

FRM

Maandblad over vrije
radio en televisie

nu ook
in
België
verkrijgbaar

9^e jaargang

nummer 2

Febr. 1982

Losse nummers

FL. 3,95

België BF.70,-

FREE RADIO
MAGAZINE



SPECIALS:

Disco

Action - Amsterdam

MOKUM t.v.

Radio
STAD
Antwerpen



NIEUWE TECHNIEK SERIE:

PROFESSIONELE FM-ZENDER (voor de zelfbouwer)

* 3 METER *

FM en TV zenders nu met garantie !!

Wegens de goede ervaringen met de nuvolgende FM en TV zenders geven wij 6 maanden garantie op deze apparaten m.u.v. de eindtransistor(en).

FM zenders

Kristal gestuurd, wordt geleverd op één vaste frequentie (bij bestelling opgeven) en door ons afgeregeld en getest. Geheel gemonteerd in kast (zie foto) echter zonder voeding. Osc. kristal gestuurd en 3x gebufferd. 5-traps stuurversterker en een eindtrap met de SD 1272. Vermogen min. 30 Watt HF output bij 13,8 Volt 5 Amp. Harmonischen onderdrukking ruim 70 dB. Compromisloos ontwerp, bevat 13 IC's, 11 transistors en 8 diodes

998,=

Deze zender is ook leverbaar met duimwiel-schakelaars buiten op de kast waarmee de freq. in stappen van 100 KHz. regelbaar is over een gebied van ca. 4 MHz. Door de grotere bandbreedte is deze zender alleen leverbaar met een filter dat een harm. onderdrukking geeft van ca. 45 dB.

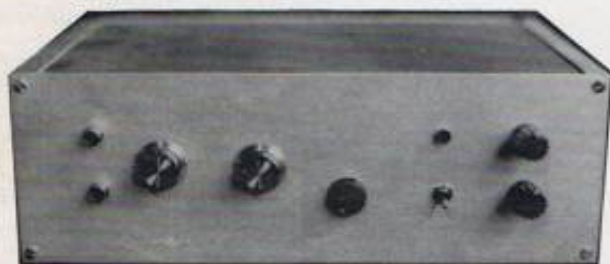

FM zender VFO gestuurd ca. 3 MHz, regelbaar. Vrijlopende osc. 50 MHz. 1x gebufferd en een eindtrap met de SD 1272. Harm. onderdrukking ca. 45dB. Totaal 8 transistors en 4 diodes. Min. 30 Watt HF output.

598,=

100 Watt

Al deze zenders zijn leverbaar met een lineair in aparte behuizing dat bij een input van 30 Watt, een output geeft van min.

100Watt. Uitgevoerd met 2x BLY 90 en ook uitgerust met filters. Werkt op 12,6 Volt ca. 13 Amp.

MEERPRIJS LINEAIR:

798,=

TV zenders

VHF kan.4 TV zender, kristal gestuurd en eindtrap gemoduleerd. HF output ca. 10 Watt, compleet gebouwd, afgeregeld en getest in kast zonder voeding (13,8V).

Levertijd ca. 1 week

1698,=

UHF TV zender. Kan 21-40 naar keuze, freq. bij bestelling opgeven. Kristal gestuurd, eindtrap gemoduleerd. HF output ca. 3 Watt compl. gebouwd, afgeregeld en getest.

Levertijd ca. 1 week

1798,=

IN VERBAND MET DE NEDERLANDSE WETGEVING WORDEN ZENDERS ALLEEN AAN HANDELAREN EN VOOR HET BUITENLAND VERKOCHT.

12 WATT FM ZENDER IN KAST

VFO FM zender in luxe aluminium behuizing. Absoluut storingsvrij door 5-traps LC-filter wat een storingsonderdrukking geeft van ruim 50dB. VFO 100 MHz. ext. ca. 2 MHz. regelbaar d.m.v. potmeter op de kast, buffertrap 1:1, 3-traps stuurversterker, eindtrap met BLY88. Totaal 7 transistoren en 4 diodes. Beveiligd tegen verkeerd aansluiten van de voeding. Osc. voedingsspanning gestabiliseerd. Deze zender is zó ontworpen, dat door afregeling op max. vermogen met een SWR meter en dummyload ook de storingsonderdrukking maximaal is.

FL. 379,=



BINNENKORT leverbaar div. lineairs op koelprofiel met vermogens van 50- tot ca. 150 Watt. Prijzen op aanvraag. Alle lineairs zijn compromisloos ontworpen met org. JAHRE/UNELCO condensatoren en Arco/Tronsor trimmers en uiteraard gefilterd.

ASIAN ELECTRONICS

PAPAVERHOEK 22, 1032 JZ AMSTERDAM - Noord
Tel. 020- 327514 nu 334433

Geopend van dinsdag t/m vrijdag 10,00 - 18,00 UUR
zaterdag 10,00 - 17,00 UUR

Prijzen incl. BTW en prijswijziging voorbehouden

VERLENGING ABONNEMENT

Een sterretje in het vakje hiernaast betekent dat het abonnement verlopen is. Verlengingen dienen vóór het einde van de maand op onze girorekening te zijn bijgeschreven om te voorkomen dat men een nummer moet missen.



FRM

PRIJS ABONNEMENT: (Verschijnt 11x per jaar)

Fl. 32,50 per jaar.

Losse nummers Fl. 3,95 per stuk.

Vóóruit te voldoen op postgiro

35 38 279 t.n.v. José Herps /

Free Radio Magazine te Amsterdam

UITGEEFSTER / EINDREDAKTRICE:

José Herps

Uiterste **sluitingsdatum** inzendingen kopij:

Maartnummer: 9.2.1982

Aprilnummer: 12.3.1982

Verschijningsdatum nr. 3/1982: 1 maart 1982

De inhoud van het FRM komt voor een groot gedeelte tot stand door inzendingen van de lezers. Deze niet-redactionele artikelen behoeven niet met de mening van de uitgeefster overeen te stemmen.

Het geheel of gedeeltelijk overnemen van de inhoud van het FRM is niet toegestaan zonder voorafgaande schriftelijke toestemming van de uitgeefster.

Inzendingen/Advertenties zijn voor verantwoording van de inzender c.q. adverteerder.

SUBSCRIPTION PRICE ABROAD:

People living outside Holland and Belgium have to pay DG 50,- a year for 11 issues.

Single copies DG 6,45 or 7 International

Reply Coupons.

Payments can be made by International Money Order or cash by registered mail.

Bankcheques can not be accepted.

Verspreider Nederland:

BETAPRESS BV - GILZE. Tel. 01615-2851

Verspreider België:

AMP - BRUSSEL. Tel. 02-524013

**FREE RADIO
MAGAZINE**



Postbus 10252 - 1001 EG Amsterdam
TEL. 020 - 327464

INHOUD:

Pag.:

2. Hallo luisteraars / Peter
4. Zeezenders: Interview Samantha Dubois
5. Wel en wee van de vrije teevee
10. Regio nieuws radio: Noord-Holland
Disco Radio Action - Amsterdam
13. Radio Fading - Hilversum
14. Zuid-Holland
18. Zeeland
19. Noord-Brabant
24. Friesland: Radio Aquarius - Leeuwarden
26. Groningen: Radio Brescia - Onstwedde
27. Drente
28. Overijssel
30. Gelderland
33. Utrecht
35. Abonnementies
36. België: Radio Stad Antwerpen
37. Maeva-Brussel (2); Radio Montana-Grobbendonk
41. Korte Golf / West-Duitsland
42. Radiotechniek voor de beginner (5)
44. Studioteknik (5): De Decibel
46. Bouw professionele FM-zender. Deel 1:
De Oscillator

EEN JAARABONNEMENT OP HET F.R.M. IS GOEDKOPER EN
HANDIGER! VUL IN DIE BON EN STUUR HEM OP ...

**NOTEER MIJ
ALS
ABONNEE!**

naam :

adres :

woonplaats :

postcode :

abonnement met ingang van:

Gaarne toezending stortingskaart

Maak zelf over op giro 3538279

doorhalen wat niet gewenst wordt)



Hallo, luisteraars en amateurs.

Zondag 24 januari: vandaag heb ik -tijdens het uitwerken van de TV-pagina's- eens geluisterd wat er nu zoal op de kabel te horen valt op zo'n dag:

- 95.4 MHz. SONAR Radio
- 96.6 MHz. R.C.A. (Radio Combinatie Amsterdam)
- 97.0 MHz. Decibel / City
- 97.6 MHz. Radio Watergraafsmeer
- 98.4 MHz. R.W.A.
- 102.4 MHz. Radio Unique
- 103.8 MHz. R.C.S. /Omega Radio

De programma's heb ik verder niet beluisterd, want Radio Iris was weer eens present.

Zondag 24 januari dus en de kopij had vrijdag al bij de drukker moeten zijn. Maar: het leien dakje ontbrak deze maand dan ook totaal. Het vlotte allemaal niet zo erg, inzendingen kwamen te laat binnen of helemaal niet, zoals de Haagse Vrije Radio Top 10 en tot overmaat van ramp begaf de Adler het -uiteraard tijdens het weekend-. Lintgeleidertje afgebroken, Monteur kon dinsdags pas komen, dus al een behoorlijk tijdverlies. Smekend de drukker gebeld of ze ook in wonderen deden. En als dat inderdaad zo is (dat weten we nu pas), geef ze dan maar een daverend applaus, want dan hebben ze in 5 dagen tijd de hele oplage gedrukt.

Alleen: zo'n lintgeleidertje heeft 2 kanten en je zult het zien: als de ene veer gerepareerd is, begeeft de andere kant het. Wat dan ook prompt gisteren gebeurde. Juist weer in het weekend. In een film kun je dan een "Superman" of iets dergelijks aan laten rukken, die je wel even uit de nood zal redden, maar een "meester-technicus" is ook nooit weg.

Nogmaals een daverend applaus graag. Dit keer voor Alfred, die -gewapend met zijn soldeerhout- na eindeloos gewroet in een grote doos met boutjes en moertjes, de boel op de juiste plaats wist te krijgen, zodat ik nu tegen een vrolijk op en neer wippend kloddertje soldeer aan zit te kijken.

Het is dus weer gelukt. Veel plezier allemaal met het lezen van deze aflevering van het FRM en misschien ook wel met het bouwen, want ook de eerste aflevering van de zender staat er in en uit de telefoontjes bleek, dat daar al met smart naar uitgekeken werd. (N.b. het heeft geen zin om van te voren naar de schema's te vragen, iedereen wacht maar rustig af, totdat ze gepubliceerd worden).

De Belgen zullen wel enigzins verbaasd zijn: de prijs in Belgische Franken vliegt omhoog. Daar kan ik ook niks aan doen; eerst moest de prijs aangepast worden aan de winkeltarieven, waarvoor bij de verspreider een vastgestelde koers geldt. En begin vorige maand kreeg ik weer een brief, dat deze koers nu gewijzigd is vanwege de recente veranderingen op de wisselmarkt. Maar voorlopig zullen er geen wijzigingen meer komen en blijft de prijs nu BF 70,--. Wie het blad per post aan wil vragen, gelieve er nog BF 10,-- bij te doen voor de portokosten. Dan kun je 4 bankjes van BF 20,-- in een enveloppe doen.

De laatste berichten uit Belgenland zijn overigens niet bijster rooskleurig: Moeva (het verhaal over dit station loopt zo'n beetje als een rode draad door dit nummer) is op 21 januari om ca. 16.30 uur uit de lucht gehaald. Na de afscheidsuitzending is men toch doorgegaan en de rijkswacht heeft het dreigement waargemaakt. Dit bericht werd aan ons doorgegeven door een luisteraar uit Emmeloord, waar Moeva die middag ontvangen werd (condities).

Dan nog een droevig bericht: vrijdag 25 december is overleden Ben Dingerdis door een auto-ongeluk (frontale botsing). Hij was vooral bekend door zijn eindredactie van het NOS-radioprogramma "Hobbyscoop", een programma over ruimtevaart en moderne elektronica, alsmede zenders/ontvangers. Een aantal mensen zal hem waarschijnlijk beter gekend hebben als de Bravo Delta op de 27 Mc. We zullen hem missen als programmamaker, 27 Mc-er en vooral als vriend.

Dit nare bericht werd ingezonden door Frank, Harry en Willem de Groot uit Blaricum en die wil ik meteen even zeggen, dat het geen enkele zin heeft om inzendingen te sturen over figuren als Felix Meurders of Frits Spits, want daar houdt het FRM zich niet mee bezig. De informatie over jullie eigen station bewaren we tot volgende maand.

Pauze.

Ja, die had ik even nodig om een paar platen te draaien tussen-door. K-Tel heeft namelijk het idee gekregen om een serie platen op de markt te brengen op het Golden Label en het aardigste hiervan is, dat ze maar Fl. 9,95 per stuk kosten. Persoonlijk vind ik dat een lofwaardig initiatief, want de platen zijn lekker duur geworden de laatste tijd. Onder de Fl. 20,-- vind je haast geen behoorlijke LP's meer, dus mijn platencollectie is het afgelopen jaar niet meer zo gegroeid. Van K-Tel ontving ik bij de advertentie, die hiernaast staat een 4-tal LP's met het verzoek daar een redactionele mening over te geven. Uiteraard was dat "M'n bakkie is m'n kamerad", vol met piratenliedjes, die in elk geval aan te bevelen is en erg leuk vind ik wel de LP van Rio Valk met een nieuwe versie van "Rockin' Billy". Verder nog Het Gilde Duo en De Kermisklanten.

Bij dit soort verzamel LP's let ik altijd het eerst op de geluidskwaliteit, want een lage prijs is natuurlijk aardig, maar als ze niet om aan te horen zijn, dan hoeft het van mij ook niet zo. Ik heb nogal wat K-Tel verzamel LP's in de kast staan, die wel boven de Fl. 20,-- liggen en waar dan 10 nummers of meer op één kant geperst staan, waarbij de nummers ingekort of voortijdig afgebroken worden of gewoon in elkaar overlopen (een ramp voor de DJ's).

Bij de Golden Label LP's staan 8 liedjes op één kant en dat is net mooi: de nummers staan er valledig op en de geluidskwaliteit is meer dan behoorlijk. Hoge tonen en vooral bassen zijn aanwezig en dat kan ik van de eerder genoemde LP's ook niet altijd zeggen.

In de advertentie wordt overwegend aandacht besteed aan de nederlandsstalige platen, maar diegenen, die daar niet van houden: haal de repertoirelijst maar, want er zitten op ander muziekgebied ook wel interessante dingen bij. JOSÉ.

Peter

Moet ik toch beginnen te zeggen, dat ik me zeer geerd voel met mijn plaatsje onder José vorige maand. Aangenaam verrast. Hopelijk viel het zo wat meer op en hebben meer mensen de moeite genomen zich door mijn gepeins heen te werken. Misschien zelfs wel wat z.g. "hoogwaardigheidsbekleders" in de mediawereld. Dat zou best eens aardig zijn. Want het wordt toch wel eens tijd, dat er wat gebeurt. De ketel staat op sprongen. Na 50 jaar slaap storten we ons met z'n allen op de radio en TV. En dus barst de dwangbuis uit elkaar, die om de radio & TV ligt.

Natuurlijk heb ik het over de kabelchantage. Wie heeft de langste adem, de kabel met het afsluiten of de piraten door alles uit wraak plat te gooien. Nuchter bekeken een idioot zaak. Die anderhalf jaar geleden nog ondenkbaar was. Stel je voor dat radiopiraten met z'n allen de FM-zenders van Hilversum zouden wegdrukken. Uit protest tegen de regering. Als je ze allemaal op één lijn zou kunnen krijgen, kan het op ieder moment gebeuren.

Wordt Nederland er op de kabel uitgedrukt, dan komt dit dubbel zo hard aan. Als Jan Modaal dan maar begrijpt dat hij niet zozeer kwaad moet zijn op de piraten, maar op zijn regering. Want daar leg ik ook deze maand weer de schuld van al deze ontwikkelingen. Eigen schuld, als je met je hoofd door het zand blijft wroeten. De regering zal over de brug moeten komen. En met deze methode hebben we bewezen een heel effectieve manier te hebben om een legale status af te dwingen.

Eind 1980 kwamen de piraten massaal opzetten. En samen met hen de TV-zenders. Want een Nederlander kan uiteindelijk toch overal bij komen. En dat is een dreun in het gezicht van het web (Hilversum en Den Haag). De piraten op de buis. Het meest intensieve medium van ons land. Gekraakt. Het commentaar was niet van de lucht. Elk blad schreef over dit nieuwe verschijnsel. Hopelijk blijft deze stroom van aandacht voor ons vloeien. Want dan blijft de aandacht van de Nederlander op ons gericht en zal die Nederlander toch eens moeten gaan denken: dit kan toch niet langer zo. Als die regering het blijft verdommen iets voor ons te doen, dan moeten we zelf toch maar eens actie gaan voeren.

PETER VAN DAM, POSTBUS 318, 1700 AH HEERHUGOWAARD.

Een schat aan
fantastische platen!
En dat voor
nog geen tientje
per stuk!



Komplete
repertoire-lijst
bij de
platenhandelaar



**M'N BAKKIE IS M'N BESTE
KAMERAAD - DIVERSE ARTIESTEN**

met o.a. Kleine Piama (De Wilko's), Ode Aan
De Ethespiraten (Suzan Tro), Li Mareen
(Hennie en de Ringona's), Dokkumer Lokaalje
(De Sambroo's)

LP: HN 4211 MC: HN 4212



**VADER ABRAHAM
JIJ EN IK BLIJVEN BESTAAN**

met o.a. Rooke Baaken, Gezellig Cafeetje, ik
Hoor Weer Niets, Vader Abraham Had Zeven
Zonen, Vader Abraham En Zijn Zeven
Schoondochters, Olieke Bolleke

LP: HN 4481 MC: HN 4482



**DE KERMISKLANTEN
IN GEDACHTEN ...**

met o.a. In Gedachten Zie ik T Kerke Weer,
Ode Aan Manuela, Evisa Esparta, Circus
Reriz, Niemand Kan Ons Toch Scheiden,
Mezjes Met Rode Haren

LP: HN 4201 MC: HN 4202



**ROCKABILLY MUSIC
THE ROSE OF LOVE**

met o.a. Rockabilly Music (Ray Campi), Feel
So Good (Ravenna & The Magnetics), No
Escape (Johnny Legend), Soakin' The Bone
(Johnny Legend)

LP: HN 4471 MC: HN 4472



**GILDE DUO
DE KLOK VAN ARNEMUIDEN**

met o.a. Het Kleine Cafe, Emmal Am Rhein,
We Sell Das Buzetten, Droomland Fantase,
De Klok Van Arnemuiden, Kokkokokokok,
Carillon Wals, Zonenwals en Vana, Vana

LP: HN 4461 MC: HN 4462



RIA VALK - ROCKING BILLY

met o.a. Leo, Reukstudeo, Oie Oie, Gij Mag,
Mij Toch Niet Pakken, De Tijden Van De
Rockers, Boer Geert, Jans Pommerans, De
Klunge Van De Jungle en Rocking Billy

LP: HN 4201 MC: HN 4202



Van K-tel,
dan is het
zeker goed!

Interview met SAMANTHA DUBOIS (1)



V.l.n.r.; R.Kok, Ellen, Bolland, A.Tetteroo (Radio Gemini), T.Tromp en echtgenote.

Merkwaardig toch, dat op de radioschepen zo weinig vrouwelijke discjockeys gewerkt hebben: Veronica had Tineke, Radio City had zijn Peggy Knight, Scotland Cathy Mc.Gowan, het REM-eland Marjan Bier en Broodspot en Caroline had Debbie England en Samantha Dubois.

Samantha woont in Nederland en wij -Stichting Media Communicatie- hadden een gesprek met haar.

SMC: "Samantha, hoe ben je zo verzeild geraakt in de vrije radio business?"

S: "Ik maakte in een discotheek kennis met een Engelsman, die later Peter Chicago -technicus van Radio Caroline- bleek te zijn. We raakten bevriend en op een dag vroeg hij me, of ik zin had om mee aan boord te gaan. Ik stemde toe en de eerste tijd hielp ik Debbie England met het koken en de keuken aan kant houden. Pas later ben ik programma's gaan doen".

SMC: "Vertel eens iets over het leven aan boord".

S: "O, dat was heel gezellig. In de eerste tijd hadden we kapitein Meyer aan boord. Op een dag bakte ik een hasj-cake en bood hem een stukje aan. Hij had niet in de gaten, dat er wat in zat. ... enige tijd later stond hij boven de tafel te bliëren, dat hij niet stoned was. Maar hij was zo stoned als een garnaal. ...

In tegenstelling tot wat de meeste mensen denken is het juist heel hard werken aan boord. Dagelijks moesten de water- en olietanks gecontroleerd worden, de hutten van de discjockeys schoongehouden worden, de post moest uitgezocht worden. we kregen stapels post, vooral in de tijd, dat we op 2 frequenties te horen waren".

SMC: "Was de eerste tijd, toen jullie weer net op zee lagen, niet heel erg moeilijk?"

S: Ja zeker, we hadden een Carolineclub opgericht: iedereen, die een tientje stortte, kreeg een LP. In plaats van een LP te maken, werd het geld gebruikt om olie te kopen en om de tenders te betalen. Jacques Vrolijk tenderde ons toen".

SMC: "Hoeveel olie kan er in de Mi Amigo?"

S: "80 Ton, verdeeld over 4 tanks. Genoeg om een maand lang 24 uur per dag te kunnen draaien".

SMC: "Werden er in die tijd ook veel platen gepluigd?"

S: "Bijna niet. Alleen de LP's van David McWilliams. Ronan was namelijk de manager van David.

Ook deden we nog wat aan de plugging van zijn film "Gold (is a movie about the new American dream)".

Wordt vervolgd.

Caroline.

In het vorige nummer hebben we veel aandacht besteed aan de mogelijke terugkeer van Caroline. Nou, dat hebben we geweten: meer dan 100 man hebben gebeld, zelfs uit Engeland. Redacteuren van concurrerende bladen deden hun zegje; volgens Tom de Muck van Freewave zal Caroline starten in de 1e week van februari, dus ongeveer, wanneer u deze regels leest. In dit nieuwe gerucht over de start van Caroline moet wel iets van waarheid zitten, want Wolfman Jack van AFN, die ook voor Caroline gaat werken, heeft zijn luisteraars van deze nieuwe startdatum op de hoogte gesteld. Op dit moment (13 januari) ligt er nog steeds geen boot voor de Engelse kust. Wat betreffen dan die geruchten over een nieuwe rode boot, die richting Theemsmonding koerste? Zo vragen velen zich af, Eduard van Loon van de Caroline Club (bedankt Eduard) gaf de oplossing van dit raadsel. De Noordhinder, een lichtschip dat in Nederland was opgeknapt en nu volautomatisch en zonder bemanning is uitgerust, werd naar een ligplaats bij Engeland gestiept. Zoals bekend heeft zelfs Veronica in dit gerucht geloofd. Inmiddels werd wel bevestigd, dat de frequentie waarop Caroline zal gaan uitzenden zal komen te liggen tussen 750-800 kHz.

Nieuwe start Mi Amigo?

Uit België bereikte ons het bericht, dat Danny Vuylsteke een nieuw schip van ca. 40 meter lengte gekocht heeft. De boot zal uitgerust worden voor haar nieuwe taak als zendschip. Danny wenst als Radio Mi Amigo de ether in te komen. Zoals bekend is, zit de vorige eigenaar van Radio Mi Amigo, Sylvain Tack op staatskosten zijn zonden te overdenken.

Amerikaanse radio in Nederland?

Onlangs werden wij getipt door een redertij met het verhaal dat enige Amerikaanse zakenlieden een schip zochten voor een zeezenderavontuur in Nederland. Zo deed men o.a. IJmuiden, Maassluis en Scheveningen aan. Volgens insiders zijn de heren erin geslaagd een fraaie schuit te bemachtigen. We wachten af.

Rob Hudson's boek.

Het boek van Rob Hudson wordt -in tegenstelling tot wat wij vorige maand schreven- uitgegeven door de Elsevier pers.

Caroline-avond.

De lokale radio Caroline uit IJmuiden organiseert op 13 februari a.s. een ontmoetingsavond voor alle fans in het Solgebouw op de Hagelingsweg 305 te Santpoort-Noord. De

aanvang is 20.00 uur en in de stands treft u o.a. de FRC Holland aan met videofilms en Stichting Media Communicatie met platen e.d. Telefonische inlichtingen onder nummer 02550-31996 of 30602.

ROB OLTHOF - STICHTING MEDIA COMMUNICATIE. Tel. 020-72.11.41 (na 18.00 uur; voor alles wat zeezenders betreft. Niet meer naar de redactie bellen, svpl.).

Nog een zegje; nu van MHz. Magazine:

Van Eduard van Loon van de Caroline Radio Club hoorde ik dat het Radio Maharadja en Co. zeezenderproject een roddel was. Hij had dat ergens vernomen. (Red. Ik ben hierover ook opgebeld door iemand die zei de eigenaren van de schepen te kennen. Volgens hem wordt het grote schip een zeilschip en gaat het naar de Carabische Zee en nadat dit gebeurd is, wordt de Norderney onder handen genomen. Het kan dus nog lang duren, eer de disco open gaat. Van een zeezender was volgens deze man geen sprake).

De nieuwe antipiratenwet gaat het wel zeer moeilijk maken en het blijft dan wel de grote vraag of Caroline (en anderen) wel ooit nog eens zullen terugkeren. Een lichtpuntje is wel Johnny Walker, die zegt: "De frequentie wordt 419m, en ik

verzorg het openingsuur met als eerste plaatje "Imagine".

Daarna zal Walker elke dag van 21.00 tot middernacht te beluisteren zijn, evensals vroeger op de Mi Amigo. Andere DJ's zijn Johnny Jason (ex ILR Orwell en City). Pat Sharp zal een "breakfast show" presenteren. Er komen ook 2 Amerikaanse DJ's w.o. Vincente (vrouwelijke DJ) van San Francisco's KSN en Mitch Parker van Washington DC. Ook een paar disco DJ's zullen present zijn w.o. Dave Simmons uit Camberley en Chris Ryan. Johnny Walker zei: "The ship will be anchored 20 miles off Frinton and the station's first medium wave transmissions are intended to cover the whole UK and Western Europe. Long wave transmissions envisaged in the future which take Caroline's Loving Awareness message eastwards".

De tapes van Caroline zullen ook uitgezonden worden door Amerikaanse AM-stations om zodoende adverteerders te interesseren, die dan en vanaf het schip en op de AM-stations tegelijk hun boodschap kunnen laten uitzenden. Major Market wordt geleid door de Golden West organisatie met als directeur Gene Autrey. LEENDERT FEBRUARI, MHZ. MAGAZINE.

Voice of Peace gestopt.

Op oudejaarsavond heeft Abe Nathan de uitzendingen vanaf het Peace Ship gestaakt in verband met de winterstormen.

WEL EN WEE VAN DE VRIJE TEEVEE

LEEWARDEN.

Ook in de Friese hoofdstad is het kabelnet op slot, maar desondanks kan begin januari een TV-piraat toch op het scherm doordringen, omdat een medewerker van de kabelmaatschappij de apparatuur niet kon uitschakelen. De deur van de ruimte, waarin de schakelapparatuur staat, was dichtgemaakt.

STADSKANAAL.

Rektifikatie. Tot mijn spijt is in het jaarnummer een artikel afgedrukt over TV-stadskanaal. Aan het testbeeld te zien was het wel al duidelijk, dat het geen "piraat", maar een gecenseerde amateur betrof. Deze amateur heeft te kennen gegeven niet met de piraten vergeleken te willen worden. Excuses aan het adres van de televisie-amateur uit Stadskanaal.

LUISTERAMATEUR WESTERWOLDE.

EMMEN.

In Zuid-Oost Drente zijn tijdens de kerst 3 TV-piraten actief geweest. In de nacht van 1e kerstdag konden TVbezitters op verschillende kanalen uitzendingen zien. Ze waren afkomstig van piraten uit Nieuw-Dordrecht, Emmen (Bargeres) en Emmer-Compasuum.

De laatste had een "Turfschouw" waarin regionale artiesten optreden. Tevens werd reclame voor plaatselijke bedrijven uitgezonden. De kwaliteit van de uitzending (op Ned.1) was over het algemeen redelijk. Het geluid werd ook via de radio uitgezonden.

De piraat in Bargeres had te kampen met technische problemen. Het afregelen van de zender op kan.39 (Dld. 1) verliep niet bijster goed. Het gevolg was dat alleen mensen met een eigen antenne in Zuidbargo en Noordbargo de uitzending konden ontvangen. In Bargeres zelf heeft men kabeltelevisie en daar konden de 2 films, die getoond werden, niet ontvangen worden. De uitzending startte pas om 3,00 uur. Na de kerst zijn er meer uitzendingen geweest.

Tot zover een krantenbericht. We werden echter ook nog gebeld door een woordvoerder van de Radio Hobby Club Emmen, die de uitzendingen in Bargeres (een wijk van Emmen) verzorgt. Zoals ook in de krant

stond, is men van plan een sterkere zender te installeren, zodat heel Emmen e.o. bereikt kan worden. Voorlopig is dit station elke vrijdag en zaterdag in de lucht op kan.41 (Dld.1).

KAMPEN.

Kampen TV.

Wij van Kampen TV gaan ook nog steeds vrolijk door met vrij groot succes. We zijn momenteel druk bezig een fanclub van de grond te krijgen. Mocht het lukken, dan zal ik dat nog wel eens schrijven.

EDDIE SPRING 'T VELD.

DEVENTER.

Video One.

Video One startte haar uitzendingen als eerste TV-piraat in "De Koekstad" op vrijdag 16 okt.1981. Men zendt uit via het centraal antennesysteem (Dld.2) in de wijk Zandweerd. Als eerste film werd "Soldaat van Oranje" getoond en de popfilm "Heroes of Rock 'n Roll". De uitzendingen zijn ledere vrijdag- en zaterdagavond te zien.

ZUTPHEN.

Prisma TV.

Eerste kerstdag kon men in bijna heel Zutphen, Wamsveld, Brummen en gedeeltelijk Eerbeek een uitzending zien van Prisma TV. Er werden 2 speelfilms uitgezonden op het kanaal van Ned.1.

Prisma TV zendt uit met een kristalgestuurde zender van 10 Watt en werkt rondstralend. Gezien het behoorlijke vermogen van de zender en het risico, dat men loopt hierdoor sneller gepakt te worden, zullen er geen regelmatige uitzendingen van Prisma TV te zien zijn.

DEN BOSCH.

In Den Bosch wordt oorlog gevoerd op 18 december sloot het Energie- en Waterbedrijf alle kanalen af. Waarom? Vraag je je dan af, want wij betalen 24 uur de kabel. Die ambtenaren denken, dat ze alles zijn, maar dan hebben ze het goed mis. Want wat deed TV Vught (die ontzettend veel reclames heeft); men ging de straat op en onderzocht het publiek aldaar. Iedereen vond het schandelijk en dit werd zonder storingen uitgezonden. In Den Bosch is het helemaal raak; sommigen gingen naar de burgemeester, anderen stuurden brieven en menig piraat wil de volgende films gaan uitzenden: "Joep Melaen", "American Werewolf" en "Hoge

hakken, echte liefde". Maar waarom opeens dit? Eerst schreef men in de krant, dat de piraten mochten blijven zitten. Eén wethouder staat in ieder geval volledig achter ons. O.K. dit was het. Als iemand wil reageren of iets anders wil weten:

RADIO BOGGYLAIT, 7e SLAGEN 17, 5233 VA DEN BOSCH.

MOERGESTEL.

M.T.V.

Moergestel is sinds de kerst ook een TV-piraat rijk. De eerste uitzending duurde 2 1/2 uur en ging uitsluitend over lokale gebeurtenissen.

"Speelfilms, reclame en sex willen wij niet de huiskamer insturen. Dat is te gemakkelijk", vertelt een woordvoerder in "Het Nieuwsblad". "Onze opzet is vooral de mensen die aan huis gebonden zijn te bedienen met programma's over gebeurtenissen en bezienwaardigheden in ons dorp. Technisch hebben we de mogelijkheden om -hoewel illegaal- uit te zenden. Er zijn genoeg kanalen vrij op de C.A.I. Gezien de enthousiaste reacties bestaat er blijkbaar ook behoefte aan".

Deze maand gaat MTV opnames maken van de befaamde "sauwelavonden". Men was voor de kerstuitzending al bezig met het aanvragen van een vergunning bij CRM en wil graag tot iets uitgroeien als de Lokale Omroep in Golve (de LOG, die een experimentele vergunning heeft).

WOUDRICHEM.

ATV Oss.

Al enige weken is er op het kabelnet van de gemeente Groot-Woudrichem een aantal piraten te zien. Ten eerste ATV Oss, welke instraalt op Duitsland 2 (kan.35) met een goed testbeeld, waarna hij afzakt tot diep in de ruis. Hetzelfde geldt voor een piraat uit Maasdriel, waarvan de naam niet bekend is. Deze piraat straalt in op België. Gaarne zou ik contact willen met beide piraten voor een interview op de radio of om rapporten te sturen.

RADIO VRIJ NEDERLAND, POSTBUS 14, 4285 ZG WOUDRICHEM.

TILBURG.

Lokatil TV.

Ook in Tilburg is het afgelopen met "kabelkijken" voor de liefhebber van TV-piraten. Aan-



leiding is -alweer- een brief van o.a. de Ned. Bioscoopbond die de gemeente Tilburg aansprakelijk wil stellen voor eventuele schade.

Een tweede aanleiding zou zijn, dat "de kleur van de Belgische programma's zou verdwijnen" door toedoen van de illegale uitzendingen.

De Lokale Tilburgse Omroep liet de krant weten niet van plan te zijn acties te gaan voeren tegen de gemeente, zoals daarvoor door een z.g. "anonieme woordvoerder" uitgebreid in de pers was verklaard. "Dat heeft ons veel schade berokkend. Wij zullen nooit kabels door gaan knippen. Als we actie zouden voeren, dan op een sportieve manier".

Inmiddels is Lokatil nu 's nachts bezig met testuitzendingen op BRT2. Men wil binnenkort gaan rondstralen en zal daarvoor uiteraard een zender met groter vermogen aanschaffen + rondstralende antenne.

UTRECHT.

Het is stilletjes. Bijna geen televisiestations in Utrecht. Maar wanhoop niet, want ze zijn echt niet uitgestorven. Men zit vol nieuwe ideeën en die staan wel op uitkomen.

Delta TV.

Dit is een nieuw station, hoewel helemaal nieuw toch ook weer niet. Eén van de ex-medewerkers van V.T.U. is dit station gestart dat alleen voor een gedeelte van de stad uitzendt. Dit gebeurde op het kanaal van Dld.2.

T.V.N.U.

Men gaat volgens geruchten in Doorn uitzenden, maar wij van Victoria weten niet, of dit ook inderdaad zal gebeuren.

Domstad TV.

Dit station zal met een rondstraler gaan werken. Trouwens, nog onze excuses voor het mixen van dit station met het station in Bilthoven.

TV '81, is volgens velen definitief gestopt.



V.T.U.

Vrije Televisie Utrecht gaat door. Op dit moment zal de nieuwe zender al wel in huis zijn. Een bezoekje van Victoria aan dit station wees uit, dat men alweer één en al optimisme is. Prima! De nieuwe zender komt uit Hilversum en is bij de VTU terechtgekomen door bemiddeling van o.a. de Gooise reglokorrespondenten, Radio Holland, Gooiland TV en Victoria. Dat moet dus wel een goede zender worden. De uitzendingen van de VTU zullen binnenkort hervat worden, vermoedelijk via kan.4 (Ned.1).

Sabotage.

Ook in Utrecht werd na Den Haag en Tiel de kabel gesaboteerd. Er werden in totaal 11 Casemakastjes gemold en een gedeelte van de stad Utrecht kwam zonder TV te zitten. Sympathisanten van de TV-piraten eisen de verantwoordelijkheid op. Zij hebben aangekondigd door te zullen gaan met dit soort activiteiten totdat men de mensen met een kabelaanluiting weer laat ontvangen wat zij leuk vinden. Casema moet boeten voor iets, wat voorkomen had kunnen worden.

V.T.V.

Wat is dat? Dit is een zeer normale reactie. V.T.V. is nog niet zo erg bekend, maar daar zal spoedig een einde aan komen. De V.T.V. wil aktie!!! Toen in 1978 stagnatie ontstond i.v.m. aansluiting van flats en woningen van de woningbouwverenigingen ontstond er spontaan een comité. Binnen enkele dagen had deze aktiegroep 1500 handtekeningen binnen. Alléén voor een aansluiting op de kabel. En dit betrof nog maar één wijk in Utrecht. Dit alles tot groot genoegen van de heer Hey van Casema, die het geheel won mede door de aktie.

En wat doet Casema nu???? Onder het mom van de rechtspraak sluit zij op ieder moment dat het hen uitkomt, de kabel af. Geen leuke beelden op uw TV, maar een testbeeld. En daar moeten we voor betalen.

Wij, de mensen die nu worden verstoken van ontvangst moeten toch een behoorlijk bedrag betalen. De V.T.V. komt dus weer in opstand. Niet door bommeldingen, het doorsnijden van kabels en dreigbrieven. Dat is niet de goede weg. Gezamenlijk moeten we proberen op democratische wijze ons recht te krijgen. Nu hebben we al in enkele wijkbodes in Utrecht een bon geplaatst die door veel mensen is ingevuld en opgestuurd. Maar dat kunnen er niet genoeg zijn.

STUUR DUS OOK EEN BRIEFKAART MET DE VOLGENDE TEKST:

OOK IK WIL DAT DE KABEL OPENBLIJFT. . . .

We hopen naar aanleiding van dit stuk ook mensen van buiten Utrecht, zoals in Den Haag, Breda en andere plaatsen, die ook aangesloten zijn op het kabelnet van Casema te bereiken. Ook alle aktieleden buiten Utrecht zijn van harte welkom. Laten we zorgen, dat we een vrije kabel krijgen en TV kunnen kijken, als WIJ dat willen!!!!!!

F.v.d.HORST, DETMOLDSTR, 55, UTRECHT (030-885141).
K.KALTER, LUDGERUSSTR, 317, UTRECHT (030-432450)

LEIDEN.

27-12-1981 ging de Leidse kabel dicht. De Stichting VIDEO heeft het nog geprobeerd maar het lukte niet. De avond voor de afsluiting waren er nog 3 piraten in de lucht: NEDERLAND 3, RAINBOW en MOONLIGHT. Alle drie hebben aangekondigd de kabelmaatschappij door middel van een proces te willen dwingen de kabel weer te openen.

Klassejustitie?

Iedereen heeft het inmiddels wel in de krant kunnen lezen: op 12-1-1982 werd J.P. uit Leiden veroordeeld tot 1 maand gevangenisstraf onvoorwaardelijk + nog 2 maanden voorwaardelijk. En waarom? Omdat hij een zakenman is, die volgens de rechter een geldboete te gemakkelijk kan betalen. P. gaat ultraoed in hoger beroep tegen dit vonnis, vooral omdat hij zelf volhoudt niets met de PTV te maken te hebben. Het enige "bewijs" dat door de officier van justitie aangevoerd kan worden, was een verhaal van P.T. -eveneens uit Leiden- die bij het verhoor alle schuld op P. had geschoven om er zelf beter van af te komen. Dat is hem gelukt, want hij kreeg slechts een kleine geldboete omdat hij "van een



uitkering leeft". Ook het in grote getale aanwezige publiek was het niet met de uitspraak van Mr.O-verbeek eens. Eén van de aanwezigen verliet woedend het gebouw, terwijl hij brulde "Dit is geen rechtspraak meer".

PTV-stickers.

Wij hebben het restant van de PTV-stickers gekregen om deze uit te verkopen. De opbrengst komt ten goede aan de STICHTING VIDEO. Deze stickers kunnen aangevraagd worden voor Fl. 5,- (2 stuks) en je ontvangt daarbij de nieuwe FRM-sticker gratis. Betalingswijze: storting op giro 3538279 t.n.v. Free Radio Magazine, Amsterdam of d.m.v. een briefje van Fl. 5,- in een enveloppe naar Postbus 10252, 1001 EG Amsterdam.

ROTTERDAM.

V.T.O.R.

Naar aanleiding van het artikel in het FRM van vorige maand over het rondstralen in Rotterdam werden wij gebeld door een woordvoerder van de V.T.O.R., die meedeelde, dat dit station het enige is, dat in Rotterdam uitzendingen verzorgt met een zender met behoorlijk vermogen en een rondstralende antenne. Dit al vanaf de dag, dat de kabel werd afgesloten.

De uitzendingen vinden plaats op dinsdag, woensdag en zaterdag in Rotterdam-Zuid. Met speelfilms en niet zoveel reclame, want men doet het uit hobby.

In de toekomst wordt een 100 Watt lineair aangeschaft, waarmee op de andere avonden van de week ook uitgezonden zal worden voor Rotterdam-Noord. De handel in antennes in de Maasstad heeft -sinds de start van de VTOR-uitzendingen- een ongekende bloei gekregen.

DEN HAAG.

Om het Haagse Piratenteveeverhaal compleet te houden, moeten we even terug naar vorig jaar. Op 18 december 1981 nam de gemeenteraad het besluit om de op 4 december voor piraten afgesloten Haagse kabel weer gedeeltelijk te openen. Hulde, eindelijk een vorm van erkenning! De Haagse piraten kregen gedurende een proefperiode van 15 dagen de kans om te laten zien wat ze kunnen. Hiertoe werd de ontvanger van Ned.1 ge-

durende 3 uur per avond niet afgesloten.

Op 19 december begonnen de uitzendingen van de TV-piraten weer en nadat de zender was afgeregeld zagen we de voorpagina van "Het Vaderland" van die ochtend met de kop "Piraten vanavond weer op de buis". Hierna kwam Cor (van TV Zuid-Holland), Piet (van Cosmos), Sjors (van Telstar) en Piet (van TV Den Haag) in beeld. Zij verklaarden dat er een proef van 15 dagen zou komen, alleen voor hen. En ze vertelden overal open voor te staan, omdat er auteursrechtenloze programma's moesten worden uitgezonden. Omdat er 3 uur per avond ter beschikking stonden werd besloten per avond 2 piraten aan het woord te laten. De ene avond Den Haag en Cosmos en de andere avond Telstar en Zuid-Holland.

Om de beurt zou men op zo' n avond de eerste zijn. Deze verklaring van de piraten was erg amateuristisch in elkaar gezet. Men gaf dit ook zelf toe; de beslissing van B & W was nogal onverwacht gekomen. Ook de zender moest kennelijk nog afgeregeld worden, want de verklaring moest enkele malen herhaald worden voordat ze te volgen was.

Hierma begon Zuid-Holland met een aantal gesprekken met kijkers over de afsluiting en de huidige beperkte openstelling van de kabel. Het geluid was nog steeds erg slecht en het platte Haags maakte alles nog moeilijker verstaanbaar. Ook de cameratechniek en beeldkwaliteit lieten toen nog veel tewensen over. Hierna maakte TV Den Haag zijn opwachting met reclames en een oude Weekend Talk Show met anti-presentator Peter Engelsman.

(Voor Amsterdammers waarschijnlijk erg bekend).





Beeld en geluid waren nu redelijk, al bleek het videokanaal wel noodzakelijk. Nadat Engelman de Weekend Talk Show had afgesloten was het de beurt aan Cosmos (op deze avond kwam iedereen aan bod). Piet deed een oproep aan de kijkers om mee te werken door mankracht en apparatuur beschikbaar te stellen en draaide vervolgens een aantal reclames. Cosmos alweer voorbij en Telstar mocht de avond afsluiten. Dit station was het enige, dat kans gezien had om in die korte periode een eigen programma te maken. Telstar startte met een zeer originele preek voor elgen huis en vroeg om adhesiebetulgingen, waarna we een aflevering kregen van het informatieprogramma "Binnen de poorten van Den Haag", ditmaal in kerstfeer. Hierna de onvermijdelijke reclames, waarbij opviel dat het geluid bij de meeste spotjes identiek was aan de radioreklame op Telstar Radio. Hierna beëindigde Telstar de uitzending, hetgeen tevens het einde betekende van de uitzending van die avond.

Op zondag zouden Cosmos en Den Haag uitzenden. Afspraken was, dat degene, die de eerste helft van de avond zou verzorgen ook voor de zender zou (Hierdoor zou iedere piraat maar eens in de vier dagen naar het zendadres hoeven). Uiteraard moest Cosmos nu een zender bedienen, die hem onbekend was. Immers: het kanaal van Ned.1 werd vroeger gebruikt door TV Den Haag en Telstar en Cosmos zat op RTB1. Het lukte Cosmos niet de zender goed af te regelen, waardoor we zeker zeven keer het introfilmpje van Cosmos op ons scherm voorbij zagen bibberen en flikkeren. Tenslotte ontstond er sluiting in de zender, zodat het voor die dag afgelopen was. Vroeg naar bed dus.

Maandag de 21e waren Telstar



en Zuid-Holland aan de beurt. Telstar regelde de zender in met een testbeeld, afgewisseld door een bordje met de tekst: "Even geduld a.u.b. - Telstar TV". Een veel beter systeem dan dat hinderlijke terugspelen! Het lukte Telstar de zender weer ouderwets mool af te regelen, al bleef het videokanaal ook nu weer noodzakelijk. Telstar startte met een herhaling van haar uitzending van zaterdag (omdat men bang was, dat er zaterdag te weinig kijkers geweest waren, door Telstar toen de laatste was). Vervolgens een Fair-Play registratie van een reis van Earth & Fire door Schotland i.v.m. de uitreiking van gouden en platina platen. Na de reclames een promo voor de Pats-Boem-Show van Will Lulkinga die de woensdag erna uitgezonden zou worden. Hierna nam Zuid-Holland TV de zender over. Weer een oproep om adhesiebetulgingen naar het postadres te sturen, een reclame en een verklaring van Cor, dat hij naast eigen en geleende produkties ook wel pornofilms zal moeten uitzenden, omdat hij auteursrechtvrije produkties moet laten zien. Na deze verklaring zagen we een aflevering van het Rotterdamse Randstad-Pop, waarna we naar bed mochten.

Op dinsdag begon TV Den Haag met reclames, gevolgd door een zelfgemaakte Impresie van dieren en mensen in het besneeuwde Zuiderpark. Zag er leuk uit. Op de achtergrond werden kerstliedjes gedraait. Na wat gerommel (met o.a. een "verdwaalde" logo van Zuid-Holland) zagen we weer een aflevering van de Weekend Talk Show.

R.C.D. grijpt in.

Na TV Den Haag Cosmos weer, die begon met z'n leader en vervolgens een aantal reclames. Verder kwam dit station niet, want de RCD greep in. Zender, antenne, videorecorder en banden werden in beslag genomen (waarde ca. Fl. 4200,-) en de bij de zender zittende medewerkers van Den Haag en Cosmos moesten mee naar het politiebureau in Pijnacker. Dit was het begin van veel ellende. Het was voor velen onduidelijk: 9 maanden hebben de piraten redelijk ongestoord kunnen uitzenden en nu - tijdens de 15 dagen proeftijd, waarin ze zichzelf mochten bewijzen - werd alles in beslag genomen. Gesprekken met de piraten maakten duidelijk, dat ze al de hele proefperiode hinderlijk lastig werden gevallen door de politie. Eén van hen zei: "Ik kan niet door Rijswijk rijden of ik word aan-

gehouden. Met een bak in je bak is dat geen prettig gevoel". Desgevraagd vertelden de Casema en de gemeente Den Haag, dat zij de zaak voor de piraten bevreunden, maar dat zij uiteraard nooit gezegd konden hebben, dat de piraten mochten uitzenden. Het enige, dat zij toegezegd hebben was de gedeeltelijke openstelling van het Haagse kabelnet. De RCD verklaarde ingegrepen te hebben naar aanleiding van een oude klacht van de Casema (betreffende de storingen, zie het vorige FRM) en naar aanleiding van een klacht van het vliegveld Ypenburg. De piraten straalden namelijk dwars over het antennecomplex van het militaire vliegveld, waardoor de luchtvaartband niet meer te gebruiken was. Tevens verklaarde ing. H. de Goede van de Casema, dat de Haagse politie tijdens de proefperiode niet tegen de piraten zal optreden, maar dat de korpsen van andere gemeentes volledig zelfstandig zijn. Volgens hem had de aktie ook niets met de Casema te maken. Het openbaar ministerie zou - volgens officier van justitie Mr. H.D.W. Klein Breteler - gedurende de proefperiode geen specifiek tegen de Haagse TV-piraten gerichte akties ondernemen. "De gem. Den Haag heeft een stap ondernomen waar we niet gelukkig mee zijn, maar we willen de gemeente niet helemaal in de wieslen rijden. We zullen echter wel reageren op klachten. Zeker als die van de luchtvaart komen" (Citaat uit de Haagsche Courant). Volgens de OvJ moet er na 5 jan. snel overleg komen tussen de gem. Den Haag en het O.M. "Er is wel het één en ander te bespreken. We zijn met de proef voor een valdongen feit gesteld".

Je ziet, de inbeslagname maakte heel wat tongen los. Maar er waren nog meer gevolgen. Laten we echter eerst even teruggaan naar de dag, volgend op de inbeslagname, woensdag 23 dec. Het piratencollectief beschikte uiteraard over nog meer zenders en zoals afgesproken zouden op woensdag Zuid-Holland en Telstar aan de beurt zijn. Na een poging tot afregelen van de zender zagen we het Zuid-Holland vignet en enkele reclames, waarna de zender uit de lucht ging. Hierna bereikten nog enkele flitsen en bibbers ons scherm, waarna slechts sneeuw de huiskamer binnenruiste. Het bleek dat er weer een zender wegens verkeerde aansluitingen opgeblazen was. Dit keer door Telstar medewerkers. Intussen waren er weer een aantal aanhoudingen geweest door de politie van de omliggende gemeentes, zodat de piraten besloten met uitzendingen defini-



tief te stoppen. "Hoe kunnen we nu bewijzen wat we kunnen, als het ons onmogelijk gemaakt wordt uit te zenden". Een aantal Hogenoers besloot de piraten te "helpen", op dezelfde wijze als de piraten dat eerder zelf gedaan hadden: storen. Deze sympathisanten verzekerden zich van dermate sterke zenders dat ze kans zagen op 24 en 25/12 Ned. 1 en op 26/12 Ned. 2 GEHEEL weg te drukken (de storingen van de piratenzenders eerder die maand veroorzaakten "slechts" strepen op het beeld). Ook werden door de sympathisanten (die zich de "Nightbreakers" noemden) kabels gestolen en doorgesneden. Tevens werden verdeelkastjes vernield. De piraten zelf hadden niets met deze storingen te maken en bevreunden de gang van zaken ook. "wij krijgen de schuld; het beette goodwill dat we gekweekt hadden, zal nu wel weg zijn".

Weer werden aan alle kanten verklaringen afgelegd, waarin de gem. Den Haag verklaarde dat ze alleen maar het kabelnet gedeeltelijk hadden geopend en zelf geen aktie zouden ondernemen, maar dat ze niet konden instaan voor andere gemeentes. De piraten onttrokken zich van de verantwoordelijkheid voor de storingen, de Nightbreakers vertelden, dat er nog meer storingen zouden komen als er niet gauw weer piraten TV te zien was en de Casema probeerde alle gelten en kolen te sparen door alle schade snel te repareren en weer met de piraten te gaan praten. De RCD verklaarde niet ingegrepen te hebben tijdens de TV-gestoorde kerstdagen omdat noch een particulier, noch de gemeente, noch de Casema een klacht hadden ingediend op het klachtnummer van de RCD te Nederhorst Den Berg. Diezelfde maandag verschijnt er op het Casemakanaal de volgende mededeling:

ATTENTIE, KANS OP ONWETTIGE STORING!
De Casema attentieert u erop dat de programma's op alle kanalen (ook onderling) op 23 van tijd tot tijd onwettig worden gestoord door illegale zenders van "sympathisanten" van piraten. De storingen veroorzaken onder meer storingen door het beeld. Wij raden u aan bij de bureaus of kennis in de gemeente te contacteren of zij dezelfde klacht hebben.

Cosmos **47064**
Vervolg onbevrijde storiingen
Ook bestaat de mogelijkheid dat on-
telijk, vernielingen aan het kabelnet
worden aangebracht. Het is hierdoor mo-
gelijk dat alle radio- en televisiepro-
gramma's onderbroken worden. Cosmos be-
treurt deze gang van zaken en doet haar
best de hinder te beperken. Wij vragen
echter uw begrip voor het feit dat
illegale stooruitzendingen door Cosmos
niet voorkomen kunnen worden.

Cosmos **47064**
Vervolg onbevrijde storiingen
Wij verzoeven u deze storiingen t.g.v.
illegale stoorzenders niet aan ons te
melden. Alle kanalen worden door ons be-
waakt. Het storingsnummer blijft dan be-
schikbaar voor andere storiingen. Wilt u
echter uw klacht over de zenderstoring
toch melden, dan kunt u deze klacht op
een bandje inspreken via telefoonnummer
(070) 65 59 00

De piraten hebben toegezegd, de uit-
zendingen te zullen hervatten indien
de "sympathisanten" hun
storiingsactiviteiten staken.
Tevens hebben ze toegezegd hun "sympathisanten" te wijzen op de schade die
zij veroorzaken bij de televisiekijkers.

Diezelfde avond was Sjors van Dijk van Telstar te zien bij "Sonja op maandag", waar hij vertelde wat er gebeurd was en tevens kondigde hij aan, dat de piraten die avond weer te zien zouden zijn. Omdat ze vanaf Haags grondgebied konden gaan zenden hadden zij nl. besloten de uitzendingen toch weer te hervatten. En inderdaad: na het dovenjournaal zagen we wat warrige beelden, waarmee de zender werd afge-regeld. De piraten wilden zich kennelijk wat minder individueel opstellen, want de herken-ningsvignetten waren nog maar kort te zien en buiten beeld werd gezegd: "Goedenavond, zij de TV-piraten". We zagen Cosmos reclames, de groep Rockaway Boulevard en de film Sex Fever, een erg zwakke sexfilm. Beeld en geluid waren perfect. Hierna de leader van TV Den Haag, reclames en de kijkhuis-meatball productie "Een beter leven" over een vrij-gelaten gevangene, die weer op het verkeerde pad komt. Deze film werd om 2.47u. door Casema afgebroken. Kennelijk wa-ren de 3 uur piratentijd om.

Volgende avonds Telstar en Z-Holland. Telstar begon met een herhaling van Sjors van Dijk bij Sonja. Hierna jingles, her-kenningsschilden en reclames, gevolgd door de Patsboemshow van Will Luikinga, een soort "rodeo", maar dan met imita-ties, afgewisseld door optre-dens van gevestigde artiesten. Jury: Yvonne Keeley, Donna Lynton en Jerney Kaagman. Zuid-Holland zond de film "La tango de la perversion", weder-om een zwakke sexfilm uit. Woensdag: TV Den Haag met de

rest van de uitzending van maandag en een Nederland 3 special "In samenwerking met TV Den Haag en TV Sinclair". Na deze uitstekende productie Cos-mos.

Deze bracht na de reclames een onvervalste pomofilm, maar kreeg niet de kans deze geheel te draaien, want na ca. 20 min. greep de RCD weer in, ondanks het feit, dat de zender zich nu op Haags grondgebied bevond, Casema en B & W waren (net als de piraten) verbaasd en ver-zochten de piraten aan de sym-pathisanten door te geven, dat de Casema en de gemeente er ook niks aan konden doen en dat storen dus geen zin had. De ak-tie van de RCD was duidelijk zeer gericht, want -zoals één van de ambtenaren verklaarde- men was in Amsterdam aan het peilen en werd toen via de mo-bilofoon namens de officier van justitie opgeroepen om in Den Haag de TV-piraat uit de lucht te halen. Om geen sympathisan-ten wakker te maken, kregen de kranten een publicatieverbod opgelegd. De inbestagname werd nergens gepubliceerd, be-halve nu in het FRM dan natuur-lijk.

Wel verschenen er in de dagen daarna diverse andere berichten en vooral ingezonden stukken in de kranten. De briefschrijvers gaven -en dat was te verwacht-en- de piraten de schuld van de storiingen, één van de redenen, waarom de sympathisanten daarna niet meer stoorde: de goodwill van de piraten moest niet nog verder aangetast wor-den.

Verder lieten met name D' 66 en de VVD zich nogal negatief uit in de kranten over het experi-ment en ze riepen om het hardst dat de kabel dicht moest (Vrij-heid? Democratie?). De piraten besloten nu echt definitief te stoppen met uitzendingen en te wachten tot 5/1, wanneer het experiment officieel afgelopen zou zijn en de gemeente verder zou beslissen wat er ging ge-beuren. De Casema hield t/m 4/1 het kanaal open (in de nacht van 31/12 op 1/1 bleven zelfs alle kanalen open) maar de piraten maakten er geen ge-bruik meer van. Op 5/1 deed de heer Hoogendoorn 's avonds telefonisch aan de piraten mee, dat de gemeente nader overleg noodzakelijk achtte en dat op 8 januari een definitief besluit zou vallen. Die dag werd bekend ge-maakt, dat de gemeente Den Haag onder druk van de hoofd-officier van justitie besloten had om het kabelnet definitief te sluiten na de uitzendingen van de officiële zenders. De ge-meente Den Haag gaat nu via de Vereniging van Nederlandse Ge-meenten onderzoeken in hoe-

verre men strafbaar handelt, wanneer het kabelnet voor pi-raten toegankelijk blijft, waarbij geen auteursrechten werden geschonden.

Wethouder Vink: "We leggen ons hier niet bij neer". Als het onderzoek gunstig uitvalt zou de gemeente wellicht bereid zijn het kabelnet weer gedeel-telijk te ontsluiten voor piraten om zoöende een proces uit te lokken. De grote boosdoener blijkt dus iedere keer weer de officier van justitie. De ge-meente Den Haag verweet hem ook nog, dat hij met twee maten mat, want in Amster-dam mag wel van alles worden doorgegeven. Op 27/1 heeft de gemeente weer over deze kwestie vergaderd, waarbij te-vens de lokale omroep ter sprake kwam en waarbij beke-ken werd of het wellicht mo-gelijk is lokale groeperingen uit te laten zenden via het Case-ma-informatiekanaal (kan.4). Ik wil eindigen met een com-pliment en bedankje in de rich-ting van de gemeente Den Haag, met name de heren Vink en Hoogendoorn en de Casema -met name Dhr. de Goede-voor de sympathieke wijze waarop ze met de piraten om zijn gegaan. Na alle negatieve dingen die er -vaak terecht- over de Casema gezegd zijn, mag dit ook wel eens genoemd worden. Tot de volgende maand.

P.I.RAAT.

HET GOOL.

Zo, eerst een stukje over een zeer aktueel onderwerp: het doorknippen van de kabel van het centraal antenne/kabel systeem, zoals dat in Utrecht en Den Haag is gebeurd. Het is natuurlijk logisch, dat we kwaad worden als de TV-pira-ten van het scherm gecensu-reerd worden. En dat in een land, waar iedereen vrij is te ontvangen wat hij wil. Ik vind dit een goede reden om zelf weer een antenne op het dak te zetten en desnoods de kabel maar af te zeggen. Dan ont-vang je tenminste, wat je wilt ontvangen, zonder censuur van de overheid. Alleen, de kabel-exploitant, die de TV-piraten van het scherm weert, moet dat doen van de overheid. Hij vindt dat zelf ook niet leuk, neem ik aan, want dit zijn geen gewone afspraken die er ge-maakt zijn, maar dit is voor de rechter uitgevochten. En als de kabelexploitant toch de pira-ten doorgeeft, gaat dat tegen een dwangsom van soms duizenden guldens. Vandaar dat ik vind, dat de kabelexplo-itant hier niet voor moet boe-ten.

Want die doorgeknijpte kabels en kapotte filters kosten hem ook weer handenvol geld. Dus jon-gens, laat die kabel toch heel. De fout ligt hier volgens mij bij de overheid (altijd dezelfde). Want als je zelf een antenne op je dak zet, kan de overheid je niet verbieden naar TV-piraten te kijken. Waarom dan wel, als je iemand anders z'n antenne gebruikt, nl. die van de kabelex-ploitant?

Nee, het enige, dat verboden is, is het illegaal uitzenden van TV-programma's, de TV-pira-ten dus. En als dat gebeurt is niet de kabelexploitant, maar de TV-piraat verantwoordelijk. Het enige, dat de overheid kan doen om de TV-piraten te we-ren, is ze op te pakken. Jammer voor de piraten, maar die weten wat voor risico's ze lopen. Maar dat is geen reden voor de over-held om de kabelexploitant te dwingen censuur te gaan toe-passen.

Dus jongens, met doorknippen van kabels krijg je geen TV-piraten terug op het scherm. Maar doe eens iets tegen de overheid d.m.v. een brief naar CRM o.i.d. (Red. Dat met die baksteen la-ten we maar weg; aanzetten tot misdrijf mag ook niet). Ik vind ook dat er tegen geprotesteerd moet worden, maar laat de ka-belexploitant met rust, want die kan er ook niks aan doen.

THE INCREDIBLE PHOENIX.

Vitus TV.

Op TV-gebied is er ook weer flink wat gebeurd. Op zaterdag-avond is VITUS TV nu in de lucht op kan.4. Na op 12/12 een speelfilm met Top-pop films zweeg dit station op 19/12 in-eens. Maar op 26/12 waren ze wél in de lucht. Helaas moesten ze "door invloeden van buiten-af" uitschakelen, toen de speel-film net spannend werd. Op 2/1 waren ze eindelijk weer in staat het programma in zijn geheel uit te zenden.

RTV Benelux.

Deze heb ik op 1/1 weer gezien, na afwezigheid van een maand. Het geluid ontbrak echter vol-komen; er kwam alleen maar ruis uit de luidspreker.

Gooland TV.

Ook bij Gooland TV is er iets met het geluid niet in orde. Op 20/12 verliep de geluidsdraag-golf ineens en daarna is het tot nu toe nog niet verbeterd. Gool-land TV zendt sinds kort alleen elgen produkties uit.

MULTIPLEX - HILVERSUM.

Reakties en Informatie kunnen gestuurd worden naar het Gools Regio Team, Postbus 237, 1200 AE Hilversum.

HAARLEM.

De Haarlemse piraten zijn kw kwaad op hun Amsterdamse kollega's. In het gesprek dat wij hadden met de vorige eigenaar van Randstad TV (FRM 12-1981) was sprake van "Midnight Promotions", die in Amsterdam hun kwalijke praktijken uitoefenden. Dit hebben ze in Haarlem ook gedaan; het kabelnet is daar gesloten wegens de oneerbare praktijken van MIDNIGHT TV/ SPAARNE TV. De klachten kwamen o.a. van de Haarlemse middenstand. Verder waren B & W van Haarlem niet te spreken over de recente speelfilms, die door deze stations werden uitgezonden. "Voor dit soort zakenvullers kunnen wij de kabel niet openhouden", zo werd er gezegd.

STAD HAARLEM TV, DELTA en DE BLINKERT TV zijn tot het laatst in de lucht gebleven en zij geven nu de schuld aan de Amsterdammers, die de boel verziekt hebben. Hier wil ik wel even bij zeggen, dat deze mensen nu niet alle Amsterdamse piraten over één kam moeten scheren, want die indruk kreeg ik eigenlijk wel een beetje tijdens mijn telefoonsprek met Stad Haarlem. Tenslotte zijn diverse Amsterdamse stations en middenstanders net zo hard de dupe geweest van deze figuren.

De 3 bovengenoemde stations hebben nu een collectief in het leven geroepen: STICHTING HAARLEM REGIO TV (Tel. 023-32.54.00), die in de KvK ingeschreven is en nu 9 maanden bestaat. Men zendt nu gezamenlijke programma's uit via Dld.2 en 3, die bestaan uit info en amusement. Geen speelfilms, want men respecteert de uitspraak van de rechtbank.

Ook in Haarlem sabotage van de kabel; met een springlading werd hier de hoofdschakelkast opgeblazen, waardoor TV-ontvangst onmogelijk werd.

ALMERE.

De Federatie Piraten Almere bestaat niet meer door onderlinge meningsverschillen van diverse piraten. Vrije TV Almere heeft zijn naam veranderd in O.S.A. (Omroep Stichting Almere) en zit op zondag op Dld.3 's middags en 's avonds. Te bereiken via POSTBUS 40, ALMERE. EMPIRE TV Almere zit vrijdags op Ned.2 met speelfilms en porno. ALMERE TV zit vrijdags op Ned.1 met lokaal nieuws en is in januari gestart om legaal te

worden.

RANDSTAD TV: vrijdag-zaterdag op Ned.1 met lokaal nieuws en doordeweeks op onbepaalde dagen. Te bereiken onder POSTBUS 5135, AMSTERDAM. DYNEX TV mag via de zender van Randstad TV muziekspci als uitzenden. Verder hebben de TV-piraten veel last van piraten in Hilversum en Bussum, die met veel vermogen schijnen te zitten, wat niet nodig is. Misschien kunnen ze er wat aan doen.

PAUL-RANDSTAD TV-ALMERE.

BERGEN.

Bij de TV ook een flinke toeloop met name uit de richting Bergen, waar een nieuw Bergens lokaal station een nieuwjaarsreceptie heeft uitgezonden met de burgemeester van Bergen, die positief stond tegenover de piraten. PETER VAN DAM - ALKMAAR (met haast).

SPANBROEK.

Hier een stukje van een trouwe FRM-lezer. Ik koop jullie blad altijd los in de supermarkt, al zo'n 2 jaar. Om op de hoogte te blijven van wat er zich allemaal op de band afspeelt in de vrije radio en TV. Ik ben me door jullie blad erg bezig gaan houden met die hobby en heb toen een antenne op mijn dak gezet (zelfbouw, de antenne dus) en een rotor en zoek altijd na TV-tijd de UHF-band af. Tot mijn verbazing kwam ik toen beelden tegen van een piraat. Ik wist alleen niet waar vandaan, maar de antenne stond toen richting Alkmaar. Dus ik dacht dat Alkmaar wel de lokale zou zijn. Vanaf die tijd krijg ik elke avond wel een piraat op de TV; alleen de piraten uit Heerhugowaard komen wat slecht binnen.

Maar er zijn er ook 2 in Alkmaar, die altijd sterk binnenkomen: SUPER TV en A.T.V. Daarvan is het beeld sneeuwvrij en het geluid 100%, vergeleken bij de piraten uit Heerhugowaard. Dus, jongens in Heerhugowaard, doe er iets aan, zodat ik jullie ook goed kan ontvangen. Want ik woon dicht bij jullie lokale dan bij Alkmaar en ik zoek elke avond de band af. In FRM van december stond dat ALBATROS terug zou komen met een sterkere zender, maar al wat ik zie: nog geen Albatros. Voorheen kon ik hem wel ontvangen, maar wel erg zwak. Albatros, kom terug op de band met goede films. Ik wacht op je komst.

JULIET WHISKY, POSTBUS 23, 1718 ZG HOOGWOUD.

AMSTERDAM.

Mokum
TV



Sinclair
TV
2000

LTA werd opgericht op 25 sept. vorig jaar met de bedoeling te komen tot de legalisering van enige Amsterdamse piratenzenders, w.o. MOKUM TV, SINCLAIR TV en TV 2000. In het bestuur van LTA zitten Diane van Donselaar, vice voorzitter en vriendin van René van Steen, die voorzitter en directeur van Mokum TV is. Verder nog R.Olthof, penningmeester/secretaris.

Pas in januari van dit jaar werd LTA voor het publiek bekend. Mokum TV vierde enkele weken geleden een grandioos 1-jarig bestaan in het Amsterdamse Americana Hotel met een keur van artiesten. Van 17.00 tot 03.00 uur registreerden de camera's een enorme happening, waarbij voor het eerst LTA als onafhankelijk zendgemachtigde aan het publiek werd geopenbaard. Op het moment, dat u deze regels leest, heeft LTA een aanvraag ingediend via het Amsterdamse gemeentebestuur. Hierbij tonen wij u, hoe democratisch de LTA werkt:

Medio februari komen wij met een grammofoonplaat ter gelegenheid van het 1-jarig bestaan van Mokum TV en als huldebetoon aan het piratendom: op een 45 toerenplaatje bezingt het Amsterdamse zangeresje Selma o.a. Mokum TV. U kunt deze plaat bestellen door storting van Fl. 6,50 op postgiro 1969839 t.n.v. LTA, Amsterdam.

Hoe werkt LTA?

Als LTA voldoende donateurs krijgt, kunnen via het Amsterdams kabelnet opnieuw films worden uitgezonden.

LTA is nl. van plan normaal voor deze films te betalen. Wij zoeken dan ook: 1e Donateurs, 2e medewerkers en 3e financiële medewerkers.

Op 19 februari organiseert LTA een feestavond in het Hilton Hotel te Amsterdam. Voor verdere inlichtingen: 020-72.11.41 (na 18.00 uur) of 020-769536 (gehele dag bereikbaar).

LTA, POSTBUS 682, 1000 AR AMSTERDAM - R.OLTHOF.

Zondag 24 januari 1982:

Vanavond maar weer eens gekken, wat het piratendom nog te bieden heeft. Vier kanalen waren er bezet. Om te beginnen Ned.1 waar MOKUM TV meedeelde, dat men te zien zou zijn op Dld.3 in samenwerking met Einstein TV, men zond daar reclame uit en een verslag van een ijshockeywedstrijd. Tijdens de mededeling al was op Ned.1 een station te zien met een slechte kwaliteit, dat beelden liet zien van "De Lachende Scheerkwast" (zonder geluid). Later "AMSTEL TV" met geluid en skien (overgenomen van de Duitse TV).

Op Ned.2 was EDISON present met reclame en ook ineens weg. RCD weer oppad in Amsterdam?

Eén station hield het wel uit en had ook het boelendste programma: STADS TV AMSTERDAM - een nieuw station - op het kanaal van BRT2. Aanvankelijk erg slecht, later redelijk te volgen. Programma: reclame (wel-nig) en een documentaire over de meest afschuwelijke rampen. Slaap maar lekker, lieve kijkers

JOSE.



1e en 2e van links: René van Steen (Mokum TV) en Lou Polak (Stadsblad De Echo en Mokum TV)

NOORD-HOLLAND



**98,4
MHz.**

Radio Disco Action zendt uit op 98.4 MHz, van het Amsterdamse kabelsysteem. In juni zijn wij begonnen met testuitzendingen. Deze verliepen prima, maar de zender stoorde onhoorbaar op de luchtvaartband. Daarom waren wij na 3 weken al de klos, want toen stond de PTT en de politie van Schiphol voor de deur. Zij hebben wel lang naar ons moeten zoeken, omdat ze luisterden op de stoorfrequenties van de zender. Dit was dus tussen 108 en 136 MHz. Ook voor jezelf moeilijk te controleren.

Toen de PTT binnenkwam, zat onze DJ James Henry achter de draaitafels en hij dacht "laat ik de zender maar meegeven, dan valt de schade wel mee". Maar dat had hij mis, want alles ging mee, inclusief James Henry voor 3 uur.

Schade: voeding 8 Amp., mengpaneel, Dateq draaitafels, Akai cassettedecks, Realistic mikro-

foon, equalizer, 7 elements antenne, reclamebanden en 150 singles.

De totale waarde hiervan was Fl. 7.000,-. Dit was wel een heel grote klap voor ons, maar de drang om opnieuw te beginnen was sterk aanwezig en de vele brieven van luisteraars -waar we bleven- dwongen ons uiteindelijk opnieuw te starten. We hebben nu 35 Watt en deze zender werkt naar behoren.

We zitten nu 6 maanden in de lucht en alles verloopt uitstekend. (Even afkloppen, je weet maar nooit!).

We zenden ieder weekend uit van zaterdagochtend 10.00 tot zondagavond 22.00, dus 36 uur lang. Onze muziek is voornamelijk disco, soul, reggae en een beetje new-wave. Zaterdag en zondag draaien we van 6.00 tot 9.00 uur op verzoek. Men kan dan om 6.00 uur bellen en men komt dan ook gelijk in de uitzending, zodat diegene meteen de groeten kan doen

**A
M
S
T
E
R
D
A
M**

en een plaatje kan aanvragen. Dit trekt erg veel luisteraars (waaronder vaak dezelfde) aan. We werken op het moment met 10 personen, waaronder ook dames. Hiervan werken er 6 en 4 gaan nog naar school.

Apparatuur:

1 Realistic versterker, tuner, Realistic equalizer, 2 Akai draaitafels, 2 Realistic microfoons, Sharp cass. deck, Alecto MX885 mengpaneel, 2 Lenco hoofdtelefoons.

Gegevens zender:

De oscillator werkt op 50 MHz, met een 2N708 gestabiliseerd, door een BC109C, verdubbeltrap/buffer BFY90, drivers BFY90 en 2N918, gevolgd door een 2N2218 en een MRF 237, die een SD1272 instuurt. Daarachter een filter tegen bijfrequenties, met een demping van 35 dB. De output van de zender is 35 Watt en gaat naar een 14 elements antenne (zie foto) van ca. 30 meter hoogte vanaf de grond op een 10 meter mast. Het bereik is 60 km, op de autoradio voor de antenne. 's Nachts zijn wij ook te ontvangen op het antennesysteem van Beverwijk, Castricum en Haarlem.

Wij hopen, dat wij nog meer rapporten van onze medeplaters mogen ontvangen. Onze frequentie op de FM-band is 88.8 MHz. Deze freq. is zo laag, dat weinig platers of luisteraars daar luisteren. Wij vragen jullie bij deze eenste willen luisteren en een rapport te zenden aan:

**RADIO DISCO ACTION,
POSTBUS 8473,
1005 AL AMSTERDAM.**

Jullie ontvangen dan een sticker van ons retour.

Groeten aan alle stations van de DJ's van Disco Action,



DJ John Henry.

Programmering:

Zaterdag:

- 10-12 John Henry
Amerikaanse import
- 12-14 James Henry
Disco Top 40
- 14-16 Benny Brown - Soul
- 16-18 Bob Henry
Reggae voor roots
- 18-21 John Henry
Telefoontjes/verz.
- 21-22 James Henry
Gevarieerde rustige muziek

Nachtuitzending:

- 22-24 Ron de Vries
Gev.muziek (disco)
- 00-02 Benny Brown
Eigen keuze
- 02-04 Bob Henry
Verzoekjes
- 04-06 James Henry
Eigen keuze
- 06-08 Ron de Vries
Rustige muziek (disco)
- 08-10 John Henry
Ook Goede Morgen met Disco

Zondag:

- 10-12 James Henry
Met disco of soul
- 12-14 John Henry
Tel.groeten/disco
- 14-16 Benny Brown
R.D.A. Top 20
- 16-18 Bob Henry
Reggae voor roots
- 18-21 James Henry
Telefoontjes/verz.
- 21-22 Benny Brown
Super soul muziek



Foto links:
V.l.n.r.: Benny Brown,
Ron de Vries, Sandra en
John Henry in de studio.

Foto rechts:
Bob Henry



Het begint een beetje druk te worden op de kabel in Amsterdam: buiten de "gevestigde" stations -die met Kerst en Oud en Nieuw driftig aan het marathonnen waren, komen er steeds meer nieuwelingen bij, zoals RADIO WEST, uitzendend op dezelfde frequentie als Disco Action, maar dan op de vrijdagavond tot 24.00 uur. Nieuw is ook SONA (een afsplitsing van Radio NOVA), die op 10/1 voor het eerst in de lucht was op 95.4 MHz. Dit station zendt uit van 9.00 tot 17.00 uur op zondag.

Buiten de kabel valt ook nog steeds genoeg te beleven. Zo schrijft **LUISTERAMATEUR WIM** (Prinsengracht 241): Hier in het centrum van Amsterdam is goed te ontvangen de Amsterdamse zender WHS-RADIO. Ze zenden elke avond uit van 22.00 tot 01.00 uur in stereo op 99.7 MHz. Het station lijkt een beetje op de studentenpiraat RVZ, althans wat betreft muziekkeuze: onbekende en "moeilijke" new-wave; de presentatie bij WHS is echter zakelijker. Reklame is er alleen voor een platenzaak, die ze sponsort. Niet gek voor een station, dat elke dag in de lucht is.

UITHOORN.

Calypso Radio.

We zitten hier in Uithoorn met een regionale omroep, genaamd Calypso Radio Uithoorn en in november 1981 vierden we ons 1-jarig bestaan. In dat jaar zijn we gegroeid tot een echt professioneel station (al zeg ik 't zelf), want jullie moesten eens weten, hoe we in het begin zaten. Dan is er nu wel veel veranderd.

MARCEL, BEN en DENNIS - RADIO CALYPSO/UITHOORN.

IJMUIDEN.



Regionale radio wordt steeds populairder in de IJmond. Het hele weekend zijn diverse piraten te beluisteren met muziekprogramma's, afgewisseld met regionale informatie. Eén daarvan is Radio Caroline. De maand december was voor dit station niet zo prettig. Na am- geen muziekstations en in heel per 6 weken in de lucht te zijn Zaanstad maar een paar. Door- geweest, werd men op 20/12

uit de ether gehaald. Ca.12.25u. tijdens "Schoonschip" van Paul v.d.Vlucht stonden de heren op het uitzendadres. Met Caroline werden ook Marandi en C.B.O. gepakt. Dit alles was een aktie van de RCD en de politie Velsen. In de studio was alleen Ron de Bruin aanwezig, die zich dan ook moest verantwoorden. De schade bedraagt ca. Fl. 1.500,-, omdat veel studio-apparatuur in beslag is genomen. Na dit gebeuren vertrokken ook enkele medewerkers, waaronder nieuwstezer Peter de Vries,

Ron de Bruin, Michael Power en de enige ontslagen DJ Joost Verhoeven, die al eerder ontslag kreeg bij "Noordzee Int.". Inmiddels zijn wel weer nieuwe DJ's te horen, o.a. Mike Ross en Lydia West. Zeer binnenkort zal Caroline ook wat zendtijd gaan uitbreiden. Dan wordt nl. plaats gemaakt voor "Country Style" en de "Caroline Regio Show". Het station heeft nog veel meer activiteiten, waaronder een fanclub. Men kan lid worden voor Fl. 15,- per jaar. Dan krijgt men iedere maand het "Caroline Magazine". Verder drive-in shows, promoteam, en eens in de paar maanden een daverende meeting, zoals op 19/12 met o.a. Helen Shepherd, Oetze Verschoor, imitator Vader Abraham, Tony Shere (bekend van titel song Einstein TV), Carina, Alexandra en de MI Amigo Drive-in Show. Verder was er een grote "wildavond" en diverse medewerkers van IJmond TV waren aanwezig.

De volgende meeting is op 13 februari in het Soli-gebouw te Santpoort. Inlichtingen via de postbus.

Caroline richt zich vooral op het regionale gebeuren. Regionale artiesten komen volop aan bod, zoals Helen Shepherd met haar nieuwste LP "This is my song", Carina met haar single "I love disco", Moodmakers, Tony Shere etc. Dan komen er opvallend veel verzoeken voor Cornelis Vreeswijk met zijn gouwe ouwe "De nozem en de non".

Als er nog regionale nieuwsmededelingen zijn, laat ons dat dan even weten! Ook verenigingen, clubs, aktiegroepen, minderheidsgroepen enz. krijgen in principe de gelegenheid om hun activiteiten en doelstellingen via Caroline tentoon te stellen. Eén ding is zeker: Radio Caroline is VRIJ! En nog steeds aktief als een goed regionaal radiostation.

RADIO CAROLINE, POSTBUS 92, 1970 AB IJMUIDEN.

KROMMENIE.

maar in het weekend barst de boel los, reeds. Ontvangen wordt hier nog al- tijd op de Sansui TU217 (Gev. 1,7 µV), IHF antenne 8 el, Fuba op 11 meter. De zender alhier is een 5 traps osc. + buffer BF900, 1e dr. 2N3866, 2e dr. BLY87a, eindtrap BLY89a. Vermogen 25W, bij 12V. (accu). O ja, de CAESAR uit Hoorn een poot van de parkiet. Reacties: MEBOS 2, POSTBUS 245, 1560 AE KROMMENIE.

SPANBROEK.



Ik ben een echte 27 Mc-er en DX door de hele wereld, maar ik ben ook geïnteresseerd in schema's van TV-zenders en stickers van piratenzenders. JULIETT WHISKY, POSTBUS 23, 1718 ZG HOOGWOUD.

ALKMAAR.

Het nieuwe jaar is hier ook keurig begonnen: dwz. met een flinke aanwas van stations. Uit letterlijk elk gat komen verschillende zenders. Exacte aantallen heb ik niet, want de een drukt de ander er uit. Uiteraard. Door al die drukte begint ook iedereen het vermogen van het (al dan niet) zendertje lekker op te voeren, wat nog leukere gevolgen heeft. Maar ik zal niks nieuws vertellen waarschijnlijk. Er zijn ook steeds meer stations, die meer aandacht besteden aan het lokale aspect. Ook hier nu eindelijk. RADIO EGMOND blijft er een leuk voorbeeld van (moet ik nog even bedanken voor de mooie kaart), maar de uitschiet- ter is wel Radio DUCKDALF die erg veel op lokatie doet, zoals het live uitzenden van een speciaal kerstfeest voor ouderen. Wat schiet me nog meer te bin- nen ... Radio CITY (onze gouwe ouwe Hans dus) is nu weer terug in Alkmaar met dagelijkse nachtuitzendingen. Als soort van tegenhanger voor MIRAN- DA's "Nachtbraken". Het pro- gramma van de VRIJE ALK- MAARSE blijft complimentjes verdienen. Zit erg professioneel in elkaar. Alleen krijg ik soms persoonlijk wat van presentator Karel. Radio BELLO is ook zo- iets duisters uit Bergen en een van die nieuwkomers, zoals Ra- dio SCHERMER. Radio NOORD-HOLLAND heeft met een soort van phone- in op zondagmorgen ook een schot in

de roos gedaan. Vooral de ge- meenten in W.Friesland luisteren veel. CAROLINE is nu ook regel- matig terug met een (te) keurige DJ als vervanger voor de legen- darische Joost den Draaier. Ra- dio JAGHETO stijgt ook in de achting van de ouden en bejaar- den. Ondanks de enorme toeloop blijven de meesten zo onregel- matig, dat er nog ruimte over- blijft voor DX- werk, bijv. op zondagochtend: Radio SPAARNE en ROLLING STONE uit Haarlem en Radio PARADE uit Hillegom. Radio SUPERSTAR heeft zich trouwens -als enige- aan de top 1000 gewaagd en is de hele kerstvakantie non-stop in de lucht geweest. Uiteraard weer op mijn frequentie. Radio LO- KAAL uit Heerhugowaard zal met meerdere DJ's gaan wer- ken, die niet "goed" hoeven te zijn, maar alleen uit de waard moeten komen.

PETER VAN DAM-ALKMAAR.

CASTRICUM.

Radio Eagle.

Alles loopt een beetje vertraagd hier. We zouden in nov. al in de lucht gaan, maar daar is weinig van gekomen, omdat -toen de zender was ingebouwd- hij niet meer bleek te functioneren. Toen de hele hap weer was uit- gebouwd, konden we nog niets doen, omdat de antenne niet kon worden geïnstalleerd. Wat we nu nog zoeken is een SWR/Power- meter en een kristal stereocoder of schema's hiervan. Nog even een rapportje:

VRIJBUITERS (C'um) 100% (erg goed programma), PEPERNOOT (C'um) 100% (QSO- station) en EGMOND 90%. Verder waren 16 stations, die niet hun call noem- den. De meeste "QSO-stations" kletsen maar wat aan, waarbij grove vloeken en discriminatie niet vermeden worden, terwijl ze de goede stations wegdruk- ken. Onze QSL-kaart is weer aan te vragen, maar we zoeken nog een nieuw ontwerp. QSL-kaarten +45 ct. aan postze- gels of 2 x 45 ct. postzegels sturen aan:

R.E. p/a KLEIBROEK 6, 1901 SZ CASTRICUM. (Geen naam op de enveloppe, s.v.p.)

SCHAGEN.

Wat muziekstations betreft is het hier nog aardig rustig (nog wel). RADIO 2000 (TV) slingeren hun programma's nog steeds prima de ether in. Aan QSO- stations: geen gebrek, in richting Anna-Paulowna hoorde ik o.a.: FLAMINGO, VROA 3, SPEED- KING, SUPERSPEED, MERCEDES, HBG, ALBATROS en zo kan ik nog wel een tijdje doorgaan. Ik- zelf ben sinds ca. 1 jaar ook aktief op 3 meter als DELMARE. Er wordt gewerkt met een 5 traps transistorzender met eindtrap

een BLY87A (10 ÷ 11W). Antenne: 5-el. Fuba, welke prima voldoet. Verder staat hier in de studio?? een Technics cass.deck RS-M 14, een zelfbouw mengpaneel, Philips electret microfoon en een Dual platen-speler. Ontvangen wordt op een Akai tuner.

DELMARE RADIO-SCHAGEN.

DEN HELDER.

Mede n.a.v. de brief van Radio CORSICA, 2 FRM's terug, zal ik deze maand een overzicht geven van alle door mij ontvangen zenders. De ontvanger is momenteel een Technics SA 203.

99.4 R.UTOPIA (stereo), een goed programma, elke zondag 1100-1300u. met de "betere" pop.

99.8 R.DEN HELDER (stereo), de alternatieve zender voor Hilversum en niet alleen muziek!

101. R.ATLANTIS DEN HELDER, een echte discozender met een niet zo beste presentatie.

101.5. R.TELSTAR, alle soorten muziek, redelijke presentatie. Wel erg top 40 gericht.

101.7. R.NIEUWDIEP, zendt dagelijks uit v/a 1800 uur. Alle soorten muziek, maar vooral na TV-tijd veel verzoekjes. Heel redelijke presentatie.

102. R.DE BAANBREKER. Alleen ned.talig, slechte presentatie. Is praktisch dagelijks in de lucht.

102.1. IMPALA R., in stereo met een goede geluidskwaliteit. Verder gewoon een goed station.

102.4. R.ALBATROS, een typische verzoekplatenzender. In z'n soort heel redelijk.

103. R.CORSICA/SAMMY. Zenden dagelijks uit. Matige presentatie, tamelijk gezichtsloze stations.

104. R.TIROL, alleen maar spelletjes, waarop de mensen kunnen bellen. Nog slecht gebracht ook.

104.5. VROA 3 (stereo). Een heel redelijke geluidskwaliteit en een gewoon gezellig programma.

De geluidskwaliteit is bij de meesten tamelijk slecht. Dit is te wijten aan het ontbreken van een pre-emphase. Wel een goed geluid hebben: Radio Utopia, Den Helder, Impala en VROA 3. Het kan dus wel! Opvallend is ook de muziekkeuze: van de meeste zenders verschilt die niet wezenlijk van elkaar. Wat meer profielatie zou geen kwaad kunnen. Zo is hier bijv. geen progressief muziek- en infostation.

Misschien lijkt dit stukje wat ver gezocht en overkritisch, maar een feit is, dat momenteel veel mensen een station beginnen zonder dat ze zich écht gerealiseerd hebben wat er al-

lemaal bij komt kijken. Zowel op zendertechneisch als wel op programmatisch gebied. Verheugend was wel, dat een aantal stations de oproep aan beginnende stations deed om hun zenders bij hen af te laten regelen, zodat storingen in de Helderse ether minimaal blijven. Dat afregelen kan o.a. bij Radio Nieuwdiep, Den Helder en De Baanbreker. Misschien een voorbeeld voor de anderen.

ERIC SWART, POSTBUS 659, 1200 AR HILVERSUM.

HET GOOL.

Radio Vrij Hilversum.

Om even op de postbussen terug te komen van vorige maand (Inleiding): ik vind het onbeschouwd dat ze het kleine beetje privacy van de postbussen (wat dat heeft het) aantasten en dan ook nog door de mensen, die zelf ook privacy willen hebben. Persoonlijk vind ik, dat als ze je willen pakken ze dat dan op een sportieve wijze moeten doen. Hier een paar rapportjes over amateurs, die ik gesproken en gehoord heb tussen 6 en 10/1 1982. Ontvanger: Mitsubishi D-AF 210S. Gev. 1 µV bij 26 dB/SR. Ruisgrens 0%, zeer zware meten:

SILTO-Ede (5%), DYNAMIC-Utrecht (35%), MALTA-Rijswijk (0%; geen ruis), HOLLANDIA-Haarlem (0%, met brom), UTOPIA -Oudewater (0%; lichte ruis), MAXELL-Reeuwijk (5%), FLYING EAGLE-Beverwijk (0%). Misschien kan hij een bevestigingsbericht sturen, omdat de verbinding met mij gestoord werd door een amateur uit H'sum, RADIO VRIJ HILVERSUM, POSTBUS 105, 1260 NA BLARICUM.

Radio Kortenhoef.

Maandag 28/12 zou Radio Kortenhoef een 20 uren uitzending hebben op 101 MHz. De DJ's waren allemaal Kortenhoefers (van QSO-stations) zoals RTL, BAJESKLANT BUTTERFLY en een station, dat altijd pech heeft met de zender: STARLIGHT. We begonnen om 7.00 uur en nog een beetje slapertig kwam de eerste DJ achter de mikrofoon. Het liep goed tot 10.00 uur. Toen deed de zender het niet meer (2N2219A opgeblazen). Snel een andere tor er in en om 10.30 uur zaten we er weer in. Om 12.00 uur konden de mensen ook opbellen naar Mr.Atlantis, een toekomstig station athier voor verzoekjes e.d.

RADIO KORTENHOEF, POSTBUS 119, 1243 ZJ's GRAVELAND.

HET,,GOOIS REGIO TEAM"

POSTBUS 237, 1200 AE HILVERSUM

*deze samenstelling door: orion bussum



Hier weer het maandelijks schrijven van het G.R.T. Dit keer met een "lees"stuk, dat wel enige rekaties zal oproepen. Hier en daar een huilbul of enig gevloek, maar als reglokorrespondent heb ik niets liever dan dat deze maand Het Gool even uit zijn vel zal barsten. Hetgeen misschien leidt tot wat kopij. Postbussen: open een postbus op naam van iemand anders, zodat bij uitspelling niet direkt het adres van de piraat bekend wordt. Een moeilijkheid voor commerciële stations is dat zij nu zonder postbus moeten gaan werken; zo niet, dan kunnen ze binnenkort een brief in hun postvak verwachten van de belastingsinspekteur met het dringend verzoek volledige opgave te verstrekken van alle reclame-inkomsten. Een nieuwe manier van piraatjepesten. Bij de RCD worden de verrichtingen van de fiscus met belangstelling gevolgd. Waar gaan we heen.....?

Natuurlijk worden er weer wat lokale amateurs in het licht gezet en dat zijn dan uit:

BUSSUM: DELMARE RADIO is hier een nieuw station. Hij werkt met een stentor en haalt daar volgens hem 4 Watt uit. Draait muziek op de achtergrond. Als antenne een 3-el. onder dak.

NAARDEN: DELTA BRAVO werkt ook met een stentor maar is al druk bezig met het verbeteren van deze zender. Werkt met een 5 el. onderdaks.

BUSSUM: PICCADILLY; deze zender hoorde ik voor 't eerst 's nachts. Verdere bijzonderheden heb ik nog niet van hen. (Misschien kunnen ze even schrijven?). Arriveerde hier trouwens 50%.

KORTENHOEF: B.A.M. gebruikt een 10 Watt transistorzender met eindtrap BLY87A. Ant. 3 el. binnenshuis. Luistert uit op een Philips bulzenradio. Komt hier stuit nok binnen.

Mochten er amateurs ook deze rubriek willen komen, laten ze op z' n minst dan even een QSL-

kaartje sturen naar het G.R.T. Als je geen kaartje hebt, stuur dan gewoon een briefje met je gegevens.

Ook is weer een aantal stations opgerold: BENELUX (voor de zoveelste keer!) en enkele QSO-stations.

Muziekstations:

Rond Kerst waren er weer de gebruikelijke kerstuitzendingen. Radio BARRACUDA zond bijv. op 24/12 een top 100 uit en Radio IMPERIAL zond op 1e kerstdag uit van 1500-2200 uur. VUURPIJL was op dinsdag 22/12 van 1330-1700 uur aktief, maar op zat. 26/12 werd er niet uitgezonden, zoals gebruikelijk. Op 2/1 was Vuurpijl wel in de lucht met een extra lange uitzending: van 1700- 2000u. werd de top 50 over 1981 uitgezonden. Deze top 50 was aan de hand van de verzoekplaten samengesteld. Na 20.00 uur werd het gebruikelijke programma tot 24.00 uur uitgezonden.

Ook VRIJE RADIO SPAKENBURG is in H'sum keihard te nemen met een uitstekende modulatie. Dit station was op 26/12 en op Oudejaarsavond ook in de lucht. Op oudejaarsavond werden ingezonden gedichten voorgelezen. Normaal is de station van 2100-2300 uur in de lucht op zondagavond.

Ten slotte is R.JSSELMEER weer teruggekeerd. De uitzendtijden zijn op zat. avond van 1800 tot 400 uur en zondagavond van 1700 tot 1900 uur. Overigens is Radio 538 ook weer terug op zaterdagmiddag.

QSO-stations:

Op QSO-gebied is het erg stil geworden, nu er veel bekende QSO-ers uit zijn gehaald. Alleen de GALAXY, RVH en ACTIVITY (Loosdrecht) steken nu en dan eens een zender aan. Verder is het doodstil.

Klachten.

Van de piraten die hier nog dagelijks in de lucht zijn, is de meestgehoorde klacht, dat het zo ontzettend stil is op 3 meter en degenen, die je hoort met een te groot vermogen zitten. Het is mij dan ook opgevallen, dat grote vermogens een sneeuwbal effect hebben. De één drukt de ander er uit, waarop die weer met een groter vermogen gaat zitten werken. Een goed voorbeeld is hoe het nu op de 27 Mc. gaande is. Een grote warboel van mensen met kachtjes.

Een tweede (klacht) opmerking is, dat ik nog wel eens hoor, dat mensen het hebben over: "De-genen, die je hoort, dat zijn die "stentorfiguren". Hier bedoelt

men dus mee: piraten, die hun zender niet zelf gebouwd hebben maar dus gekocht. Eén van die zenders, die je kunt kopen is de "stentor", die door menig praat vervloekt wordt, omdat hij zo slecht werkt. Onder slecht werken verstaat men dan: verlopen, de harmonische valt wel 4 x te horen en dat over behoorlijke afstand, veroorzaakt hierdoor veel storing. De zender is ook gevoelig voor instraling. Nu zijn er natuurlijk "stentors" en "stentors"; je kunt het treffen of niet. Het hangt er natuurlijk ook vanaf hoe je hem aanstuit of inbouwt en hem gebruikt. Als je er een gebruikt, zorg dan dat ie goed werkt, zodat men het niet meer kan hebben over die "stentorfiguren". Degenen, die dan toch maar een zender willen kopen, raad ik aan eens in Amsterdam te gaan kijken. Hier kan men in verschillende zaken diverse zenders kopen. Van 500 mW tot 45 Watt, van één- tot achttraps. Neem wel iemand mee, die er wel degelijk verstand van heeft, zodat je niet weer een "stoorzender" koopt. Zelfs kant en klare TV-zenders kan men kopen, maar of ze goed werken, dat is natuurlijk nog de vraag. Misschien horen we dat nog eens van de Konsumentenband....

Orion Radio.

Zoals bij iedere piraat zal het wel één grote puinhoop zijn op hun kamer of zolder. Dat is dan ook zeker bij mij het geval. Overal liggen printplaten van oude TV's en radio's, snoeren, buizen, pluggen, enz. Zo langzamerhand zie ik de berg troep groeien. Hoe ben je met dit alles begonnen? Met het zenden ben ik gestart toen ik het voor het eerst bij een vriend had gezien. Begonnen met een overgekocht zendertje van 500 mW en nu na ruim 2 jaar zit je met 35 Watt. Als ik zo terugdenk, hoe alles er zo bij is gegroeid, dan doet mij dat weer denken aan die grote berg troep, die ik nu zie liggen. Steeds koop je, maak je, krijg je erbij. Vroeger had ik dus een ZE-15 met batterijen en een zelfgemaakt antennetje van een draadje en nu.... zie de lijst hieronder. De tijden zijn veranderd, nu hoor je geen kleine zenders meer. Iedereen begint gelijk maar in het groot, zodat de periode van wegdrücken is aangebroken. Geen rustig plekje meer op de radio, propval en alles even hard. Moet ik nu stoppen met zenden? Nee hoor, ik gooi alleen mijn ontvangers weg!

Zender: (stuur) MRF 237
(eind) MRF 238
Voeding: 13,8 Volt, 5 Ampère

Modulatie: Marlux tape deck
Staande Golf: (oost) 1: 1,05
(zuid) 1: 1,2
Muziek: pick-up Akal AP-100
Microfoon: Electret Condensor

Ontvangers: Philips Bi Ampli (buizen)
Sony Stereo Receiver.

Antenne: Raster antenne (DX) een twee elements antenne (Lok) en nog veel meer rotzool..... ORION-BUSSUM.

Goed, dat was het weer voor deze maand, ondanks het gebrek aan ingestuurde kopij. Er is toch een stuk uitgerold. Dank aan de heer MULTIPLEX. Erg goed gaat het niet met het Goois Regio Team, want het blijkt, dat er momenteel niets naar ons opgestuurd wordt. Het zijn altijd dezelfde personen, die de stukjes schrijven. Jammer, maar blijkbaar hoort dat bij de Gooise mentaliteit. Wel altijd op- en aanmerkingen, maar een pen ter hand nemen, dat is er niet bij. Het is natuurlijk pech, dat ik dit lange stuk zo moet eindigen, maar misschien roept het toch enige reacties op. Baal je van de 3-meterband, laat het dan ook even horen, want bij het G.R.T. wordt er niet gecensureerd. Wij verzamelen gegevens en maken daaruit één vloeiend stuk. Dus schrijf eens naar: HET GOOIS REGIO TEAM, POSTBUS 237, 1200 AE HILVERSUM.

Red. Tot mijn spijt kreeg ik een brief van de oprichter van het Goois Regio Team, waarin hij meedeelt dat hij wegens drukke werkzaamheden geen deel meer kan uitmaken van het Team. Erg jammer, maar hierbij -namens alle lezers, mag ik aannemen- toch mijn dank voor de inzet van de afgelopen maanden. Een laatste bericht van hem: "Maandagavond 11/1, is het meest bekende en populaire FM-QSO-station uit het Gooi, RAINBOW, in zijn lokatie Baarn uit de lucht gehaald door politie en RCD. Eigenaar was Fred V. en die meldde spoedig weer hoorbaar te zijn op 3 meter in stereo. Direct na de inval werden al zenders beschikbaar gesteld door mede-piraten". En, alsof het niet op kan, ook de laatste reportage van hem:



Van 27 Mc naar FM.

Het zendgebeuren begon allemaal in 1973, Chris Steward, toen nog 11 jaar, was verdiept in het 27 Mc gebeuren. En met een toen nog hoog stemmetje was hij dagelijks te horen met zijn 6-kan. Sommerkampje. Toen deze 27 Mc verboden werd, was het eigenlijk niet gezellig meer. Chris zocht een andere manier om zijn stem door de ether te laten schallen, toen nog niks wetend over FM-piraten. Tot er op een gegeven moment een lichtje ging branden. En rond de jaarwisseling 73/74 was het dan zover. Zoals vele amateurs begon Chris ook met een Josty Kit. Het piratenbloed begon te stromen en hierin kwam een stroomversnelling nadat Chris het toen erg bekende Hilversumse station RENO gehoord had. Langzaam maar zeker begon het erop te lijken: de zenders wisselden elkaar af van toren naar buizen en van buizen naar toren.

Van FM naar MG.

Ook de frequentie werd gewijzigd van 101 MHz. naar 1369 kHz. middengolf. Dit begon in 1977 en natuurlijk ook eerst experimenteel. Toen begonnen de programma's langzamerhand te komen: het eerste was in dec. 1977 en duurde 7 uur. Dit was wel een erg leuke en leerzame ervaring. Toch bleef het tot 1979 meer QSO-en, zowel op FM als MG. Maar die middengolf heeft wat, hè? Misschien komt het door die zeezenders. En Chris was toen niet meer te houden. Eind 1979 werd een studio gebouwd, er kwam een iets betere middengolfzender en er werd regelmatig zondags uitgezonden. Maar iedere piraat weet.... Hij is nooit tevreden; er moet steeds iets veranderd worden. Dat was bij Chris (toen onder de naam "Fading" opererend) ook het geval; de studio werd groter en groter. De zenders werden mooier en beter.



17/18 februari 1980 was dan ook een datum, waarop een klein groepje jongens het idee kreeg een nachtuitzending te plegen. Dit liep uit op een miselijke boel, omdat de 6 verschillende soorten drank elkaar niet zo best verdroegen. Toch was het weer een klein steentje, dat de ervaring bij Fading Radio deed aangroeien. 1980 Was voor Fading het jaar van de middengolf, want aan FM werd haast niet gedacht. 1981: de FM was natuurlijk ook wel weer eens leuk en op 95,55 MHz. werd af en toe een uitzending weggegeven.

Nieuwe studio.

Totdat Chris Steward een fantastisch idee kreeg, wat betreft de opbouw van een geheel nieuwe studio. Ja geheel, want de oude studio werd (met veel pijn) afgebroken en de bouwtekeningen ontworpen. In april 1981 begon het er allemaal wat op te lijken; de apparatuur breidde zich uit en ook het aantal DJ's. De frequentie werd 1200 kHz. en de volgende DJ's zijn daar zondags te horen: Micky Mouse, een jongen, die eigenlijk al vanaf het begin van de geschiedenis is betrokken bij de praktijken van Chris Steward.





"RADIO FADING" YOUR STATION

Een jongen, waar we technisch gezien veel aan hebben.

Tony Allan stond al bekend om zijn onnoemelijke hoeveelheid cassettes en platen. Deze werd gevraagd en met positief gevolg.

Peter Spence was eigenlijk de nieuwste DJ. Chris had hem een maand of zes aangezien en kwam erachter, dat deze Peter zang- en jingletalent had (vandaar de complete liederen van Fading Radio).

Het Fading Team kreeg er een paar leuke dames bij.

Die werden omgedoopt tot promotieteam. 17 Oktober was de studio af en werd meteen in gebruik genomen en wel 24 uur achter elkaar. Na deze 17e oktober is de bom eigenlijk goed losgebarsten.

Er ontstond een goede band met Radio Holland (rijmt) en iedere zondag zijn we te horen op 1200 kHz. (250 meter). Binnenkort met nog wat meer vermogen en nog wat meer programma's. U hoort ons nog wel, enne u kunt bellen TIJDENS de uitzending: 02152-65065.



ZUID-HOLLAND

LISSE.

In de lokatie is het al enige tijd erg rustig, op enkele milliwaters na, nadat er een paar amateurs zijn uitgehaald. Stations, die soms nog in de lucht zijn: DELMARE, PROLUDEUM, BC en OSTAIA. Ik werk hier met een 5 traps torrenzender, een BLY88, ca. 15 Watt en een meerelements antenne op ca. 10m.

Hier volgt een lijst van ontvangen stations op afstand:

16/12: GOUDEN STER (Nijkerkerveen) 8-10%; BOE BOE (Nijkerkerveen) 18%; BARCELONA (Vriezenveen) 20%; BENELUX (Harderwijk) 21%; VUURPIJL (Ermelo) 45%; VICTORIA (Sneek) 10%; EDELWEISS (Lunteren) 47%; DELTA (Voorthuizen) 40%; BLACK MOLLY (Putten) 44%.

17/12: ANOESHKA (Veenendaal) 21%; SATELIET (Lunteren) 34%; MIDDEN NEDERLAND (Barneveld) 18%; CUPIDO (Putten) 30%; E.M.T. (Druuten) 22%; EXPANSIE (Almelo) 40%; SCOOBY DOO (leden?) 33%; DUMMY (Kampen) 30%; SANTIAGO (Voorthuizen) 25%; NORTON (Vroomshoop) 8% -licht in de ruis.

18/12: MEXICAAN (Vroomshoop) 18%.

Bovenstaande amateurs zijn ontvangen op een Akal tuner AT2250 (ruisgrens ca. 10%). Voor amateurs, die hiervoor een ontvangstbestijging willen hebben, liggen kaarten klaar.

DECIBEL, POSTBUS 252, 2160 AG LISSE.

LEIDEN.

Ondanks de grote drukte qua muziekstations hier, begin ik zo al goed te balen van de hele hobby, maar ik blijf toch fana-

tiel luisteren en proberen. Ook wilde ik alle DX-piraten hartelijk danken omdat jullie tot diep in de nacht stand-by blijven voor een mogelijke verbinding. Nog een ontvangstrapport. Ontvangen werden hier de volgende amateurs op de Pioneer TX710, gev. 0,8 µV bij 26 dB/SR in mono:

ALBERTO (Tiel) 60%; ATLANTIS (Dinxperlo) 45%; BELMONDO (Babberich) 30%; BL.MOLLY (Putten) 55%; CUPIDO (Putten) 20%; ECCO (Baak) 45%; EDELWEISS (Lunteren) 45%; ELEKTRON (Midden Drenthe) 25%; FLAMINGO (Kootwijkerbroek) 20%; FLYING DOK (Putten) 50%; GOUDEN STER (Nijkerkerveen) 25%; IMPALA (Wieringen) 20%; JONGE BOER (Koudhorn) 40%; LUCKY LUKE (Roosendaal) 25%; MEXICAAN (Vroomshoop) 40%; POSTHOORN (Harderwijk) 30%; RAWHIDE (Bergharen) 30%; SANTANA (Vriezenveen) 40%; SONJA (Nieuwlande) 25%; SPOOK VAN GELDERLAND 30%; STILLE GENIETER (Harkema) 65%; STOCKHOLM (Harkema) 50%; SUNSHINE (Omg.Vroomshoop) 40%; BLAUWE KARABIJN (Coevorden) 40%; VICTORIA (Sneek) 40%.

Mochten er andere amateurs zijn, die mij ontvangen hebben, dan kunt u altijd sturen en u krijgt altijd wat retour. Oh ja, ook de luisteramateurs bedankt voor het schrijven (Gerardus en Pietje). De zender van mij is er een met 7 transistoren met een vermogen van rond de 75 Watt in een 9-elementen afgepiekte antenne (Fuba) op 18 meter. DX-amateurs, blijf schrijven.

ALPINA, POSTBUS 183, 2300 AD LEIDEN.

RIJNSBURG.

Hallo Iedereen, hier weer het gebruikelijke ontvangstrapport van DISPLAY RIJNSBURG.

Onder de kerstboom heb ik in de maand december tussen de kerststollen en de konijnen door, de volgende stations ontvangen:

16/12: SANTOS (Almere) 20%; FOREL (Harderwijk) 16%; MILANO (Harderwijk) 19%; WATERRAT (Baarn) 10%.

17/12: TORLINE (Veenendaal) 25%; ZZN (Hoevelaken) 18%; MI-AMIGO (Bergharen) 20%; MALLE PIETJE (Didam) 17%; ALASKA (Wijk bij Duurstede) 18%; SCOOBY DOO (Hierden) 19%; BARCELONA (Vriezenveen) 15%.

26/27-12: BELMONDO (Babberich) 25%.

Ruisgrens: ca. 4 à 5%. Ontvanger: Grundig T3000. Gev. 0,5 µV bij 26 dB/SR.

Stations, die willen weten of ze hier wel eens ontvangen zijn of stations, die mij wel eens ontvangen hebben, zou ik willen verzoeken te schrijven naar mijn postbus. Vanzelfsprekend komt er iets retour.

Hierbij wil ik Guy Clauwaert uit Brussel nog bedanken voor wat hij gestuurd heeft. Ook alle anderen, die iets gestuurd hebben: hartelijk bedankt.

Groeten uit Rijsburg en tot de volgende keer.

Claaf

DISPLAY RADIO RIJNSBURG, POSTBUS 3219, 2301 DE LEIDEN.

NOORDWIJK.



Zondag 24/1 is RADIO MULTI WAVE LOKAAL met een vaste programmering in de lucht gegaan, geheel gericht op het Noordwijkse luisterpubliek. De uitzendfrequentie is 103 MHz. en M.W.L. is iedere zondag van 1700 tot 1900 uur te horen.

Multi Wave Radio is ontstaan uit pure liefde voor de hobby en zo doende nog niet-commercieel aangelegd. Maar ook daar zal spoedig wel verandering in komen omdat je toch de muziekkeus moet kunnen uitbreiden en zo af en toe iets kunnen bieden voor de luisteraars en fans (stickers e.d.). In ons programmapakket zit de Multi Wave Dorps top 10. Dit zijn de 10 bestverkochte singles, in Noordwijk samengesteld door de 3 platenverkopers, die Noordwijk rijk is. Van deze top 10 is ook iedere week een uitgave verkrijgbaar bij deze platenzaken. Ook zit er in ons programmapakket de "verborgen mikrofoon". Hierin gaat een team op pad om allerlei vreemde situaties vast te leggen op band, zonder dat de "slachtoffers" er erg in hebben. Verder bieden we lokale aktualiteiten, agenda's en informatie. Adres voor verdere informatie: POSTBUS 142, 2200 AC NOORDWIJK.

regio informatie team.

ZOETERMEER.

Sweet Lake City terug.

Deze maand vonden er hier niet veel wijzigingen plaats op het gebied van de vrije radio. Als enige zouden we kunnen vermelden, dat SWEET LAKE CITY weer volledig terug is op de FM-band en programma's brengt als vanouds. S.L.C. kwam weer goed retour op 2e Kerstdag, waar men toen de Top 100 uitzond van 1981. De frequentie van dit station is 93 MHz. geworden.

Radio Groeistad.

Behalve dan S.L.C. bracht ook Groeistad met de Kerst een speciale uitzending ten gehore. Men zond namelijk 48 uur achter elkaar uit. Over dit station praten we trouwens volgende maand verder in onze rubriek "In het licht gezet".

Opsporingen.

Afgelopen maand werden er ook opsporingsactiviteiten verricht door de heren PTT. Enkele stations werden het slachtoffer hiervan, het betrof hier vooral kleine stations, die storing veroorzaakten bij de burens. Eén van de zenders, die wel wat groter was, is Radio CASABLANCA, die eveneens werd opgerold. Tot op heden is er van deze zender niets meer te horen geweest, wat volgens ons toch wel gezien mag worden als een verlies voor Zoetermeer.

SANDRA.

LEIDEN.

Radio Entertainer: station van de maand.

Deze maand werd door ons opnieuw een station beoordeeld als één van de betere zenders van de afgelopen maand. Dit keer was dat een station uit Leiden, dat in stereo uitzendt. Het betreft hier Radio Entertainer, uitzendend op ca. 98,5 MHz. Het station is gericht op iedereen en heeft voor wat betreft muziek geen vaste indeling, omdat deze voor het merendeel wordt bepaald door de verzoekers, die bij Entertainer binnenkomen. Eveneens mag gezegd worden, dat dit station onder de bevolking van Leiden, gezien de hoeveelheid telefoontjes vrij populair te noemen is. Op de autoradio bracht dit station een signaal binnen tot op de randen van Leiden, waarna -als we verder reden- het station wegviel in de ruis. Radio Entertainer is zeker de moeite waard om een naar te luisteren op de zondagmiddag.

ANTON EN KEES.

DEN HAAG.

Kerstuitzendingen:

Het afgelopen jaar konden we weer genieten van de kerstuitzendingen van vrijwel alle stations in Den Haag. We zeggen bewust "genieten" omdat we voor het eerst sinds zo'n 3 jaar vrijwel geen hinder ondervonden van PTT-zijde. Voor wat betreft de kwaliteit van de uitzendingen liepen de meningen sterk uiteen. Menig Hagenaar heeft dan ook lang moeten zoeken welke zender men nu wilde beluisteren of -zoals sommigen ook wel deden- gewoon naar het station luisteren, waar men gewoonlijk op afstemt.

Lokale Radio:

Het is zover: Den Haag krijgt een lokale radio, die uitzendingen gaat verzorgen voor het Haagse publiek. Ook hier moeten we ons terughoudend opstellen, want de uitzendingen zullen niet veel afwijken van die, welke de lokale radio te Zoetermeer bracht. De regels, die gelden voor lokale radio, zijn nog steeds veel te streng. Verwacht wordt dan ook, dat de legale uitzendingen van die omroep niet zullen worden gewaardeerd en evenals de lokale omroep Zoetermeer met de tijd zal worden opgeheven. Vraag blijft natuurlijk, wanneer men dit zelf eens in gaat zien. Een andere opzet en indeling van de programma's is zeker noodzakelijk, net als een nieuwe wettelijke regeling voor deze stations.

Radio Den Haag.

Het is een tijdje stil geweest rond dit station, dat verleden jaar nog door de rechter werd uitgeroepen tot grootste piraat van Den Haag. Toch echter goed nieuws, want Den Haag is weer terug op de FM. Niet dat men ooit weg is geweest, maar het station is nu een vereniging geworden, die de naam Halrom draagt (HAagse Lokale Radio en TV OMroep). Het team bestaat vrijwel uit allemaal nieuwe mensen. John is uiteraard nog wel vertegenwoordigd; hij is immers één van de oprichters van het station. Bij nieuwe mensen hoort een nieuwe studio en het station heeft dan ook een hele nieuwe studio opgebouwd. Tevens kunnen we vermelden, dat Radio Den Haag het enige station in Den Haag is, dat de Delmare Top 33 mag uitzenden. Wat eveneens vermeld moet worden, is dat dit station op het punt staat lokaal erkend te worden, wat dus zou inhouden, dat men legaal pro-



John Den Haag in de oude studio (archieffoto)

gramma's mag brengen. We wachten in ieder geval met spanning af. O, ja, de uitzendfrequentie is ook veranderd en is nu 102,5 MHz.

Hofstad:

De afgelopen tijd konden we weer proefuitzendingen beluisteren van dit station. Toch bestaan er sterke twijfels over dit station, want het waren oude programmabanden. Eveneens waren de uitzendingen nogal gereduceerd. Vast staat wel, dat Hofstad definitief werkt aan een terugkeer op de FM band...

Peilingen 1981:

De volgende stations werden verleden jaar 1 of meer malen opgepakt: RADIO TRANSVAAL, REGENT, NOORD, CITY, DISCUS, DELTA, MARATHON, MEXICO, EAGLE, DEN HAAG, ICON, ROYAAL, EL DORADO, MUSTANG, WITTE MUSTANG, RESIDENTIE, KLIMOP, VERONICA, REGIONAAL, CENTRAAL, HOFSTAD, DISCO DUCK, RODHEO, LOKAAL, DYNAMITE, NOORD, NOORDZEE, ACCORDEOLA. Deze namen hebben we zoveel mogelijk aangegevend bij ons kaartensysteem. Zeker is, dat we namen vergeten zijn: excuses daarvoor.

Wijkzenders:

Steeds vaker horen we zenders, die een bepaalde wijk vertegenwoordigen. Deze maand halen we één van die wijkzenders naar voren: RADIO NOORD (103,5 MHz). Niet te verwarren met de "echte" Radio Noord. Deze Radio Noord is gericht op de wijk Berenstein (zoals men dat zelf zegt) en het luisteren naar dit station is aangenaam voor diegenen, die in die wijk wonen, want men brengt een informatief luisterprogramma, afgewisseld door nederlandsstalige muziek. Het station is opgericht door buurtbewoners, die in een vroeger stadium de beschikking hadden over een buurtruimte. Later werd deze door de W.B.V. opgeheven, zodat de contactavonden kwamen te vervallen. Uit een idee van 2 buurtbewoners werd toen de zender Noord opgericht. Voor de bewoners van de wijk Berenstein is het zeker de moeite waard deze zender eens te beluisteren. Elke zondagmiddag van 13,00 tot 18,00 uur.

Radio RODHEO.

Voor de duidelijkheid nog even het adres: POSTBUS 66006, DEN HAAG. Tel. 070-452570.



De enige vrouwelijke DJ van RODHEO.



John in actie bij Radio RODHEO - Den Haag



Radio Regionaal.

Het is begonnen met een zendertje van heel lichte kwaliteit, alweer enkele jaren geleden. Al gauw breidde dit zich uit tot een professionele zender, met het in gebruik nemen van 3 (waarvan 1 geheel professionele) studio's.

De naam REGIONAAL is een begrip geworden in de regio Den Haag en wijde omstreken. Dit alles is te constateren door dagelijks de post op te halen uit de postbus. Ondanks het feit, dat Regionaal thans niet in de lucht is, worden de studio's nog dagelijks gebruikt voor het opnemen van banden, bestemd voor enige grote (legale) zenders.

Piratschip.

Tevens maken we opnames voor een "Piratschip", waar we in de naaste toekomst meer van zullen horen.

Wat Radio Regionaal betreft, kan ik wel zeggen, dat zij aan het reorganiseren zijn. Om in de toekomst niet weer uit de lucht gehaald te worden, zijn we met een technische bouw begonnen, zodat we niet uit te peilen zijn. Zoals we allen weten heeft de Radio Controle Dienst de modernste opsporingsapparatuur. Nu is het dus zaak deze voor te zijn. Zoals het er nu naar uitziet, is dit mogelijk. Helaas: nadere informatie kunnen we momenteel niet geven.

Tip van de sluier.

Het lijkt erop, dat dit alles nog even zal duren, daar de bouw langzaam op gang komt. Een tipje van de sluier wil ik oplichten: ons bekende schip, waar wij al eerder mee hebben

uitgezonden. Wij hopen, dat in de toekomst Radio Regionaal langer en nog beter in de lucht zal komen en zodoende de duizenden luisteraars weer tevreden kunnen luisteren naar ons en de door hun gevraagde muziek.

Zoals dit alles tot heden toe is gegaan is het onverantwoordelijk om op de manier zoals voordien uit te zenden. Het kost alleen maar handen vol geld. Alleen bij Regionaal al is er in één jaar tijd voor niet minder dan Fl. 20.000,- in beslag genomen, omdat wij altijd "live" uitzenden en dit ook weer in de toekomst zullen doen. We hopen dus in de naaste toekomst weer uit te zenden op de bekende dinsdag- en woensdagavond en natuurlijk op zondag en dat van 10,00 tot 24,00 uur.

RADIO REGIONAAL, POSTBUS 61224, DEN HAAG.

Telstar Radio.

Vorige maand meldde ik je, dat Telstar niet meer te beluisteren was op de Haagse kabel, omdat de Casema bezig was met werkzaamheden. Op 14/12 was dat euvell verholpen en was Telstar weer te beluisteren op de 94,1 MHz., de 95,7 MHz. en op de kabel op 104,5 MHz.

Kerstmarathon.

Tussen 17/12 (1300 uur) en 4/1 (01.00 uur) hebben we een kerstmarathon gehouden van 420 uur. Niet gericht op het vestigen van een record, maar gewoon om de tijd rond de feestdagen extra gezellig te maken voor de luisteraars. Er werden veel bijzondere programma's uitgezonden: een top 100, overzicht van alle nr.1 hits van '81, specials, veel interviews (o.a. met Miggy, The Look, Maywood, Patricia Paay, Daniël Sahuleka, Dolly Dots e.a.), verzoekplatenprogramma's en diverse overzichten. Ook werden extra presentatieteam's ingezet.

Zender: ovenvers.

Gelukkig sloeg de RCD tijdens de marathon niet toe, maar op 7/1 was het wel raak. 's Morgens werd de zender op 95,7 door dr. van Pultrum en de zijnen uit de lucht gehaald. Het kostte de heren 2 uur om de zender te vinden in een niet meer in gebruik zijnde bakkersoven. Omdat de oude bakkerij nu als garage dienst doet en de oven "ingebouwd" was tussen oude motorblokken en schroot, kostte het dr. van Pultrum nog 'ns ruim 1/2 uur, een vieze smerbroek en een gescheurde jas om tot de zender te geraken. Omdat het hier slechts een relaisstation

betrof, kon de RCD behalve de zender alleen maar een tuner in beslag nemen. Van Pultrum was nogal teleurgesteld.

De andere zenders van Telstar werden ongemoeid gelaten, dus de uitzendingen gingen gewoon door, zij het via 2 frequenties. Het weekend erna werd er weer een nieuwe zender ingestalleerd en was ook de 95,7 weer te beluisteren.

Promoschijven:

Nr.7: SQUEEZE - Labeled with love (28/12-3/1).

Nr.8: GODLEY & CREME - "Wedding Bells" (4/1-10/1)

Nr.9: THE LOOK - "Tonight" (11/1-17/1)

Nr.10: SONJA - "Ik ben verliefd" (18/1-24/1)

Nr.11: KEESIE EN DE ERWTENPELLERS - "Ik heb een erwit onder m'n pet" (25/1-31/1).

Tot volgende maand, RUUD REEDIJK.

DELFT.

Telstar Radio-Den Haag (94,1 en 95,7 MHz). Tijdens de kerstmarathon kwamen vooral de nachtuitzendingen met de vrouwelijke DJ Grace erg leuk over.

Radio Centraal-Den Haag (94,5 MHz.): had geen echte kerstmarathon, maar was wel vaak 24 uur per dag in de ether. Begin januari ging de nieuwe programmering van start. Nieuw bij dit station: Cor en George van het voormalige station RADIO T.

Hofstad-Den Haag (97,8 MHz.): Was eind dec. ook weer in de lucht met een erg goed oudejaarsprogramma met het Hofstad-team onder supervisie van Erik Beekman, die een erg humoristisch programma bracht met o.a. de Oudejaars prijsvraag. Men geeft nu elke maand het Hofblad uit met daarin nieuws over vrije radio/tv, concertagenda, strips, verhalen, de Hofstad programma's etc.

Radio Polderland-Delft (100 MHz). Nadat Rob de Graaf -oprichter van Atlantis- geen zin meer had om verder te gaan met het station, heeft een aantal medewerkers Polderland Radio opgericht. Programma's: gedeelte van de zondagmiddag, elke zondag, maandag en dinsdagavond/nacht en de gehele zaterdagmiddag.

Radio Delft-Delft (98,2 MHz): Dit station is begin januari door de plaatselijke politie uit de lucht gehaald. Dit waarschijnlijk n.a.v. een ingezonden stuk in een plaatselijke krant, dat men storting zou veroorzaken op Hilversum 2/4.

Radio Neutraal-Delft.

(100,7 MHz): Na lange tijd van afwezigheid ook weer terug in de ether met nachtuitzendingen door Sjaak en Victor. Brengt gelukkig wat meer inhoud aan de programma's dan alleen de telefonische verzoeken. Discussies over actuele onderwerpen zoals TV-piraten en porno-uitzendingen en de groeiende werkloosheid gaat men zeker niet uit de weg.

W.J.Broadcasting Systems

Rotterdam (96,8 MHz): elke nacht in de lucht na de uitzendingen van Hilversum 3 met Nederlandse DJ's, die de programma's brengen in het Engels met een Amerikaans accent. Voor de internationale luisteraars in R'dam e.o. met jingles, promo's en leuke reclame, uiteraard ook in het Engels ingesproken. Het format bestaat uit soul/disco/funk muziek. DJ's: Tony Davis en Kenny Cambell. POSTBUS 1282, ROTTERDAM.

Atlantis Radio -Rotterdam (98,0 MHz): heeft opnieuw in de dagprogramma's elk uur nieuws-uitzendingen. Men is nu 24 uur per dag in de lucht, al worden er wel eens nonstop programma's herhaald. Nieuwe aanwinst is DJ Will Luikinga, die voorheen werkzaam was bij o.a. Veronica, AVRO, Caroline en Hofstad. Zijn programma's zijn elke werkdag te beluisteren van 1200 - 1300 uur. Brian Anderson, die de Engelse programma's verzorgde, is helaas niet meer te beluisteren. POSTBUS 59, ROTTERDAM.

Fortuna Radio - Rotterdam. (99 MHz): kan zich verheugen in een sterk groeiende populariteit sinds men de 101 MHz. vaarwel heeft gezegd. Men is 18 uur per dag te horen met veel nonstop muziek en enkele gepresenteerde programma's. POSTBUS 5743, ROTTERDAM.

Verder o.a. uit Rotterdam te beluisteren:

- 94.00 RANDSTAD (Hoogvliet?)
 - 94.45 JOKOHAMA RADIO
 - 95.00 HINDOESTAANS
 - 95.10 BENELUX
 - 97.20 V.R.O.
 - 98.70 RADIO SONY
 - 98.95 RADIO WILMAR
 - 99.90 RADIO PALACE
 - 100.30 TRANSATLANTIC
 - 101.00 RADIO PALOMINO
 - 103.60 RADIO TWIETIE
 - 103.20 RADIO ROTTERDAM/PDK
 - 103.90 DOMINICAANS
 - 104.00 RADIO AMERIKA
- MR.Y - DELFT.

MONSTER.

Lokale Radio Atlantis
Hier weer een brieftje, ditmaal van een vrouwelijke DJ. Mijn programma bij LRAM heet "Tut-tie Frutti met Rio", een programma voor het hele gezin. In dit programma wil ik iedere week een mop vertellen en nu zou ik de luisteraars of de lezers van dit

blad willen vragen: stuur eens een leuke mop! Deze wordt dan voorgelezen in het programma. Ook kan men nog wel DJ's gebruiken. Stuur eens een cassettebandje met een eigen programmaatje. LRAM, POSTBUS 73, 2680 BA MONSTER.

GOUDA.

Radio Angelina.

Natuurlijk gaan we eerst naar het zeer professionele Radio Angelina. Dit station zendt uit op 90.9 MHz. met een prachtig signaal. Ook de modulatie is meestal erg goed. Het is daardoor ook nog goed in de omgeving van Gouda te ontvangen. Het is één van de oudste radiostations in deze lokatie; voor zover ik me juist herinner is het al sinds 1976 in de lucht. Tijdens de kerstdagen was Angelina 24 uur per dag in de lucht met in dit programma o.a. spelletjes met zéér mooie prijzen. Men was ook per telefoon bereikbaar voor de luisteraars, die dan in de uitzending doorgelaten werden. Normaal is Angelina op zondag te horen.

Taurus en Centraal.

Twee stations, waar de laatste tijd niet van gehoord is, zijn Radio Taurus vanuit Stolwijk en Radio Centraal. Vooral van Taurus vind ik dat erg jammer. Of dit station misschien gepakt is, weet ik niet. Ook Taurus was een al wat ouder station, dat -ook al werkte men vanuit Stolwijk- in Gouda goed te ontvangen was, zelfs in stereo.

Wel actief.

Wel zijn actief op zondag o.m. Radio CASABLANCA op 102.9 MHz. van 1000 t/m 1700 uur, met vrij goede programma's vnl. top 40.

Ook Radio POLARIS is te horen op zondag vanaf 1700 uur op 100.5 met een heel leuk programma door DJ Mike Schot met daarin veel gouwe ouwe. Radio MI AMIGO is niet meer te horen op zondag, wel op andere dagen, maar ik kan er geen regelmaat in zien.

Verder nog te horen op zondag Radio VENTURES op 103 MHz. v/a 19.00 uur.

Op maandag is er DE OUDE PIJRAAT met veel Nederlandse platen; de modulatie is wel eens wat hard van dit station, vooral de spraak.

Dan zijn er nog wat stations, o.a. vrijdagavond NOORDZEE en ook nog een Radio AMIGO + een aantal DX-stations. Zelf ben ik in het verleden actief geweest op 3 meter, zowel als muziek- als DX-station. Als er reukjes zijn van de stations in Gouda of van lezers, dan staat mijn postbus open. Ik luister met een Sony 2001 ont-

vanger en een 4-elements. Er wordt dan ook wel naar DX geluisterd en dan valt het op, dat de kwaliteit toch wel erg achteruit is gegaan de laatste tijd. L.L. POSTBUS 80, 2850 AB HAASTRECHT.

's GRAVENZANDE.

Waar ik nu zo van baal, is dat als je het FRM leest, dat er niks anders te lezen is dan over die muziekstations, die allemaal de grootste willen zijn. Zelf ben ik dus een DX-station. Als ik in de ether zit, moet ik wel eens wijken voor zo'n muziekstation en weer gaan draaien aan mijn VWO. En dat gebeurt meestal in het weekend. En wat de DX-stations QUASAR en SIMPLEX schrijven over die regeling: alle muziekstations onder de 100 MHz. en alle QSO-ers erboven, vind ik een verschrikkelijk goed idee. Dan kunnen wij tenminste ook normaal onze gang gaan.

DX-STATION RANDSTAD- 's GRAVENZANDE.

ROTTERDAM.

Radio Veronica.

Radio Veronica Rotterdam werd 2 maanden geleden uit de lucht gehaald na een week zenden. De inbestagname van de zender van 50 Watt verliep rustig (Dhr. Otte). Wij proberen deze maand weer de 100 MHz. te bezetten met een zender van 100 à 130 Watt in stereo. Uitzendingen op woensdag, zaterdag en zondag van 18.00 tot 22.00 uur.

Omdat ik ook wel door mijn vrienden de technicus genoemd ben, doe ik een oproep aan alle amateurs van Nederland, die het FRM toevallig nu lezen. Als ze schema's hebben (geeft niet welke: lineairs met laag of hoog vermogen of stuurzenders of schema's van harmonischenonderdrukkers of buizenzenders) ze bijvoorbeeld naar mij op te sturen. Als ik schema's voor jullie heb, kopieer ik ze en stuur ze gaarne weer retour. RADIO VERONICA ROTTERDAM (JAN), POSTBUS 50626, 3007 JC ROTTERDAM.

HOOGVLIET.

Radio Action.

Hoewel er dagelijks veel stations te beluisteren zijn vanuit R'dam etc. blijft Hoogvliet e.o. nog steeds van een goede piraat verstoken. En dit is iets waar wij van Radio Action iets aan hopen te doen. Want hier zijn nl. al de voorbereidingen getroffen voor een lokale zender, die ook lokale informatie hoop te brengen, die op de Rijnmonders gericht is. We zenden uit elke vrijdag van 1500 tot 2300 uur. Hiermee hopen we een beetje in de be-

hoefte te voorzien van piratenminnend Hoogvliet (en omstreken natuurlijk). Programma-indeling:

1500u. René Vermeer-Week-end Express

1700u. Non stop muziek

1900u. Rob de Vries - Met een knipooag naar het week-end

2100u. Peter van Loo Show

2300u. Zendersluiting.

Onze frequentie is 102 MHz. en eventuele opmerkingen, aanmerkingen, luister rapporten en fanmail kunnen gestuurd worden naar:

RADIO ACTION, POSTBUS 446, 3190 AJ HOOGVLIET Rt. (Géén QSL of stickerruil!!!!)

PAPENDRECHT.

Firato Regionaal.

Sinds 7 nov. 1981 zendt Firato uit op 100 MHz. We zijn begonnen met 15 Watt, maar 2 weken later was dit al 25 Watt. Door wat omstandigheden zijn we nu aan het zenden met 80 Watt en dat bevalt ons prima. Firato is ledere zondag te horen van 10.00 tot 22.00 uur, maar dit loopt meestal uit tot na enen! We hebben 9 DJ's, waaronder 1 vrouwelijke en 3 achter de schermen. Allereerst wat technische gegevens:

2 Draaitafels (Nikko), behoorlijk snelstartend, 2 mengpanelen (Phonic), 3 cass. decks (Akai, Sharp), 2 micr. (Akai, Sony), 2 bandrec. (Philips)

1 6-traps transistorzender + eindtrap, vermogen 80 Watt. Antenne: 1 discone, rondstralend met 16 elem. SWR 1:1. 1 Voeding 15 V / 6-8 Amp. + accu.

In de programma's van 20.00 tot 22.00 uur komen de luisteraars live in de uitzending met prijsvragen! Tussen 1300 en 1900 uur draaien we zoekplaten; gemiddeld belten er 's middags zo'n 200 mensen.

Er is ook een gouwe ouwe show met Willem Fredriks en natuurlijk "Op de koffie bij Sharon". Verder hebben we 2 discofreaks, nl. Robbie Firato en Ferry Bouman (overigens de oprichters van het station). Dan nog 2 part-timers, die invallen voor een zieke bijvoorbeeld of als we langer doorgaan, wat dus vaak het geval is. Het is misschien wel leuk om te weten, dat Firato non-commercieel is. Wel wordt er geld

verdiend (heel weinig) met onze drive-in shows.

FIRATO, p/a THORBECKESINGEL 18, 3354 AP PAPENDRECHT Zh.

ALPHEN a/d RIJN.

Ook RADIO COLDCREST moest geloven aan de verzamelwoede van de ambtenarij. Dit in Boskoop gelegerde station werd tijdens de vrijdagmiddaguitzending van 27/11 uit de ether geextraheerd. Coldcrest gaf in zijn uitzendingen veel aandacht aan country e.d.

Na deze akties werd het in Alphen zeer rustig, de 2 (echte) muziekstations AAEO en TOEKOMST staakten hun uitzendingen een week; zij vonden het raadzamer om wat gezondere tijden af te wachten.

Nu de wat positievere berichten: AAEO (Alphense Alternatieve Evangelische Omroep) zendt vrijdagsochtends uit -nu in riant stereo (d.w.z. als de uitzendingen weer gestart zijn, zie bovengenoemde omstandigheden). Met 180 Watt (ERP), richting Hilversum van 700 tot ca. 8.08 uur.

Nu nog een berichtje voor de QSO-stations: de Alphense DX-er GALAXY gaat zijn naam veranderen, dit in verband met het opduiken van horden "Galaxy's" in de nabije omgeving (Zoetermeer).

GALAXY/ESTEC-ALPHEN a/d RIJN.

DORDRECHT.

Onlangs pakte ik het januari-nummer van FRM en snel keek ik in de rubriek "Zuid-Holland" of er iets van Dordrecht instond. Daar ontbreekt het meestal nogal aan.

En ja hoor! Ik lees het en wat staat er tot mijn grote verbijstering in? Een mededeling betreffende enkele muziekzenders, die er in de zomer uit zijn gehaald (4 stuks) en hij (degene, die het schrijft) zegt erbij, dat 2 ervan gemist worden en de overigen stoorden in velerlei opzichten! Daar hoor ik dus ook bij, want ik ben één van die 4, nl. RADIO DOREO. Kijk de krantenberichten uit die tijd maar na. Ik ben er op 30/8 uitgehaald samen met RADIO MERWEDE, het zo geliefde station op 105 MHz. Ik zat op de 104 MHz, en veroorzaakte pertinent géén STORING!!!! Niet aan mede-muziekstations

MHZ
magazine

zee en landpijpen
MHz magazine

Wordt nu lid van het dikke MHz-magazine, blad over vrije radio in binnen en buitenland. Wij hebben vele abonnementen tot 30 - (ook zijn er van die super dikke nummers!). Stuur even een brief of kaartje aan postbus 142-200 AG-Noordwijk-holland. Betalen doet u pas later. Belgische lezers betalen 400 bfrs per jaar.



en niet op TV's o.f.d. Maar weet u, wat het geval is? De mededeling in het betreffende FRM werd geschreven door een QSO-station en die zag zijn frequentie bezet (nl. ook 104) door een muziekstation, dat inderdaad niet zo'n reputatie heeft opgebouwd als Merwede en dus eigenlijk "geen bestaansrecht heeft". Vindt u dat een eerlijke, objectieve beschrijving van de radiosituatie in Dordt? Wel, ik niet en om geen scheve gezichten te krijgen, schrijf ik hierbij mijn visie over het radiogebeuren. Ik geef toe, dat ik het eerste half jaar (jan. t/m mei) "slechts" met een stentor heb uitgezonden, maar in augustus heb ik een serieuze poging gedaan goed in de lucht te komen met een 30 Watt torrenbak, die perfect afgeregeld was en derhalve geen storing veroorzaakte. Ik geef ook toe, dat de programmering in die maand nog niet optimaal was, maar daar heeft de RCD me ook geen tijd voor gegund. Ik moet nog voorkomen en daarom houd ik me nog koest, aangezien ik de studio en de zender totaal alleen moet bekostigen en ik wil niet alles kwijt raken, wat ik bezit. Maar zodra ik de gelegenheid heb om opnieuw te beginnen, start ik direct met een tweede poging om Radio Doreo in de lucht te krijgen en te houden en wel zo goed mogelijk!

Doreo's visie.

Sinds op 30/8 het grootste gedeelte van de radiostations is opgepakt, is het stil geworden in Dordt. Regelmatig te horen zijn: STERRENKEER (Ned.talig), TRANSISTOR, RAINBOW en ENTERPRISE. Deze laatste heeft een bijzonder professionele aanpak (zie foto) en ik verwacht er veel van. De uit de lucht gehaalde stations blijven vooralsnog uit de lucht, hoewel enkelen bezig zijn aan een come-back. Overigens heb ik alweer enkele proefuitzendingen verricht. Mochten er personen zijn, die er idee in hebben Radio Doreo samen met mij opnieuw op te zetten, dan kunnen ze reageren: JOHNNY RAVIOLI, RADIO DOREO, POSTBUS 632, 3300 AP DORDRECHT.

GORINCHEM.

Arkelstad Radio.

In de engelstalige sector werken niet zoveel stations, maar het is wel opvallend, dat die stations veelal professioneler draaien dan hun nederlandse collega's.

Zo'n station is ARKELSTAD RADIO, opgericht begin november 1981. Het station draait met de DJ's: Peter van Gorcum, Ad van Arkel en Mark West. Vooral Peter en Mark hebben al een hele loopbaan achter de rug en mogen zich tot de besten van de regio noemen. Mark is bekend van Radio Noordzee, een station dat opgeheven is in januari 1981 (Arkelstad is de opvolger van dat station).

Bij Arkelstad gebruikt men in tegenstelling tot andere stations zelfgemaakte jingles, dus al een stuk creatiever dan een LP. Verder probeert dit station zo goed mogelijk lokale radio te bedrijven. Dit d.m.v. eigen reportages enz. Dat Arkelstad wel aanslaat hoort men terug op de andere stations, de slogans hoor je dan in een iets gewijzigde vorm, voor de mensen van Arkelstad wel een teken van bekwaamheid.

LUISTERAMATEUR 'T SCHILDPADJE, POSTBUS 627, GORINCHEM.

PERNIS.



Deze kaart kan worden geruild tegen andere QSL-kaarten of stickers. 100% retour. WOODY WOODPECKER, p/a O-VERHANDSTRAAT 14, 3195 SG PERNIS Rt.

ZEELAND

GOES.

ETERNITY

POSTBUS 2081
4460 MB GOES

Na lange tijd weer eens een berichtje van Radio Eternity uit Goes.

De reden, dat we een poos niets van ons hebben laten horen is het feit, dat de RCD dit blad ook leest. Bovendien heeft ons team het erg druk met de studie.

De voorlopig laatste uitzending van ons station was op tweede kerstdag. De uitzending kon helaas niet afgemaakt worden want er werden peilactiviteiten gemeld.

Daar we onze nieuwe 40 Watt zender niet in de waagschaal wilden stellen, hebben we onze uitzending toen gestaakt. We hopen nog wel een-keer terug te komen, maar voorlopig zit het er nog niet in. We blijven natuurlijk wel bereikbaar via: POSTBUS 2081, 4460 MB GOES. Groetjes aan alle vrije radio fans.

OOSTBURG.



7 Februari a.s. komt RADIO MI AMIGO 103 MHz. in de lucht. Dit station is reeds twee maal in de ether geweest, waarvan éénmaal opgepakt door de Radio Controle Dienst in samenwerking met de rijkspolitie en éénmaal gestopt wegens controle.

Radio Mi Amigo komt nu met een 50 Watt zender en draait op zondag van 11.00 tot 12.00 uur nederlandse en van 12.00 tot 13.00 uur verzoekplaten. Ze starten met 5 medewerkers. Testuitzendingen zijn reeds gedaan.

Het is moeilijk: er zijn zoveel Belgische stations: Maeva op 103,5 MHz. en Radio Kompas, Radio Valco, Maar Radio Mi Amigo heeft 103 MHz. gekozen; daar zit vrijwel niemand.

We hebben hier ook nog Radio West uit Oostburg, die éénmaal is opgepakt (zie Free Radio & TV Magazine van vorige maand).

Mi Amigo heeft ook een zaalvoetbalteam, dat éénmaal in Brugge (Belgie) gespeeld heeft (en helaas verloren).

Korrespondentie-adres: JAN DE KONING, t.n.v. RADIO MI AMIGO, POSTBUS 103, 4500 AC OOSTBURG Zld.

SLUIS.

Radio London stopt.

Na 2 maanden elke donderdagavond te hebben uitgezonden zijn we nu van plan te stoppen met radio-uitzendingen. Wij, Arle van der Zeeuw en Perry Jansma zijn nu bezig ons voor te bereiden op TV-uitzendingen, die we over ongeveer twee maanden willen starten. Er zijn verschillende redenen, waarom Radio London ermee stopt. Nadat Radio WEST en Radio NOORDZEE uit de ether zijn gehaald, leek het ons het beste voorzichtig aan te doen omdat er al enkele malen een peilwagen was signaleerd. De programmering op de donderdagavond:

1830u. Nonstop
1900u. 19-Toen Show-Arle
2000u. Disco en verzoekjes-Perry Jansma

2100u. Sluiting.
Vroeger zaten we op 101 FM. Maar deze frequentie hebben we verlaten, omdat wij last hadden van Belgische stations, die met zware vermogens uitzenden. Daarna zijn we verhuisd naar 104,9 MHz. Dit ging veel beter en met onze 45 Watt waren we nu door heel West Zeeuws-Vlaanderen goed te horen; zelfs een eind België in. Wie ons informatie kan verschaffen over TV-zenders, antennes etc. en degenen, die onze sticker wil hebben, kan schrijven naar:

POSTBUS 85, 4524 ZH SLUIS.

CADZAND.

Radio Noordzee gepakt.

Woensdag 9/12/81 werd dit station uit de lucht gehaald door ca. 10 man politie i.s.m. RCD. Meegenomen werden: de eigenaar/DJ voor "ondervraging" van zo'n 6 uur en apparatuur t.w.v. Fl. 2.000,-

Radio Noordzee komt wel terug, alleen hoe, waar en wanneer staat nog niet vast.

Hierbij wil het Noordzee-team iedereen nog bedanken voor alle reacties enz. die men gekregen heeft. Luisteraars, tot horens!

Reakties: POSTBUS 3, 4506 ZG CADZAND.

NOORD-BRABANT

WOUDRICHEM.

Radio Vrij Nederland.

Wij van R.V.N. (102 MHz) hebben het jaar besloten met op 1e en 2e kerstdag een top 1000 uit te zenden. Een top 1000 aller tijden, wel te verstaan. Om ca. 7.30u. werd begonnen met het "opwarmrondje" nonstopmuziek tot klokslag 8.00u. gestart werd met de jingle: "Dit is uw lokale omroep", wat later op de dag geen uit de lucht gegrepen spreuk bleek te zijn. Uitzendtijden waren die dagen van 8.00-24.00u. Op nr. 1000 vonden we de plaat "You're so vain" van Carly Simon en 32 uur later draaiden we nr.1: "Hullen is voor jou te laat" van Corrie en de Rekels, die maar liefst 868 dagen genoteerd heeft gestaan in de top 40. (De top 1000 was een officiële lijst van de Stichting top 40). De platen werden helemaal gedraaid. Op 1e kerstdag hadden we een kwis met 2 door elkaar gedraaide platen en 2e kerstdag een rebus, waarbij 8 prijzen van Fl. 25,- te verdienen waren. Honderden mensen belden op en later in de uitzending nog wat middenstanders om het prijzenpakket uit te breiden. Voor de eerste luisteraar was er een prijs van Fl. 10,- en een single voor elke 100e beller.

Het klaarmaken van deze top 1000 heeft menige snipperdag met de nodige overuren gekost, maar het resultaat was ernaar. Bij deze dank aan alle middenstanders, DJ's en luisteraars voor de getoonde belangstelling. Bedankt! Bedankt! Bedankt!

Alle platen hadden Jan Mulder en Sjaak Molenaar uitgezocht, gesorteerd en per uur op bosjes gedaan, dus prima verzorgd de uitzending in, wat fouten of te laat komen wegens zoeken voorkwam.

Tijdens de uitzending belde er nog een meisje, dat vertelde, dat ze de volgende dag jarig was en of we een verzoekplaatje wilden draaien voor d'r. Na een minivergadering besloten we dit te doen en na de top 1000 klonk haar naam door de ether.

Pirato Noordwijk.

Het R.V.N.-team was ook nog op de "Pirato" in Noordwijk. We hadden een hart vol verwachting, maar wat waren we teleurgesteld, toen we huiswaarts keerden. De advertentie in FRM was hoopvol genoeg, maar wat was er nu in Hotel Royal in Noordwijk? Totaal 6 stands waarvan: 1 amateur met zender en enkele lineairs, 1 stand met wel aardig tweedehands-

materiaal. De rest verkocht posters, boekjes, jingleplaten etc. De dia's, die werden vertoond waren wel aardig. De rit ernaartoe echter te lang, de aanwezigheid in Noordwijk kort. Jammer maar de volgende keer beter, hopen we.

Toekomstplannen.

Wat gaat R.V.N. in het komend jaar doen? We gaan proberen onze programma's nog meer uit te breiden en meer inhoud te geven: betere programma-aanduiding, het nieuws ieder uur bevat nog te weinig regionale elementen en dat willen we verhelpen door alle verenigingen één schrijven te sturen en hun te vragen hun regionaal programma op te sturen (gratis).

Stickers.

Verder hebben we weer nieuwe stickers laten drukken in 3 kleuren watervast. Verkrijgbaar tegen 1 postzegel van 65 ct. (let op prijsverhoging binnenkort van de PTT!) en voor elke sticker Fl. 1,-.

Programmering:

Zondag:
1000u. Jan Mulder-Wekkerradio (rustige muziek)
1100u. Jan v.Veen-Gangboord.
1200u. Arie de Groot-Gerech van de week
1300u. Arie v.Rijn - Internationaal popnieuws.
1400u. Jan Mulder
1500u. Jan v.Veen-Top 15
1600u. Arie de Groot
1700u. Verzoekshow met Arie v.Rijn, Jan Mulder, Jan v.Veen en Arie de Groot.

Tot onbepaalde tijd en dan een uur rustige muziek om in te slapen. Elk uur t/m 16.00 uur nieuws met Govert Versteeg. Telefonistes: Marja de Groot en Martine Mulder. Techniek: Sjaak Molenaar.

Woensdag:
1800u. Jan Mulder.
1900u. Jan van Veen
2000u. Arie de Groot
2100u. Arie v.Rijn-Verzoekjes.
RADIO VRIJ NEDERLAND, POSTBUS 14, 4285 ZG WOU-DRICHEM.

Vrij Nederland,bedankt

Langs deze weg wil ik als trouwe luisteraar van Radio Vrij Nederland dit station bedanken voor de goede programma's van het afgelopen jaar. Ook wil ik ze bedanken voor de steun aan de verenigingen en voor de goede geldinzamelingsactie voor Polen. Tevens brachten zij op woensdag en zondag leuke kwissen met aardige prijzen voor iedereen. Ik hoop, dat zij dat in het komende jaar zullen voortzetten. De top 1000 aller tijden,bracht her-

inneringen omhoog uit de glorietijd der zeezenders. EEN VROUWELIJKE FAN, ELISE DE JONG - GIessen.

DINTELOORD.

V.R.A.D.geeft amateur nieuwe apparatuur.

"De Dinteloordse amateur Ronald Vermunt krijgt van de Vereniging Radio Amateurs Dinteloord nieuwe apparatuur. De 17-jarige eigenaar van het station VERONICA werd eind vorig jaar door de politie het zenden onmogelijk gemaakt. Zijn apparatuur werd in beslag genomen. De nieuwe apparatuur, een eenvoudige zender, die niet stoort, wordt betaald uit het noodfonds van de VRAD. Deze unieke voorziening in de wereld van de amateurs is in het leven geroepen om uit de lucht gehaald zijnde radloplaten, die zijn aangesloten bij de VRAD een handje te helpen. De leden storten hiervoor elke maand een bepaald bedrag in het fonds. Ronald Vermunt diende 6/1 tijdens een vergadering van de VRAD het verzoek in om hulp. Het bestuur besloot unaniem het verzoek in te willigen".

Tot zover het krantenbericht, dat ons gestuurd werd door Leen Koppelaar. Leen voegt daar nog aan toe: Veronica is uit de lucht gehaald i.v.m. storing, die hij veroorzaakte op o.m. TV. Dit is het eerste station, dat een nieuwe zender krijgt van de VRAD.

Programmering VRAD (vervolg):

Donderdag:
101.9 Vrij Dinteloord 0830-1030
100.5 Nooltgedacht 1030-1200
103.0 Agnetha 1200-1730
103.5 Zwarte Panter 1730-1930
100.5 Nooltgedacht 1930-2130
101.0 Veronica 2130-2300
100.5 Prinslandia 2300-0000

Vrijdag:
101.9 Vrij Dinteloord 0830-1030
100.5 Nooltgedacht 1030-1200
103.0 Agnetha 1200-1600
101.0 Veronica 1600-1830
Paradijs 1830-2000
101.8 Eenhoorn 2000-2200
101.9 Vrij Dinteloord 2200-2400
101.0 Veronica 2400-

Zaterdag:
101.8 Eenhoorn 0900-1100
103.5 Zwarte Panter 1100-1300
100.5 Nooltgedacht 1300-1500
101.0 Veronica 1500-1800
101.9 Vrij Dinteloord 1800-2000
103.5 Paradijs 2000-2200
103.5 Zwarte Panter 2200-2400

Zondag:
102.2 Paradijs 0800-1000
104.5 Vrijbouter 1000-1200
103.5 Zwarte Panter 1200-1400
100.5 Nooltgedacht 1400-1600

100.75 Monitor 1600-1730
100.75 Sensor 1730-1900
101.80 Eenhoorn 1900-2200
101.00 Veronica 2200-0000

Via de radio worden door de VRAD acties ondersteund, welke voor een goed doel zijn, bijv. inzameling voor Polen e.d. Géén reclame, ook niet voor anti-a-toombewegingen e.d. LEEN KOPPENOL, SCHENKELDIJK 7, 4671 TH DINTELOORD.

STEENBERGEN.

Radio Stad.

We hebben hier in Steenbergen een regionaal station bijgekregen, genaamd "Radio Stad". Dit station is samengesteld uit een aantal andere Steenbergse stations. In het weekend van 17-18/10 hadden ze de eerste "geslaagde" uitzending. Van het station is weinig bekend waarmee gewerkt wordt en ze willen zelf niet zo in de publiciteit gebracht worden. In het weekend van 2-3/1 zijn ze verhuisd naar een nieuwe studio.

Nog een aantal S-rapporten: MAEVA (Brussel) 100%, CONTACT (Brussel) 25%; MAASSTAD (Rotterdam) 40% -ca. 101 MHz.; FREE RADIO (Rotterdam) 30% -105,8 MHz.; MALTA (Rijswijk) 50% - 102 MHz.

Er wordt hier geluisterd op een Sansul F-5 tuner, aangesloten op een 7-elementen FM-antenne op ca. 25m. hoogte, roterend opgesteld. Reakties: R.S.S., POSTBUS 32, 4840 AA PRINSENBEK.



WOUW.

Dit keer geen luisterrapport. De condities zitten niet mee, hè? Trouwens, wat betreft luisterrapporten: ik heb er ook een paar keer een in dit magazine gepubliceerd. Ik kreeg daar dus maar een paar reacties op; dat zal wel niet bij mij alleen zijn. Dit komt volgens mij omdat velen bang zijn, dat ze niets retour krijgen. Nu vind ik dat heel begrijpelijk, want wie heeft het nu niet eens meegemaakt, dat van een bepaald persoon geen post retour kwam. Daarom raad ik het volgende aan: als u een ama-

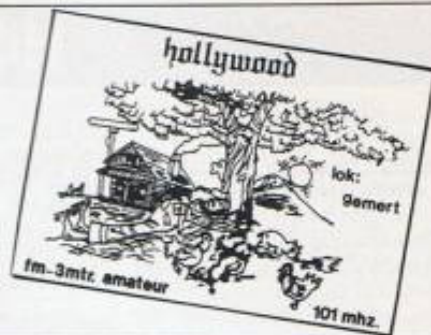

teur ontvangt en die noemt zijn/haar postbusnummer etc. en u wilt die amateur een rapportje sturen, schrijf dan gewoon naar de postbus van de betreffende amateur. Ik doe dit zelf ook zoveel mogelijk en krijg van alle amateurs post retour. Dit geldt overigens hoofdzakelijk voor FM-amateurs. Het is bekend, dat je bij de meeste MG of KG stations een volledig SINPO-rapport moet sturen, voor je post terugkrijgt. Voor deze SINPO-code verwijst ik naar het okt.nr. van FRM 1981 (pag.36).

Wouwse piraten.

Ik tel er hier momenteel 6 te weten: MADONNA, PETTY-COAT, CAROLINE, CENTRAAL, VRIJE VOGEL en REGIONALE OMROEP WOUW. Deze draaien allen nederlandstalige muziek. Zes amateurs is misschien niet zoveel voor een dorp met ca. 5.000 inwoners, maar men wordt hier nog eens extra voorzien door o.a. de vele Rotterdamse amateurs.

Programmering:

Madonna	Ma.-Vr. 1800-1900
	Zat. 1700-1900
	Woensd. 0900-1400
Centraal	Zat. 0900-1200
Caroline	Ma. 1900-2300
Pettycoat	Vr. 0700-0800
	Zat. 1300-1500
Vrije Vogel	1000-1300
	op maan-, woens- en vrijdag.
R.O.W.	Zo. 1300-1700

Toch een vrij goed gevuld weekprogramma van deze amateurs, zoals u ziet.

Dan kreeg ik nog een berichtje



dat de QSL-kaart van collega Ruige Harry te ruil is tegen andere QSL-kaarten. Reacties naar: Luisterstation RUIGE HARRY LENAERTSSTRAAT 47, 4724 AL WOUW.

Zo beste mensen, dit was het weer. Allemaal de groeten en houdoe van: LUISTERSTATION RONA LISA, p/a WESEMAELESTRAAT 44, 4724 AH WOUW Nb.

BOSSCHENHOOFD.

Cupido II.

Hier is dan een bericht van onze beste radiozender uit de lokatie Bosschenhoofd-West-Broabant. Misschien voor sommigen van u nog niet bekend, maar het is nu beslist eens tijd, dat we deze geweldige zender goed in het zonnetje zetten.

Ik richt mij ten eerste tot de Cupido II zelf: beste Cupidi, woorden schieten mij te kort om jullie mijn diepe dankbaarheid te tonen voor al het uitstekende werk, wat u voor ons allen de ether inbrengt. Dus daarom deze zo welverdiende plm speciaal door mij aangeboden. Ook voor het bestuur van de opgerichte fanclub enige woorden van dank, dit vanwege de grote en sportieve inzet hiervoor. In het bijzonder wilde ik Dhr. P. Sterkeman bedanken, voor al hetgeen hij al gedaan heeft voor de Cupido II en alle fanclubleden. Beste Cupido II, ik wens u allen veel gezondheid en heel veel zenduren toe. Hou hem hoog, hè! De Grote Luistervriend: GERARD DE RUITER uit RIJSOORD (Z.H.).

OOSTERHOUT.

Radio Rocco.

Hallo collega's, bij deze wilde ik -Wilhelm Tell- jullie voorstellen aan 2 collega's en wel de "Rocco" en de "Nachtuil", resp. uit Oosterhout en Zundert. Het is weer een troosteloze dag met regen en wind en ik



zit me eigenlijk te vervelen, als de telefoon gaat en Mia Migo aan de lijn is. "Zeg, Jos, zou je zoon niet even mee naar Oosterhout kunnen rijden, want ik moet wat platen ophalen van Ad van Hoorn voor wat collega's en m'n auto is kapot".

"Ach", zeg ik, "die is niet thuis, maar dan rij ik zelf wel even mee, want ik heb nog een belofte aan Rocco voor 'n interview voor FRM".

We spreken af om 's middags dan te gaan na het eten. Zitten toch bij de grote groep vakantie-gangers (W.W.) dus komt dit goed uit. Na eerst nog even bij de Mia Migo een kop koffie te hebben gedronken, vertrekken we.

De regen blijft maar aanhouden en als we bij de Rocco arriveren, is dat nog zo. We bellen aan en worden verwelkomd door Lady Moniek. Nou, als we de kamer binnenkomen kijken we toch wel even op, want er liggen stapels met pakketten singles allen netjes gesorteerd en 'n bandje eromheen van de geadresseerde, die allen nog afgehaald moeten worden door zowel luisteraars als tientallen collega's. We nemen plaats en even later wordt de koffie gebracht.

"En 'n koekje?", zegt de Lady. "Nou ja, vooruit maar".

Mei 1981: het begin.

Daarna beginnen we aan 'n praatje. Begonnen werd in mei 1981, dus nog niet zolang geleden, maar het moet wel gezegd worden: Rocco was al lang daarvoor DJ bij het bekende en ook vrij populaire station RADIO MUSTANG in Oosterhout, doch na wat strubbelingen werd in mei '81 op zichzelf begonnen met een bakje van ca. 30 Watt en een 7-elements antenne en wordt er als vaste avonden gedraaid op de maandag van 2000 tot 2130 uur en donderdag van 20.30 tot zolang er verzoekjes worden aangevraagd en dat is -zegt Lady Moniek- vaak wel tot 2 uur 's nachts. Samen met Disco Japie, nog een DJ. worden vaak wel 'n kleine

(Advertentie)

GRAFIKOM-STICKERS

weerbestendige vinyl stickers in alle formaten en kleuren naar uw eigen ontwerp

Voor informatie:
Radio Wilhelm Tell
Postbus 119 St. Willebrord
Tel. 01653-3949 na 18 uur

100 verzoekjes verwerkt. Haast allemaal Hollands, wat ook het station vrij populair maakt in Oosterhout, waar volgens Rocco toch wel zo'n 25 collega's zijn te beluisteren en een aantal vertoef in de pas opgerichte vereniging de V.R.S.O.: Vrije Radio Stations Oosterhout. Er zijn er inmiddels 15 lid en de rest zal ook nog wel komen, volgens Rocco. "Want nu is de samenwerking een stuk beter dan voorheen en er komt maandelijks een clubblad uit, dat gesponsord wordt door het zakenleven hier. Er zijn trouwens ook wel weer trouwe luisteramateurs aangesloten bij de V.R.S.O. Dat Rocco populair is blijkt wel uit het feit, dat er al snel een eerste single uitkwam gezongen door Rietje Verkooyen, de wederhelft van het grandioos populaire "Duo Onbekend" met als A-kant "Radio Rocco" en de B-kant "Radio Alikas" (ook uit Oosterhout), waarvan er 500 geperst en verkocht zijn. "Ook doen we wel eens een interview en zoals nu zijn we bezig met het aan de man brengen van de loonpersingen van Ad van Hoorn (trouwens prima singles) en hem ook in deze regio wat meer bekendheid te geven".

Wij nemen ook nog wat stapels mee en natuurlijk voor mezelf ook 5.

"Ad van Hoorn heeft beloofd binnenkort live in onze studio te komen en er zijn plannen om met de vereniging nog het één en ander te organiseren. We weten nog niet helemaal wat, maar het komt. Dat is zeker".

"Ook al", zegt Lady Moniek, "is het fijn werken, omdat we haast geen last hebben van politie of RCD. Met de kerst en oud en nieuw hebben we nog nonstopprogramma's gedraaid".

We sluiten af met nog een bakkie en gaan weer huiswaarts, waar 's avonds weer iemand wacht voor 'n stukje in het F.R.M. en wel:



Radio De Nachtuil.

Ditmaal bij uitzondering niet bij hem in Zundert, maar bij mij, om de doodeenvoudige reden, dat hij bij me was om te neuzen of er nog wat nieuws was of ouds op Hollands gebied.

lets wat nog op zijn zéér grote verlanglijst staat en omdat het dan nog wel eens uit de hand wil lopen met de tijd, past zijn naam prima bij hem. Een echte "nachtuil".

Maar nu vertellen.....

Op m'n vraag, hoe het allemaal begonnen is, barst hij pas goed los en ik moet er vaak tussen komen, want hij blijft ratelen. "Begonnen is het eigenlijk al vele jaren geleden. Ik ben nu eenmaal keigek op Hollandse muziek en dan zit je automatisch -als je dat na voldoende keus wilt horen- al bij het begin: het luisteren naar de diverse regiostations, daarbij de jarenlange nachtploegendiensten en de uiteindelijke WAO-uitkering als dank. Ja, ben 100% afgekeurd en had dus niks meer omhanden. Daarbij ben ik een oude vrijgezel geworden (wel 'n plezierige) en zodoende is er dan toch datgene gekomen, wat je -zo blijkt nu- al jaren had willen doen, maar dat er niet van kwam. Dat ging nu dan wel bescheiden met een stentortje van 3 1/2 Watt, maar dat gaat binnenkort ook wel veranderen. Daarbij heb ik al het geld nodig voor platen, want ik zoek me wezenloos naar primeurtjes en heb in die 9 maanden toch al zo'n 1.400 singles en 400 LP's op de kop kunnen tikken", lacht hij. Terwijl hij naar mijn collectie kijkt, merkt hij op: "Ja, zoveel heb ik er nog niet, maar dat komt wel".

En ik weet, dat het zo is, want hij rijdt er letterlijk en figuurlijk alles, maar dan ook alles voor af. "Ons Uiltje", zeggen ze bij ons en vooral die oude melodietjes van vroeger die willen ze graag horen", zegt het Uiltje.

"Wanneer draai je zool?" "Ach, op de gekste tijden. Als ik zin heb, gaat het spul aan, mits de band vrij is dan toch op 103 MHz."

De meeste collega's kennen ons Uiltje wel, want vaak worden plaatjes aangevraagd voor de diverse collega's. Ook zijn er in die korte tijd al vele leuke reacties geweest van z'n luisteraars, zoals het bezorgen van die oude exemplaren, die hij zo graag heeft en ook wel nieuwe.

"Heb je die voor me?".

"Soms vragen ze me wel eens: hoe kom je toch aan al die platen?". Hij lacht weer en haalt een lijstje uit zijn zak. "Heb jij die soms voor me, Wilhelm", lacht hij weer. "Ja, zo doe ik dat overal en dan blijft er nogal eens wat aan de strijkstok hangen, hè. Ha, ha, ha".

Ja, ja, hij verliest het toch maar. "Weet je eigenlijk wie m'n grote favoriet is?", vraagt hij.

Ik zeg: "Ik zou het niet weten".

"John Spencer, die vind ik hardstikke goed, vooral omdat hij ook nog diverse andere namen heeft, hè, wat de meesten niet weten, zoals Ad v. Tilburg, Henk v. Tilburg, Pietje Piraat en nu pas weer Piraten Billy met de "Piraten Billy Boogie" (een geweldige tip voor de collega's). En z'n eerste LP als Henk v. Tilburg komt ook opnieuw uit op speciaal verzoek van honderden piraten, dus hou ze in de gaten. (Titel LP: "Je hebt me verleid")".

Ik zeg: "Zo, zo, je bent nogal op de hoogte. Ken je hem overigens ook nog onder zijn eigen naam?"

"Ja, ja, Henk Henk, Goh, hoe heet hij nu ook alweer. Henk..... Henk....." Ik zeg "van Broekhoven".

"Oja, oja. Ja, ik wist het wel. Je hebt trouwens mooie stickers voor me gemaakt. Kun je die ook in het FRM laten zetten?"

Ook dat kan, Uiltje. "En ik wil best ook wel ruilen, maar wel alleen stickers, die andere troep (QSL-kaarten) hoef ik niet".

Ik zeg: "O.K. bedankt voor het praatje. Nou pakken we nog een bakkie, hè?". "Nou, néé, ikke nie hoor, want ik moe nog weg".

Ja nu moet ik toch lachen, als ik op m'n horloge kijk. Ik denk: "Ja, je draagt je naam waardig, Nachtuil. Een echte".

Voor korrespondentie met "De Nachtuil": POSTBUS 122, 4881 AC ZUNDERT met een "N" in de linkerbovenhoek, omdat er nog anderen op deze postbus zitten en van de ROCCO is het korr.adres: OLDENBARNEVELTSTRAAT 12, 4902 VB OOSTERHOUT Nb.

Aktie voor Polen.

Dan kan ik tot slot nog mededelen, dat er nog een geweldige actie is geweest voor Polen met als leuze: "Radio actie hulp voor Polen" Dat klank bij de telefonist(e) voor verzoekjes ca. Fl. 15.000,- en 62 ton kleding en voedselpakketten onder de plaatselijke amateurs, doch opgezet door RADIO ANNABEL en JOLANDA en heeft 9 dagen geduurd. Ik heb daar zelf ook nog een aantal uren aan meegewerkt, maar ook MIA MIGO, VALENCIA, STILLE GENIETER, BUITENZORG, MAJORCA, RIANDERRIE, SONJA en nog vele anderen, waarvan de namen me niet zo gauw te binnen schieten. Toch ook aan hen 'n geweldige dank en misschien volgende maand meer hierover.

RADIO WILHELM TELL, POSTBUS 119, 4711 GZ ST.WILHELBROED (Ook voor stickerruil).



De sticker van Radio Pelleboer is alleen tegen ruilstickers en een postzegel van 65 ct. verkrijgbaar. Géén QSL-kaarten! Adres: POSTBUS 97, 4880 AN ZUNDERT.

TILBURG.

Radio Tennessee.

In de laatste weken is wel gebleken, dat ons station enorm is aangeslagen bij de luisteraars van Tilburg e.o. We krijgen veel leuke reacties binnen. Ons countryprogramma op de woensdag- en zaterdagavond van 20,00 - 22,00 uur is ook een succes. We geven de mensen de gelegenheid om rustig op te nemen; daar is erg veel vraag naar. Deze gelegenheid krijgen men ook bij ons populair programma; we praten niet door de platen heen, wat bij veel piraten wel het geval is. Ons sterkste punt is, dat de verzoeken zo snel mogelijk gedraaid worden. Dat is wel gebleken tijdens Nieuwjaarsnacht, toen wij om 0,30 uur in de ether kwamen. Volgens vele luisteraars waren wij de enige goed te beluisteren piraat, die die nacht te horen was. Ons verzoekplatenprogramma duurde tot 5,00 uur en de mensen vonden het geweldig leuk om rechtstreeks in de uitzending zelf hun nieuwjaarswensen te mogen overbrengen. We hebben op het moment ook een enorme toeloop van donateurs, die ons steunen. Onze collectie platen is de laatste tijd erg uitgegroeid. Verscheidene mensen belden ons ook op met het verzoek meer avonden per week in de ether te komen, maar we houden het voorlopig op 3 x per week, want daar hebben we het al druk genoeg mee.

Onze stickers zijn aan te vragen voor Fl. 1,- per stuk.

RADIO TENNESSEE, POSTBUS 1140, 5004 BC TILBURG.



Tilburgse etherperikelen

Radiomannetje Adri.

RADIOMANNETJE ADRI is eind november alweer voor de 3e maal gepakt en op 14/1 voor de 4e keer. Ome Piet (van bijz.wetten) had nauwelijks zijn hiel gelicht bij de 3e keer, of Adri was alweer in de lucht. Hij gaf in een interview met een plaatselijk huis-aan-huisblad te kennen pas met zenden te stoppen, als men hem achter de tralies zou zetten. Het zou best kunnen, dat hij noodgedwongen binnenkort de daad bij het woord moet voegen. In het reeds eerder genoemde interview meldde Adri tevens, dat hij met TV-uitzendingen wilde gaan beginnen. Indien de programma's van dezelfde kwaliteit zijn als die van zijn radiostation, doen we er beter aan maar niet te kijken.

Radio Europa.

Van de nieuwgekomen zenders hebben alleen RADIO EUROPA en RADIO STAD TILBURG zich staande weten te houden. Europa (98,2 MHz) heeft zelfs een aardige stunt op haar naam staan door het vermogen van een live-uitzending vanuit de Tilburgse stadsschouwburg op de slotavond van de aktie Tilburg helpt Polen (29/11). Het meest succesvolle onderdeel van Radio Europa is zonder twijfel de vrijdagochtendprogrammering. De uitzendtijden van de programma's op zondag zijn gewijzigd en lopen nu van 1200 uur tot middernacht. Tegelijkertijd werden ook de nieuwsuitzendingen ingekort tot een twaalf minuten. Gezien de geringe hoeveelheid nieuws zal de volgende stap wel het opheffen van deze nieuwsitems zijn. Een uitgebreid programma-overzicht van dit station kunt u aanvragen via: POSTBUS 200, 5050 AE GOIRLE (Postzegel voor verzending bijsluiten).

Radio Stad Tilburg.

Nu we het toch over informatie hebben: het station dat hierin gespecialiseerd is RADIO STAD TILBURG is van frequentie veranderd en zendt nu uit op 103 MHz. Het station deelt deze frequentie met DISCOUNT, PALOMA en EDELWEISS. Er schijnt ook één of ander samenwerkingsverband tussen deze zenders te bestaan, want regelmatig hoor je mensen van R.S.T. bij Discount.

Informatieve programma's vinden we ook bij Europa (telefoonradio), STARLIGHT ("Weekwijzer" en "In gesprek

met") en FLAMINGO (regionale nieuwsuitzendingen).

Tijdens de periode rond de kerstdagen werden de zaken door sommige stations groots aangepakt. Bij Radio Starlight begon het al heel vroeg, 20/12, toen een groot aantal medewerkers voor de luisteraars een kerstpakket uitpakten. Op kerstnacht vergastte hetzelfde station ons op een uitstekende nachtuitzending, waarbij het hoogtepunt lag op de uren tussen 22.00 en 02.00. En alsof het nog niet genoeg was, kwam er op 2e kerstdag een kerstuitzending, verzorgd door diegenen, die 20/12 niet aanwezig waren. De uitzending liet technisch af en toe te wensen over (stemmen, die te zacht afgesteld waren en overgemoduleerde jingles), maar kwam als geheel zeer gezellig over.

Radio Flamingo.

Ook zeer aktief in de kerstnacht was Radio Flamingo met een uitstekend verzorgd kerstprogramma. Dezelfde zender was ook op oudejaarsavond in de lucht evenals Radio Europa. Deze twee uitstekende zenders boden tegen elkaar op met een top 100 aller tijden bij Flamingo (hoe origineel!) en een top 30 over 1981 bij Europa (ook al zo'n origineel idee). Beide zenders gaan nu ook op vrijdagmorgen strijden om de gunst van de luisteraar, want Flamingo is sinds begin dit jaar ook met vrijdagochtendprogramma's begonnen. Persoonlijk heb ik niets tegen dit soort zaken, maar ik kan me niet aan de indruk onttrekken dat er tussen Flamingo en Europa een programmatisch kat- en muisspelletje wordt gespeeld. Het wachten is dus nu op de volgende stap van Radio Europa.

Radio Telstar.

Inmiddels heeft ook dit station aan zendtijduitbreiding gedaan. Indien de DJ van dienst tijdig ontwaakt -iets wat in het verleden nogal wat moeite kostte- begint men nu om 8.00 uur.

Natuurlijk waren er tijdens de feestdagen meer zenders aktief met allemaal -naar hun eigen zeggen- superfantastische programma's. Voor zover ik het heb kunnen horen, kwam men vaak niet verder dan tot een ratjetoe van al dan niet verstaanbare kerst- en nieuwjaarswensen.

Radio Pamela.

Op het lijstje van nieuwkomers konden we op de valreep van '81 nog dit station noteren (102,9 MHz). Naar hun zeggen is het een discostation, maar de muziekkus beperkt zich tot het discowerk, dat in de top 40

genoteerd staat. Echte discmuziek, zoals die o.a. bij City in Den Haag te horen is, ontbreekt.

Het in het vorige FRM gekonstateerde mobiel werken van Telstar en Casino door Olijffe was slechts een aardige grap van beide zenders. Radio Europa reageerde hierop door te suggereren, dat hun uitzendingen die avond vanuit een rijdende postkoets verzorgd werden. Dit alles compleet met getrappel van paardenhoeven.

Tot zover de Tilburgse etherperikelen. Peper en zout naar smaak toevoegen en reacties kun je kwijt bij:

TON MONQUIL, telefonisch te bereiken onder nr. 013-55.39.04.

Red. Uit een telefoongesprek, dat ik had met Luisteramateur Balthasar bleek, dat vele Tilburgse amateurs nogal moeite hebben met het verteren van de stukjes van Ton. Kritiek schijnt ook hier niet zo op prijs gesteld te worden. Maar misschien zijn er toch enkelen, die zich deze kritiek ter harte nemen en hun fantasie gaan gebruiken, wat het goed begrijpt - toch de bedoeling ook nog mee, dat op 12/1 de stations Telstar (om ca. 14.00u.) en Radio Benelux werden opgepakt. Benelux was de dag erna alweer terug, maar toch was het verder opvallend stil op de 3 meter. De 14e werd ook Radio MOBBERIA ism RIOOL uit de lucht gehaald.

HILVARENBEEK.

Arizona: marathon.

Hier is het nog betrekkelijk rustig wat piratenzenders betreft. Zo is het ook mogelijk geweest, dat Radio Arizona een marathonuitzending heeft kunnen maken van 103 uur, nl. van 21/12 (14.00u) tot 25/12 (21.00u.) Deze uitzending is door ons geheel in stereo verzorgd en is voor 100% gestaagd. Wij hebben in die periode zeer vele en goede rapporten binnengekregen: in Turnhout kwamen we 100% binnen en ook kregen we zeer goede rapporten uit Liemde, St. Oedenrode en zelfs Geertruidenberg.

In totaal hebben we toen 1200 verzoeken gedraaid, waarvoor we iedereen nog willen bedanken. Ook onze dank aan RADIO ACTIEF, ATLANTIS en ALBATROS hier uit Hilvarenbeek, waarvan wij de volle medewerking hebben gehad. Omdat zij hun zendtijd vrijgaven aan ons voor onze marathon. Radio Arizona zendt normaal uit op 103 MHz. op zondagmorgen 900-1200u., maandag 1900-2300u., woensdag 1900-2100u. Adres: POSTBUS 2012, 5080 CA HILVARENBEEK.

HAAREN.



Er is veel gebeurd in Haaren -Tuin van Brabant. Radio Atlantis werd o.a. door de politie uit de lucht gehaald en Radio METRO is ook alweer terug op 102,9 MHz. met 40 Watt op een 8-elements. Zendt elke zondag uit van 12,00 - 15,00 uur met discmuziek. Tijdens de uitzending staat de telefoon open voor verzoekjes.

In het afgelopen jaar was er ook een COSMETICO op 100,6 MHz. maar die is naar Rotterdam verhuisd. Ikzelf -Tirona- ben ook voortgegaan: ik heb nu een 15 Watt zender: 2 x 2219A, 3553A, MRF237, BLY88a, die er nog niet alles uitgooit, omdat de voeding (15V) het niet aan kan. O ja, voor ik het vergeet om te zeggen, nog bedankt voor de leuke reacties van het aprilnr. 1981.

TIRONA, POSTBUS 187, 5280 AD BOXTEL.

EINDHOVEN.

Zo, mijn militaire diensttijd zit er weer op en dat betekent dat ik me weer optimaal kan inzetten om maandelijks weer de allerlaatste nieuwtjes door te geven. Maar eerst wil ik iedereen bedanken, die mij regelmatig op de hoogte hield terwijl ik in Duitsland zat. Zo dan kan ik eindelijk met mijn waslijst beginnen:

Deborah.

Eindhovens grootste en populairste zender zit nog steeds elke werkdag tussen 0700 en 1200 uur in de lucht. De welbekende E'hovense DJ Tom van Dauven is nu aangetrokken om het DJ-bestand te versterken. Op 1e kerstdag had Deborah een ontzettend leuk, alternatief kerstprogramma in elkaar gezet. Men draaide alle nr.1 hits v/a 1965 helemaal. Het is dan ook overbodig te vertellen, dat er enkele dagen vóór die uitzending een run op cassettebandjes was om dit programma op te nemen. POSTBUS 9513, EINDHOVEN.

SantaMaria.

Ook E'hovens op één na populairste station had haar eigen kerstprogramma, waarin luisteraars telefonisch de groeten konden doen. Het programma werd gepresenteerd door het DJ-team, bestaande uit Theodorus Niemeyer en Peter Record.

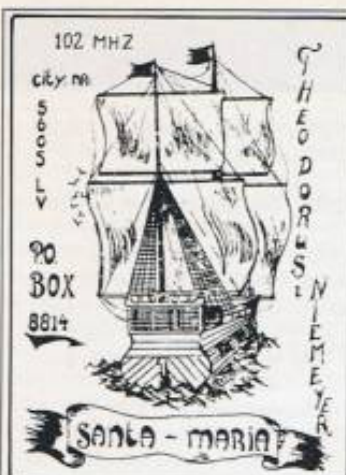

Het gebeurde op 101.8 MHz, tussen 1100 en 1400u. Op 29/12 vierde Radio Santa Maria haar 1000e uitzending op grootse wijze. Medewerkers aan dit jubileumprogramma waren Barry Noise (ex-SM), Frank de Wit (R.Horizon), Stevin Martin (R.Caravan) en het Spaanse zangertje Carlito. Tussen 20.00 en 21.30u. kwamen de diverse mensen aan het woord en om 21.30u. werd de documentaire gestart met hoogte- en dieptepunten van het station. Dit alles duurde tot 02.00 uur. Radio Santa Maria is wekelijks te beluisteren tussen 11.00 en 14.00 uur op de zondag in lekker, ouderwets mono.
POSTBUS 8814, EINDHOVEN.

Radio Marina 104.

Het is stil geworden op de welbekende 104, wat Radio Marina betreft. Zondag 20/12 nam men op daverende wijze afscheid met een speciale kerstshow. Tom van Dauven ging op bezoek in diverse huiskamers om een interview met de luisteraars te houden. Het programma, dat van 23.00 tot 03.00 uur duurde, werd gepresenteerd door: John de Jong, Wim Smits en natuurlijk Tom. Voor reacties of meer info: POSTBUS 1358, EINDHOVEN.

Verano.

Elke zaterdagnacht tussen 01.00 en 03.00 uur zit de zender Radio Verano in de lucht. Met een gezellig, gevarieerd programma en leuke professionele jingles. DJ's Frans en Wim draaien platen op verzoek.
POSTBUS 2010, EINDHOVEN.

Casablanca.

Deze amateur, uitzendend voor Z.O.-Brabant op 102 MHz, zit elke zondagmorgen 09.00 - 12.00u. en elke zaterdagavond 19.00 - 24.00u. en elke dinsdag 15.00 - 18.00u. Elke zondag is er de piratenpuzzel, waarbij je kans maakt op een platenbon. Medewerkers aan dit leuke station zijn Johnny Dee (ex Radio Cerrone), Lady Bianca en DJ Teddy Boy. Voor meer info: CAFETARIA SMULDERS, EINDHOVENSEWEG 59, VALKENSWAARD.

Noord.

Radio Noord zit regelmatig met een leuk muziekprogramma in de lucht, gepresenteerd door Gerard van Dam. Voor verzoekplaten en meer info: POSTBUS 1365, EINDHOVEN.

Warhead.

Dit QSO-station is nu ook als muziekstation te horen op zondagmorgen. Verzoekjes e.d. kunnen aangevraagd worden via POSTBUS 5243 te EINDHOVEN.

De Kleine Piraat.

Deze amateur, bekend van radio, piratenavonden en van z'n nieuwste LP, draait ook nog steeds lekker op de zaterdagmiddag tussen 13.00 en 15.00 uur. Samen met de Lady Kleine Piraat worden oergetelinge platen met een lekker praatje aan elkaar gedraaid. Verzoekjes kunnen telefonisch aangevraagd worden.

Atlantis.

Dit station laat het afweten op de 101 MHz. Men zat dagelijks in de lucht tussen 12.00 en 16.00u., maar is nu druk doende zijn studio(s) te vernieuwen. Wel zijn er enkele testjes geweest, waarbij je telefonisch verzoekjes aan kon vragen. Voor meer info: POSTBUS 490, EINDHOVEN.

Acapulco.

De amateur Radio Acapulco gaat elke zondagmiddag tussen 14.00 en 16.00 uur verzoekjes draaien op 104 MHz. in mono. Voor meer info: POSTBUS 5243, EINDHOVEN.

Pioneer.

Het gaat goed met Radio Pioneer. Elke zondagmiddag 13.00 - 17.00u. zit men in de lucht met een zeer gevarieerd programma. Medewerkers aan dit station zijn o.a. Frans v.d.Veen, Kees en Bruin en Hans Mijland. Er zijn al unieke primeurtjes op dit station te horen geweest zoals diverse interviews en gastprogramma's. Ook geeft men wekelijks een hitparade uit met het laatste Pioneer nieuws.
POSTBUS 228, EINDHOVEN.

Nogmaals Verano.

Een geheel andere Radio Verano zit elke zaterdagavond in de lucht van 23.00 - 02.00 uur met als medewerkers: Tom v.d.Bergh, John v.d.Eght en Theo v.d.Meer. De jingles zijn gemaakt door Tom van Dauven en men is schriftelijk te bereiken via POSTBUS 5271, EINDHOVEN. Er wordt uitgezonden op 105 MHz, alhoewel de jingles 104 vermelden.

Moorbij.

Radio Moorbij is wegens technische problemen tijdelijk uit de lucht geweest maar is begin januari weer teruggekomen op de welbekende 104. Helaas zijn DJ's Jan Brass en Anthony Parkins wegens te drukke werkzaamheden vertrokken, maar daarvoor is Adje Ronald in de plaats gekomen. Het DJ bestand bestaat nu uit o.a. DJ Blondie, Martin van Zijveld, Joseph Guy, Matje en Adje Ronald. Voor meer info, stickers, T-shirts enz. kunt u altijd schrijven naar POSTBUS 4199 te EINDHOVEN. Wel een postzegel meesturen.

Pandorra.

Radio Pandorra viert half februari haar 1-jarig bestaan in de ether. Elke zondagmiddag na de uitzending van Santa Maria komt men in de lucht van 14.00 - 17.00 uur op 101.8 MHz.

Programmering:
1400u. Peter Record met hits en country

1500u. De Gouwe Ouwe Club
1600u. Ned./Duits
Voor meer info: POSTBUS 4242, EINDHOVEN.

Flashback 101.

't gaat goed met Radio Flashback, alhoewel men momenteel uit de lucht is. Men heeft afscheid genomen van de luisteraars met een daverende show, waarin alle medewerkers te horen waren. Men hoopt begin maart terug te komen in stereo.
POSTBUS 5231, EINDHOVEN.

Gemini.

Op 2e kerstdag kreeg Eindhoven een nieuwe amateur erbij. En wat voor een! Men begon gelijk maar met een marathonprogramma van 1200 tot 2400u. Dit alles op 104 in mono met o.a. een LP Top 100 van 1981. Daarna is men niet meer in de lucht geweest.
POSTBUS 1358, EINDHOVEN.

Portumaro.

Radio Portumaro is elke dag van 1000-1200 u. te beluisteren en bestond begin januari 1 jaar, wat feestelijk gevierd werd. Enkele DJ's van dit leuke station zijn: Dickey Deodorant, Billy Piccalilly, Sjakle v.d. Hoek, Gerry en natuurlijk Johan van Oldenbarneveld met zijn kippenshow.

Zo, dat was het wel ongeveer. Er liggen nog diverse stations hier voor m'n neus, maar die zal ik volgende maand wel behandelen. O ja, ik zou graag programma's willen ruilen van amateurs hier in de regio voor die van stations in den lande. Voor meer info:

KEES DE BRUIN, POSTBUS 5228, 5603 BC EINDHOVEN.



De QSL-kaart van "De Dresseur" is te ruil tegen kaarten of stickers + een postzegel. Adres: POSTBUS 7568, 5601 JN EINDHOVEN.

Postbus 1365 5602 BJ EINDHOVEN



FRIESLAND

NIJEMIRDUM.

Uit de ether geplukt.

In het weekend van 12/13-12-1981 heeft de gem. politie van Opsterland i.s.m. de RCD 2 geheime zenders uit de ether gehaald, t.w. ZEELANDIA uit Ureterp en POEMA uit Wijnjewoude. Zaterdagavond 12/12 heeft de politie van Weststellingwerf "clandestiene" zenders in beslag genomen bij jeugdige inwoners van Sonnega. De 15-jarige R.P.H. was juist in de lucht met zijn PANIEKSCHOPPER. Deze en nog een andere zender, die de jongen in zijn bezit had, werden meegenomen.

Ontvangst:

Uitstekend komen hier elke week binnen: CASINO met de HEKTOR LIMA uit Vriezenveen op 101.73 MHz.; de NORTON met CISKA uit de lokatie Vroomshoop op 101.72 MHz. (verzoekplaten) en 30/31-12 Radio MUSTANG uit Zwartsluis die vroeg om een ontvangst-rapport. Graag zou ik de correspondentie-adressen van deze stations willen weten, dan kan ik ze een bevestiging sturen.

W.SAMPLONIUS, NY AMERIKA 13, 8566 HL NIJEMIRDUM.

LEEWARDEN.

Radio Aquarius.

"Vrij en blij vanuit Leeuwarden. Dit is Radio Aquarius op 98 punt 6", zo klinkt het hier en in grote delen van Friesland elke vrijdag, zaterdag en zondag op de radio. Radio Aquarius is een nieuw station, opgericht door Wilfred de Jong, Johan Vos, Wout van der Meer, Watze de Boer en Klaas Braaksmo. De opzet is het maken van lokale radio, ontstaan uit onvrede met de bestaande situatie.

"Niet dat Hilversum of Radio Fryslân slecht is", aldus Wilfred de Jong, "maar deze zenders (vooral Hilversum) geven geen lokale berichten door. Radio Fryslân (R.O.F.) geeft wel lokale berichten door, zoals een brandje hier en een wedstrijd daar, maar daar blijft het bij en wij willen daar graag meer over doorgeven. We willen ons dus onderscheiden van Hilversum en de R.O.F.".

De organisatie heeft om bovengenoemde redenen een radiozendvergunning aangevraagd. Wilfred: "We hebben goede hoop. Nee heb je en ja kun je krijgen".

En in een plaatselijke krant zei Johan Vos dat hij er niet erg in geloofde (in dat legaal worden,



STUDIO RADIO AQUARIUS-LEEWARDEN.

du), maar volgens hem weet je het maar noot. Alle DJ's -en dat zijn er 12- gebruiken hun eigen naam. Waarom?

Wilfred: "Dat doen we, omdat we juist uit die illegale sfeer willen. Ze weten, wie we zijn, hoe we heten en waar we zitten. Dus waarom dan valse namen? Dat heeft geen zin".

Elk uur is er nieuws, gelezen door daarvoor aangestelde nieuwslezers/essen.

"Hoe komen jullie aan het nieuws?"

Wilfred: "Ons nieuws halen we voor een deel van de ANP-nieuwsberichten, van teletekst en van de telex. Ook lezen we veel in de krant voor het plaatselijke nieuws".

Plonsplaat.

Na ieder nieuwsbulletin komt de "Plonsplaat". Mijn vraag aan Wilfred de Jong was dan ook, waarom men deze plaat draait (zo'n 40 x per weekend).

Wilfred: "Dit is om de herkenbaarheid van het station te stimuleren en geen na-aperij van alarmschijven e.d." (lees: als je de "plonsplaat" hoort, weet je dat het Radio Aquarius is).

Storing? Zender uit.

Radio Aquarius wil niemand storen en als men klachten binnenkrijgt, gaat de zender ook direkt uit. Zo gebeurde het in het weekend van 12 dec. ook. Toch zijn er volgens een woordvoerder van de RCD wel klachten en loopt men de kans om vroeger of later opgepakt te worden. "Dat weten we ook maar al te goed", vertelde Wilfred aan mij.

Stichting.

Omdat men legaal wil worden heeft men ook gelden gereserveerd voor Buma/Stemra. Men maakt nog wel reclame, maar dit is alleen kostendekkend en beslist niet winstgevend! Ook komt er een Stichting Radio Aquarius, want om legaal te

worden, moet men een rechtspersoon zijn. Verder heeft men een ledenbestand, dat groeien is. Voor één tientje per jaar ben je al lid en dat is echt niet te duur.

Er staat een storingsvrije zender (mono) in de studio met een behoorlijk groot vermogen. Zo komt men bijv. door in Menaldum, Bergum, Dronrijp, Twijzel enz. Het station is zowat professioneel opgezet, evenals de programma's.

Een pluim voor alle medewerkers. Ga zo door en laten we hopen, dat jullie legaal worden in de (nabije) toekomst. Met dank aan Wilfred en Nynke voor de gastvrijheid.

RADIO MONO-LEEWARDEN.

Korrespondentie-adres:

RADIO AQUARIUS,
POSTBUS 7049,
8903 JA LEEWARDEN.

Programma-overzicht.

- Vrijdag:**
0700u. Platenmarkt-Sierk Goedemoed.
1000u. Winkelwaarde-Roelof Kingma
1100u. Even bijdraaien-Rients Faber
1300u. Eet smakelijk-Wout v.d Meer.
1400u. Hein maar fijn show-Piet Hein (alias Walsma)
1600u. Old-timer cracker show Marianne Bijma
1700u. De Plank op-Wilfred de Jong
1900u. LP-Pop-Piet Hein
2000u. Baanvak (met vacatures)-Roelof Kingma
2100u. Chris Brink Show
2200u. Hitgalerij-Wout van der Meer.
2400u. Sluiting.

Zaterdag:

- 0700u. Nonstop-Chris Brink
0800u. Tussen wakker worden en opstaan-Tjeerd Velstra

- 0900u. Winkelwaarde-Roelof
1000u. Negentien-tig show-Wout van der Meer.
1200u. Sla je slag (met kwisje)-Sierk Goedemoed.
1300u. Tip 30 - Piet Hein
1400u. Top 30- Wilfred de Jong
1600u. Door draait het om (+ kwisje)-Sjoerd Wijtsego
1800u. Verzoekjes-Nynke de Jong
1900u. Avondpop-Piet Hein
2000u. (Experimenteel) 1001 Show-Theo Dauma/Abe Hoekstra
2400u. Sluiting.

Zondag:

- 0700u. Zie zaterdag (tot)
1300u. Afternoon Delight-Piet Hein
1400u. Plezier tussen 2 en 4-Wilfred de Jong
1600u. Popsport-Sjoerd Wijbega
1700u. Puiinhoop (show)-Het DJ team
1900u. Avondpop-Piet Hein
2000u. Powerplay-Sjoerd Wijbega
2200u. Romantische muziek-Tjeerd Velstra
2400u. Sluiting.
Op zondag vervalt Winkelwaarde (0900u.), dat is dan het vervolg van Tussen wakker worden en opstaan (0800-1000 uur).

P.S. Helaas is Radio Aquarius op 8 jan. om 7.40 uur opgepakt (Leert de RCD het nu nooit eens om verstandig na te denken?!). Sierk Goedemoed kondigde juist een plaat aan, een kort stukje Intro..... en weg! Schade ca. 40.000 gulden!! Alles, maar dan ook alles is meegenomen: bandjes, verzoekjes, brieven enz. Ook alle studio-apparatuur. Zelfs theelepeltjes! Nu vraag ik je!! Dertien man (politie en RCD) alsof er een massamoord was gepleegd. Dit ernstige bericht (voor vele fans) stond zelfs op de voorpagina van de Leeuwarder Courant. Op deze dag heeft men -vreemd genoeg- de meeste ledenwinst geboekt (sympathie, denk ik). Overigens: men komt terug. Reken daar maar op!

RADIO MONO ALTERNATIEVE TOP 10 FRIESLAND:

1. Alwer 'n Frysk-Bouke & Greetje.
2. Vrij zijn als een vogel-New Four.
3. Je loog tegen mij-Drukwerk
4. One of us - Abba
5. I won't let you down - P.H.D.
6. Woonskip- Irish Stew
7. Enola Gay - Orchestral Manoeuvres in the Dark
8. Wodka Kassa Jock -Binnenstebuiten.
9. Daar was een piraatje- Piet Hein & Kielhalers.
10. De Zwarte Kat-Ciska Peters

DRACHTEN.

Radio Atlantis.

Atlantis is begonnen met een eigen fanclub! Inderdaad, met een 5 à 6 maal per jaar verschijnend blad, genaamd Radio Atlantis Magazine (goh, wat origineel). De R.A.M. dus, als het ware. Een abonnement kost Fl. 3,- per jaar (ja, belachelijk weinig). Je krijgt hiervoor 8 (voortlopg nog) kantjes op A4 formaat en af en toe een extraatje (w.o. een QSL-kaart). De fanclub is een initiatief van Paul van der Zee. Wil je eerst meer informatie of een proefnummer (Fl. 0,75) schrijf dan even. De cassetteservice begint lekker te lopen. We hebben 2 nieuwe mengpanelen (één met equalizer) en een nieuwe technicus: Frank Palmer. Paul en Hans zijn nog naar de MHz, piratendag in Noordwijk geweest op 12/12. Onderweg kwamen we de Norderney nog tegen (op het IJsselmeer). Kortom, alles gaat prima hier. Schrijf eens voor de fanclub: NOORDERSINGEL 37, BERGUM (tevens QSL-ruil). P.S. Het Drachtster adres is vervallen.

SURHUISTERVEEN.

Radio Markant.

Om maar even te reageren op de brief van Jan Bruns uit Groningen: Radio Markant is een lokaal radiostation met professionele DJ's, die tijdens de weekends in grote dancings in Friesland en Groningen werken. Het station is nu ongeveer 1 jaar in de lucht; het eerste halfjaar werd er uitgezonden op de dinsdag- en donderdagavond v/a 18.00 tot ca. 01.00 uur. Ook werd er uitgezonden op de zaterdagmiddag v/a 14.00 uur.

Geen reclame meer.

Er werd ook met commercials gewerkt wat kostenbesparend werkte; daarentegen waren er nogal wat regionale kranten, die bezwaren hadden tegen de commercials (z.g. reclame-spots). Men dacht, dat ze minder zouden gaan verdienen in de reclame en zo werden er wat telefoontjes gepleegd met de officier van justitie. En ziedaar: het duurde niet lang of Radio Markant werd met een bezoekje vereerd van de gemeentelijke politie in opdracht van de officier van justitie. Op datzelfde ogenblik was Radio Markant bezig met een relais-uitzending met één antenne richting Noord en het relais-station stond gericht naar het Zuiden. Men kon bellen naar de studio, waarbij men rechtstreeks in de uitzending kwam.

Radio Markant kreeg telefoontjes uit het hele land, want die avond waren er prima condities. Telefoontjes uit Roermond zelfs.

Markant werkt nu niet meer met reclame, wat te riskant is. Er wordt nu aandacht besteed aan regionale informatie (nieuws) wat geleverd wordt door een plaatselijke krant.

Programmering:

Dinsdagmorgen:

- 1000u. Ton v.d.Voogt
- 1100u. De Alles en nog wat show-Sjors v.Amstel
- 1200u. De Lunch recht voor je raap show-Paul Jansen
- 1300u. De 19-tig show-Frans van der Meer.

Elk heel uur regionaal nieuws. Zo nu en dan Interviews: Hefle & Hefle, Hennie Huisman zijn al geweest. Verder is de programmering ongeveer hetzelfde als dinsdagmorgens. Er liggen in vergoederd stadium plannen klaar om sport live te gaan brengen vanaf de desbetreffende lokatie.

Studio-apparatuur:

2 Technics snelstart draaitafels, microfoons: 2 x Shure, 3 x Electro Voice (2 PL80; 1 DS35); mengpanelen: 1 x Rodex; 1 x Dynacord; 2 cass. decks: 2 Technics, 1 Sony; 1 tape-deck Akai (tevens modulator) + 1 JVC tuner/versterker + equalizer.

ZENDER: Transistor. Antenne 19 meter hoog.

Dat was het wel zo'n beetje over Radio Markant Regionaal.

Buurtamateurs:

Er zijn hier nogal wat krachtige stations in de buurt, vooral in het nabij gelegen Harkema. Enkele namen: STOCKHOLM Radio draait, wanneer hij zin heeft, voornamelijk Hollands en zo nu en dan wat Engelse muziek. In stereo ook nog, maar dat is hier al gewoon. Bijna alle krachtige stations zijn in stereo te beluisteren. STILLE GENIETER: nog steeds één van de sterkste amateurs draait al een jaar of 7 mee. In bezit van een veelbezochte platenzaak en te beluisteren elke zondagavond. MANOLITO: zo langzamerhand een bekende DX-er is vooral te beluisteren als het goed conditieweer is. In bezit van een antenne met 4 Fuba's. FLORICO: elke maandagmiddag met Hollandse muziek op verzoek. SARINA: elke zaterdagavond, eveneens met Hollandse verzoekplaten. RADIO MARKANT REGIONAAL, POSTBUS 58, 9230 AB SURHUISTERVEEN.

HARKEMA.



Hier zijn dan de nieuwe stickers van amateurzender NACHT-WACHT i.s.m. LINKE LOETJE. Bij de nieuwe stickers van luisteramateurtjes DE KLEINE NACHT-WACHT en de KLEINE OLYMPICS. Ze zijn weer te ruil tegen nullstickers. QSL-kaarten worden niet geaccepteerd. Voor N.Wacht en LL: "L.L." in de linkerbovenhoek en voor KL.N.Wacht "K.N.". Mochten er nog luisteramateurs of zenders zijn, die niets retour gekregen hebben: dan moeten ze mij maar even een briefje schrijven. Dan krijgen ze alsnog. Groetjes van: LUISTERAMATEUR LINKE LOETJE, p/a DE RIPEL 10, 9281 LX HARKEMA.



DOKKUM.

Het is hier een gezellige boel op de 3 meterband. Als je de radio aandoet, zijn er bijna altijd wel muziekstations te beluisteren. Enkele goede stations zijn o.a.: ALPENJAGER, TORENVALK RADIO, BAANVEGER. Tevens is er af en toe een muziekstation te horen op de politiefrequenties. Helaas alleen nog maar muziek gehoord en geen spraak. Mensen, die een scanner hebben, kunnen dit station ook ontvangen. Wat de TV betreft: hier is nog niet veel te zien geweest, behalve enkele testuitzendingen, maar de laatste weken zelfs helemaal niets.

VELDZICHT-DOKKUM.

Radio Holland.



Op de middengolf mag ik -Radio Holland- graag luisteren naar stations als DE SOTO en de WAL-VISBAAI (de laatste hoor ik trouwens nooit meer) en meer van dat soort stations, die naast een plaatje ook nog een leuk praatje weten te brengen. Houen zo!

Kortegolfstations kan ik hier bij mij in de studio soms prima ontvangen, maar ik geloof dat het beter is dat we de namen en andere gegevens zoals de uitzendtijden beter voor onszelf kunnen houden. De RCD is gek op dit blad!!!

Dan zou ik een boek kunnen schrijven over de Abonnementies, of liever gezegd: het technische gedeelte van onze hobby. Erg veel theorie heb ik niet, maar ik weet wel het één en ander van antenne en het werkelijke vermogen op een geijkte meter met daarachter een dummyload. Koop nooit iets, dat je niet kent! Een buis kan veel vermogen leveren, indien gestuurd, een transistor ook wel, maar dit blijft meestal steken bij 100 watt. Je zou eigenlijk de prijs van de eindtor/-buis moeten weten en zijn vermogen: Fl. 30,- is ca. 10 Watt, Fl. 70,- is ca. 35 Watt, Fl. 200,- is ca. 100 Watt.

Daarnaast moet je nooit vergeten dat als je met 35 Watt tot aan de horizon komt en je wilt bij een station aldaar 1 S-punt oftewel 10% sterker worden, je een 4 x zo groot vermogen nodig hebt. Maar als je de antenne 3 tot 6 meter hoger kunt gooien, dan heb je dit misschien gratis. Als je een sterke zender wilt kopen, vraag dan eerst of je hem mag meten met een meter, waarvan je weet wat hij aangeeft en altijd -als het kan- met een fabrieks dummy load. Dit geldt alleen voor FM-zenders. De midden- en kortegolfzenders zul je moeten uitproberen.

Uit het oor, maar niet uit het hart.

De naam Radio Holland blijft altijd bestaan, alsook de band met de zeer vele schrijvers uit heel Eurpa (onvoorstelbaar!). Ik zie de RCD nog even voor me staan, net de FBI met hun fotopassjes. De zender t.w.v. 4.000,- gld. hebben ze nog laten vallen ook. De politie deed me denken aan veldwachters. Ze waren incl. RCD als kinderen zo blij met wat zij noemden "het zendertje". Ik zelf was erg verrast, maar nog meer verbaasd. Ten slotte nog de ASSH: ik heb nog nooit iets nodig gehad wat de schema's van de heren betreft, maar het lijkt me in ieder geval prima wat ze doen voor de amateurs. GERRIT, RADIO HOLLAND, POSTBUS 201, 9100 AE DOKKUM.

ONSTWEDDE.

DEEL 1

ZES Jaar onafgebroken in de lucht:
RADIOZENDER BRESCIA



Kerstmis 1981 is voor veel radioluisteraars toch wel anders geweest dan de afgelopen jaren. Dit jaar was er namelijk géén kerstprogramma op de middengolf 227 meter te beluisteren. De traditie kon geen doorgang vinden omdat de opsporingsdienst van de PTT dit onmogelijk heeft gemaakt. Zondagmiddag 27 sept. 1981 werd de zender in beslag genomen. Of dit populaire Noordelijke station nog in de ether terugkomt, kunt u lezen in een 2-delige reportage, gemaakt door de Westerwolder luisteramateur:

De Juffertoren.

De Juffertoren heeft een grote rol gespeeld in het leven van onze Brescia. Een herkenbare toren in het fraaie Westerwolder landschap. Soortgelijke torens zijn er maar weinig in Nederland. Deze toren heeft een opmerkelijke spits, die geheel uit steen gebouwd is. De toren valt hierdoor extra op. In de gehele omgeving is zij een bakken, een houvast om je te oriënteren. Voor veel mensen is de toren de ingang naar de kerk. Toch waren deze mensen ook luisteraars van Brescia. Tussen de kerkgemeenschap (meer dan 1000 mensen) en Brescia was een nooit afgesloten overeenkomst: tijdens de diensten (2 x 's zondags) werd er niet uitgezonden. Brescia wilde de "kerktelefoon" niet storen. Kerktelefoon is een soort kabelradio, waarbij bepaalde abonnees (zieken e.d.) de kerkdiensten thuis kunnen beluisteren.



Brescia probeerde iedereen te vriend te houden. Klachten kun je als amateurzender niet gebruiken, maar toch.....

Hoe 't allemaal begon:

Door toevallige omstandigheden kwam de -nu kalende-chauffeur in contact met de allerbeste amateurzender uit het Noorden: JOHNNY WALKER. Een paar jaar geleden heeft u uitvoerig zijn verslag kunnen lezen in dit blad. Wanneer je de allerbeste bent, is het niet moeilijk anderen te overtuigen. Door J.W. werden veel jongens dicht bij de zenderij betrokken. Ook Brescia voelde zich aange trokken tot de zendhobby. We schrijven januari 1975.

Hoe wil je in een nieuwbouwwijk in vredesnaam met een zendprogramma beginnen? Binnen de kortste tijd ben je gepakt. Maar er kwam een oplossing.

Wanneer de Westerwolder luisteramateur dit gesprek op papier vastlegt, is het zondagmorgen 3 januari 1982. Na de gebruikelijke nieuwjaarswensen, wordt er koffie gedronken. Na wat gepraat te hebben over koetjes en kalfjes, komt het zenden aan de beurt. Een begin is reeds gemaakt.

De oplossing om te zenden werd aldus gevonden: vriend Pim Pandoer stelde zijn "studio" beschikbaar. Studio is in dit geval een slaapkamer zonder balken en vloer. Maar het ging. Al moest je wel om het "afstapje" denken. De zender was betrokken van een bouwer in Angelslo (Emmen). Brescia had de leus van Johnny Walker overgenomen: zorg dat je met goed materiaal aan de band zit. Dat de Bresciazender goed was, is Noord-Nederland wel te weten gekomen. ZES en 1/2 jaar. De zender, aanvankelijk een 1 VT + spanningsbak (1800 Volt) werd ongeveer 1 jaar gebruikt door zowel Pim Pandoer als Brescia. Om een nog beter resultaat te krijgen, werd nog een VT bijgebouwd.

Verhuisd.

Ongeveer een jaar werd uitgezonden vanaf studio Pim Pandoer. Als vrachtwagenchauffeur -veelal buitenland- ben je de hele week van huis.

Wanneer je dan op zondag ook nog van huis bent om vanuit 'n

ander dorp te zenden, tja, dan komt vrouwtje ook een woordje zeggen. (Bij Pim Pandoer in de kost was natuurlijk geen goede oplossing). Studio Pim werd verlaten en in de nieuwbouw werd een studio ingericht.

Op mijn vraag of je ook moeilijkheden met de burens hebt gehad: Brescia: "Ik heb altijd geweldige medewerking van mijn burens gehad. Bij onraad werd ik juist door hen gewaarschuwd. Wanneer je uitzendt, moet je natuurlijk wel weten waar je bijfrequentie ligt. Dit moet natuurlijk niet op die van het Loadwezen in Delfzijl zijn. Bij een aantal middengolvers was dit helaas niet altijd het geval".

Johnny Walker.

Vraag: "Hoe is het eigenlijk met Johnny. Met het zenden, bedoel ik.

Brescia: "Het wordt voor die jongen moeilijk om weer aan de band te komen. Een goede baan wil je natuurlijk houden. En als die baan toevallig ook nog bij de overheid is, dan is de keuze al gemaakt".

"Maar hij is toch voor de 2e maal gepakt.

Brescia: "Dat is waar, maar een (toevallige?) fout in de dagvoording heeft hem buiten de cel gehouden.

F.R.M.

"Ik vind het jammer dat het noordelijk nieuws in het FRM zo schaars is. Ik weet wel, een Noorderling is wat stug en terughoudend. Als iemand in de Randstad een zender zo groot als een asbak heeft en een mond zo groot als een scheermes, dan lees je direct een groot stuk in een piratenblad. Een Noorderling wacht liever af. Toch vind ik dat wij er voor dienen te zorgen, dat wij ons aandeel aan FRM moeten blijven leveren.

FM-Middengolf.

Persoonlijk vind ik de middengolfzenders beter dan de FM. Als chauffeur ben je de gehele dag bij de weg. Wanneer je Nederland verlaat op weg naar Oostenrijk of Italië, dan kun je maar 2 of 3 plaatjes van een FM-er beluisteren. Zendbereik te gering. De MG-er heeft een veel groter bereik. Veel prettiger.

Commercie in de ether.

Aan reclame heb ik niet gedaan. Voor mij was het een hobby. Als je een hobby hebt, moet je alles naar eigen idee doen. Wanneer je een sponsor hebt, is je hobby een verlengstuk van het bedrijfsleven. Ik heb meerdere keren een aanbod van een platenmaatschappij gehad om platen te pluggen, ik heb al m'n platen

zelf gekocht en daar waar ik wilde. In onze regio worden diverse zenders (meestal FM-ers) wel gesponsord door platenmaatschappijen".

"Verwacht je niet dat illegale radio over verloop van een paar jaar legaal wordt? Wanneer er satelliet radio- en TV komt?"

"Nooit en te nimmer mogen de piraten erop rekenen, dat zij legaal worden. Hilversum en Den Haag kunnen de piraten toch niet bestrijden en ze daarna legaal maken. Daar komen de amateurs niet aan te pas".

Jhr Gastgeber

Brescia

*heeft Sie
herzlich willkommen*

In het volgend nummer deel 2 (en slot) van deze reportage met o.m. de mooiste herinnering uit z'n zendperiode en studiofoto's.

Korrespondentie-adres:
(is nog altijd)

BRESCIA,
POSTBUS 18,
9590 AA ONSTWEDDE.

Nog wat algemene informatie:

Twee amateurzenders: LINKE LOETJE en WINNETOU hebben hun weddenschap ingelost. Ze deden dat door een wleg met wletjes van Onstwedde naar Nieuwe Pekela te duwen. In de wleg lag LADY LOETJE. De lady had belangstelling getoond voor de wleg van PONTIAC. Het ene woord haalde het andere uit, met gevolg de weddenschap. De lady haalde de eindstreep met succes. Om met Alexander Curly te eindigen: "Dat waren dan die Hollanders".

Het Oostgroninger duo Johan en Henk heeft opnieuw een piraten-single uitgebracht. Het is het 17e singletje van dit in Oude Pekela en Stadskanaal wonend duo. Dit plaatje is gewild aan de Limburgse etherpiraat "Bravo, Bravo". De piraat heeft direct 1000 (!) singles besteld. Zo helpen Noord en Zuid elkaar nog eens.

Zaterdagavond 2 jan. werd de Winschoter FM-zender RINALDO MET SYLVIA uit de lucht genomen. Dit populaire station was woensdagmorgen (geestelijke muziek), vrijdagmorgen en zaterdagavond (verzoekplaten) te beluisteren. Radio Rinaldo moet weer in de lucht, luister in onze regio op woensdag- en vrijdagmorgen op FM 101. RINALDO, POSTBUS 251, WINSCHOTEN.

HOOGEZAND



Hier een beetje nieuws uit het Noorden. Veel heb ik niet gezien. De opvolger van Dhr. v.d.Werff heeft nogal wat platen het zwijgen opgelegd, al was dit maar van korte duur. De meesten zijn reeds terug op de FM-band. Eerst ging de ZWARTE MADONNA de lucht uit, vervolgens PIRATENBOY (2 x), BARETTA (2x), TERESIA (4x), AVONTURIER, ARABIER en STUDIO HOOGEZAND. Ook in Sappemeer verdween de ZWARTE PIRAAT en uit de lokale Zuidbroek vertrak OOMPIE KOERIER naar voor hem hopelijk veiliger oorden voor de PTT-opsporingsdienst, wat Oompie was hier -zoals hij al zingt-: "de etherkampioen op de lijst van de opsporingsdienst".

Ontvangsten:

ZWARTE (Schildmeer) 100%; DOOBER (Hoogezand) 100%; STUDIO EEMSHAVEN (Groningen) 50%; BAREND MET DE PET (Roswinkel) 30%. Groeten namens: DOOBER & LADY, ZWARTE ZIGEUNER en de ZWARTE MADONNA. Tot slot nog een vraag: welke amateur of luisteraar kan mij helpen aan een schema van een Rohde & Schwarz zender, type 2001 en voeding type 3004. Bij voorbaat mijn dank, POSTBUS 412, 9600 AK HOOGEZAND.

NIJWESCHANS.



Deze sticker is verkrijgbaar d.m.v. retourenveloppe met een extra postzegel.

SPEEDY GONZALES, POSTBUS 27, 9693 ZG NIEUWE SCHANS.

EENRUM.

De Calypso.

Deze zender zendt nu al 1 1/2 jaar en is nog nooit opgepakt. De Calypso heeft sinds een half

jaar een vast hollandsstalig programma in stereo! Van 2000 tot 0100 uur op de zondagmorgen. Er zijn 2 DJ's, nl. Tjip (de oprichter van dit station) en Hans. De technicus is Geert. Verder is er nog Ria, die de telefoon opneemt en de verzoekjes opschrijft. De apparatuur: 2 draaitafels (Philips F7111), 1 cass.rec. (Ph. 270); 1 tuner (Ph. 770), 1 versterker (Philips); 1 mengpaneel (Phonic SM3000); 2 x toonregeling (zelfbouw) 50 MHz. - 12 kHz, ca. 12 dB; 1 nogalmbbox (Piezo RM007); 1 stereocoder, kristalgestuurd; 1 electret microfoon (voorversterkt); een 7 elements antenne Stalle (binnenkort 8-elements Fuba) op 12 meter hoogte roterend, Rotor: Channelmaster. De zender is een MRF237 met eindtrap MRF 238. Adres: CALYPSO, p/a DE GREEDEN 22, 9967 PG EENRUM.

GRONINGEN.

RADIO FUTURE
V I E W TURE
CONTINIE WAVE
FM 100-104 MC

Naar mijn mening is het nog drukker geworden hier in de stad op de FM-band. Om bijv. op de zaterdagavond (nacht) te willen uitzenden moet je wel met zwaar materiaal aan de band komen, anders kom je er niet doorheen. Omdat ik zo weinig mogelijk storing wil veroorzaken, zit ik met laag vermogen (2 Watt) op de vrijdagavond na TV-tijd te zenden (in stereo). De antenne is een B el. rotory beam. Aanvankelijk zat ik onder de naam Radio Climax, nu als Radio Future. Aan programmering doe ik nog niet. Over het algemeen draai ik een aantal kanten van verschillende LP's. De muziek loopt uiteen van A Certain Ratio t/m The Zones (Peel-achtige muziek). Trouwens: zijn de programma's van BFBS veranderd? Want ik heb John Peel's Music afgelopen donderdag niet gehoord. (Red. Volgens mij niet. Afgelopen zaterdag-/zondagochtend was hij er wel van 0300-0500 uur). Het best geprogrammeerde en best voorbereide station is nog steeds Radio Groningen met o.a. nogal uiteenlopende muziek. Radio Libanon schijnt het ook af en toe goed te doen. Deze draait ook meer new-wave, wat bij mij meer in de smaak valt. Kilo Newton en de RK17 zijn ook zulke stations. K98 en Neptunus zijn niet meer zo actief. Naar schatting 98% (de rest van de stations) draait nederlandsstalige muziek. FUTURE

DRENTE

MEPPEL.

Zendster Erica.

Hier dan een schrijven van een amateur uit Meppel. Laat ik mij eerst even voorstellen: zendster Erica, 27 jaar oud, draait iedere vrijdagmiddag met een verzoekplatenprogramma (FM 101-102 MHz.) met gemiddeld toch zeker 60 verzoekjes per keer.

Nu zullen jullie wel denken, waarom een schrijven van een amateur uit Meppel? Dit heeft natuurlijk een reden en wel de volgende:

FM-vereniging.

Graag zou ik zien (en met mij meer amateurs, dat er een FM-vereniging kwam. Het is natuurlijk onmogelijk jullie allemaal persoonlijk te vragen. Ik hoop dan maar dat het op deze manier lukt. Hebben jullie interesse, graag een briefje naar mijn postbus; ook het adres voor stiekerruil. Ik zie jullie reactie met veel belangstelling tegemoet.

SAMEN STAAN WE
STERKER.
OF NIET SOMS!!!!

Groetjes van ZENDSTER ERICA, POSTBUS 11, NIJEVEEN.

Mijn bevindingen.

(door Klaas van Buiten).

Zo zijn dan de kerstdagen en oud en nieuw achter de rug en over het algemeen kan ik zeggen, dat die voor het gebied rond Meppel voor "vrije radio" zeer belangrijk en interessant waren. In mijn luisterrapport-gedeelte zet ik achter de naam ook de frekwentie.

Het belangrijkste vind ik wel het initiatief van zendster Erica. Inderdaad kan een dergelijke vereniging van geweldig nut zijn voor onze mooie en voor velen nuttige, hobby. Amateurs uit Meppel, Staphorst, De Wijk, Ruinerwold, Havelte, Nijeveen, Wanneperveen en Zwartsluis, meldt u! Gedachten gaan o.m. naar een "lokale radio" voor dit gebied. Laat Erica niet in de steek!!!!

Lokaal.

Voor de kerstdagen heb ik me speciaal op Meppel gericht. Al wordt "afstand" niet vergeten. Sommigen hoorde ik op alle 3 de dagen.

ERICA (101 Mc); prima kerstprogramma, verbonden met traditionele vrijdagmiddag. SCHORPIOEN (103 Mc); soms iets rommelig, maar toch 90%. DE RAKKER (103,9 Mc); kan nog beter. ZWARTE BISON

(100,5 Mc); gaaf programma. Blijf op die frequentie en 't is in orde. UTOPIA (101,9 Mc, maar ook op andere.....)

Frekwentie: bepaald slecht. ZWARTE SCHORPIOEN (101,8 en 106 Mc); steeds zeer goed. FLAMINGO (103,9 Mc); goed, wat last van "zuiging" door andere stations. HELSINKI (103 Mc); niet geheel staande golf. Moet niet meer door plaatjes praten. Dan goed. PIETEROLIEBOER (101,8 Mc); zeer sterk, gaaf en kwaliteitsplaten. MATHILDE (100,2 Mc) met goed programma. MONTE CARLO MET ZWARTE RAAF (101,9); te rommelig. Spreken kan beter. Omgevingslawaai hinderlijk.

En dan op nieuwjaarsdag van BLAUWE CONNIFEER, ERICA en VAN NELLE de Top 100. Door luisteroor(sters) waren platen opgegeven. Die werden op 101,5 Mc, gedurende 6 uren gebracht. Ook hadden ze nog wat andere bijstand. Een goed begin.....

Op afstand.

RADIO VRIJ OVERIJSEL (Staphorst) op 102,2 Mc.; steeds prima en ook het oudejaarsavondprogramma mocht er zijn. Geen wanclank.

SCHEVENINGEN RADIO (Wezep/Veluwe) op 100,2 Mc; zeer sterk en goede kwaliteit. VLIENGENDE HOLLANDER MET ESMERALDA (104 Mc) uit Wezep Gld.; zeer sterk en best kerstverzoekplatenprogramma. STAD HOOGEVEEN (100,2 Mc) uit Hoogeveen; meer dan prima. Was 't sterkste van allen. Op 200 meter MG NAFTA uit Steenwijk. Gaaf goed programma.

Op 188 meter MG; DE OUDE ZWERVER uit lokatie Steenwijk. ZWARTE NON uit Hoogeveen (101,9 Mc); goede kwaliteit verzoekplaten. JOEPIE (101,2 Mc) uit Wezep; goed programma met z'n platenkeus. ROTZOOI en VELUWE VEEL PIRATEN kan ik me verenigen. DE STROPER EN ZWARTE BISON (Emmeloord) op 102,2; goed. De laatste denkt aan lokale radio. VERONICA uit Genemuiden op 100,8 Mc. in verbinding met MUSTANG (Zwartsluis); interessant. VICTORIA (Hoogeveen) op 101,9 Mc.; goed, maar nogal gestoord door andere stations, vooral Utopia. Tenslotte op 104 Mc. ZILVERSTER uit Wezep met een oudejaarsavondprogramma dat keurig door deze zendster werd gebracht.

KLAAS VAN BUITEN, STEENWIJKERSTRAATWEG 29, 7942 HL MEPPEL.
Tel. 05220-51051.

DE WIJK.



Programmering:

Vrijdagsavonds:

1650u. Disco Top 5
1700u. Nederlandstalige top 10
1850u. Verzoekplaten
0000u. Sluiting.

Zondagsmorgens:

1100u. Verzoekplaten tot
1200u.

Zender: 7 Watt; antenne
3-elemente. Freq. 101,5 MHz.
De sticker van De Zwaluw is
aan te vragen tegen ruilstic-
kers + 1 postzegel op de enve-
loppe en 1 in de enveloppe. A-
dres:

M.BRINKMAN, HESSENWEG 7,
7957 NL DE WIJK ("Z" in de tin-
kerbovenhoek).

ASSEN.

Uit de lucht gehaald.

Medio december: HAWAII en
VRIJE RADIO ASSEN. Bij de
eerste werd een geweldige
blunder gemaakt door de gem-
po. Bij de tweede werd de deur
Ingetrapt. Foel toch!!
RODE BARON, POSTBUS 354,
9400 AJ ASSEN.

WEITEVEEN.



Hallo, hier
een paar
woorden
van Radio
Havana uit
Schoo-
nebeek van
de midden-
golf.

Het is behoorlijk rustig op de
MG, maar op de FM is het een
puinhooptje van 100 t/m 103
MHz. Is er geen doorkomen
aan en toch zijn er veel
FM-luisteraars. Volgens mij
meer dan MG en dat vind ik
wel een beetje jammer. Op de
MG zijn hier wel goede sta-
tions en dat zijn o.a. de TUR-
BO v/a Nw,Schoonebeek, Ra-
dio BELFAST, ook uit
Schoonebeek en de HAWAII en
de NOOITGEDACHT uit
Emmercompascuum. Verder
zijn er nog ASTON VILLA,
ZWARTE NON en ELCANO,
WATERMAN en BLONDE MA-
RIE. Zondagsmorgens nog de
zender SCHADUW uit Zwarte-
meer met een verzoekplaten-
programma, dat altijd goed
verzorgd is. Ik heb zelf wel
geen vast programma, maar
ben toch vrij regelmatig in de
ether op de 185 t/m 270 meter
MG. En dan met een gevarie-
erd programma met Neder-
lands en Engels of duitstalige

platen. Verder nog ontvangen
op de middengolf:

BLONDE ZIGEUNER	50%
Oldenzaal 180m,	
GROENE KAT	6%
Heerde 180m,	
EDELKAMPIOEN	12%
180m.(?)	
ORANG OETANG	5%
227m,	
PELSJAGER	25%
's Heerenberg 227m,	
JAN RAP	70%
227m,	
ZEEWOLF	84%
Emmercompas 227m,	
JUANITA	227m.(?) 5%
VLIEGENDE DRENT	50%
180m,	
ZEELANDIA	90%
Nw,Schooneb. 180m,	
Grootjes, RADIO HAVANNA,	
p/a KORHOENLAAN 36, 7765	
BA WEITEVEEN.	

HOOGVEEN.

Hallo, hier is een stukje schrij-
ven van RADIO LONDEN. Ik
ben zelf etherpraat op mid-
dengolf en draai 's zondags
mijn plaatjes op de radio; wat
gouwe ouwen, Nederlands en
Country & Western muziek.
Verder zijn te horen: RADIO
WELBEKEND (MG) en de
NORDSTER (FM), LUCHTPI-
RAAT (FM), ELBA (FM), DER-
BIE, ook wel genaamd DE
SNEEUWBUI (MG), SPANNING-
ZOEKER (MG), CARRÉE (MG-
zeer sterk), ZWARTE NON (FM
+ MG).

Dat was zo een greep uit de
piraten hier uit het Oosten van
Drenthe. Er zijn er nog wel
meer hier, maar dan kun je wel
twee bladzijden volschrijven.

Radio SANTANA uit Beilen
(MG met 1,5 kW) is ook opge-
ruid met dank aan de heren.

Radio ELKANO draait zijn
plaatjes ook weer op vrijdag-
morgen en niet te vergeten het
DACOTA TEAM op zondag van
1400 - 1700 uur.

Hou 'm in de lucht en tot ho-
rens in de ether!!!!

RADIO LONDEN -HOOGVEEN.
(Geen postbus).

2e EXLOERMOND.

Uit de lucht: (dec.)

HOLLAND DUCK-Gieten
SANTANA - Emmen
ZEESTER en BLONDE MADON-
NA-Emmen.
BLAUWE VOGEL-Klazienaveen
HEIDEBLOEM-Klazienaveen
SANTO-Barger-Compascuum
RISICO-Nieuw-Dordrecht
NOORDOOSTER (MG)-Roswin-
kel.
ZWARTE BOEKANIER-Emmen
MONA LISA - Zwartemeer.
WOODPECKER
AP25 (FM)-Drouwenermond
DOLFIJN (FM)-1e Exloermond
FORTIMA-Valthermond
TARZAN-Valther.
MANS SCHEPERS.

OVERIJSEL

INFO TEAM OOST

Hier weer wat nieuwtjes uit de regio Almelo. Helaas kon door om-
standigheden het interview met DE BOEKANIERS niet plaatsvin-
den, maar dat houdt u van ons te goed.

We willen eerst even een mededeling kwijt: de laatste weken ko-
men bij ons regelmatig brieven binnen met het verzoek om enige
stickers te sturen. We kunnen echter jammer genoeg niet aan dat
verzoek voldoen, omdat we alleen maar in het bezit zijn van
kaarten. Een leder, die ons wat gestuurd heeft krijgt zo gauw mo-
gelijk iets terug, want in verband met ziekte is alles een beetje
achter geraakt.

Opsporingen:

De RCD is de laatste tijd erg actief; hier werden enige stations uit
de lucht gehaald, o.a. de POEMA, DE DRIE MUSKETIERS (beiden
uit Almelo), de MEXICAAN uit Den Ham en in de lokatie Enschede
COLORADO (2x), DE VIER WITTE DUIFJES, ROSIENTJE (2x), BO-
NANZA & TUKKER, SNEEUWITJE, WITTE DUIF, KNABEL &
BABEL. En tenslotte nog de LOTUS uit Glanerbrug.

Locale Omroep Vroomshoop.

In de lokatie Vroomshoop heeft men een regionaal station opge-
richt onder de naam L.O.V. Dit station draait elke zaterdag en
zondag op 88,3 MHz. Men heeft inmiddels al een aanvraag inge-
diend om een vergunning te krijgen.

Recordpogingen in Almelo.

In Almelo is men druk bezig met gezamenlijke stations om record-
pogingen te doen. De eerste werd gedaan door de NACHTPIRAAT
met de HERALDA; dat is op 100 uur gezet. Maar inmiddels is de
zender JAMAICA met BLACK MOLLY en nog andere stations bezig
om het record voor Almelo op 200 uur te brengen.

Mascotte en Viking.

Ook wij, Mascotte en Viking, hebben weer een vast platenpro-
gramma en wel op zaterdag van 9,30 tot 15,00 uur op 100,7 MHz.
onder het motto: veel plaat en weinig praat. Zo dat was het dan
weer voor deze maand. Graag tot lezens,

INFO TEAM OOST, POSTBUS 302, 7600 AH ALMELO.

OMMEN.

Hier dan een luisterrapport van luisterstation P.A.X. uit Ommen.
Met redelijke condities op 16-12-1981 heb ik de volgende sta-
tions ontvangen (tussen 24,00 en 01,00 uur):

			Modulatie:
RODEO	ZAANSTAD	---	17% goed
ALPINA	LEIDEN	101	14% prima
PAPA ZULU	DEN HAAG	105	10% redelijk
X-RAY	ZWANENBURG	101	18% goed
BOEMERANG	DEN HAAG	103	20% prima
B.R.O.	BUSSUM	---	27% goed
BLACK BIRD	WASSENAAR	102	25% prima
RAINBOW	BAARN	103	20% prima
M.T.C.	DEN HAAG	100	10% goed
COMBINATIE	BOSKOOP	102	22% goed
ALPINA	HOORN (uit)	101	15% goed
BARBAPAPA	RENSWOUDE	101	30% prima
CABALERO	RIJNSBURG	102	15% goed
NORDERNEY	DEN HAAG	102	30% prima
COSMOS	LEERDAM	102	35% stouterhard
EDELWEISS	LUNTEREN	101	18% goed
VUURPIJL	ERMELO	103	25% prima

Al deze stations werden ontvangen op een Akai AT 2200 met een
zware S-meter. De antenne is een 7-elemente Stolle met aanpas-
sing, roterend op 15 meter boven straatniveau.
De antennerichting die nacht was Zuid-West.

Zijn er stations, die op dit ontvangstrapport willen reageren, dan
kunnen ze een briefje of sticker sturen naar:

PAX, POSTBUS 110, 7730 AC OMMEN.

KAMPEN.



Vanaf deze maand kunt u geen kaarten en stickers meer ruilen via Dorprichterstraat 26 te Oosterwolde. Maar via het nieuwe adres. Daar zijn trouwens ook kaarten van, die u kunt aanvragen tegen andere kaarten of stickers. De stickers van WILLEM DE ZWIJGER en BOER KOEKOEK zijn ook nog te ruil.

H. DE VRIES, AKELEI 38, 8265 KD KAMPEN.



Hallo allemaal, hier nog een berichtje uit Kampen. Het loopt hier vrij goed qua onze pirate-rij. Ik las trouwens in het vorige FRM het stuk van Peter van Dam met zeer veel genoeg (Peter, ga zo door). Trouwens, de pagina's waren weer boordevol met informatie overal vandaan. Ook Overijssel was goed gevuld en dat doet me een groot plezier.

De FM-ers in Kampen.

Nu iets over de FM-ers in Kampen. Het is bar druk en toch gezellig. De DOORZETTERS uit Kampen hebben het Kamper record gebracht van 328 uur naar -naar ik meen- 420 uur, wat door tussenkomst van de PTT afgebroken werd. Meegenomen: 1 draaitafel, mengpaneel + zender 30 Watt en 2 voedingsapparaten + de plaat, die op de draaitafel lag. Maar daarom niet getreurd, want met het schrijven van dit verhaal, luister ik weer naar de muziek van de Doorzetters.

Kampen Lokaal.

Dit station is elke zaterdag van 10.30 - 14.30 uur met een goed programma te horen, waaronder disco, rockgeweld en natuurlijk nederlandstalig. En zeer goede, zelfgefabriceerde jingles.

Steenbok & Paloma.

Verder is elke zaterdag de STEENBOK met zendster PALOMA standby van 19.00 tot 24.00 uur met plaatjes op verzoek (via de telefoon) wat veel winst oplevert voor de P.T.T.

Zondagsmorgens begint het weer om ca. 7.30 uur met Radio ATLANTIS tot eng. 13.30 uur.

Equador Radio.

Om ca. 9.30 uur gingen wij zelf de lucht in tot 17.00 uur, maar dat is voorlopig gestaakt wegens ons projekt KAMPEN TV en ook omdat we naar een andere frequentie uitkijken.

Verder zondags te beluisteren de BUFFELJAGER met nederlandstalige muziek van 1200 tot 1430 uur en 's avonds van ca. 19.00 tot 24.00 uur de KAPITEIN met ANUSHKA met telefonische verzoekjes. Een zeer populair programma.

DX en Middengolf.

Er zijn hier nog veel DX-stations op de FM en natuurlijk ook nog veel meer muziekstations, maar die weet ik zo niet allemaal bij naam te noemen.

Nu iets over onze middengolvers: Daarvoor ben ik eerst even naar DE IJSLANDER en BLACK LADY gegaan, omdat zij zelf middengolfstations zijn. De IJSLANDER lag ziek te bed (wat koortsig), maar toch bereid één en ander te vertellen over de MG:

Suikerbuik & Machinist.

Dan beginnen we bij de zondagmorgen: dan begint de SUIKERBUIK met de MACHINIST om 10.00 uur tot 11.00 uur. Daarna wordt de microfoon overgenomen door de Sulkerbuik met nederlandstalig op verzoek. Trouwens, als je de Sulkerbuik hoort met zijn babbel- tjes, dan schieten soms de tranen in de ogen van de lol (zo'n praatjesmaker is het). Draalende tot 13.00 uur is hij paraat. De apparatuur, die gebruikt wordt is: Dubbel VT zender; eindmodulator 4 x 807 (100 Watt); 1 Philips draaitafel; 1 Dual mikrofoon.

Dan gaan we naar de dinsdag: dan zijn paraat de SILVIA en MIRANDA met ned. talige muziek op verzoek van 1300 tot 1800 uur.

Op woensdag is de BLACK LADY paraat tussen 10.00 en 12.00 uur met ned. talig op verzoek.

Witte Duif vleugellam.

Tijdens ons gesprek kwam de WITTE DUIF binnenlopen. Zij draalde elke donderdag tussen 10.00 en 12.30 uur, maar helaas door het ingrijpen van de RCD is ze momenteel vleugellam. Inbeslaggenomen: zender 1 x VT; eindmodulator 4 x 807; 1 Philips draaitafel; 1 microfoon; 1 versterker 50 Watt (2 x 807). Zij hoopt weer gauw in de lucht te zijn.

Donderdagmiddag van 1700 tot 1800 uur de ZWARTE MONJA met de GONDOLIER met een ned. talige programmering.

Radio Sylvania.

Zaterdagmiddag is nog de SYLVANIA aan de band met zeer goede programmering en jingles. Hoofdzakelijk popmuziek, maar toch een lust om naar te luisteren.

Tussen 13.00 en 17.00 uur zaterdagmiddags ook nog te horen: de COBRA met de FLIERE-FLUITER en SCHOORSTEENVEGER van 09.00 tot 12.00 uur. Hoofdzakelijk nederlandstalig. Zondagsmorgens zijn ook nog stand-by DE GLAZEN NIER en HET WONDERLICHT en DE KLEINE VINGER van 09.00 tot 11.00 uur met natuurlijk ook Hollands werk.

Verder zijn er ook nog enkele DX-ers, maar sinds de FM zo in opmars is gekomen, is het een stuk rustiger geworden op de middengolf, tenminste bij ons. Met dank aan de IJSLANDER en de Black Lady voor de informatie over onze middengolfstations. Groetjes van EDDIE SPRING' t VELD (medewerkers van Kampen TV en natuurlijk van Veronica en Equador Radio; dit schrijven is uitgetypt door Annette Kentie van K.T.V., Red. Bedankt Annette!).

STEENWIJK.

Caroline & Blondie.

Gelukkig kon ik wat informatie krijgen over Radio CAROLINE in de lokatie Steenwijk. Stations kunnen nog altijd hun informatie over hun stations aan mij (W.Samplonius) opsturen, als ze dat willen. Er komt praktisch niets meer binnen, zodoende. Hier dus even de apparatuur, waarmee Radio Caroline met de "Blondie" in Steenwijk werkt: pick-ups 2 stereo discotafels Pioneer; mengpaneel Alecto; microfoon Alecto; antenne Fuba 8 elements 24 meter hoog, antennerichting West-Zuid-West; ontvanger Philips TS720.

Zenders: BLY89. Vermogen 50 Watt FM-gemoduleerd, S.W.R. 1: 1,2.

Dan nog: Alecto transistor echo-bak. Aantal LP's: 250, singles: 105 stuks. Merk bier: Heineken. "Maar ik heb liever een Beerenburghje", zei de Caroline.

Vaste uitzendtijden: vrijdag- en zaterdagavond van ca. 20.00 uur tot diep in de nacht. Programmering: eerst nonstop en mededelingen en daarna binnenkomende verzoekjes. Voeding: 0-20 Volt. Max. 16 Ampère. Stickers zijn momenteel niet meer verkrijgbaar.

De jaarlijkse kerstpakkettenactie van Caroline en Blondie ter ondersteuning van de piraten in Steenwijk e.o. is een geweldig succes geworden. Ze hadden het er wel druk mee. Vanaf deze kant wel bedankt voor de informatie.

CAROLINE & BLONDIE, POSTBUS 114, 8330 AC STEENWIJK.

CREIL.

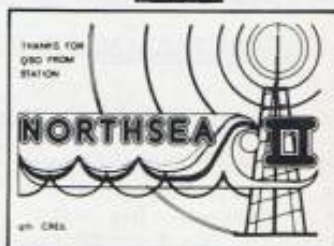

Hierbij nog even een foto van Radio NORTHSEA II uit Creil. Kan die even afgedrukt worden op de voorpagina van het FRM? Liefst in kleur. (Red, Nee, dat kan niet. Voor de voorpagina hebben we een zeer scherpe af-druk nodig en liefst nog een kleurennegatief. Je ziet hieronder wel, wat er van een Polaroidfoto overblijft).

Bijgaande sticker en QSL- kaart kunnen geruild worden tegen gelijke aantallen. Als u niets te ruilen heeft, sluit dan een re-tourenveloppe met geldige postzegels bij. Het adres is nog steeds:

POSTBUS 10, 8312 ZG CREIL. Wel even de "N" van Northsea in de linkerbovenhoek. Er zijn namelijk meer stations, die dit postbusnummer gebruiken.

W.SAMPLONIUS, NIJEMIRDUM.



GELDERLAND

KOOTWIJKERBROEK.

Naar aanleiding van ingezonden stukje in het FRM van januari over OME TOON en OME PIET het volgende:

Zij hebben mij hun excuus schriftelijk aangeboden, dus wij (alle amateurs) zijn nu van alle blaam gezuiverd.

En die Ome Toon uit Waalwijk ook bedankt voor je reactie. Het was dus niet voor jou bedoeld, wat ik schreef. Maar ik wist niet, dat er nog meer naar die naam luisterden, anders had ik de plaatsnaam er wel bij gezet, zodoende. Collega's, allemaal de groeten en nog veel zendplezier toegewenst door:

DIK TROM, POSTBUS 6400, 3774 ZG KOOTWIJKERBROEK.

VOORTHUIZEN.

Beste amateurs, naar aanleiding van het stuk, dat in het novembernummer stond, willen OME TOON en OME PIET even ons excuus aanbieden. Wij willen nl. alles, wat in het novembernummer stond goedmaken. Wat er in stond, was namelijk niet goed gevallen. DIK TROM heeft gelijkt ik vind, dat de piraten wel beter zijn dan de stations in Hilversum, zoals H1, 2 en 3, om over 4 maar niet te spreken.

Maar wij vonden het toen allemaal erg eenzijdig worden en we begrijpen nog steeds niet waarom we zo fanatiek zijn geweest. Maar piraten moeten boven Hilversum, dat vaak hooghartig is, uitkomen! Dat zijn we dan wel, maar wij draaien niet altijd Duo Onbekend of die trio's, maar ook Helno, orgelmuziek, Freddy Quinn etc. En dan nog een keer ons excuus, want de amateurs op de Veluwe zijn wel degelijk anders dan die in de rest van het land. Alleen toen -we snappen het nog steeds niet- was ik erg kwaad en had toen z.g. "mijn hart gelucht". Mensen, wij hopen het zo goedgemaakt te hebben.

Met hartelijke groeten van
LUISTERSTATION ALOHA.
Korr.adres: FAMTEN HOVEN,
EENDRACHTSTRAAT 15, 3784
KA TERSCHUUR.

DOESBURG.

Piraten draaien op verzoek:

Zaterdag:
DE PIMPERNELS 103.8 van
1400-1700 uur.

Zondag:
VERONICA 101 van 0900-1100
uur in stereo.
HERDERSHOND ism BEREND

BREKIEZEL 102.5 van 13.00-
15.00 uur.

GRIJZE VALK 102.5 van 1500-
1700 uur.

JUANITA 102.5 van 1700-1900
uur.

TUINKABOUTER 104 van 1400-
1700 uur.

ZEEHOND 103 van 1700-2000u.
IJSVOGEL ism ZWARTE KRAAI
104 van 2000-2230 uur.

Maandag:

BREAKY BEAR 101 van 1830-
2400 uur.

Tenslotte nog even een oproep
aan PALERMO uit Oirschot en
ZWARTE PIRAAT uit Roermond
om wat van zich te laten horen.
Deze stations werden 2/11/
1981 ontvangen.

CALYPSO, p/a POSTBUS 3,
7250 AA VORDEN.

DOETINCHEM.

Radio Neerlandio -Nijmegen.

Kerstmis 1981: vol spanning
hebben we hier in de Achter-
hoek geluisterd of Radio Neer-
landio uit Nijmegen ook dit jaar
weer een kerstprogramma zou
verzorgen. En jawel hoor
dit keer in stereo en met een
kwaliteit en presentatie als de
vroegere zeezenders. In één
woord grandloos. We hebben di-
verse malen geprobeerd om het
station telefonisch te bereiken,
maar het schijnt alsof de tele-
foon aan die kant een week lang
bezet is geweest. Via dit arti-
keltje in het FRM willen we het
hele Neerlandioteam bedanken
voor een week lang luisterple-
zier. Geweldig, dat er mensen
zijn, die hun hobby zo weten te
perfektioneren, want er zijn
hier erg veel stations die (zwak
uitgedrukt) hun programma
slecht weten te presenteren.

Verder zouden we de VETTE
GULP uit Doesburg willen vra-
gen zijn frustraties op een an-
dere manier te uiten dan via de
zender, waar toch altijd veel
mensen naar luisteren. (Walge-
lijk!!!).

Neerlandio, nogmaals bedankt
en hopelijk weer tot volgend
jaar,
LUISTERCOLLECTIEF "DE HU-
ET" - DOETINCHEM.

DIDAM.

Amateurs, waar ik mee gerap-
port heb en ontvangen:

BARBAPAPA RENSOUDE	75%
MARIO DODEWAARD	70%
ENTERPRISE IEMDEN	45%
COSMOS LEERDAM	40%
TOR LINE VEENENDAAL	90%
MALTA RIJSWIJK	15%
GLOBAL DEN HAAG	55%
ALPINA UITHOORN	55%
CUPIDO PUTTEN	45%

?	EMMERC.	10%
ST.GENIETER HARKEMA		35%
IJSBEER	WYCHEN	100%

Ontvangen op 22 meter hoogte
met een 18-elementen antenne.
RADIO MALLE PIET, POSTBUS
125 en 137 DIDAM.

ZELHEM.

Hier weer een berichtje van de
luisteramateur LUCKY LUKE.
Hier in de omgeving van Zelhem
is de R.C.D. zeer actief. In de
maanden november t/m januari
zijn er verscheidene stations uit
de lucht gehaald. Enkelen hier-
van zijn ZENDSTER OLEANDER
uit Halle -een goed muzieksta-
tion, dat veel luisteraars had-
ALASKA uit Halle, ARABIER uit
Zelhem, SONY uit de Velswijk
(Gem.Zelhem) en het station
L.O.Z., dat staat voor Lokale
Omroep Zelhem, dat vooral bij
de jeugd enorm populair was. Op
4 jan. werd om ca. 11.00 uur de
zender DE WATERVIS uit Zel-
hem uit de ether gehaald. Als
gevolg hiervan is het momenteel
vrij rustig op de FM-band. Enke-
le uitzonderingen daargelaten
van stations, die het wel aan-
durven hun wekelijks platenpro-
gramma te draaien.

G.P.T.: recordhouder.

Toch was het niet helemaal rus-
tig in het Gelderse piratenwe-
reldje. Op 1 dec.1981 kwam er
een station in de lucht, dat als
roepnaam G.P.T. droeg (Gelders
Piraten Team). Dit station ope-
reerde vanuit de lokatie Vorden.
Deze heren, c.q. dames -14 in
getal- wilden het Gelders re-
cord op hun naam brengen, wat
hen ook gelukt is. Namelijk 6 ja-
nuari omstreeks de klok van
17.00 uur waren zij 871 uur
onafgebroken in de lucht ge-
weest. Zij hebben hiermee het
oude record dat op naam van
Radio 2000 uit Zelhem stond,
ruim verbeterd. Wanderwel
hebben zij geen bezoek gehad
van politie of RCD. Vanaf deze
zijde felicitaties aan het gehele
G.P.T. Zij waren tijdens de hele
recordpoging prima te antvan-
gen in Zelhem, óók zonder an-
tenne nog goed. Via 2 telefoo-
lijnen kan men steeds bellen
voor verzoekjes, die dan ook in
grote getale binnenstromden.
Op zondag 3 januari hadden zij
hun 10.000e verzoekje binnen-
gekregen. Al met al werden we
ruim een maand lang verwend
met muziek door het G.P.T.
toen de andere piraten het een
beetje lieten afweten.

LUISTERAMATEUR LUCKY LU-
KE, p/a GERRIT STARINK, BIE-
LEMANSDIJK 2, 7021 HT ZEL-
HEM. (Ook voor stickerruil).

HALLE.

Stickeractie voor zieke.

Beste collega-piraten, wilt u als
u in het bezit bent van stickers
van uw eigen station of als u er
soms nog dubbele hebt liggen,
waarvan u er wel wat kunt mis-
sen, zo vriendelijk zijn die op te
sturen naar:

OMA TEUNTER,
PLUIMERSDIJK 27,
7025 EN HALLE.

Oma Teunter, die al zo'n 6 jaar
ziek is en veel in het ziekenhuis
moet verblijven door haar ziek-
te. Maar af en toe mag ze ook
naar huis, al ligt ze dan ook de
hele dag op bed. Dan luistert ze
de hele dag naar de etherpira-
ten, zowel op FM als middengolf.
Dat vrolijkt haar weer een beet-
je op. Nu dacht ik, dat we haar
nog meer konden opvrolijken
door haar vanuit heel Nederland
stickers toe te sturen. Collega's,
wilt u hieraan meewerken om
deze stickeractie een groot suc-
ces te laten worden.

Ik heb 3 jaar geleden ook zo'n
aktie op touw gezet voor een in-
valide man uit Halle, die inmid-
dels al 16 jaar dag in, dag uit in
de rolstoel verblijft. Dat was
Herman Nijenhuis. Misschien
herinnert u zich dat nog. Nu
hoop ik, dat deze actie ook zal
slagen.

Dit is allemaal op touw gezet
door de O.H.I.O. en dat betekent
Onmuldig Hevig In Orde. Ik heb
3 jaar lang gedraaid op de FM op
zondagmiddag met een verzoek-
platenprogramma. Nu hou ik me
enkel bezig met rapporten en
acties op touw zetten, zoals
deze. Namens Oma Teunter en
de O.H.I.O. alvast iedereen
bedankt die stickers gaat sturen.

O.H.I.O. p/a PLUIMERSDIJK 18,
7025 GA HALLE.



Hier weer een briefje van de
WITTE MAZDA en de BARETTA.
Wij hebben de afgelopen maand
ontvangen:

EL BIMBO (Heerlen), E.K.O.
(Vught), E.M.T. (Druuten), JAN-
TJE BETON (N.O.Friesland), MA-
NOLITO (Surhuisterveen),
BLACK ARROW (Ten Boer), AL
CAPONE (Coevorden), ZWARTE
PIRAAT (Roermond), HONKIE
TONK (Heerlen), READY MIX
(Roswinkel), MEBO II (Gronin-

gen), JUMBO (Groningen), SONJA (Nieuwlande), R.A.B. (Apeldoorn), NOORDZEE (Stadskanaal), FLAMINGO (Harkema), STILLE GENIETER (Harkema), BLAUWE REIGER (Alteveer).

Deze amateurs hebben wij de afgelopen maand ontvangen bij de Witte Mazda met een 7-elementen antenne, 17 meter hoog roterend en Baretta: 8 elementen antenne, 10 meter hoog, roterend.

Tenslotte bedanken wij de Lolita's voor de plaat, die zij gemaakt hebben en wensen hen er veel succes mee toe, WITTE MAZDA, POSTBUS 228, 7100 AE WINTERSWIJK en BARETTA, POSTBUS 159, 7100 AD WINTERSWIJK.



ALMEN.

Na een lange afwezigheid wagens drukke werkzaamheden -wat in de toekomst ook wel weer het geval zal zijn, eindelijk weer eens tijd om een artikeltje in te zenden.

Ook ik heb naar de recorduitzending van het G.P.T. geluisterd met o.a. Miss Piggy, nog een dame, waarvan ik de naam vergeten ben, Onkel Frits, Johnnie Cola, Toontje, Kippen-dief e.a. Het adres is: POSTBUS 3, 7250 AA VORDEN.

De grote verzamelaars.

Toch zijn de grote verzamelaars hier ook nog wel eens in actie, vooral in Zutphen e.o. Zo heeft de opsporingsdienst van de PTT en de gem. politie van Zutphen op 16/9 de zender JOHNNY REMCO opgespoord. In FRM nr.11 stond, dat Zorro J.R. nog ontvangen had op 8/9, wel mobiel. Toen was hij al een nieuwe lokatie aan het zoeken. In Zutphen werd hem de grond te heet onder de voeten, maar het heeft helaas niet mogen baten. Na die tijd nog niet weer op de band gehoord. Op 24/9 waren de heren in de gem. Voorst op bezoek en werden er 4 zenders uit de lucht gehaald: ATLETICO uit Twello, VRIJE RADIO ook uit Twello, STARLIGHT uit Wilp en de WITTE ZWAAN uit Voorst. Er werd proces-verbaal opgemaakt en de apparatuur in beslag genomen. De actie startte om 10.30 uur en heeft -volgens de politie- enkele uren geduurd. Een politiewoordvoerder: "We hebben niet de illusie, dat nu alle geheime zenders uit de gem. Voorst verdwenen zijn,

maar ik verwacht wel, dat het nu een poosje rustig zal zijn". Het was inderdaad een tijdje rustig, maar in dec. begonnen ze weer; in de nacht van 11-12 dec. was het weer raak in Zutphen. Een politiepatrouille ontdekte toen dat er in een schuurtje nog licht brandde en bij naspeuring bleek, dat er een zender was ondergebracht. In het schuurtje bleek op ingenieuze wijze een klein studiootje te zijn verstopt, dat alleen na het nodige kruipwerk toegankelijk bleek. Tegen FRIKADEN HENKIE werd proces-verbaal opgemaakt. Een indrukwekkende hoeveelheid apparatuur werd in beslag genomen. 14/12 was de ROEMER aan de beurt na klachten van omwonenden over slechte radio-ontvangst. Daarvoor had hij elke zondagavond een telefonisch verzoekplatenprogramma en een paar weken, nadat hij gepakt was, was hij er alweer zondagsavonds.

Boven de 102 MHz.

Met veel interesse de inzending van Marina gelezen in FRM nr.12. Het komt aardig overeen met hetgene, wat hier ook te beluisteren is. Inderdaad zijn er stations, die elkaar geheel of gedeeltelijk wegdraken. Waarom ook iedereen tussen 100 en 102 MHz. moet draaien, is voor mij een vraag. Bij de meeste ontvangers loopt de band door tot 108 MHz, dus ruimte genoeg. Sommige zenders hebben dit ook wel in de gaten, zoals de ISABELLA, IJSBEER (Doesburg), IJSSELPIRAAT om er maar enkele te noemen en daarvan is de ontvangst ook goed.

De jaren '50.

Een tijdje geleden kreeg ik van iemand een oud papiertje in de hand, waarop hij vroeger al eens namen van zenders opgenoteerd had, die toen te ontvangen waren. Dat het oud is, blijkt uit de data, die bij een paar vermeld staan: wanneer ze in beslag genomen zijn. Dat gebeurde toen dus ook al. Mochten er onder de andere lezers in het Oosten van het land nog mensen zijn, die over deze tijd nog wat te vertellen hebben, laten ze er dan eens wat over inzenden. Dit zullen allemaal wel middengolfzenders geweest zijn, volgens mij was er toen nog geen FM. Er zaten dus toen al amateurs aan de band en dit is niet iets van de laatste tijd, wat velen wel menen.

Hier volgt dan de opsomming: KRACHTPATSER, ORANJE, NACHTGAAL, K.Z.4, ADELAAR, VROLIJE FRANS, WATERVAL, GROTE BEER, BANDOENG, BATAVIA te Vroomshoop (in beslag genomen:

15-4-1951), UIVER, WITTE KAT, BEVER, VLIEGENDE HOLLANDER te Bargercompasuum (in beslag genomen: 25-2-1952), de ERICA, TUBANTIA, STRAALJAGER STROOMDUIKER, KOOTWIJK, AETHERKRUISER, BEATRIX, VRIJBUITER, SOERABAJA, FLAMINGO, DAKOTA, HAWAII, LUXEMBURG, MUG, RIVAL, TABINTA, EVRO KLM, HAMBURG, PARAMARIBO PELIKAAN, 't HEIDEBLOEMPJE, PIETJE PLUIS, VOLENDAM, MOKER, TIJGER, HYENA, TEXAS, POLLIE, GIJSJE GOOCHEM, TARZAN, WEERWOLF, CHRISTIEN, BRANDARIS, NACHTVOGEL, TRIOLE, OLYMPIA, HOLLANDIA (8-4-1953 in beslag genomen), NIEUW AMSTERDAM, MADOERA, BAANBREKER, ZWALUW, PECHVOGEL, COLUMBUS, ENGELANDVAARDER, GOUDVINK, PICCADILLY, KAREL DOORMAN, GRIJZE POES, VICTORIA, TWENTE, SCHWARZWALD en MEIKEVER. Dat is een beste lijst, dacht ik en mochten er lezers zijn, die sommige namen bekend voorkomen, laten ze eens reageren. Aan sommige namen is wel te zien, dat ze niet van deze tijd zijn.

Terug naar het heden.

Nu ik toch aan het namen opschrijven ben: nieuwjaarsdag heb ik nogal eens geregeld de band langs "gefietst" en kwam de volgende zenders onderweg tegen op FM: als eerste natuurlijk het G.P.T., dan CORINA ism BLACK MOLLY (Warnsveld), TARZAN (Doesburg), VRIJE RADIO (Geld.Eiland-Talkamer), GROENE JAGER, SANTOS (D'chem), IJSSELPIRAAT (Achterhoek), CAROLINE (Wierden) en THUNDERBIRDS (Geld.Eiland). Op MG de volgende zenders: NOOITGEDACHT (Lochem), JOHAN (Twente), SASKIA (N.Veluwe), VELDWIJK (Salland), KATAPULT (Veluwe), FRISCO (N.Veluwe), WEDUWE (Twente), MARTINI (Vel.), VRIJBUITER (Twente).

Percentages geef ik maar niet door. Persoonlijk vind ik dat nogal betrekkelijk. Hoe is de zender? Hoe de ontvanger? Hoe is de antenne van de zender en ontvanger? Hoogte? Richting? etc. Ik wil nog wel even melden, dat ik een paar zenders op afstand ontvangen heb en dat zijn: PETER PECH, POSTBUS 157, LEEK (Gn) op 7.7.1981; ONKEL HEINRICH, POSTBUS 77, EMERCOMPASCUUM op 12/9; GOLFBREKER, lok. Someren op 3/11 om 0.05 uur; EIGEN TIJD, lok. Druten met POSTBUS 688, OSS op 22/11 om 0.30 uur; ZWARTE WOLF, POSTBUS 178, LEEK op 21/12 en NEERLANDIO, lok. Nijmegen op 24/12.

(D)E (A)LMENSE (L)UISTER-(A)MATEUR.

LOCHEM.

Het is hier tamelijk druk op de 3-meter band. Het grootste gedeelte van de muziekstations, die hier te beluisteren zijn draait nedertalige muziek, zoals ATLAS, KOLIBRI, RONALISA, BLAUWE STER, ESMERALDA, COLORADO, RODEO en een nieuw station: de MI AMIGO II. Van deze stations laat de kwaliteit nogal te wensen over. Alleen Atlas, Blauwe Ster en Kolibri hebben zeer goede kwaliteit en zitten stabiel aan de band. Enige stations, die engelstalige muziek draaien: MI AMIGO I, HORIZON (stereo), PHOENIX (stereo), BAZUIN en ikzelf, de DAKOTA. Het enige professionele station in Lochem is RADIO MISTANG op de middengolf. Enkele QSO-stations: MI AMIGO I, HORIZON, PHOENIX, MOONLIGHT, OME PIET, RONALISA en ikzelf.

Veronica-Team: 70 uur.

Met de kerstdagen heeft men in Lochem e.o. kunnen luisteren naar het VERONICA-TEAM, dat 70 uur gedraaid heeft, dus het record van RADIO BORCULO (69 uur) gebroken heeft. De frequentie was 104,8 MHz. Extra hoog dus om de stations met vaste platenprogramma's niet te storen. We zijn kerstnacht om 1.00 uur begonnen en zondag 27/12 om 23.07 uur eruit gegaan, waarna we het gevierd hebben met vuurwerk en natuurlijk een krat bier. Motormuis Radio: bedankt voor de gastvrijheid.

We hebben met 3 man gedraaid: Beulebeul, Pietje Kortsluiting en Hendrik Puntdraad. Het heeft ons 1 MRF237 gekost en 3 slapeloze nachten, maar we hebben het gehaald. Verder heb ik een verzoek aan muziekstations in deze lokatie om niet tot diep in de nacht door te draaien, omdat bijv. bij goede condities de ontvangst voor QSO-stations onmogelijk wordt. Willen deze heren toch 's nachts draaien, ga dan boven de 104 MHz. (net zoals het Veronica-team) of onder de 100 MHz. zitten. Maar verpest niet het afstand draaien voor QSO-stations.

Op afstand ontvangen:

Verder nog een lijst van op afstand ontvangen stations op een 7-elementen antenne op 8m, roterend en Acoustical tuner. Gev. 1,7 µV; 26 dB S/R. ZWARTE WOLF (Leek), PLUTO (Emmen), PAPPILLON (Hoorn) FLAMINGO (Harkema), SCHUIJHOEKJE (Marum), VRIJE RADIO BRABANT (Oosterhout), TORNADO (Zuidbroek), SARINA (Harkema), RAINBOW (Baarn), RADIO 81 (Waalwijk), JAMAICA (Ommen), EMT (Druten), DRENTSE AGENT (Friesland), CASA BLANCA (Zoutkamp), ALFA ROMEO (Venray), CASA BLANCA (Tynaarlo), JUMBO (Groningen), READY MIX (Roswinkel).

Voor reacties: DAKOTA, POST-BUS 157, 7240 AD LOCHEM (met "D" in de linkerbovenhoek).

VORDEN-LOCHEM.

Ik woon op de grens van Vorden en Lochem. Zondags draaien Radio VRIJE VOGEL en BETON-HAAS van 10.30 tot 12.00 uur van alles: van Sonja tot AC/DC en 's maandags van 19.00 tot 20.30 uur met hard-rock (bik-kelhard) op 104.85 MHz.

Weer een heel ander station is Radio PANDA, die alleen diep in de nacht gaat zenden. Bij toeval heb ik hem een keer ontvangen (wekkerradio verkeerd ingesteld) en sindsdien luister ik veel 's nachts naar afstandamateurs. En ik moet zeggen: ik heb nog nooit een station zo hard zien draaien (en niet eens zoveel vermogen, zegt hij), want als je op een afstand van ca. 200 km. nog 80% kunt drukken, wil dat toch wel iets zeggen.

Vrije Vogel en Panda, ga zo door. En tot de andere Vordense amateurs: als je zo lief kunt zijn tegen de luisteraars, wees het dan ook een keer tegen de andere piraten!

LUISTERAMATEUR NORTON-LOCHEM.

RUURLO.



Deze stickers zijn er in 4 kleuren om te ruilen. Met bijsluiting van postzegel van 65 ct. met enveloppe, waarop elgen naam en adres, sturen naar: H.NIJLAND, HAARWEG 6, 7261 LE RUURLO.



Hetzelfde geldt voor de sticker van de Santiago, p/o A.B. WOL-SINK, LIJSTERSTRAAT 6, 7261 GC RUURLO.

APELDOORN.



Hier een bericht uit Apeldoorn van Edelhert Radio, ondertussen lusterend naar RADIO BLAUWKOUS uit Veenendaal met een bijzonder goed programma op de zondagavond. Waarschijnlijk werken ze met groot vermogen of er zijn goede condities (10.1. 1982?). Maar ja, maakt ook weinig uit, als het programma maar goed is.

Nu verder wat nieuws over Apeldoorn en dan wilde ik het hebben over de verzoekplatenprogramma's, vooral van de zondag. Dan kun je kiezen uit ca. 10 stations, wat dus een ruime keuze is. En ook nog allemaal ned. talig, wat mij de keel gaat ulthangen (niet de platen). Wat we hier niet bezitten, is een regionaal station met nieuwtjes en regionaal nieuws. Of daar behoefte aan is?

Wel zijn hier stations met studio's 1 t/m Heel veel dus. Of dat zo'n station als boven vermeld staat wordt, is ook niet bekend.

Wijzelf draaien ook al 2 jaren een programma op zandagmiddag nu van 12.00 - 17.00 uur. Met van 12.00 tot 14.00 uur: Willem (gev. nieuwe platen en gauwe ouwe) en van 14.00 tot 17.00 uur "Men vraagt en wij draaien" met jingles en al er-tussendoor. En dan hebben we ook nog onze telefoniste, die de verzoekjes opschrijft en voor de koffie zorgt. Regionale nieuwtjes willen we wel verzorgen, maar daarvoor ontbreekt ons gewoon de tijd en mankracht (we zijn maar met z' n drieën). Omdat wij dit ook al verschillende malen hebben omgeroepen mogen we aannemen: of er bestaat geen belangstelling voor of men blijft liever zelf met een stentor draaien. Wij -mogen we wel zeggen- draaien gelukkig met een professioneel gebouwde zender van ca. 15 Watt, wat al voldoende is voor Apeldoorn. Maar wat belangrijker is, hij stoort niet en wat dat betreft zijn hier nog wel wat stations, die moduleren naast de frequentie, zwabberen etc. Misschien vinden de stations in Apeldoorn dat ook wel van ons, wat hun goed recht is.

Apparatuur, waarmee gewerkt wordt: 2 x Garrard draaitafels, 1 x Philips bandrecorder, 1 x Philips cass.deck (voor jingles), 1 x Prefer mic., 1 x 5-kanaals mengpaneel (Easy Sound) en ca. 1.000 singles en 200 LP's. Een 7-elementen antenne (wordt rondstraler) en een 5-traps transistor zender. Hiernaast onze sticker, die niet geruild kan worden. Positieve of negatieve reacties naar: EDELHERT RADIO, POSTBUS 1176, 7301 BK APELDOORN, P.S. Mochten er DJ's zijn, die belangstelling hebben (uit omg. Apeldoorn), stuur dan eens een proefcasstte of iets dergelijks.



Interview met Moby Dick door R.Oranje.

Naar aanleiding van de reactie onder de Inzending van Moby Dick eens wat uit Apeldoorn: Afgelopen maandag was hij weer aanwezig op de radio (Moby Dick) en heb ik -Radio Oranje- hem eens opgezocht. Toen ik aanbelde, deed zijn vrouw open en ik stelde mij voor. Ik werd binnengelaten; Moby Dick was met zijn uitzending bezig toen ik de studio inging. En tijdens een plaat van Hommy & Emmie: "Welke vriend is onze Jezus", heb ik hem een paar vragen gesteld. "Hoe ben je eigenlijk bij de piraten gekomen?"

Moby: "Ja" (en krabt zich eens achter het oor) "het is eigenlijk begonnen met luisteren en dan wil je zelf het ook eens proberen. Ja en als je dat doet ben je er aan verslaafd voor je het zelf weet, want dat word je". "Hoe vind je het piratengebeuren in Apeldoorn?"

Moby: "Nu, in Apeldoorn gaat het redelijk goed. Maar wat me de laatste tijd zo tegenvolt is, dat de collega's niet meer luisteren, of er al iemand op hun frequentie zit. Nee, ze hebben een zender gekocht of gebouwd en zetten hem aan, als ze dat willen en dat geeft niet, maar laten ze eerst eens luisteren. Dat doe ik ook".

"Wanneer en hoelang heb je 'n programma?"

Moby: "Nu alleen op de zondag

van 11.00 tot 13.00 uur met muziek, van alles en nog wat, maar ook veel Country & Western, gospel, Hommy & Emmie en het Fire Orkest. Die platen worden ook in Apeldoorn verkocht.

Nu de laatste vraag: "Hoelang ben je al piraat?"

"Als ik het goed heb, dit jaar 5 jaar en dat is een hele tijd. En als het zo mag wezen, dat we het mee mogen maken, wie weet wat we nog doen, maar dat ligt ook aan de luisteraars. Als zij blijven schrijven, blijven wij draaien. En dan wil ik bij deze ook nog mijn collega STUDIO EIGENBELANG (luisteramateur, bekend bij iedereen) bedanken voor alles wat hij voor me gedaan heeft".

En bij de laatste kop koffie met een gebakje, voor de gelegenheid gauw nog even gehaald door moeders (bij de "achterombakker", die prima smaakte met vruchten, neem ik afscheid van de Moby Dick, vrouwtje en de kinderen. Ga ik met de bus en daarna met de fiets weer na huis om dit verhaal op papier te zetten.

Dan heb ik persoonlijk nog wat: ik heb de Faja Lobi uit Velden ook geschreven, want zij zochten een plaat, dat ik wel zoets had en daar ook stickers bij gedaan, maar zij vinden het niet de moeite waard om even terug te schrijven. Schande! En ook SURABAJA -dat ging via Lady Anita van de AEGIR II uit Made- ook lang geleden gestuurd, maar nooit iets terug ontvangen.

Zulke klanten geven dit blad een slechte naam en dat is niet nodig, vinden wij. Mag de stickers ook wel retour sturen ook wel weer retour sturen, als ze niet mooi genoeg zijn.

Met vriendelijke groeten, RADIO ORANJE, POSTBUS 2275, 7303 EL APELDOORN.

P.S. Vergeet u niet een kaartje te sturen naar Moby Dick i.v.m. 5-jarig bestaan. Dank u: POST-BUS 3023, 7303 GE APELDOORN.

TWELLO.



L.O.T. (Lokale Omroep Twello) heeft een prima programma elke zondag (groot gedeelte van de dag) in stereo. Goede presentatie, sport, streeknieuws, verzoekjes, reklame (jammer), ned. en eng.talig etc. Ook TROUBADOUR Radio Deventer weer retour na 2 x uit de ether gehaald te zijn in ca. 105 uur.

EPP0-WILP.

UTRECHT.

Met de radio in Utrecht gaat het al heel wat beter. Er zijn weer nieuwe stations te beluisteren geweest en enkele gepakten zijn weer teruggekeerd en draaien volop. Vreemd is het wel, dat DOMSTAD Radio er nog steeds niet is! Men had wel grootse plannen, maar schijnt de boel toch rustig te willen bekijken. Op 100.2 MHz. zit wel een station, dat Domstad Radio zou kunnen zijn. Men draait nonstop met commercials voor Utrechtse middenstanders. Verder zou het doodgeboren Radio MARISOL weer uit de kast gehaald zijn en zou er een min of meer nieuwe organisatie op poten gezet zijn. Er is dus van alles te beleven in Utrecht e.o.

Radio Desperado.



Victoria kreeg klachten, dat er een beetje te weinig geschreven werd in dit blad over Utrechtse stations, want er zijn mensen, die ons daarvoor aansprakelijk stellen. En we willen er wel wat aan doen, maar Jouw steun zou dan toch wel van harte welkom zijn. Die steun ontvingen we ten eerste al van Desperado. En het kan naar lopen, want dat bezoek aan Desperado kwam bij ons op als je weet wel! Maar we werden allerhartelijkst ontvangen en er stond al een heerlijke kop koffie op tafel. Maar "Radio Desperado is klein en we hoeven niet zo nodig grote koppen in de vrije radiobladen".

Dat was voor ons wel even schrikken. Maar men was niet helemaal negatief, zodat er wel een publikatie mocht komen. Jammer, dat er geen foto's gemaakt zijn, dat had de boel opgeleurd. Het is voor Radio Desperado al erg lang geleden begonnen met luisteren naar andere stations. Regelmatig kroop men pas 04.00 uur in bed. Toen werden er ook allerlei meetings afgelopen. Hier werden veel contacten gelegd en veel, heel veel stickers geruild. Duizenden en nog eens duizenden stickers zitten keurig netjes opgeborgen in een stapel fotoboeken.

Middengolf favoriet.

De middengolf had een enorme aantrekkingskracht, wat bleek uit de grote hoeveelheid stations op deze band, in één adem door de mannelijke medewerker van het station genoemd. En er zijn meer middengolfstations dan wij wisten en sommigen zitten dan ook nog eens vlak in de buurt. De regiokorrespondent voor het Gooi zou eens een briefje moeten schrijven naar Radio Desperado. (Red. Volgende opmerking niet meer van toepassing; Fading is deze maand al vertegenwoordigd). Er zijn zelfs stations, die bellen om te vragen, of hun frequentie vrij is. Ook kortegolfstations zijn geen onbekenden. De KORAALVISSER is één van de vele vrienden.

De programma's van Desperado vinden plaats op woensdag en vrijdagmorgen. Men start op beide dagen om 10.00 uur en op woensdag duurt de uitzending dan tot ca. 12.30 uur. Op vrijdag gaat men wel eens verder want alle verzoekjes moeten verwerkt worden op deze dag. Alles gebeurt dan ook live. Op het moment, dat een Victoriamedewerker aan de deur kwam om

stickers op te halen, stond er al een grote doos klaar met verzoekjes voor de komende vrijdag. Deze komen binnen via de postbus en kontakadressen. Een kennis, die eens zijn telefoon beschikbaar stelde werd stapelgemaakt van alle mensen, die belden. Met een telefoon werkt men dus niet meer, maar er komen toch veel verzoekjes binnen. Winkeliers in de buurt zijn niet erg blij met Desperado. Op de uitzendochtenden komen er maar bitter weinig klanten in de winkel. Die komen 's middags, als men de plug eruit heeft getrokken. Het "Raad spelletje" is een onderdeel van het programma en heeft erg veel respons. Men werkt met een bonnensysteem. Winkeliers kunnen waardebonnen ter beschikking stellen en dit gebeurt, want op de ochtend van ons tweede bezoekje was er uit de postbus een waardebonnengehaald. De winkelier krijgt hier geen gerichte reclame voor terug. Wel wordt uiteraard zijn naam even genoemd en wordt hij vriendelijk bedankt. Radio Desperado draait volledig nederlandsstalig. Er worden genoeg nederlandsstalige platen gemaakt en dus heeft men Engels of andere talen niet nodig. De luisteraars vragen ook alleen nederlandsstalig aan; zij weten dus goed, naar wie ze luisteren. Alle verzoekjes worden behandeld. Ook verzoekjes voor andere soortgelijke stations in Utrecht.

Radio Desperado zendt uit op 100.5 MHz. in de FM-band. Dit gebeurt dan met een vermogen van 10 Watt. Dit is voldoende om een groot gedeelte van de regio Utrecht te beslaan. Bijgaande sticker (en nog een ander model) kunnen geruild worden. Stuur je stickers maar op naar: POSTBUS 192, IJSSELSTEIN en dan komt het wel in orde.

Discotheek Piratensound

RADIO CAROLINE is weer terug. Vorige maand schreven we nog, dat dit station door de RCD uit de lucht werd gehaald, maar die vreugde heeft voor de heren niet lang mogen duren. Caroline is terug met een flink vermogen want ze worden tot ver buiten Utrecht gehoord. Dit station werkt trouwens nauw samen met RADIO FLASHBACK. Flashback is een betrekkelijk nieuw station. Het bestaat nu zo'n jaartje, geloven we, maar is ontzettend bekend in Utrecht e.o. Discotheek Piratensound is een initiatief van beide stations. Het betreft een mobiele drive-in show die als muzikale omlijsting van feestavonden e.d. zal gaan draaien voor een betrekkelijk laag bedrag. Met een

paar donateurs wil men de boel rendabel maken en met evt. overgebleven geld allerlei activiteiten gaan ontplooiën, zoals bingo-avonden, piratenfeesten etc. Beide stations, evenals de D.P. zijn te bereiken via: POSTBUS 9552, 3506 GN UTRECHT. (Eindelijk hebben we dan dit postbusnummer).

Radio Herico.

Een 2e come-back vierde dit station na de inval van de politie, enkele maanden terug. En hoel Herico is weer overal te beluisteren en is nog immer ontzettend populair. Niet zo verwonderlijk, want men draait wat de luisteraar wil horen en dat komt in de legale wereld nauwelijks voor. Oma is de nieuwe DJ. Dit persoontje breekt alle records als het op raden aankomt, want men is ervan overtuigd, dat "oma" niet al te oud is. Oma beschikt wel over een goed presentatievermogen en zal dus wel te beluisteren blijven. En de luisteraars maar raden!!!!

Radio Noord Internationaal.

Nou, internationaal is een groot woord. Maar regionaal mag wel, want het Nieuwegeinse station is aldaar en in Utrecht zeer goed te nemen. Radio Noord bestaat inmiddels al 2 jaar.

Met kerst en oud en nieuw was Radio Noord ook in de lucht. Men gebruikte toen zeer veel oude platen en het werden ook gezellige programma's. De oudjaarsavond gebeurde weer helemaal live. Goede ervaringen van vorig jaar wezen uit, dat er dan heel veel mensen naar de radio luisteren en iedereen kan weer een nieuwjaarsgroet over de zender uitspreken, waarvan velen gebruik maakten. Niet zo leuk is, dat medewerkers van dit station voor de nodige onprettige dingen zorgden door zich niet zo lovend uit te spreken over collegastations in Utrecht, wat een ware protestgolf veroorzaakte. Allereerst de nieuwbakken programmameder Paul Leeuwesteyn (ex Radio Europa '80). In zijn "in gesprek met" vertelde hij even kort, maar zeer krachtig hoe hij over bepaalde Utrechtse stations dacht. Radio Caroline & Flashback vond hij maar niets (kort en iets leuker samengevat). Het gevolg was een storm van protest. En dan de wens voor 1982 uitspreken met "hopelijk krijgt Radio Noord in het nieuwe jaar een beetje konkurrentie op niveau", schoot ook al in het verkeerde keelgat. Deze opmerking was niet van Paul, maar van degeen, die maandelijks het Radio Noordverhaal voor Victoria op papier zet.

VICTORIA ZET DOOR!!!!
Bijna 70 nieuwe leden sinds
het begin van deze actie, nu
3 maanden terug. Daarom
krijgen zowel nr. 75 als
nr. 100 het jaarabonnement
gratis!!!!!!!
De prijs blijft gelijk!!!!
Voor slechts f 15,00 krijg
ook jij 12 van die dikke
Victoria's in je bus. En
die mag je niet missen.
Giro 4236627 t.n.v. F.v.
Woudenberg te Utrecht.
VRIJE RADIO & TV + VICTORIA
= EEN!!! DUS DOEN!!!!!!!

Victoria spreekt de wens uit, dat deze mensen in 1982 een beetje meer respect voor andere stations zullen gaan opbrengen. Die anderen zijn tenslotte niet zomaar populair geworden. Verder hopen we aan het eind van het jaar de volgende verjaardag te vieren van Radio Noord.

Kerstradio '81.

Wel een beetje raar om in februari te schrijven over dit gelegenheidsstation. Kerstradio '81 zond tijdens de kerstdagen uit via 95.3 MHz, en kreeg veel reacties op de programma's, die erg gezellig waren. Volgens velen was het gewoon WEEK-END MUZIEK RADIO maar er schijnen veel andere mensen meegewerkt te hebben. Het is best mogelijk, dat er enkele medewerkers van RADIO WMR, zoals John Anderson vroeger zelf, meewerkten, maar zekerheid hieromtrent hebben we niet. Ze mogen wat ons betreft volgend jaar (oh nee, dit jaar) weer terugkomen.

Luisterstation Victoria.

Hierbij de MARLEY uit Rotterdam bedankt voor de leuke reactie op het rapport. Hetzelfde geldt voor de EXCELLENT. De ontvangsten op FM:

CAROLINE	UTRECHT	40%
ELDORADO	GORINCHEM	80%
ONKEL H.	E' COMPAS	5%
OLLEBOL	BETUWE	50%
CYCLUS	DE KWAKEL	35%
VRIJBUITER	LEERDAM	80%
ZW.WOLF	Z.W.GRON.	25%
MUSTANG	Z.W.SLUIS	50%
NACHTVL.	DOKKUM	40%
ZETIJGER	ASSEN	25%
RODEO	GOIRLE	25%
GOUDVINK	ELST	70%
K.T.L.	H' WIJK	45%
DUCK	H' WIJK	45%
CASABL.	DOORN	60%
FLASHBACK	UTRECHT	90%
ZW.TULP	INGEN	60%
E.M.T.	DRUTEN	25%
VRIJ MAURIK		40%
FLAMINGO	HARKEMA	35%
VRTL	LEERSUM	50%
BARRACUDA	H' SUM	10%
TORENVALK	LIENDEN	20%
BOEKANIER	"	20%
NOOITGEDACHT	"	20%
ROMANTICA	SPAKENB.	40%
VRC	CULEMB.	30%
MIRANDA	H' L' VEEN	10%
BOZE BUURMAN	-Utrecht	60%
VARICAP	UTRECHT	15%
DELTA	VOORTH.	70%
NOORDSLAG	LIENDEN	25%
KLAVER 4	G.MALSEN	25%
ACAPULCO	BEUSINCH.	20%
SATELLIET	LUNTEREN	40%
RAINBOW	BAARN	20%
ENTERPR.	ZEIST	40%
BARRACUDA	UDEN	50%
TAURUS	H' TRECHT	10%

Een hele lijst in deze eerste periode van het jaar.

Op de MG luisteren we verder nog regelmatig naar FADING, zendster MARIANNE en de 807. Die komen werkelijk keihard binnen. Ditzelfde geldt voor de TOM POES, die uit Harderwijk (?) komt.

We hopen weer op veel reacties. Antwoord met sticker verzekerd. En dan nog even dit. De lokatie van luisterstation Victoria is Nieuwegein-Zuid, ong. 1 km. van de mast van Lopik.

ZEIST.

Radio Piraten Express.

Op 2e kerstdag 1981 kreeg Zeist e.o. een verrassing te horen. Om 11.00 uur startte nl. een nieuw radiostation op 101 MHz. Geheel nieuw eigenlijk niet, want er werkten zeer bekende amateurs aan mee. De AL CAPONE moest -zoals vanouds- weer de spits afbijten. Na 8 mnd. niet meer in de lucht te zijn geweest, was het toch weer even wennen voor hem. Het werd een gezellig uur. Om 12.00u. maakte hij plaats voor BEREND BOTJE, die ook -na 8 maanden van non-actief zijn- een programma wilde presenteren. Nadat deze zich had kunnen uitleven kon TOONTJE PIRAAT zijn gang gaan. Deze is beter bekend als Cucidée, ex-medewerker van Radio DE VRIJE VOGELS. Nadat Toontje zijn programma had verzorgd konden we luisteren naar Billy the Kid, oftewel DREAMER. Om 15.00u. kroop de BONANZA achter het spreekijzer. Het laatste verstaanbare uur op Piraten Express van die dag werd verzorgd door Kees van Veen. Het laatste uur was voor de Nederlandse luisteraars niet te volgen, omdat het een Hindoeistaans programma was. Het werd ook in deze taal gepresenteerd door Brem Sakar. Als je terugkijkt op deze kerstuitzending kun je met recht spreken van een zeer geslaagde dag. Hij was echter niet éénmalig, want men zendt elke zondag uit van 11.00 tot 18.00 uur. Het hele programma in stereo op 101 MHz. Voor verzoekplaten en reacties: POSTBUS 19034 te UTRECHT (linkerbovenhoek:P.E.)

Radio Eucalypta.

Dit is een volkomen nieuw station. Nadat het eerst op 98 MHz. testte en daarna verschoof naar 100 MHz, belandde het uiteindelijk op 95 MHz. De muzieksoort, die Eucalypta draait is wat afwijkend van die van andere stations: vooral veel hard-rock muziek. Doorde-weeks draait men onregelmatig, vooral 's avonds.

In het weekend kun je luisteren naar Eucalypta tussen 10.00 en 11.00 uur (zaterdag en zondag). Meer is niet bekend; het station vermeldt ook geen postbusnummer.

Radio Tacoma.

Eindelijk is dit muziekstation weer goed in de lucht. Men zendt elke dag uit van 18.00 tot 20.00 uur en in het weekend van 18.00 tot 19.00 uur. Een medewerker heeft het DJ-team verlaten. Je kunt natuurlijk weer schrijven voor verzoekplaten en de kwis naar: TACOMA, p/a DR.BOSPLEIN 3, 3705 DA ZEIST.

Radio De Vrije Golf.

Op 9/11 is men begonnen met testprogramma's en op 12/11 startte Vrije Golf met de officiële uitzendingen, via 101 MHz. De medewerkers, die de eerste uitzendingen verzorgden, waren Rob van der Meer, Ad Verheul en Tom Verbrugge. De laatstgenoemde heeft het maar een week uitgehouden bij V.G. Tom Verbrugge gaat waarschijnlijk zelf een station starten in Zeist. De eerste uitzending verliep redelijk, maar men had wel last van een ander station, dat op dezelfde frequentie uitzond. Dit was de reden, waarom men verhuisde naar de maandagavond. Sinds 7/12 kwamen er 2 nieuwe medewerkers bij: Marc van Elst en Joost de Graaf. Dit muziekstation zond uit met een vermogen van 3,5 Watt, want het is inmiddels alweer afgelopen met de uitzendingen. DJ Rob van der Meer is nog wel actief in Sneek onder de naam Internationaal.

Ontvangst op afstand.

Wat betreft de QSO-stations is het heel rustig in Zeist. Een klein overzichtje van hier ontvangen stations: ELDORADO (Gorinchem, ACAPULCO (Beusichem), MUSTANG (Gorinchem), HOFSTAD (Den Haag), MAEVA (Brussel), CONTACT (Brussel), SEVEN (Assen/Belgie), INTERNATIONAAL (Ijsselstein), ATLETICO (Leerdam) en CAROLINE (Leerdam). Al deze stations werden goed tot uitstekend ontvangen.

Losse berichten:

Twee amateurs, die vorig jaar een antenne aan het plaatsen waren en gesnapt werden door de politie, hebben een aantal weken geleden hun boetes gehad.



De sticker van de RODE PIRAAT uit Rheden Gld, is in 3 verschil-

lende kleuren (groen, oranje en blauw) aan te vragen via: POSTBUS 74, 6990 AB RHEDEN. Graag postzegel van 65 cent bijsluiten.

KLAAS VAN OUYEN, BRUGAKER 58-69, 3704 MX ZEIST.

NIGTEVECHT.

Dit is een rapportje van REFLECTION uit Nigtevecht. Allereerst wil ik even vertellen met wat voor vermogens ik zit te werken. Ik zit momenteel met 1,2 Watt en ga over een week of wat naar ca. 2 à 2,5 Watt. Ik werk met een 12-elemente roteerbare antenne (de ex-antenne van de ALFA-O-MEGA, die trouwens niet uit de lucht gehaald is, wat zovelen denken).

Ik zit nu op het ogenblik te luisteren, omdat ik met mijn zender bezig ben en hoor de laatste tijd nogwel eens wat stations. Hier zijn er een paar:

A DB	R' ARENSV.	3%
VRIJBUITER	PIJNACKER	1%
EQUINOX	A' VEEN	5%
MONITOR	WATERLAND	40%
PRO	UITHOORN	65%
METEOR	HILVERSUM	75%
AMX	SOEST	15%
DISCO DUCK	BILTHOVEN	10%
OLYMPIA	UTRECHT	8%

Voor de rest is RADIO DECIBEL hier behoorlijk te ontvangen. Je bent hier 100% en een prima modulatie.

Ook RADIO COSMOS (Vinkeveen) heeft een uitstekend programma. Je bent hier ook hoek (100%) en elke zaterdag zijn julie present op de 101.5 MHz.

Ik denk, dat ik de eerste of tweede week van februari weer in de lucht zit en hoop dan eens wat afstanden te draaien. In ieder geval alle amateurs de groeten van deze kant en kom eens retour voor mij.

REFLECTION, POSTBUS 101, ABCOUDE.

ODIJK.

Radio Midden-Nederland:

Dit station zit elke zondag van 14.00 tot 17.00 uur in de lucht. Gegevens over de nieuwe zender zijn nog niet bekend.

Radio Satelliet.

Dit station werd in Driebergen op 29 oktober 1981 uit de lucht gehaald. Ik hoop dat dit station weer gauw te beluisteren is.

PALOMA RADIO INTERNATIONAAL, ODIJK. Reacties: POSTBUS 8, 3984 ZG in ODIJK ten name van PALOMA. Géén "Radio" vermelden!!!

Abonnenties

Belangrijke mededeling: Met ingang van het maartnummer worden de "abonnenties" niet meer gratis geplaatst. Reden hiervoor is het toenemende commerciële karakter van de voor deze rubriek aangeboden advertenties.

De prijs is vanaf nu: f 2,-- per regel van 50 letters, spaties of leestekens. Getypte tekst of blokletters. De abonnenties moeten vóór de 10e van de maand binnen zijn.

Betaling: vooruitbetaling op giro 3538279 t.n.v. Free Radio Magazine, Amsterdam of bijsluiting in postzegels bij de opgegeven tekst naar: F.R.M. Postbus 10252, 1001 EG AMSTERDAM.

De abonnenties kunnen alléén geplaatst worden door PARTICULIEREN, waarbij vanaf nu ook te koop aangeboden band-/cassette-opnames, stickers, schema's etc. opgenomen zullen worden. HANDELAREN kunnen onze advertentietarieven aanvragen.

TE KOOP AANGEBODEN.

Voor zware AM-ZENDER (afk. van ex-Radio Nassibal) o.a. mod. trafo. Nom.vermogen 3000 W. Piek 5000 W. Max. 20 kV., d.w.z. tussen elke gewikkelde laag is teflon isolatie aangebracht. Tussen elke statische afscherming 3 lagen teflon (ca. 16 kV per laag). Nom.stroom sec.-prim. 3 Amp. wikkelverhouding 1:3/4 of 1:1.

Compl. VOEDINGSAPP. incl. afvlakfilter e.d. afgegeven wisselspanning 500-1000-1500-2000-2500-3000 Volt/2400 mA (dus ca. 4000 V = / 2400 mA). Gloeispanning 2 x 6,3 V, 2 x 8,8 V/22A. Cont. afst.bed. mogelijk.

ZWARE ZENDBUIS ca. 4 kW, Merk Eimac 4 pR 1000 A. Div.CONDENSATOREN 5-40 kW, VARIAX 0-260 V./23 A. + div. GALMVEREN en div. materiaal. Reakties schriftelijk: p/a: B. BLOEMERT, KL. KLOOSTERWEG 24, 7951 LB STAPHORST. Tel. 05225-1207.

Zeer stabiele FM-ZENDER met 8 trappen op print, eindtransistor MRF 238 (35-40W) + bijbeh. LINEAIR met SD 1441 (145W). Tevens 1 BUIZENZENDER met QGE 03/12 (15W), 1 LIN. QGE 06/40 (100W); 1 LIN. 4 CX 250 B; 4W In-400W uit. POSTBUS 81, 2850 AB HAASTRECHT.

HAM INT. PUMA: 2 x 120 kan. In AM/FM 10 W. + Ringo rondstraal ANTENNE, 7 Amp. VOEDING Teab. POSTBUS 3203, 3274 ZG HEINENOORD.

KG EINDTRAPPEN: 4 X 150A in balans à Fl. 350,-- (3 stuks), buizen: 4 X 150A (met voet en schoorsteen) Fl. 125,--; 4 CX300 Fl. 100,--; QGE 06/40 à Fl. 90,-- (4 stuks), QGE 03/20 Fl. 60,--. Bijp. voeten Fl. 10,--. POSTBUS 68, 3360 AB SLIEDRECHT.

TV-ZENDER kna.25, 20W (TV), 2 units: 4W.zender +lineair X-tal gestuurd en onderzijband onderdrukt. Compl. in kast Fl. 2.500,--; idem, kan.62 (BRT2), ca.100 mW (TV), gebruikt voor kabelsyst. Compl. in kast met ant. Fl. 1.600,--. HANS KOK, POSTBUS 623, 3700 AP ZEIST.

Philips MENGVERSTERKER in kast. Nw.pr. ca. Fl. 1.100,--. Vraagprijs: Fl. 275,--. POSTBUS 604, 4330 AP MIDDELBURG.

ca. 250 engelstalige SINGLES v/a 1975 à Fl. 1,--; POSTBUS 1176, 7301 BK APELDOORN.

GEVRAAGD:

Schema's van MG- en buizenzenders. Verm. 5 tot 10 Watt. VRIJE GOLF, p/a BRUGAKKER 58-69, 3704 MX ZEIST.

Schema's FM-ZENDERS. VAN HEMELRIJCK B., LINTSTEENWEG 100, B-1850 GRIMBERGEN/Belgie.

Eerstige jonge mensen, die informatieve en muziekspecials-progr. willen verzorgen. Tevens contact met personen in Z.W.- Nederland en N.W.Belgie voor samenwerking. VRIJE RADIO MALDEGEM, POSTBUS 54, B-9990 MALDEGEM/Belgie.

GEVRAAGD (vervolg):

SPONSORS en MEDEWERKERS voor vrlj TV-station in Friesland, Mensen, die video-apparatuur ter beschikking willen stellen, zijn ook welkom. ARONA TV, POSTBUS 36, 9074 ZL HALLUM.

QSL-KAARTEN RUILEN:

QSL-kaarten ruilen? Stuur 7 kaarten of meer, glad of stroef maakt niets uit naar: H.DE VRIES, AKELEI 38, 8265 KD KAMPEN (100% retour).

QSL-kaarten ruilen? Stuur 50 krt. van jezelf Fl. 2,60 porto aan SATURNUS, POSTBUS 110, 9665 ZJ OUDE PEKELA en u ontvangt 50 verschillende retour.

OPROEP:

Wie kan me zeggen, hoe ik gemakkelijk een PERSKAART bekom? Of wie kan me naar iemand verwijzen? VAN RAEPENBUSCH CHRIS, AARTRIJKSESTRAAT 34, bus 1, B-8250 ICHTEGEM, Belgie.

OUDE NUMMERS F.R.M.

Aanbieding: de nrs. nov.1980 + mei t/m nov. 1981 nog steeds voor Fl. 25,-- (nr. 5 en nr. 8/9-1981 zijn bijna uitverkocht, wordt evt. gecompenseerd door nr. 12-1981 en nr. 1-1982; graag bijvermelden als dit gewenst wordt). Giro: 3538279 t.n.v. FREE RADIO MAGAZINE, POSTBUS 10252, 1001 EG AMSTERDAM. Levering alleen na vooruitbetaling. Rembours Fl. 5,-- extra remboeurskosten.

(advertentie)

Stichting Media Communicatie

Postbus 53121 - 1007 RC Amsterdam

WINTERAANBIEDING:

RADIO CAROLINE PAKKET, bestaande uit: LP "Historie van de MI Amigo, verteld door Marc Jacobs met vele hoogtepunten uit het 20-jarig bestaan van dit legendarische schip vanaf 1960 als Radio Nord tot het dramatische einde in maart 1980 + alle jingles + 3 EP's, bestaande uit: Caroline Souvenirs (jingles), MI Amigo Souvenirs (jingles) en Caroline Farewell (jingles + authentieke opnames van de laatste nacht, incl. S.O.S. opnames voor de prijs van Fl. 20,-- (incl. verzending).

Nog voorradig: "212 JINGLES VANAF DE NOORDZEE" met o.a. Veronica, MI Amigo, Voice of Peace (inmiddels ook al historisch), Capital Radio, Condor en Atlantis. Prijs Fl. 12,50

N.B.: De LP "ZEEZENDERS 1978-1979" is UITVERKOCHT!

Bovengenoemde EP's zijn ook los verkrijgbaar voor Fl. 5,50 incl. verzendkosten.

POSTER: RADIO PARADIJS poster, formaat 46 x 62 cm, voor Fl. 7,50.

BINNENKORT VERKRIJGBAAR: SELMA bezingt: "Sweet Caroline", Mokum TV, Delmare. Deze plaat is voorzien van originele jingles van Delmare, Caroline en Radio Unique (Amsterdam), alsmede een promotiespot voor het Free Radio Magazine. De maxisingle kost Fl. 6,50 incl. verzendkosten. Een "must" voor elke piratenfan. Eigenaren van piratenstations krijgen KORTING!

Los verkrijgbaar: LP "Historie van de MI Amigo voor Fl. 10,--

Postgiro: 4065700
Banque de Paris 63 44 95 216

RADIO STAD ANTWERPEN



Na een moeizame afspraak -de goedkeuring werd pas gegeven op de dag dat we langs zouden komen- hier dan toch een artikel over Radio "Stad Antwerpen", ofwel kort genoemd "Stad".

Het station is gevestigd in Berghem/Antwerpen vlakbij vliegveld Deurne. Men werkt op de freq. 103,8 MHz, in stereo met een zender van 150 Watt (transistor), wat er op neer komt, dat er 600 Watt (met de versterking meegerekend x 4) uit de antennes komt. "Stad" is buiten Antwerpen goed te ontvangen, maar in de stad zelf zitten grote gaten. In de provincie Zeeland en een gedeelte van Brabant is "Stad" ook te nemen. Het stereosignaal is goed, met een goede kanaalscheiding, ruis en piepvrij. De antenne ziet er goed uit en is netjes geïnstalleerd.

De studio.

Het pand waarin Stad de studio's heeft is oud, herbergt een Turks café en vele kamerbewoners. Eenmaal binnen was het pikdonker. We liepen de trap maar op in de hoop er vanzelf te komen. Het was zo donker, dat we niets meer zagen en besloten om maar iemand, die in de gang stond erbij te roepen. Een Turks jongetje van een jaar of 8 kwam aangestormd en goolde de deur open; daar was de studio van Radio Stad Antwerpen. Eenmaal binnengekomen, schrokken we van de rommel en probeerden iemand te vertellen, dat we waren aangekomen. Uiteindelijk kwam er een dame aan, die was verkleed als Zwarte Piet (het was 6 december) en deze wees ons Michel Vonet aan (ook al Zwarte Piet). Vonet was bezig met het programma "Matinée" en had geen tijd voor ons om eens te praten over Stad. Hier blijkt weer dat de mentaliteit bij veel Belgische stations anders is. Dat heb je wel vaker in het FRM kunnen lezen. We vroegen aan Michel of we overal foto's mochten maken en we begonnen hier toen maar aan.

De studio is onderverdeeld in een kantoor met telefoons, een

bandenstudio en een livestudio met daarbij een praattafel voor vraaggesprekken. De DJ zit ten alle tijde apart, zodat geen andere stemmen gehoord kunnen worden, als hij praat.

Sinterklaas.

De opzet was goed, maar mensen, wat een rotzooi was het daar, ongelooflijk!

De middag was in de ban van Sint Nicolaas, die daar dan ook aanwezig was. Het is, dat ik niet meer in de Sint maar anders zou ik denken dat deze op zijn verjaardag verschrikkelijk ziek zou zijn geweest, zo slecht zag deze eruit.

Over de zender gaf men het telefoonnummer van Stad met de vraag om maar te bellen om zo weer het adres te krijgen om langs te komen in de studio van Stad. Bij aankomst mochten de mensen over de radio met de Sint en Pieten praten en daarna kreeg men 3 (onbekende) singles aangeboden. Het meest positieve, wat ik heb gehoord aldaar was het volgende: Stad had een inzameling gehouden voor kinderen van gescheiden ouders, die tijdelijk waren ondergebracht in een soort tehuis. Een dame van dat tehuis gaf een interview weg en dankte Stad voor alle werk, wat men hieraan had besteed.

De zender niet.

We waren de foto's aan het maken toen ons oog op een halfgeopende deur viel. Daarachter stond de zender (een bekend Belgisch produkt)



Michel Vonet in de livestudio.

Opeens stond er iemand bij ons en wel met het verzoek daar geen opnames van te maken. We vroegen waarom niet, maar daarop werd totaal niet gereageerd. We voelden ons nu niet bepaald welkom daar en besloten om maar te vertrekken.

BRT-Stijl.

Radio Stad Antwerpen heeft een stijl als de BRT met daarin iets meer informatie, vooral uit de stad zelf. Michel Vonet, die vele uren achter de draaifels zit, vindt zelf de BRT na Stad de beste omroep. De meeste vrije radiostations uit Antwerpen vinden Stad geen goede zender, maar het blijkt, dat er wel veel mensen naar luisteren. Piratenplaten heb ik nog nooit gehoord bij Stad, wel onbekende Belgische produkties. Stad is ook het station geweest, dat veel anti-populariteit heeft gegeven tegen andere stations. Daaruit is zelfs een ware ruzie ontstaan waardoor een paar stations waren gepakt. "Men denkt bij Stad, dat ze 't voor het vertellen hebben in Antwerpen", aldus een ander station uit deze stad. De laatste maanden gaat het wat beter en men komt wel eens bij elkaar

op bezoek. Bij Radio Stad werken ook een paar reporters van wat dagbladen aldaar die nogal eens een artikel schrijven over Stad, vandaar dat dit station nogal in de belangstelling staat. Maar diezelfde reporters schrijven ook wel eens over andere stations en dan in negatieve zin. Zo lazen we een artikel, waarin een station (noemen we niet bij naam) gewoon werd kapotgemaakt. Men schreef nl. dat men zeer professioneel werkte en met een hele berg vermogen. Dat lijkt positief, maar je maakt er slapende handen mee wakker en het gevolg was, dat het station een week later gepakt werd.

Geen interesse.

Al met al een station, dat beslist anders is dan andere en met een eigen groep luisteraars. Zijn ze populair? Jawel, maar niet bij de jeugd die van popmuziek houdt. Over deze en nog andere zaken hadden we graag met iemand van Stad gesproken, maar helaas scheen men daarin geen interesse te hebben. Als dit station nog een gesprekje met ons wil houden of wil schrijven, dan kan dit naar onderstaand adres. Radio Stad Antwerpen, bedankt voor het maken van de foto's en misschien tot ziens. Voor 1982 wens ik jullie veel succes toe.

HANS, POSTBUS 2082, 4460 MB GOES.

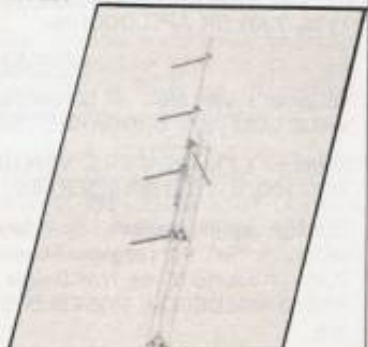

MAEVA-BRUSSEL (2)



Ben van Praag in de livestudio.

"Zijn er nog uitbreidingsplannen? Er komt één zender op Wallonie en de andere op Vlaanderen, Nederland. Respektievelijk Kontakt 1 en 2 op 101.3 en 101.0 MHz.

"Waar in Nederland?"

Patrick: "Dat is in Roosendaal".
"Jouw programma, Patrick, lijkt heel veel op het programma van Stan Hoog van MI Amigo vroeger. Waarom?"

Patrick: "Het is een programma, waar alles in besproken wordt en waarin je erg dicht naast de luisteraars staat. Eigenlijk is het bewust gedaan, omdat zo iets altijd erg populair is".

"We weten, dat je veel informatie van de m/v "Magdalena" hebt. Komt dat nog eens vrij?"
Patrick: "Alles ligt veilig opgeborgen in een kluis en daar zal het wel blijven".

"Hoe is de samenwerking met Kontakt?"

Patrick: Die is er niet. Er komen wel eens Kontakt-mensen bij ons om te solliciteren".

"Hoe vindt je Kontakt?"

Patrick: "Het wordt steeds minder en dat hoor ik veel mensen zeggen. De grootste fout vind ik het frans- en nederlandstalige door elkaar heen. Ze gaan het nu veranderen.

Al met al, beste lezer(essen) is het een vrij groot artikel geworden, maar vooral in Zeeland en Brabant was de vraag groot om Maeva eens te othullen. Nog even een persoonlijke mening over Maeva: Door ik zelf in Zeeland woon, ben ik in de gelegenheid om vaak naar dit station te luisteren. Dit doe ik dan ook met alle plezier, want het klinkt als een klok. Ze zeggen bij Maeva niet voor niets: "Zoals het klokje thuis tikt, tikt het bij Maeva". Alleen zou de frequentie volgens velen naar de 103,2 of lager, bijv. 103,0 MHz. mogen gaan. Dit omdat de B.B. op de 103,8 telkens door het Maevageluid heenkomt met een doordringende piep. Voor de luisteraars in Zeeland erg vervelend, want om de ca. 15 seconden een piep van ca. 1,5 sec. is zeer hinderlijk. Verder zou de modulatie van het station wat zachter gezet kunnen worden. Soms klinkt het zo hard, dat je denkt dat je Radio A.F.M. aan hebt staan. Mocht er van dit station iets nieuws te vertellen zijn, dan zullen we dit schrijven.

HANS, P.B.2082, GOES.



Grobbendonk

RADIO MONTANA

Op vrijdag en zaterdag 16 en 17 oktober 1981 (beter laat dan nooit) hield Radio Montana in een grote verwarmde feesttent te Grobbendonk hun 2e fanbal. Ditmaal een 2-daagse ter gelegenheid van hun 1-jarig bestaan. De medewerkers van Montana hebben er maanden voor gezwoegd om de 2-daagse te doen slagen en dat is uiteindelijk dan ook gelukt.

Op vrijdag begon het feest om 19.30 uur en vanaf 20.00 uur konden de 1.500 fans, die kwamen opdagen de volgende artiesten gratis zien optreden: Hilde Jacobs uit Aarschot, Bing Barlow, Mevrouw Voet, de Zingende Melkboer, Bobby Ranger, Joe Harris, Jan Vervoort en de Grobbendonkse volkszanger Sus Cavo. Er werd die avond alleen nederlandstalig gespeeld en gezongen.

king gesteld door bedrijven van Grobbendonk en omgeving.

Op 26 oktober 1980 zond Radio Montana zijn eerste tonen uit. Enthousiasme, Vreugde, Gezonde belangstelling. Ondertussen werkte de zender zich op tot "de beste" van de streek. Het station is te beluisteren elke zondag en woensdag op 102,6 MHz. in de FM-band met muziek, lokale informatie, sport, verzoekjes enz.

De oprichting.

Nu ga ik eens in op de oprichting van Montana. Maart 1980 in België is het verschijnsel vrije radio een feit geworden. De meeste van die vrije radio's gingen buiten hun zaak uit. Vanuit Brussel bijvoorbeeld zijn ze door de vele Watts, die ze de lucht insturen zelfs tot 60 km. ver te horen.



Het Montana Team. Bovenaan v.l.n.r.: Werner (technieker), Bob Deloet (voorzitter), Ben van Dromme, Tim Kinsley, Erik ter Lande. Onder v.l.n.r.: Marc Mills, Joshua Hapel (sportmedewerker), Ellen en Betty.

Want het was die avond speciaal voor gepensioneerden en invaliden.

Zaterdag was de grote dag, waar er 1.500 kaarten in voorverkoop verkocht werden aan 80 Frank het stuk en aan de inkom was de entree BF 100,--. Het begon allemaal om 19.00 uur en in de tent hingen tien video's rond, zodat iedereen kon zien, wat er zich afspeelde op het podium en rond 20.00 uur waren er zo'n 2.500 belangstellenden. Daar konden ze toen de volgende artiesten zien: Marilyn, Fancy, Danny Fabry, Jos Wyts, Ed Gary and the Silverwings, Jaak Vermeiren (Kabi-aar), Alex Anderson, James Lloyd en Sharliff Dean. Bobby Prins is niet komen opdagen. De artiesten traden allemaal gratis op. De beide avonden was er een tombola, met 600 prijzen.

Deze prijzen waren ter beschik-

king gesteld door bedrijven van Grobbendonk en omgeving. Zo zit hier in ons eigen Grobbendonks dorp ook een piraat, ergens in de Kempen zijn er een paar jonge mensen, die er anders over denken: zij willen een lokale radio oprichten. Die mensen zijn: Tim, Ben, Erik, Mark, Bob en Ellen. Wat zou het mooi zijn plaatjes te draaien voor mensen uit de eigen streek, lokale artiesten te promoten, verenigingen aan het woord te laten en verzoekjes van diezelfde mensen naar weer anderen door te spelen. Er was slechts één probleem: het was een illegale zaak, maar er werd gezegd: "Als het in Brussel mag, waarom dan hier niet?"

Dus de koppen werden bij elkaar gestoken en er werd een plan opgemaakt, waarbij de uitzendingen in juli 1980 zouden kunnen aanvangen. Maar?.. Plannen maken was één en ze uitvoeren was twee... Eerste punt was natuurlijk 't vinden van een plaats, waar ze konden uitzenden.

Parel van een studio.

Ergens in een dancng in Grobbendonk vonden ze een leegstaand lokaaltje, dat -mits een grondige verandering- dienst zou kunnen doen als studio. Gratis en voor niets mochten zij deze plaats gebruiken van deze uitbater, die enorm veel sympathie voor hun initiatief toonde. Er werd eens diep in de geldbeugel getast en vol goede moed werd al het mogelijke materiaal aangekocht. Na eerst de plaats rommelvrij te hebben gemaakt, konden ze voorgoed aan de slag..

Weken gingen voorbij en na verloop van tijd kregen we een mooie geluidsdichte studio te aanschouwen. Er werden in die daaropvolgende tijd nog een paar schoonheidsfouten weg-gewerkt, waaruit uiteindelijk een parel van een studio tevoorschijn kwam.

Beloftes.....

Eén van hun problemen was natuurlijk het aankopen van een geschikte zender en de daarbij behorende studio-installatie. Iedereen weet, dat goede waar geld kost en mits ze behoorlijk in de lucht wilden komen bracht dat wel even hoofdzorgen mee. Maar nog eens kwam de redding uit dezelfde hoek, vanwaar ze hun lokaal hadden. Inderdaad: hun uitbater zou de zaak financieren, zo zei hij toch. Maar na verloop van tijd voelden ze, dat er toch iets aan schortte. Nog altijd met het idee in hun hoofd van in juli '80 te starten, bestelden ze hun zender. Een zaak te laten financieren is mooi, maar financieren is gelijk aan geld, maar dat kwam er -ondanks de belovingen-. Onderling werden er al eens rare uitlatingen gedaan, waarbij ze hoopten dat het maar verzinsels waren. Daar er toch geen installatie was, begonnen ze maar aan de eventuele programmering te werken. Jingles werden opgenomen, programmamuziek werden ingesproken, kortom al het mogelijke werd in die verloren periode verricht.

Op straat.

Tot op die bewuste maandag het uitlekte, dat ze helemaal niet zouden worden gesteund. Erger nog: ze zouden er wel eens uitgezet kunnen worden. Daar stonden ze dan met hun mooie studio zonder apparatuur, een heleboel geld in de akoestiek gestoken, die potvast aan de muur bevestigd was. Waarom hun uitbater zo van gedachte veranderde, is op dit moment nog altijd niet bekend. Dat was het resultaat van maanden hard werken: terug zonder iets op straat. Er kwam de zoveelste stille periode,

maar opgeven... dat haalde geen enkele DJ in zijn hoofd. Het scenario herhaalde zich: waar een nieuw lokaal vinden en meteen ook zorgen, dat ze niet op dezelfde wijze werden afgescheept. Na de zoveelste vergadering werd toch de beste oplossing gevonden: ergens bij een medewerker thuis een nieuwe studio in te richten. Deze plaats werd gevonden en ditmaal werd er enigzins anders te werk gegaan. Er was al teveel tijd verloren gegaan en ze zouden minder aandacht schenken aan de akoestiek die toch al behoorlijk was.

Weer de boot in.

Dus ineens maar de installatie bespreken; een groot punt, waarbij het steeds om hetzelfde draait: geld!

Geld, dat moest er zijn voor een nieuwe installatie was dat er helemaal niet, dus maar rondhoren voor een tweedehandse. Die werd gelukkig nogal vlot gevonden. Niettemin zou het geheel bestaan uit 2 draaitafels en een klein mengtafeltje en toch een stuk in de 10.000 (BF) gaan. Er werd toen besloten toch maar te wagen met onze eigen centen. Nog altijd scheen hun engelbewaarder het niet met ze eens te zijn, want toen wij het mooluitziende ding gingen halen, bleek geen enkel van de apparaten te functioneren. Zelfs van het geheel repareren was geen sprake. Daar stonden ze voor de zoveelste maal: een ondervinding rijker maar een bom geld armer en een rekening, die langzamerhand de limiet had bereikt. Het was ook een moment, dat niemand van hen nog een uitweg zag.

Doe het zelf....

Maar het tij keerde: iemand uit de groep had nog een mengtafel staan, die mits wat reparatiewerk misschien kon voldoen aan hun elsen. Dagen werd er door hun techniekler aan gewerkt, tot het lukte. Het zou waarschijnlijk geen jaren werken, maar ze zouden nu toch kunnen starten. Voor een laatste maal werd er nog eens flink een stuk bijeengelegd en ditmaal kochten ze een paar splinternieuwe cassettedecks en een 2-tal draaitafels, de nodige microfoons, 1 jinglemachine en het onmisbare materiaal. Op 14 dagen tijd was het geheel netjes ingebouwd. Het trainen kon beginnen: er werd een minizerder bovengehaald en na nog eens 14 dagen keihard oefenen werden op beperkt vermogen en op een andere frequentie de eerste klanken de lucht in gestuurd, die amper een staat verder gingen.

Ondertussen was het al september geworden.

Eindelijk gelukt.

De dag kwam, dat hun zender arriveerde, die het eigenlijke signaal zou gaan uitzenden. Nu zou het vlug gaan: er werd een datum besproken voor begin oktober, die toch wegens een paar problemen niet kon doorgaan. Eén probleem was de antenne, die zo hoog mogelijk moest geplaatst worden. Op een zaterdag werd dan toch de poging ondanks het slechte weer ondernomen om de mast te plaatsen. Een hele dag moesten Erik, Mark en Ben de volle kracht der wind trotseren om dan toch de antenne geplaatst te zien. Inderdaad tegen de avond stond hij daar 19 meter hoog te pronken, wachtend en smekend om het eerste, sterke geluid. Dat kwam de andere dag al en de daaropvolgende dagen was er geluid te horen op de 102.60 MHz. Meteen werd ook de zender gedoopt, die de prachtige naam "Montana" meekreeg. Dat hadden ze al vroeger voorzien.

26 oktober 1980.

Ditmaal stond de officiële datum wel vast: 26 okt, om 1200 uur zou het gebeuren. Een week voor de eigenlijke première op 102.6 werd er om het halve uur omgeroepen, dat op 26/10/1980 om 1200 uur Montana zou starten. De eerste plaat, die DJ Tim Kingsley draaide was "Just another guy" van Danny Fisher. 3 DJ's deden die dag hun première: Tim, Mark Mills en Ben van Dromme.

Montana zat wel muziek te maken en er was wel reclame over ze gemaakt, maar of er ook geluisterd werd, was de grote vraag.

Toeteren, s.v.p.

Daarom werd er iets uitgedacht om een idee te krijgen van de luisterdichtheid. Ze lieten gewoon de luisteraars toeteren, als ze voorbij de studio kwamen in de hoop, dat ze de lokatie zouden weten. Een gekke situatie. Enerzijds hoopten ze, dat de officiële diensten hun nest niet vonden en anderzijds hoopten ze dat er toeteraars kwamen. En die kwamen ook: in grote getale.

De DJ's zaten die eerste dag met een bang hart te presenteren. Toch ging het zonder veel fouten. Om 14.00 uur was het de beurt aan Mark Mills, die de bibber op het lijf had. Een terugweg was er toen niet meer. De eerste plaat, die Mark draaide was "Vannacht" van Imca Marina. Mark vroeg de luisteraars a.u.b. eens een reactie te sturen naar de postbus. Om 16.00 uur kwam zenuwplaat Ben van Dromme aangedraafd: de studioleer was voor hem wel wat klein

uitgevallen, maar dat was geen hinderpaal voor Ben om goed van start te gaan. De eerste plaat van Ben was van The Dolly Dots met "Hela-dilo". Om 18.00 uur kon Montana voor de eerste dag eindigen en konden ze zeggen: tot woensdag. Het team verwachtte eerst dinsdag een brief van de luisteraars, maar maandagochtend lagen er al 15 brieven bij de post gereed en daar was men erg blij mee. De 2e dag waren er 20 brieven en de "Verzoekboekje" van Tim op woensdag tussen 18 en 20 uur zat al boordevol. Montana was dolgelukkig: ze dachten dat iedereen naar hun zender geluisterd had, maar dat leek 1 week later anders, want toen lag er een massa post. Toch weer wat verzonnen: Montana zou in de kerk zitten, want men hoort om het uur de klokken. Ze zouden ook -zoals anderen zelden- elke week hun installatie op een andere plaats zetten. De 2e zondag brak aan, maar ditmaal zou Erik ter Lande om 10.00 uur starten en hij was zo zenuwachtig, dat hij zelf de techniek niet kon doen. Om 11.00 uur kwam Ellen met de verzoekjes en de groetjes. Die verzoekjes schenen populair te zijn, want één uur was niet genoeg. Op 2 november was "Groetjes met Ellen, deel 2" geboren tussen 17 en 18 uur. Iedere DJ was nu dus aan de beurt geweest en alle problemen waren uit de weg.

Montana zendt nu nog uit...
Adres: POSTBUS 14, B-2280 GROBBENDONK.

Nog een MONTANA, maar nu vanuit Beverlo.

Radio Montana Regionaal is één van de meestbeluisterde stations in de provincie Limburg. Ze zenden met 100 Watt, terwijl de antenne op 26 meter hoogte staat. Dit al vanaf 26 juni 1981. Als paddestoelen zijn ze uit de grond gerezen, de vrije radio's. Als je je naald voorbij de 100 MHz. FM stuurt, vind je ze naast de ondertussen oude bekende Benelux en een 15-tal andere stations uit de stad Beringen en daarbijhorende dorpen.

De stichters van het station zijn Marc Volders, Rudy Reynders en Patrick Pauwels.

DJ Peter: "Op het ogenblik dat wij begonnen, was er nog wat ruimte op de FM-band. Alleen AKTIEF en BENELUX gingen ons vooraf. Op dit moment zenden wij van maandag tot donderdag van 17 tot 22 uur, vrijdag van 17 tot 24 uur en in het weekend van 8 tot 24 uur. Dat is in totaal 54 uur per week, verdeeld over 12 DJ's. Daarbij hebben wij maar één bedoeling: muziek te draaien voor jong en oud. Aan de luisteraars te zien, lukt het ons ook nog.



DJ van Montana - Beverlo/Beringen.

Wij doen ook opzettelijk afstand van de typische discobarstijl: bij ons wordt nooit doorheen de platen gepraat, zodat de geïnteresseerden de plaat volledig kunnen opnemen".

Patrick was al van eind '79 van plan om met Montana te starten, maar hij vond niet het geschikte materiaal. Daarom moest het wachten tot op 26 juni. Op de foto ziet u Patrick Volders aan het werk (Beverlo's favoriete DJ).

RADIO MONTANA REGIONAAL (FM 103), POSTBUS 9, B-3960 BEVERLO-BERINGEN, Tel. 011 / 42 43 70.

Radio Touring-Aarschot

Op zaterdagavond 12/12/1981 gaf Radio Touring uit Aarschot de kwis "Cash Casino". Daar moet men dan een onbekend geluid raden en als je denkt dat je het weet kun je bellen. Bij het juiste antwoord konden op 12/12 prachtige prijzen gewonnen worden, omdat het de laatste kwis van 1981 was. De prijzen, die daar gewonnen zijn aan een waarde van 25,00 frank, zonder de hoofdprijs bijgerekend: 1 cassette (320 BF), waardebon (250 BF), draagbare radio, platenbon (1700 BF), LP van Moustache, single "Piratenzenders" van Bing Barlow, waardebon van 14,95 BF, 10 Touring stickers en nog een paar prijzen.

De hoofdprijs ging naar een mevrouw uit Heist-op-den-Berg: de Touringauto. Om 22 uur begon de kwis en om 23 uur hadden ze al 100 telefoontjes. Om 0.45 uur waren dat er 230, wat een groot succes mocht heten voor Touring Radio, 104 FM. Al die prijzen moesten de deur uit voor oudejaar, zo zei DJ Playboy.

U kunt Radio Touring bereiken via: POSTBUS 29, B-3220 AARSCHOT. Touring zendt iedere dag van 05.00 tot 01.00 uur.

Radio West-Hallaar.

Op vrijdag 12 februari 1982 gaat het 2e fanbal door van Radio West. Dit in Zaal Edem, Bergstraat te Heist-op-den-Berg. Dit ter gelegenheid van hun 1-jarig bestaan. De volgende artiesten hebben hun medewerking beloofd: Moustache, Jaak Vermeeren, Ed Gary, Bobby Prins, Ruth McKenny, Marlyn, Kikki Amity, Hilde, Lief, Jos Wyts, Bobby Ranger, Bob Rocky, Buster Watson, Bing Barlow, Diana Marr, Peter Wesley en als dat nog niet genoeg is komen de Marlets rond middernacht nog met een live-optreden van 45 min. Start om 19.00 uur.

RADIO WEST, POSTBUS 7, B-3101 HALLAAR (HEIST-OP-DEN-BERG). Tel. 015/24.14.53. Ook voor inlichtingen over stickers, Fanclub, T-shirts en de drive-in show.

Radio Atlantis-Mol.

FM 104. Radio Atlantis, dat nog niet zo lang bestaat, draaft voorlopig alleen op zondag van 10.00 tot 17.00 uur, maar in de toekomst zullen ze hun uitzendingen gaan uitbreiden. Want konkurrent RADIO INTRO wil de aandacht van de luisteraars naar zich toe trekken. Ze hebben momenteel 7 DJ's en dat is te weinig om meer uit te zenden. DJ Pepe is nu naar meer ervaren DJ's aan het zoeken. Voor stickers of de Radio Atlantis Weekend Show: Tel. 014/ 31.05.82 of: POSTBUS 13, B-2400 MOL. Het adres van konkurrent INTRO: POSTBUS 37, B-2400 MOL (FM 103).

Radio Atlantis-Kempen.

R.A.K. is 2 maal opgepakt en is op 9/1 teruggekomen op 101.8 MHz. Momenteel wordt weer van maandag tot donderdag uitgezonden van 09.00 tot 01.00 uur.

Adres: p/a KRETBOSSTRAAT 10, B-2280 GROBBENDONK. (Ook voor stickerruil)

GROBBENDONK.

De volgende stations kunnen hier worden ontvangen:

100.0 DELTA	P.B. 100	2070 EKEREN 1
100.1 SUNFLOWER	P.B. 9	2350 VOSSELAAR
100.2 SEVEN	P.B. 77	1770 ASSE
100.2 MIDNIGHT	P.B. 9	2870 PUTTE
100.3 PALLIETER	P.B. 1	2578 KONINGSHOOIKT
100.4 ANTIGOON	P.B. 40	2510 MORTSEL
100.4 CHRISTINA	P.B. 31	3100 HEIST OP DEN BERG
100.5 TERNAT	P.B. 15	TERNAT
100.6 TORPEDO	P.B. 4	3940 PAAL/BERINGEN
100.7 MIDNIGHT	P.B. 9	2870 PUTTE
100.8 ANONIEM	P.B. 8	NAZARETH
100.9 SCOMIR	P.B. 77	ST. NIKLAAS
101.0 POWER	P.B. 28	3180 WESTERLO 1
101.0 SCORPIO	P.B. 44	3000 LEUVEN
101.1 HORIZON	P.B. 36	3100 HEIST OP DEN BERG
101.0 SAFFIER	P.B. 32	2710 HOBOKEN
101.0 CONTACT 2	P.B. 11	1000 BRUSSEL
101.1 CARINA	P.B. 73	2800 MECHELEN
101.1 ALLEGRO	P.B. 3	2091 HOEVENEN
101.2 INTEGRAAL	P.B. 50	2020 ANTWERPEN 2
101.3 CONTACT 1	P.B. 11	1000 BRUSSEL
101.4 SCORPIO	P.B. 44	3000 LEUVEN
101.5 RUSH	P.B. 15	2590 BERLAAR
101.6 CENTRAAL	P.B. 554	2000 ANTWERPEN
101.6 S.I.S.	P.B. 11	Schaerbeek 6, 1040 BRUSSEL
101.7 KRISTAL	P.B. 11	9440 EREBODEGEM
101.8 BENELUX	P.B. 30	BERINGEN
101.8 ATLANTIS		2280 GROBBENDONK
101.9 HORST	P.B. 8	LUBBECK
102.0 MERKUR	P.B. 8	2260 NIJLEN
102.1 COSMOS	P.B. 54	2020 ANTWERPEN
102.2 DELMARE	P.B. 36	2050 ANTWERPEN
102.3 CAPITALE	P.B. 19	1090 BRUSSEL
102.4 MONTANA	P.B. 14	2280 GROBBENDONK
102.5 WILLEBROEK	29	2660 WILLEBROEK
102.5 ANTWERP CITY/PELGRIM?PB	451	2000 ANTWERPEN
102.6 MERLIJN	P.B. 19	2030 ANTWERPEN
102.6 KISS	P.B. 22	1080 BRUSSEL
102.7 HEIKANT	P.B. 19	2590 BERLAAR
102.7 REBECCA	P.B. 13	3220 AARSCHOT
102.7 STARR	P.B. 14	2670 PUURS
102.7 CAROLINE	P.B. 20	2490 BALEN
102.8 TELSTAR	P.B. 23	3180 WESTERLO
102.8 KL. BRABANT	30	2690 BORNEM
102.8 FLEX	P.B. 2	2820 BONHEIDEN
102.8 FLAMINGO	P.B. 6	2418 LILLE
103.0 P. RUBENS	P.B. 8	3100 HEIST OP DEN BERG
103.0 800	P.B. 26	2660 WILLEBROEK
103.0 RUPEL	P.B. 19	2640 NIEL
103.0 L.O.K.	P.B. 34	2410 HERENTHALS
103.0 IMPULS	P.B. ?	KESSEL-LO
103.1 MERLIJN	P.B. 2	2152 WECHELDERZANDE
103.1 FM-BRUXEL	P.B. 1440	1000 BRUSSEL
103.2 KONTRAST	P.B. 47	2300 TURNHOUT
103.4 ACTIEF	P.B. 3	3180 WESTERLO 4
103.3 MICRON	P.B. 37	1850 GRIMBERGEN
103.5 WEST	P.B. 7	3101 HALLAAR
103.5 FREETAİN	P.B. 7	3101 HALLAAR
103.5 MAEVA	P.B. 550	1000 BRUSSEL
103.7 UILTJE	P.B. 1	2890 SCHRIER
103.6 WAASLAND	P.B. 28	2750 BEVEREN
103.6 EXPRESS	P.B. 43	3260 BEKKEVOORT
103.7 SOUND EXPLOSION,	P.B. 11	2590 BERLAAR
103.8 EAGLE	P.B. 17	2370 ARENDONK
103.8 STAD	P.B. 20	2600 BERCHEM 1
103.8 KEMPEN	P.B. 35	2410 HERENTHALS
104.0 TAMARA	P.B. 20	2530 BOECHOUT
104.0 TOURING	P.B. 29	3220 AARSCHOT
104.0 ATLANTIS	P.B. 33	3920 LUMMEN
104.0 KAMINA	P.B. 35	2000 ANTWERPEN 1
104.0 104 LIBRE	P.B. 1, Laeken 4,	1020 BRUSSEL
104.2 DECIBEL	P.B. 58	2080 KAPPELEN 1
104.3 ATLANTIS		GROBBENDONK
104.5 BRABO	P.B. 41	2070 EKEREN 1

Wie mij een sticker stuurt, krijgt altijd een Belgische sticker retour JAN VAN LOOY, KRETBOSSTRAAT 10, B-2280 GROBBENDONK, BELGIE.



Vrijdag:

0900-1000u. Italiaans progr.
1300-1400u. Joegoslavisch
1400-1600u. Italiaans progr.

Zaterdag:

0930-1000u. Informatief
1000-1100u. Happy Gospel Music.
1100-1200u. Spaans (para nuestro amigos Espanoles)
1200-1300u. Italiaans (per gli amici Italiani)
1300-1400u. Turks (bizim Turk arkadaşlarımız için)
1400-1500u. Verzoekjes
1500-1600u. Rockdonder
1600-1730u. Hutspot (met ca. 17u. Activiteitenkalender en wekelijkse prijsvraag)
1730-1800u. Informatief.

Zondag:

1000-1200u. Italiaans progr.
1200-1330u. Kort-ge-rockt
1330-1500u. Popvuur.

Radio Omega is er voor u. Voor verzoekjes enz. schrijf naar: POSTBUS 39, B-3530 HOUTHALEN.

Indien u in een Belgische groep speelt of eender wat met muziek te maken heeft en eigen opnames bezit, stuur dit ook naar ons, wij zorgen dat deze geregeld de ether in gaan! Veel luistergenot op 103 MHz.

Radio Neptunus-Izegem.

De laatste maanden zijn hier bij Radio Neptunus prima verlopen. We zenden nog steeds uit op de zondag tussen 1100 en 1800 uur (ja, er kwam een kleine uitbreiding) en dit op 101,50 MHz. Voor het ogenblik werken er ook 2 mensen uit Nederland mee bij ons. Naast Lady "Blauwe Haal" kregen we een aantal maanden geleden ook versterking van Barend Beekman (van Radio DECIBEL uit Middelburg). Heel verheugend nieuws is dat sedert enkele tijd de betrekkingen met Radio INTERCITY genormaliseerd zijn. Een telefoontje met Fitti Power van onzenwege heeft alle vetes en wantoestanden bijgelegd. We zenden nu "vredig" naast elkaar uit zonder elkaar te storen (Intercity op 102 MHz.). Ook in 1982 wil Neptunus zich blijven inzetten om een goede verstandhouding op te bouwen met collegastations uit de streek. Vrije radio is immers al moeilijk en gevaarlijk genoeg en bureauzies kunnen we best missen!

Nadat Radio Neptunus respectievelijk op 30/9 en 18/11 moest verschijnen voor de Kortrijkse Korrektionele Rechtbank, aangaande de inbeslagname op zondag 3 mei 1982, viel woensdag 16 december de uitspraak: voor de collegastations UFO en DE MANDEL was de uitspraak al eerder gevallen op 30/9. Al hun zendmateriaal werd verbeurd verklaard en de betrokken personen kregen een voorwaardelijke geldboete opgelegd.

Radio Neptunus was in dit vrije radioproces een bijzonder geval. Er bleek namelijk, dat er op zondag 3/5/81 een procedurefout was gemaakt bij onze inbeslagneming. De inbeslagnaming werd n.l. betekend door een eerste opperwachtmeester van de Rijkswacht, daar waar dit strikt wettelijk moet gebeuren door een lid van de gerechtelijke politie of een B.O.B. afgevaardigde. De Voorzitter van de rechtbank oordeelde uit hoofde hiervan, dat de inbeslagnaming nietig was. Afgelopen woensdag werden beide ondergetekenden dan ook vrijgesproken van alle rechtsvervolging, wat ook behelst, dat wij al ons inbeslaggenomen materiaal zullen terugkrijgen (zender + voeding + cass.deck + portable radio). Al met al is dit toch een wonderlijke gang van zaken, waar wij niet op gerekend hadden.

Voor dit jaar zit de mogelijkheid er dik in, dat we onze programmering zullen uitbreiden tot 12 uren uitzendtijd op zondag. Neptunus zou dan in de ether zijn op zondag van 06.00 tot 18.00 uur met 12 uren vrije radio voor "een vrijen blij Izegem".

PIUS PERELAAR en KEES MOLENAAR, RADIO NEPTUNUS, POSTBUS 33, B-8700 IZEGEM.

Radio Delta-Antwerpen.

Vorige maand ontvingen we een gratis introductienummer van de "Delta Krant", het fanblad van Radio Delta, uitzendend op 100.100 MHz, in het Antwerpse:

D emokratisch, zowel wat de werking van het station betreft, als de openheid tegenover de luisteraars.

E lgentijds. Delta Radio volgt de ontwikkelingen in de muziekwereld en onze maatschappij op de voet, nieuwe ontwikkelingen hoor je dan ook het eerst op 100.100 MHz.

L okaal. Delta Radio voelt zich gebonden aan het Koninklijk Besluit wat betreft zendsterkte, reikwijdte, het monosignaal.

T otaal. Delta Radio biedt gevarieerde programma's.

Zoals ondermeer hedendaagse popmuziek, filmmuziek, funk, soul, new-wave, klassiek, Frans chanson, jazz, kosmische muziek... maar ook de geschiedenis van de zeezenders, een andere kijk op de Beatles, op zoek naar de waarheid op gebied van paranormale verschijnselen.

A ntwerps. Uitzendend uit "Antwerpen" voor een "Antwerps" luisterpubliek, wat natuurlijk ook blijkt uit de informatieve programma's.

Wie er meer over wilt weten, kan schrijven naar: POSTBUS 100, B-2070 EKEREN 1.

De Kuststreek.

Begin december was het in Oostende en omgeving tamelijk stil op de FM-band na de inbeslagnames van 5 nov. jl. Net zoals verwacht kwam RADIO KOMPAS als eerste terug en dit op 18 december. Op 19/12, om 11.00 uur 's morgens hervatte Kompas de normale programmering 24 op 24 uur. CAROLIEN TJE begon de maandag erop met testuitzendingen.

En dan op dinsdag 22 dec. werd de VRIJE RADIO BLANKENBERGE opgepakt. Alle stations verdwenen enkele uren uit de lucht als voorzorg. De daaropvolgende dagen zijn te beluisteren:

HORIZON (100,6) -Nieuwpoort, nu ook 24 op 24u.
CALIFORNIA (100,8) - Oostende, tijdens de dag.
ATLANTIC (101,4) -Oostende, tijdens de dag.
KOMPAS (101,7) -Oostende, 24 op 24u.
CAROLIEN TJE (102), 24 op 24u.
MELINDA (ca.102,2), tijdens de dag.
STUDIO ONE (102,7), 's avonds.
ACTIVITY (103) -Jabbeke, tijdens de dag, variërend.
CARINA (103,3) -Torhout, 's avonds.
GALAXY (103,5) -Oostende, variërend, 's namiddags.
MELONIA (ca. 104,2) -Leffinge, zondagmiddag.

Radio Kompas is met een identieke zender teruggekomen als voor de inbeslagnaming. Radio Carolientje heeft haar vermogen wel meer dan verdubbeld, maar zowel op de eigen frequentie als andere frequenties wordt een fluittoon waargenomen. Ze zouden door hun sterker vermogen instralen op een balen (Red.????), die in hun zender inslaat. Radio Kompas brengt nu ook programma's in samenwerking met de ziekenomroep Radio Interserrings uit Oostende. Zowel met Kerstdag als met Nieuwjaar waren er speciale programma's met alle medewer-

Grote vermogens worden aangepakt.

Op 19/1 zijn MAEVA en CONTACT (Brussel) door de Rijkswacht gedwongen hun uitzendingen te staken. Zo niet, dan wordt alles in beslag genomen. Beide stations keren niet terug. Maeva had op 20/1 nog een afscheidsprogramma met een telefoonnummer (voor 't eerst), dat beschikbaar is voor steunbetuigingen:
(09-32) - (0) 2-23744603

kers en vele artiesten deden de groeten: naast vele Vlaamse artiesten deden ook George Baker, Golden Earring, Stevie Wonder e.a. de groeten voor kerstmis en nieuwjaar. En het nieuwe jaar werd even na middernacht ingezet met een meer dan een half uur durend interview met Will Tura. Op 26/12 hield Radio Kompas een grote solidariteitsavond die een enorm succes had. Op 5 jan. waren er weer paniekakties in de kuststreek. Heel wat stations gingen uit de lucht of kwamen er niet in. Radio Kompas ging gewoon door met de mededeling: "We zijn bezig met de alarmoefeningen. Volgens een tip zou het parket onderweg zijn. De koffie staat al klaar". Op datzelfde ogenblik werd de omgeving versperd met wagens van de medewerkers en heel wat luisteraars, die kwamen kijken naar "hun" station zorgden voor nog meer drukte rond de studio's. Er gebeurde echter niets... Radio Kompas had nu niet alleen een tweede naam: de kustradio, maar ook "het snel kloppend hart van West-Vlaanderen". Melinda (een afsplitsing van Carolientje) staakte begin januari de uitzendingen. Het station veroorzaakte nogal wat storingen in de bebouwde kom en tevens zou de technicus, die vroeger met Carolientje startte, nu opnieuw met een nieuw station beginnen. Op 26 februari zal Radio Kompas nu een "Nacht van Kompas" houden met vele artiesten. Radio Kompas wordt nu ook door de luistersprekers van de winkelcentra doorgegeven, o.a. te Oostende, De Haan en Torhout. Adres v.d.studio: SCHAUTTEETEN STRAAT 6, ZANDE.



KORTE GOLF

Er was wel het één en ander te beluisteren op short wave. Vooral rond de kerstdagen was het druk. En zo hoort het ook, zouden we zo zeggen.

Op 13/12 viel het een beetje tegen, want het luisterstation was niet de hele dag bemand. Gevolg: Radio KRYPTON stond te lang aan om nog veel andere stations te nemen. Krypton kwam zoals gewoonlijk bijzonder goed binnen. Sinpo: 55444.

We hoorden nog even iets op 7330 kHz. De call leek PENQUIN Radio te zijn, maar zeker zijn we hier niet van. De ontvangst was in ieder geval bitter slecht.

Op 20/12 ging het beter. Meer mensen en volop stations. FREE RADIO SERVICE HOLLAND bijvoorbeeld met een voortreffelijke kerstshow op 6250 kHz. (sinpo 45344) en 7315 kHz. (sinpo 45444). BRITAIN Radio Int. bracht ook veel gezelligheid op 6270 kHz. (sinpo 35333) en ATLANTA Radio was ook weer van de partij. Dit keer zonder kritiek op andere stations, maar wel met een goede ontvangst (sinpo 45434). WEST SIDE Radio hoorden we op 6280 kHz. met sinpo 25222.

Op 27/12 was Radio CAROLINE de aandachtstrekker op 6310 kHz. met sinpo 55344. Een zeer goede ontvangst. Radio Krypton was er ook alweer. Ze zitten dus op 6250 kHz., maar zeggen nog steeds 6265 kHz. De ontvangst was in elk geval goed (sinpo 55344).

In het nieuwe jaar was Radio Caroline op 3/1 het eerste kortegolfstation dat we hoorden met wederom een goede ontvangst. Sinpo: 45444. De ITALIAN BROADCASTING CORPORATION was er weer eens met een experiment. De ontvangst was erg matig (sinpo 15432). En dan wederom Radio Krypton op 6250 kHz. (45444).

Het is kort dit keer. Hopelijk komt daar spoedig verandering in. En het zou erg leuk zijn voor de mensen van luisterstation Victoria om ook eens de bevindingen van anderen te lezen. Dus schrijf ook eens! Reacties op bovenstaand stuk zijn van harte welkom.

LUISTERSTATION VICTORIA, POSTBUS 2308, 3500 AH U-TRECHT.

Victoria op zijn wenken bediend.

Sinds 1976 luister ik -Johan M.- naar de 48-meterband en later ook de 41 en 43 meterbanden. Konstank heeft het mij geboeid en daarom heb ik ook vrijwel altijd geluisterd. Soms had ik er wel'nig slaap voor over. De mensen, die op bovengenoemde golf-lengtes uitzenden zijn -wat betreft het maken van programma's- meestal veel vakbekwamer dan die op de MG en FM.

Er wordt hier gewerkt met een ontvanger van Sony ICF 5900 W. De antenne is een eenvoudige spriet. Te veel antenne is op deze ontvanger niet goed, want dan pikt hij teveel signaal op (QRM).

Vandaag -10.1.1982- waren de ontvangsten bijzonder goed. De oorzaken schijnen toch ook te liggen aan hogedrukgebieden. Volgens mij wordt er tegenwoordig ook met grotere vermogens gewerkt. Vandaag ontving ik allereerst 2 stations op de 41 meterband om ca. 10.45 uur. Eén Italiaans station, waarvan ik de roepnaam niet mee kon krijgen uit Padua. Sinpo: 45444; het tweede station was engelstalig met sinpo 55444, adres: het welbekende Orpington etc.

Na elfen luisterde ik naar de 48 meterband waar toen ook nogal wat stations op verschenen. Om 11.45 uur was Radio CAVEN-DISH (sinpo 55555) te ontvangen tot 12.00 uur, want toen schakelde Radio Krypton vrijwel op dezelfde frequentie in. Sinpo later 55555. Radio DUBLIN SOUTH ontving ik sinpo 55545, Atlantis sinpo 44445. Dat was het voor vandaag. Ik ga nu QRT. Tot horens.

JOHAN M. - GRONINGEN. (PS De amateurbanden kunnen in enkele gevallen ook wel eens leuk zijn om naar te luisteren, bijv. 10,15,20 meter. Maar de bovengenoemde banden zijn leuker.)

Adressenlijst (aanvulling):

Ierland: Het adres van SOUTHSIDE Radio blijkt fout te zijn, ook al werd het door iedereen al een jaar (!) gebruikt. Het juiste adres luidt:

c/a Hotel Victor, Roches Town Ave., Dun Laoghaire, County Dublin, Ireland.

U.S.A. De meeste stations kunnen bereikt worden via: 127 North

Broad Street, Battle Creek, MI 49017, U.S.A.

Radio NORTH STAR Int. testte op 27/12 j. naar Europa op ca. 13.787 kHz. van 19.00 - 20.00 uur GMT. Is waarschijnlijk in Nederland ontvangen.

I.B.C. (Italië) heeft als winterzendschema: dagelijks 24h, 11.590 kHz, nonstop; elke zaterdag van 09.30 - 00.00 uur op 6.275 kHz. In het Italiaans, Frans en Duits; elke zondag van 00.00 tot 20.00 uur op 6.275 kHz. In het Italiaans, Engels, Frans en Duits. Zondags tevens op 7.365 kHz. en op 21.440 USB tests (soms). Adres: zie lijst (onveranderd).

W.E.F.R. (Engeland): heeft op 10-1-1982 getest op 7.325 kHz. Ontvangst was zwak (zoals gewoonlijk) maar wel vrij van interferentie. Tijd: 10.00 - 11.00 uur GMT. Adres: P.O.Box 110 etc.

W.R.N.O. (U.S.A.) is een legaal kortegolfstation, dat waarschijnlijk tussen 15 en 20 jan. is begonnen met uitzenden. Commercieel met muziek en af en toe religieus, speciaal voor Europa en Canada. Waarschijnlijk zendschema:

18.00 - 20.00 uur: 17.895	00.00 - 02.00 uur: 11.965
20.00 - 22.00 uur: 15.355	02.00 - 07.00 uur: 6.155
22.00 - 00.00 uur: 11.890	Lokatie: New Orleans

Tot zover. Tijden in GMT, frequenties in kHz.

Groetjes, R.F.TEEUW, POSTBUS 8173, 3009 AD ROTTERDAM.

WEST-DUISSLAND.

Vrije Radio Omroep Seedorf - 104 MHz.

In Duitsland zijn diverse legerplaatsen, waar Nederlanders in NATO-verband gevestigd zijn. Eén van die plaatsen is Seedorf, een gehucht, bestaande uit een discotheek en een paar boerderijen, gelegen tussen Bremen en Hamburg. Hier is op FM geen Nederlandse zender te horen, alleen op de MG zijn Hilversum 1 en 2 goed te nemen, maar Hilversum 3 verzinkt diep en diep in de ruis.

Daarom ontstond bij een paar dienstplichtige militairen het idee om voor de Nederlanders een programma te verzorgen. Dit in navolging van Libanon, waar -nadat een illegale zender was opgevoerd- een legale zender RADIO DUTCHBATT in de plaats kwam.

In het begin was de V.R.O.S. elke werkdag te horen tussen 18.00 en 20.00 uur en elke zaterdag en zondagmiddag. Maar nadat men in de gaten kreeg, dat er waarschijnlijk een invalskatie te gebeuren stond, werden er drastische maatregelen genomen. De zondag werd gekozen als vaste uitzenddag en het vermogen van 5 Watt werd verminderd tot 0,5 Watt. Voor die tijd had men al door een niet voorziene gebeurtenis een deel van de apparatuur verloren. Toch is men van plan door te gaan met de uitzendingen, die de volgende programma's inhouden:

13.00-14.00 uur: Delmare Top 33

14.00-15.00 uur: De Hans Mijland Show (bekend van Radio Marisol, die met gouwe ouwe en gloedje nieuwe de klok brengt naar:

15.00-16.00 uur: De Frans v.d.Veen Show, met o.a. de twin-spin. Deze populaire DJ is ook bij Marisol werkzaam

16.00-17.00 uur: De Sportshow met Johnny Blanco. Tijdens dit uur worden alle voetbalwedstrijden op een rijtje gezet en naast dit voetbalgebeuren is er tevens een overzicht van de belangrijkste feiten op sportgebied.

17.00-19.00 uur: V.R.O.S. Matinée met div. medewerkers: een gezellig pretentieloos programma, waarin de lach centraal staat.

19.00 uur: Wilhelmus en zendersluiting.

Tot zover Kees de Bruin, die inmiddels -zoals hij schrijft- weer in Eindhoven terug is en de Delmare Top 33 dus niet meer presenteert.

En dat is het weer, wat het buitenland betreft, want door het vele nieuws, dat ons uit Nederland en België wordt toegestuurd, komen de buitenlandse berichten er ook dit keer bekaaid af. Jammer wel, want van QSL-ZENTRALE POPPY, Alfred Bruns, Postbox 1243, D-2950 Leer, West-Deutschland kregen we een zeer interessant krantenbericht over vrije radio in de Bondsrepubliek, dat misschien in een volgend nummer geplaatst kan worden. Wie met Alfred QSL-kaarten wil ruilen, kan hem 5 QSL-kaarten sturen. Men krijgt dan 5 verschillende retour + informatie over QSL-swapclubs. Ook ligt er nog een artikel over de FM- en MG-amateurs in Engeland, maar helaas

Techniek

A.S.S.H. nieuwsbrief nr 10

Het 3e jaar van ASSH kondigt zich aan en dit keer willen we iets leuks doen om 't begin van de 3e jaargang niet zo onopgemerkt als dat van het 2e jaar voorbij te laten gaan. Alvast een eerste aankondiging:

Prijsvraag:

ASSH vindt, dat de "zelfbouwende" FRM-lezers en lezeressen maar eens actief moeten worden ingeschakeld. We gaan namelijk een prijsvraag uitschrijven, welke -zoals het zich nu laat aanzien- in elk geval uit 2 gedeeltes zal bestaan. Het eerste zal vooral erop gericht zijn om componenten te herkennen en te benoemen, alsook het herkennen van eenvoudige schakelingen. Op dit deel stelt ASSH wat prijzen ter beschikking. Het 2e deel zal aanmerkelijk moeilijker zijn en zal gaan over het ontwerpen van schakelingen met beperkte middelen en foutzoeken in schakelingen. Dit deel gaat dan, volgens de plannen van dit ogenblik, in de vorm van een soort "pool". Dit houdt zoveel in, dat er van elke deelnemer gevraagd wordt een klein bedragje in de "pot" te storten. Per maand wordt er dan een bedrag aan prijzen uitgekeerd. De grootte van die prijzen is afhankelijk van het bedrag, dat in de "pot" zit. De "kleine prijsvraag" loopt parallel met de "poolprijsvraag". Afhankelijk van de animo duurt de prijsvraag 2 à 3 maanden. Let op: je hoort er meer van in het maantnummer van het FRM, wanneer de prijsvraag start.

Antwoordersveloppen.

Nadat er nog eens op werd geattendeerd op de spelregels is het erg goed gegaan. In de afgelopen maand waren er slechts 5 zondaars. Feitelijk nog 5 teveel, maar het is dan nu te overzien. Wat nu dan weer de kop opsteekt, is het fenomeen dat een amateur, die om schema's vraagt van het één of ander, geen bestelnummer opgeeft en geen vergoeding overmaakt. Er wordt alleen een antwoordersveloppe bijgesloten. Beste lezers/lezeressen: hoe moeten wij uitvinden om welk schema het je gaat, als we geen bestelnummer hebben? Alleen al op de categorie "zenders" zitten er zo'n slordige 200 ver-

schillende schema's. Juist hierom werken we met bestelnummers! Bovendien, hoe kunnen we ooit quitte spelen, als we geen vergoeding vragen? Die vergoeding ligt niet hoog -dat mag als bekend worden verondersteld- en meestal is de prijs "franco thuis". Als je nu niet zeker weet hoe te handelen, bel dan -althans probeer erussen te komen- onze infoon op woensdagavond. Dit bespaart een hoop tijd en heen en weer geschrijf.

AMATEUR SCHEMA SERVICE, POSTBUS 360, 1700 AJ HEERHUGOWAARD. Tel. 02207-16601. De telefoon staat alléén op woensdagavond open van 20,00 - 21,00 uur voor alerhande zaken en van 21,00 - 21,30 uur voor technische informatie. Alle schriftelijke reacties worden schriftelijk beantwoord, mits ze zijn vergezeld van een geadresseerde en voldoende gefrankeerde enveloppe.

Je kunt ook, door insluiting van een voldoende grote en voldoende gefrankeerde, aan jezelf geadresseerde antwoordersveloppe, een lijst aanvragen van één der operationele categorieën. Dit zijn momenteel de categorie "zenders", "ontvangers" en "voedingsapparatuur" en "LF-versterkers". De categorieën "Diversen", "meetapparatuur", liggen er op dit moment -wegens herziening" uit. Dit kan nog wel een hele periode duren.

Op de operationele lijsten vind je een gedeelte van de schema's binnen de betreffende categorie vermeld, compleet met bestelnummers en een bijsluiter/handleiding voor bestelling en/of ruiling. Deze lijsten zijn m.i.v. 1982 GRATIS.

Zo, dit was het dan weer, wat we te vertellen hadden dit keer. Tot de volgende maand met 'e start van de pool- en prijsvraag.

JAAP.

RADIOTECHNIEK voor de beginner.

Hoofdstuk 5: We bouwen een ontvanger volgens het superheterodyneprincipe voor ontvangst op de korte golf.

De superheterodyne is een verzamelnaam voor ontvangers, die werken met gebruik van frequentietransformatie. Achtereenvolgens bespreken we de bouw van de z.g. Simplex-Super-Three: een ontvanger voor ontvangst op de 40 en 80 meter amateurbanden en de bouw van een eenvoudige KG-ontvanger voor dezelfde amateurbanden met gebruikmaking van transistoren, FET's en een IC.

De simplex-super-three wordt beschreven in het jaarboek 1960 van de American Radio

Relay League. Hij dankt zijn naam aan zijn ontwerp. We halen de naam even uit elkaar, we krijgen dan de simple-X-super-three, wat zoveel inhoudt als een eenvoudige kristalgefilterde superheterodyne-ontvanger met 3 buizen. Deze ontvanger is, ondanks zijn betrekkelijke eenvoud, zó goed, dat hij menig gekocht apparaat de loef afsteekt. Voor een gulden of 50 en een paar nachtjes werk verkrijgt de bouwer een ontvanger, die praktisch alle CW- en/of SSB signalen in de 40 of 80 meterband kan ont-

vangen. Ook de ontvangst van SSB en/of AM telefoniesignalen kan zonder moeijlichkeiten genomen worden.

Als we de diverse schema's in fig. 15 t/m 19 bekijken, dan vinden we op de aansluitingen van het kristalfilter een middenfrequentie van 1700 kHz. Met de HFO (High Frequency Oscillator), die van 5,2 - 5,7 MHz, verstembaar is kunnen de amateurbanden van 3,7 - 7 MHz, makkelijk bestreken worden. Het inputcircuit L2 en C1 (fig. 15) kan dit frequentiegebied zonder verdere hulpmiddelen bereiken,

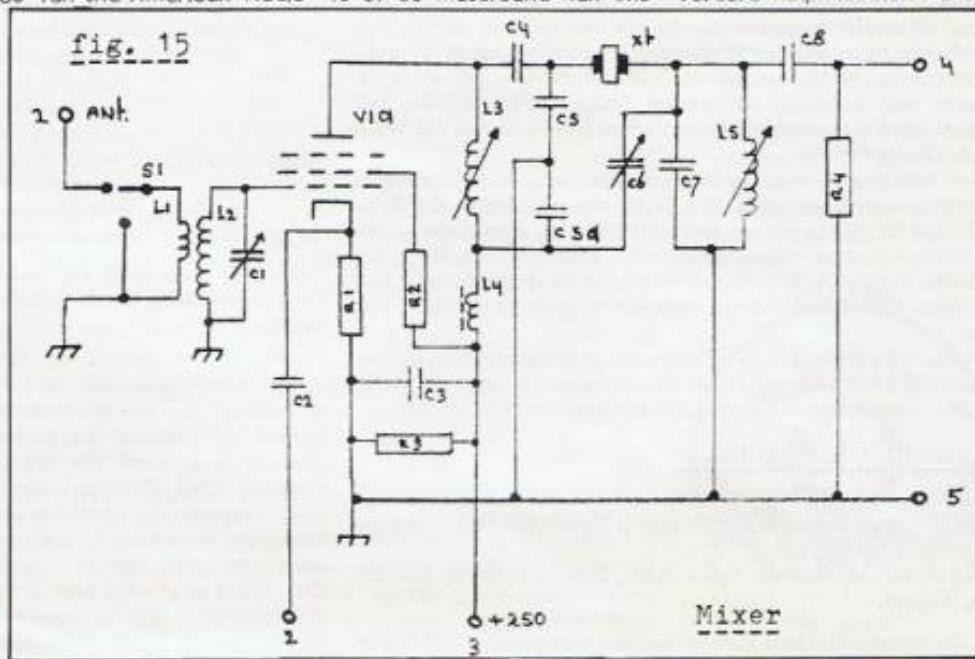

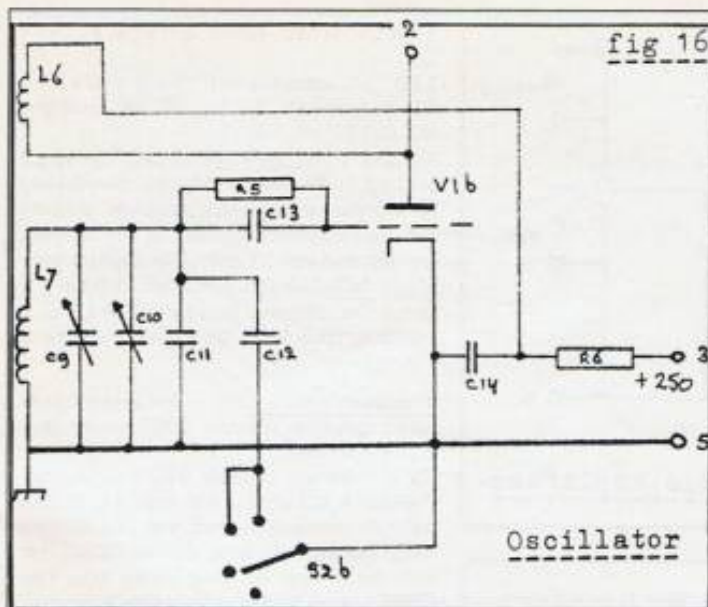

als C1 groot genoeg is om dit zonder spoelen met kern e.d. te kunnen. Om van band te wisselen is het voldoende om deze C1 te verdraaien. Als je er niet mee tevreden kan zijn, dan deze ontvanger niet is geproportioneerd voor de 15m. band, de 21 MHz. bedenk dan dat zelfs een duurdere gekochte ontvanger voor de 40 en 80 meter dat niet kan. Echter, met een kristalgestuurde converter voor de 21 MHz. band, kan deze ontvanger ook de 15m. amateurbanden meenemen.

De selectiviteit op de middenfrequentie wordt bereikt door gebruikmaking van een kristal. Het kristal is niet zo stijf als het gebruikelijke 455 kHz. kristal, maar het is stijf genoeg voor uitstekende selectiviteit op het CW-sigitaal en breed genoeg voor een goede telefonie-ontvangst, ook op SSB.

In het detectorgedeelte (fig.17) is de penthodesectie van de daarin gebruikte ECF200 gebruikt als een rooster-lek-detector. De triodesectie is als BFO toegepast. De audioversterking (fig.19) wordt gerealiseerd door de 2 triode secties van een ECC83. De primaire wikkeling van T1, een laagvermogen uitgangstransformator functioneert als een koppeling met een High-impedance hoofdtelefoon en met een kleine luidspreker. Voor het bouwen van deze ontvanger dient er goed opgelet te worden dan de componenten, speciaal die, welke van doen hebben met de afstemming van de ontvanger, stevig op het chassis te bevestigen. De spoelen en spoelcombinaties worden daartoe op spoelvormen gewikkeld, die het best van het materiaal keramiek gemaakt kunnen zijn. Een ander stevig, vormvast materiaal kan ook, als het dan ook, net als ke-

ramiek, goede isolerende eigenschappen heeft. De verbindingen tussen de componenten dienen kort en stevig te worden uitgevoerd.

AFSTEMMING:

Als de hele schakeling klaar is, dan wordt met behulp van een Voltmeter of een universeelmeter gecheckt of er op de spanningvoerende lijnen inderdaad de 250 Volt (of daaromtrent) spanning staat. Ook wordt even gecontroleerd, of alle heaters -4 in totaal- van de buizen opgluoen. Is dit alles in orde en wordt er geen rookwolkje of een te hard brommende T2 waargenomen, dan kunnen we aannemen, dat er nergens kortsluiting is. We steken de headphone plug in de headphone jack en we kunnen een lichte brom waarnemen. Is die brom er, dan kunnen we aannemen, dat de ontvanger werkt. Is die brom er niet, tik dan even met een schroevendraaiertje de ingangskring L1-L2 aan. We moeten dan in elk geval een tik in de koptelefoon kunnen waarnemen. Dit geeft aan, dat de detector en de audio-amplifier werken. Een op zichzelf erg goed begon van afregeling.

De volgende stap is om L3, L5 en L9 op de kristalfrequentie van 1700 kHz. af te stemmen. Een grid-dipper is bij dit klusje een feitelijk onmisbaar instrumentje. Het gemakkelijkst is om

te beginnen met L9. Deze oscillator levert, mits juist afgeregeld, de 1700 kHz. Beat-sigitaal waarop L3 en L5 kunnen worden geplekt -dwz. zo afgeregeld, dat er op kristalfrequentie het sterkste sigitaal wordt waargenomen. Hierna wordt de BFO afgezet. Weer met behulp van een instrument, nu een meetzender (dat werkt het gemakkelijkste) die om te beginnen laag in de frequentierange van de ontvanger -de 80m.- wordt ingezet. L3 en L5 worden op maximum sigitaal afgeregeld, terwijl de afstem-c's zoveel mogelijk dicht staan gedraaid.

Dan dit nog eens, maar dan met hoog ingezette meetzender en de afstem-c's open.

Mocht het afregelen van de ontvanger -meestal door gebrek aan juist gereedschap- niet goed willen lukken, schroom dan niet om een vriend (in) of kennis in te schakelen. Het afregelen is altijd een hele klus en kost soms meer tijd dan dat de bouw van de ontvanger heeft gekost. Misschien dat er in de buurt ook wel een electronica-reparateur is, die dit karweitje voor je zou willen klaren....

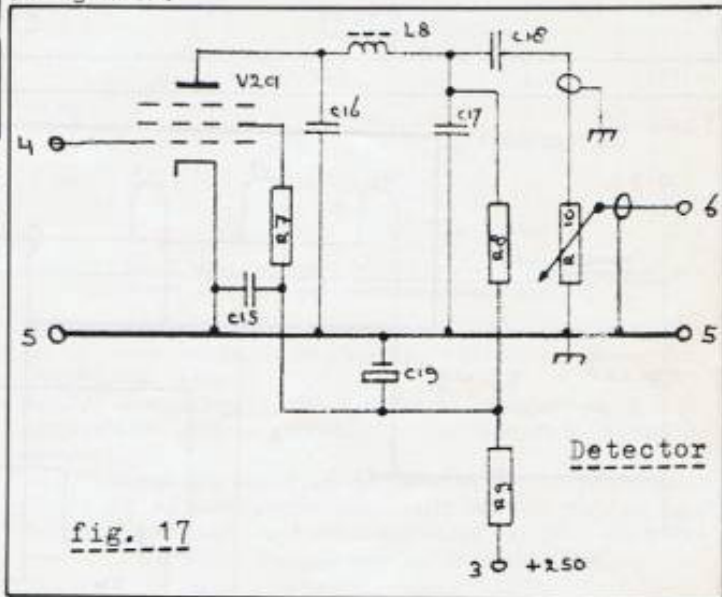

fig. 17

Componentenlijst:

Weerstanden:	Condensatoren:	Buizen:
r1 = 1,2 kOhm	c1 = 140 pF	V1 - V1a = ECF200
r2 = 100 kOhm	c2 = 0,001 uF	V2 - V2a = ECF200
r3 = 150 kOhm	c3 = 0,01 uF	V3 - V3a = ECC83
r4 = 1 MOhm	c4 = 100 pF	V4 = PV4
r5 = 47 kOhm	c5 = 200 pF	
r6 = 47 kOhm	c5a = 200 pF	
r7 = 220 kOhm	c6 = 3-30 pF	
r8 = 47 kOhm	c7 = 47 pF	
r9 = 15 kOhm	c8 = 100 pF	
r10 = 5 MOhm	c9 = 0-15 pF	
r11 = 100 kOhm	c10 = 3-30 pF	
r12 = 100 kOhm	c11 = 20 pF	
r13 = 2,2 kOhm	c12 = 150 pF	
r14 = 100 kOhm	c13 = 270 pF	
r15 = 100 kOhm	c14 = 0,01 uF	
r16 = 820 Ohm	c15 = 1 uF	
	c16 = 100 pF	
	c17 = 0,002 uF	
	c18 = 0,01 uF	
	c19 = 10 uF	
	c20 = 350 Volt	
	c20 = 330 pF	
	c21 = 330 pF	
	c22 = 0-15 pF	
	c23 = 200 pF	
	c24 = 25 uF	
	c25 = 0,025 uF	
	c26 = 0-01 uF	
	c27 = 0,025 uF	
	c28 = 40 uF	
	c29 = c28	

L2 = 26 w. 0,5 mm. geëm. k.draad. om spoelvorm z.kern van 15 mm.

L3 = een moeilijk zelf te maken spoel voor mF van 105-200 uH, draaibare kern (north Hills 120H coil of eqv.)

L5 = L3

L4 = RFC 2,5 mH (Waters C1155 of eqv.)

L6 = 8 w. 0,5 mm. geëm.k.draad, gew. op hete zijde L7.

L7 = 21 w. 0,5 mm. geëm. k.draad om spoelvorm z.kern van 15 mm.

L8 = L4

L9 = een eveneens moeilijk zelf te maken mF-spoel van 36-64 uH met draaibare kern voor afstemming

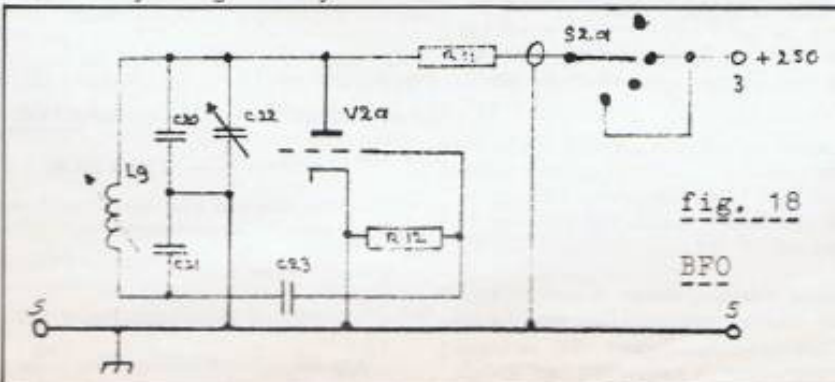
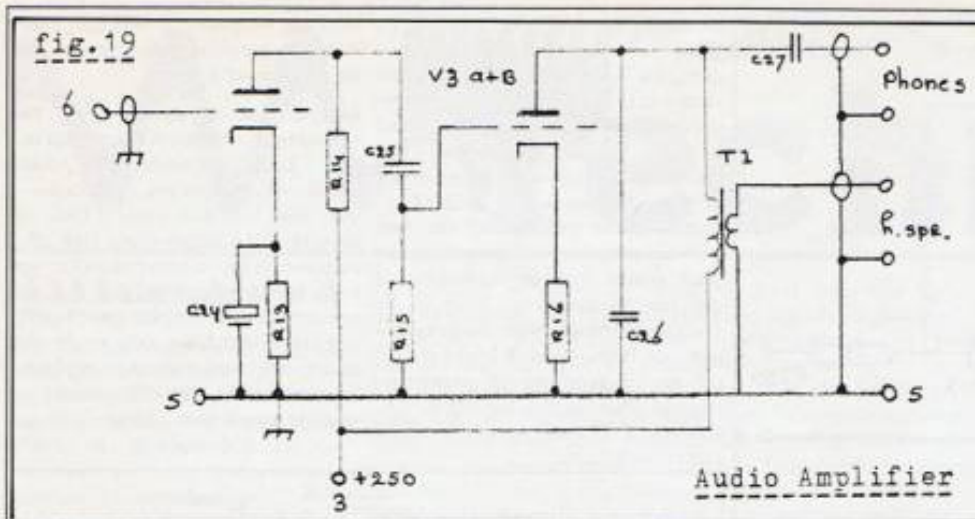

fig. 18

BFO

keramiek, net als ke-

fig. 19



(North-Hills 120 F of eqv.)

L10 = smoorspoel voor afvlakingsnetwerk 16 Hy 50 mA (knight 62-G-137 of eqv.)
Tenslotte nog een opmerking bij L1, L2 en L6, L7: de spoelen dienen gewikkeld te worden met 1 wikkeldraad- diameter tussenruimte tussen de windingen. De afstand van L1 tot L2 is 7 windingen (dus $7 \times 2 = 14 \times 0,5$ mm, draaddikte = 7 mm.) De afstand tussen L6 en L7 = 1 winding (dus $1 \times 2 = 2 \times 0,5$ draaddikte = 1 mm.)

Transformatoren: T1 = laagvermogens uitgangstrafo primair 7000 -- en secundair 8 Ohm.

T2 = nettrafo primair 220 Volt en secundair 4,6,3 en 2×380 Volt AC. Indien gebruik gemaakt wordt van een andere gelijkrichterbuis, bijv. van de EZ81, dan kan die 4 Volt AC niet nodig zijn. Een EZ81 is een indirekt verhitte kathode, welke gewoon met 6,3 Volt AC tevreden is.

Schakelaars:

S1 = "gewone wipschakelaar aan-uit"
S2 en S2b is een dubbele schakelaar met 4 standen, S3 = S1. De aan-uit indicatie wordt verzorgd door het neontlampje L met een brandspanning van 220 Volt.

+++++

Na deze beschrijving van de Simplex-Super-Three, een ontvanger met buizen, wil ik ook de liefhebber van de transistorzelfbouw aan zijn trekken laten komen. Daarom -en wel verdeeld over de figuren 21 t/m 24 een kortegolfontvanger die eenvoudig van opzet toch leuke prestaties levert in het frequentiegebied van 3,5 tot 7 MHz. der amateurbanden, in het maannummer van het F.R.M.

fig. 20

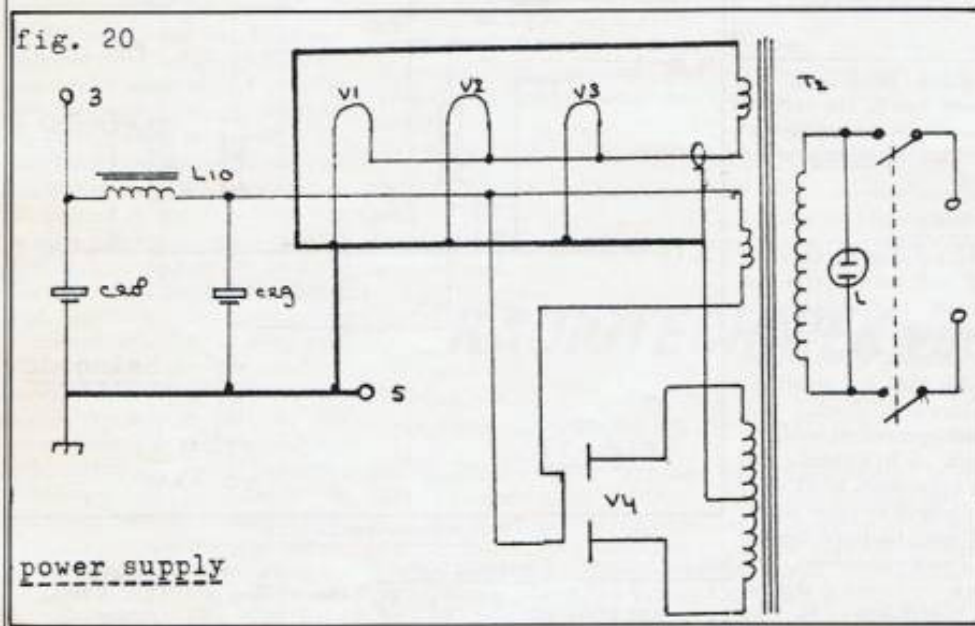

power supply

STUDIOTECHNIEK (5) DE DECIBEL.

Inleiding.

Helaas was ik vergeten om vorige maand enkele goede merken mikrofoons te noemen, dus dat doen we nu maar: AKG, Audio-Technica, Sennheiser, Shure en ElectroVoice.

Deze maand doen we in één aflevering de decibel, omdat we die toch vaak zullen tegenkomen en omdat het voor velen toch wel een duister begrip is. Tussen haakjes, de volgende maand gaan we alle tussenspecificaties doorlichten. Nu eerst wat geschiedenis:

Ongeveer alle vroege onderzoeken in de elektro-akoestiek en meetmethoden zijn gedaan door Graham Bell, je weet wel: de uitvinder van de telefoon. Ook veel standaardisatie is van hem afkomstig. Bell heeft zich voornamelijk geworpen op het wiskundig kunnen beschrijven van het menselijk gehoor, zowel de oor- als hersenfunctie. Op zich is dit al erg belangrijk, maar gedurende de ontwikkeling van de telefoontechniek werd het noodzakelijk om meetinstrumenten te kunnen ontwikkelen die het gedrag van het menselijk oor konden benaderen. En dat is veel moeilijker dan het lijkt!

Ga maar na: we kunnen een speld horen vallen, maar we horen ook de hardste klappen na een onweersbui. Tussen deze beide geluiden zit een sterkteverschil van 1.000.000 ofwel 10^6 .

Het is eigenlijk nog erger: de verhouding tussen het pijnnivo en het absoluut laagste nivo bedraagt 10^{13} : 1.

Hier is dus duidelijk niet mee te werken, alleen al een meterschaal is niet in te delen. Maar daar verzoon prof. Bell wat op: hij nam de logaritme van de sterkteverhoudingen! Bij proeven bleek later ook, dat het oor logaritmisch hoort, dus dat kwam

goed uit. Deze logaritmische sterkteverhouding werd de BEL genoemd.

Rekenen met de BEL en decibel.

Op de hierboven beschreven manier kunnen we dus onze sterkteverhouding van 10^6 reduceren tot 6 BEL! Dat gaat met de volgende formule:

$$BEL = \log \frac{P_1}{P_2}$$

Dat was eigenlijk nog te grof, dus werd er decibel (is 1/10 van een Bel) van gemaakt.

De formule wordt dan: $10 \log \frac{P_1}{P_2}$

De decibel is alleen een verhoudingsgetal! Geen eenheid, want de eenheden staan in de teller en noemer van de breuk en vallen dus weg. Nu zullen we de formule eens wat uitdiepen aan de hand van een voorbeeld:

Verhouding in dB = $10 \log \frac{P_1}{P_2}$, waarbij P_1 = vermogen van A=6 W. en P_2 = vermogen van B=3 W.

Dan krijgen we: $10 \log \frac{6}{3} = 10 \log 2 = 10 \times 0,3 = 3$ dB. Zo wordt dus: 60 dB + 60 dB geen 120 dB, maar 63 dB!

Kijk maar: $10 \log \frac{120}{60} = 3$ dB + 60 dB = 63 dB.

Voor de mensen, die niet weten wat een logaritme is: misschien helpt het volgende voorbeeld:

$$10^{\log a} = a \rightarrow 10^{\log 100} = 100$$

dus: $10^{\log 100} = 100$ want $10^2 = 100$

$$10^{\log 10} = 10 \text{ want } 10^1 = 10 \quad 10^{\log 2} = 2 \text{ want } 10^{0,3} = 2$$

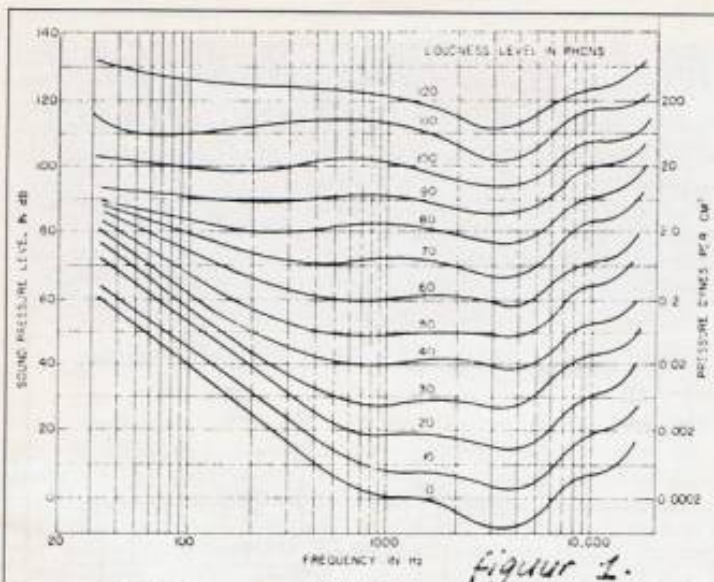

Fletcher-Munson curves (USA) (Courtesy, Acoustical Society of America)

In woorden gezegd: $\log b$ is een getal, zeg c , waartoe we a moeten verheffen om b te krijgen. Zie je dat wiskunde best wel leuk kan zijn! Dat is dus de basis waarop we verder gaan met de dBm, de dBA en de IEC en DIN curven.

De dBm.

In één van de vorige paragrafen werd gezegd, dat de dB een verhoudingsgetal is. Maar om wat makkelijker te kunnen rekenen is er toch een referentie gemaakt, nl. de dBm. Opgesteld door het IEEE (Institute of Electrical and Electronic Engineers) bedraagt 0 dBm 1 milliwatt (effectief) opgenomen in een 600 Ohm weerstand wanneer er een sinusvormig signaal passeert van 1000 Hz. Ofwel simpeler gezegd: 775 mV over 600 Ohm. En dat moet je even onthouden!

Want als je in de specificaties van je cassettedeck kijkt, dan zie je waarschijnlijk staan: output -6 dB (of zolets, het gaat om het idee) en input line -70 dB. Deze getallen hebben dus die 775 mV als referentie en zijn het aangegeven aantal dB's lager.

Nu gaan we nog even door op de oorspronkelijke dBm. Het vermogen van een versterker van 155 Watt ligt dus:

$$10 \log \frac{155}{0,001} = +52 \text{ dBm boven } 0 \text{ dBm.}$$

En het vermogen van een elektriciteitscentrale ligt dus:

$$10 \log \frac{500 \times 10^6}{0,001} = 117 \text{ dBm boven } 0 \text{ dBm.}$$

De dBA.

Dit is geen referentiegetal, maar geeft de gevolgde meetmethode aan. Met name bij het meten van een SPL (Sound Pressure Level - geluidsdruk dus). Het menselijk gehoor is niet even gevoelig voor lage en hoge frequenties, maar reageert volgens een bepaalde curve. Zie daarvoor ook fig.1.

Je ziet dus, dat een 1000 Hz toon van 80 dB veel meer invloed op ons gehoor heeft dan een toon van 50 Hz en 80 dB. Dat is wel logisch ook, want de spraak ligt volledig in het middengebied, dus daar moet het oor het gevoeligst zijn.

Maar ook zie je dat ons gehoor anders reageert bij een SPL van 80 dB dan bij een SPL van 50 dB. Die curve is dus afhankelijk van de geluidsdruk. De ontdekking, dat ons gehoor niet lineair reageert werd ook gedaan in het Bell laboratorium en maakt de voorspelbaarheid van ons gehoor veel moeilijker, zo niet onmogelijk.

Maar nu terug naar de dBA: het wil zeggen dat tot en met geluidsnivo's van 85 dB gemeten wordt volgens de z.g. A-curve. Dit om zo nauwkeurig mogelijk het gedrag van ons gehoor te simuleren. Het 0 dB-nivo voor SPL metingen bedraagt trouwens 0,0002 microbar.

IEC en DIN curven.

Wat in de vorige paragraaf werd behandeld, slaat ook weer terug op deze paragraaf. We gaan n.l. weer door met de Fletcher-Munson curves, die oorgevoeligheid bij diverse frequenties weet je nog?

De curven, die ik nu ga behandelen worden erg veel toegepast

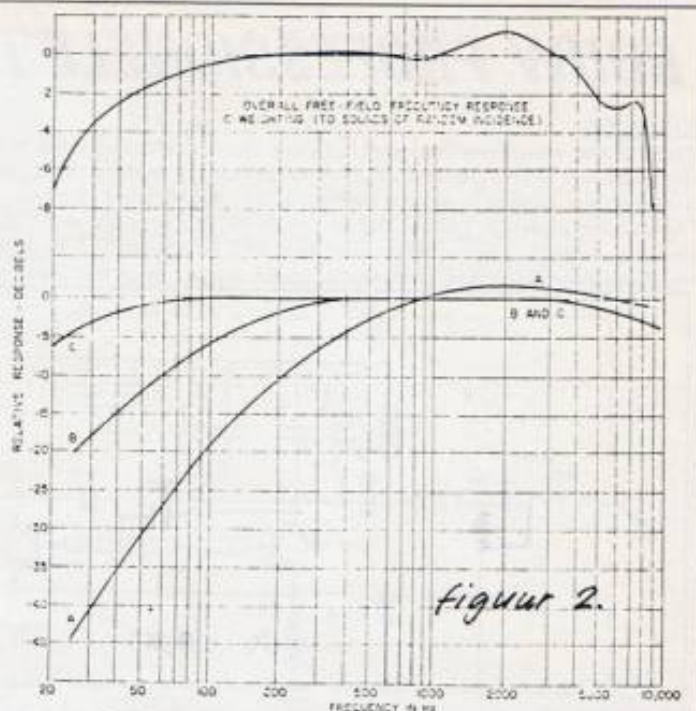

USASI (ASA) Standard S1.4-1961. Weighted curves for sound-level meters. Used in all instruments manufactured since 1951.

bij ruis- en rumble metingen en je moet ze ook in dat licht zien. Als een soort van legale bedriegerij om betere (op papier dan) specificaties te halen.

Een S/R verhouding van 50 dB klinkt nu eenmaal veel slechter dan een S/R verhouding van 80 dBA. Toch betreft het hetzelfde apparaat!

De S/R verhouding wordt dan n.l. gemeten via een filter (de IEC curve) dat de verminderde oorgevoeligheid voor hoge en lage frequenties simuleert. Dus het omgekeerde van fig.1. Zie daarvoor ook fig.2. Er zijn drie gewogen curven vastgesteld:

- A-curve voor geluidsnivo's beneden 55 dB SPL
- B-curve voor geluidsnivo's tussen 55 en 85 dB SPL
- C-curve voor geluidsnivo's boven 85 dB SPL.

Om de verwarring nu nog groter te maken, ontwierpen de Duitsers ook nog hun eigen norm, nl. DIN 45405. Deze geeft juist weer een slechtere S/R verhouding! Waarom? Wel, bij de Duitsers loopt de curve in het laag wat minder steil af dan bij de IEC-curve.

Misschien was dit allemaal wat droog, toch hoop ik dat je er wat aan hebt. Je ziet maar weer eens hoe er met cijfers gegooid kan worden en hoe gemakkelijk prachtige specificaties gesteld kunnen worden! Het vervelende is, dat veel mensen daar intuïtief, omdat ze op cijfertjes kicken, 120 Watt totaal piekvermogen klinkt nu eenmaal mooier dan 2 x 35 Watt RMS.

Denk daar maar eens over na..... tot de volgende maand! En voor reacties en suggesties houd ik me altijd aanbevolen!!!

ERIC SWART, POSTBUS 659, 1200 AR HILVERSUM.

(Advertentie)

EM-Zenders

Drie traps Frequentie gemoduleerde buizen zenders.

Vermogen 100-150 Watt. Fl. 598.-

Voedingen voor bovengenoemde zenders (500 V. 1/2 Amp.) Fl. 398.-

Prijzen voor zenders met andere vermogens op aanvraag.

Postbus 452. 9400 AL.
ASSEN.

BOUW PROFESSIONELE F.M. (3m) ZENDER. DEEL 1: de oscillator

Inleiding.

Zoals in het vorige nummer van het Free Radio & TV Magazine al aangekondigd, deel 1 van een serie over het bouwen van FM-zenders, linears en toebehoren. Buiten de schema's worden bij nagenoeg alle artikelen ook printlay-outs en componentenopstellingen gegeven en tevens is ervoor gezorgd, dat zowel losse printen -geboord en al- alsook bouwpakketten leverbaar zijn. Daar een FM-zender eigenlijk geheel draait om de oscillator, beginnen we de serie met een oscillator: eenvoudig van opzet, makkelijk na te bouwen en toch zeer stabiel voor een vrijlopende oscillator. Er is voor een vrijlopende oscillator gekozen, omdat een FM-zender met kristaloscillator erg complex is, zodat we dat voor een later stadium bewaren.

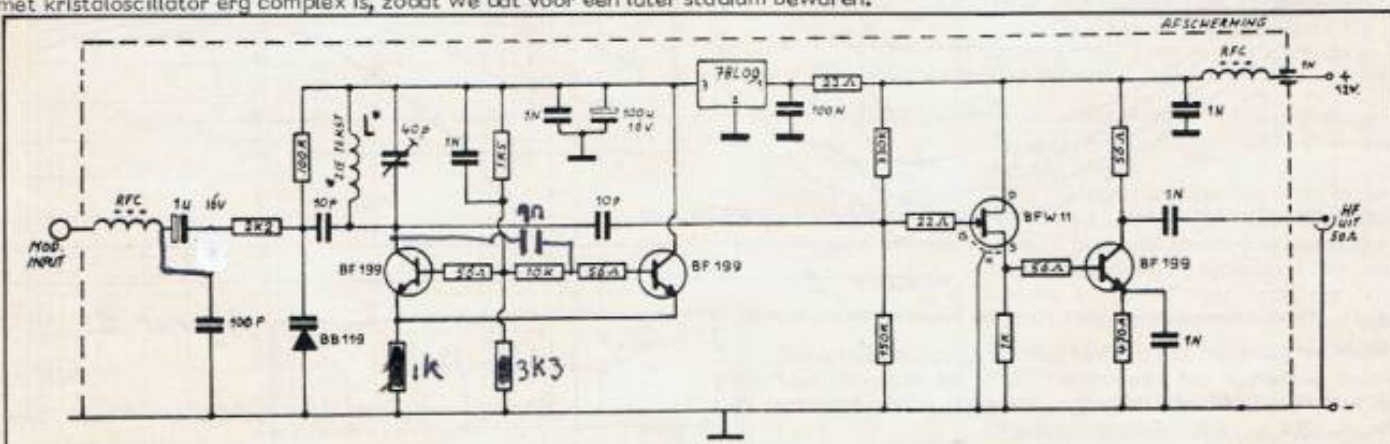

Schema



ONDERAANZICHT

De oscillator is opgebouwd rond T1 en T2 met een spoel op de print en een trimmer van 40 pF. De spoel zit op de print om zeker te zijn van afstemming in het juiste frequentiegebied en om maximale stabiliteit te verkrijgen; gewonden spoelen verlopen al een flink eind bij temperatuurverandering, stoten enz.

We gaan in deze artikelenreeks niet in op de technische kanten van de schakeling (zoals waarom het werkt en hoe). Hiervoor is een enorme hoeveelheid vakliteratuur op de markt en wie zich hierin wil verdiepen, moet deze literatuur maar raadplegen.

Alle schakelingen zijn getest en werken dus, wat toch het belangrijkste is. Goed, verder met de oscillator:

Het oscillatorsignaal werkt via een weerstand van 56 Ohm aan T3 (een FET) gekoppeld, zodat via nogmaals een weerstand van 56 Ohm een terugwerkingsvrije koppeling ontstaat met de laatste transistor T4. Om een terugwerkingsvrije uitkoppeling via een coaxkabel te verkrijgen is de uitgang aan de collector (met een weerstand van 56 Ohm naar de plus) gelegd. We hebben nu een mooie aanpassing aan de 50 Ohms coax, welke straks aan een 50 Ohms ingang van de volgvesterker gekoppeld wordt. Doordat de spoel reeds op de print is ondergebracht, is het meest kritische onderdeel van een oscillator -het wikkelende van de spoel- komen te vervallen.

Verder zijn alle onderdelen gemakkelijk verkrijgbaar. We adviseren nu reeds om voor de keramische condensatoren de z.g. "Japanse schijfjes" te nemen, zoals de condensator van "Stettner", die bruin zijn uitgevoerd en een cijfercode hebben; bijvoorbeeld: 10 pF = 10, 100 pF = 101, 1 N = 102 enz. Koop nu niet bij voorbaat Philips condensators (grijs met gekleurde top) omdat deze condensators in een later stadium van de zender (stuur- en eindtrap) totaal onbruikbaar zijn. Wij hebben goede ervaringen met: "Stettner", "Siemens-Sibakit", "Siemens-Styroflex" en "Siemens MKH (MKT)" condensatoren. Philips keramische condensatoren zijn absoluut onbruikbaar. Met andere condensatoren hebben we te weinig ervaring om er een absoluut oordeel over te geven, doch meestal voldoen de Japanse keramische "schijfcondensators" redelijk tot goed!

Terug naar de oscillator: zoals bij alle H.F.-projecten, moeten de draden zo kort mogelijk zijn (anders gaan ze als "spoelen" werken), vandaar op een print en niet "in de lucht" gebouwd. De onderdelen moeten dan ook direct op de print gesoldeerd worden en niet met draadjes van 1 à 2 cm, boven de print. Vooral in volgende ontwerpen zal blijken, dat ook het massage-deelte (- en aarde) op de printen zo groot

mogelijk is: zo min mogelijk tussenringen (metaal) of een extra moertje. Daarna met 4 schotjes van epoxy de oscillator-print rondom afsluiten. In deze zijschotten 1 gat voor een 1 NF doorvoercapacitor voor de + van de voeding, 1 gat van ca. 8 mm, voor de coaxkabel naar de volgvesterker en 1 gat van ca. 4 mm, voor het afgeschermd snoer voor de modulatie. Daarna nog een dekseltje op het bakje met een gat van ca. 15 mm, Ø boven de trimmer, zodat hierdoor met een trimsleutel de frequentie veranderd kan worden EN NIET MET EEN SCHROEVENDRAAIER!!!! Ten eerste ontstaat er kortsluiting als de schroevendraaier contact maakt met zowel de bovenplaat als de trimmer en ten tweede heeft een metalen schroevendraaier invloed op de frequentie.

Voor het inbouwen van de oscillator zijn in de handel kant en klare blikken en ijzeren kastjes. De oscillator dient in een eigen, geheel afgesloten behuizing te worden opgenomen binnen de kast, waarin straks de complete zender wordt geplaatst. Dit, omdat anders straks verloop van de oscillator zal ontstaan door instraling van H.F. van de vol- en eindversterkers, zodat dan zonder peperdure meetapparatuur het afstemmen op de juiste frequentie onmogelijk wordt. Het ontbreken van goede meetinstrumenten is dan ook meestal de oorzaak van de slechte kwaliteit van veel zelfbouwzenders, ondanks het feit dat er bijzonder fraaie staaltjes van H.F.-architectuur bij zitten.

Oscillatorinbouw:

De oscillator op een epoxy grondplaatje monteren met 4 boutjes en moertjes (M3), zó, dat de onderzijde van de print de grondplaat niet raakt.

Bijvoorbeeld met behulp van losse koperbanen op de print, maar zoveel mogelijk ruimte opvullen met "massa". Dit alvast voor de enthousiasteling, die vast verder wil gaan experimenteren.

Voor diegenen, die een complete zender willen bouwen aan de hand van dit artikel en de volgende afleveringen en de oscillator vast in een behuizing willen bouwen, alvast het volgende:

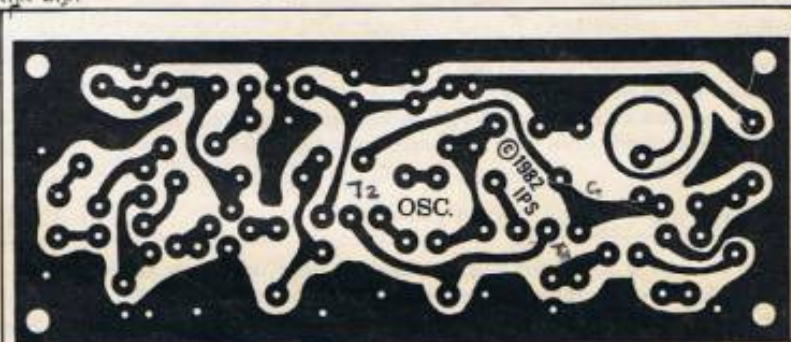

Koperzijde van de printlay-out (vare grootte).

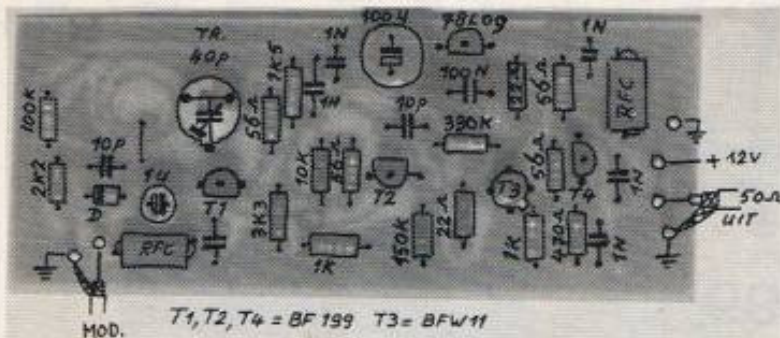

Onderdelenlijst:

- | | | | |
|------------------------|-----------|-------------------------|----------|
| 1 x 78L09 | 1 x 330 k | 1 x 3 K3 | 1 x 470E |
| 3 x BF199 | 1 x 150 k | 1 x 2 K2 | 4 x 56E |
| 1 x BFW11 | 1 x 100 k | 1 x 1 K5 | 2 x 22E |
| 1 x 88119 | 1 x 10 k | 2 x 1 K | |
| 1 x 100u/16V.printelco | | 2 x smoorspoel ("var- | |
| 1 x 1u/16V.printelco | | kensnuitje" | |
| 1 x 100N ker.condens. | | alle weerstanden 1/3 W. | |
| 5 x 1N " | | 6 soldeerpannen | |
| 1 x 100pF " | | | |
| 2 x 10pF " | | | |
| 1 x 40pF folietrimmer | | | |
| 1 x 1N doorvoercond. | | | |

Voor de complete zender, in een ca. 30 Watt uitvoering is een kast nodig van minimaal 10 cm. hoog, 15 cm. diep en 30 cm. breed. De 10 cm. hoogte is een minimale buitenmaat in verband met het voor de koeling van de eindtrap noodzakelijke koelblok. Bij een kleinere hoogtemaat kan geen "standaard" koelprofiel gebruikt worden en moet later een ander type zelf op maat gezaagd worden om voldoende koeling te verkrijgen. Tussen de modulatie-ingang van de kast en de modulatie-ingang van de zender is nog een pre-emphasis noodzakelijk; daar er in het F.R.M. al diverse schakelingen zijn geplaatst (Red.: FRM nov.1981 en jan. 1982) van een pre-emphasis, zowel passief als actief is dat in dit artikel achterwege gelaten. Zowel de firma I.P.S. als Asian Electronics, die de oscillatorprint en het bouwpakket in hun leveringsprogramma hebben, kunnen deze pre-emphasis ook leveren.

Verder kan er nog een 10k, logarithmische potmeter voor de modulatie-ingang van de oscillator geplaatst worden voor sterkteregeling van het audiosignaal, maar dit is niet strikt noodzakelijk, daar meestal wel een volumeregeling aanwezig is op de audiobron, bijvoorbeeld mengpaneel, recorder, versterker o.l.d.

Tot slot nog een blokschema, met alles wat noodzakelijk is voor de complete zender. Onder "Deel 1", "Deel 2" enz. wordt alles vermeld, wat in het FRM behandeld zal worden. Voor de rest moet zelf worden gezorgd.

IPS-foon.

Elke zondag van 12.00 tot 23.00 uur staat het volgende telefoonnummer open voor aanvullende informatie, opmerkingen en reakties naar aanleiding van deze artikelenreeks. Ook evt. suggesties voor later te plaatsen schema's zijn welkom:

020 - 32.08.07

Veel plezier bij het bouwen en tot volgende maand. ALFRED.

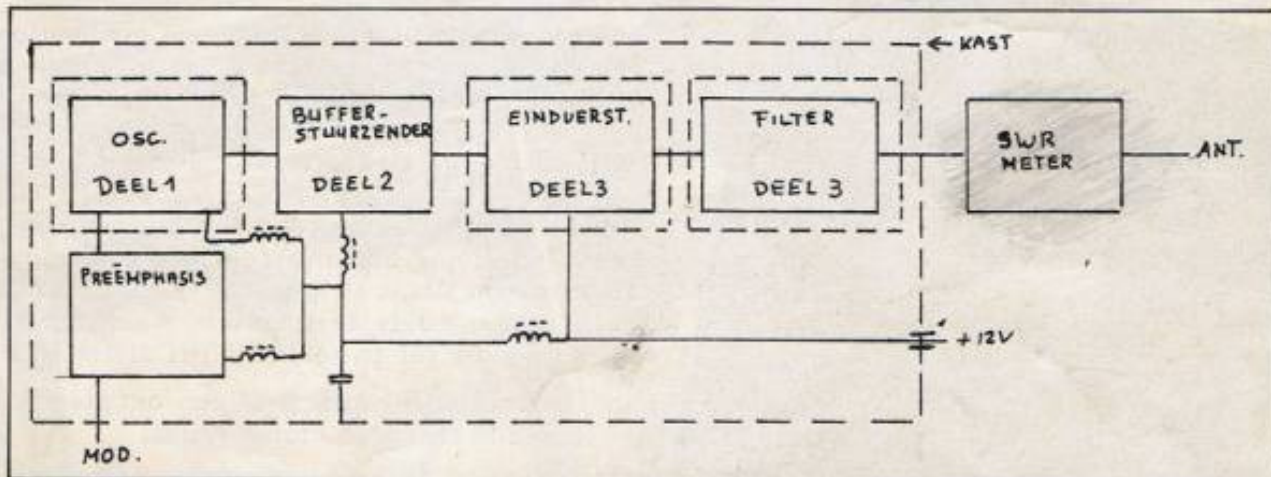
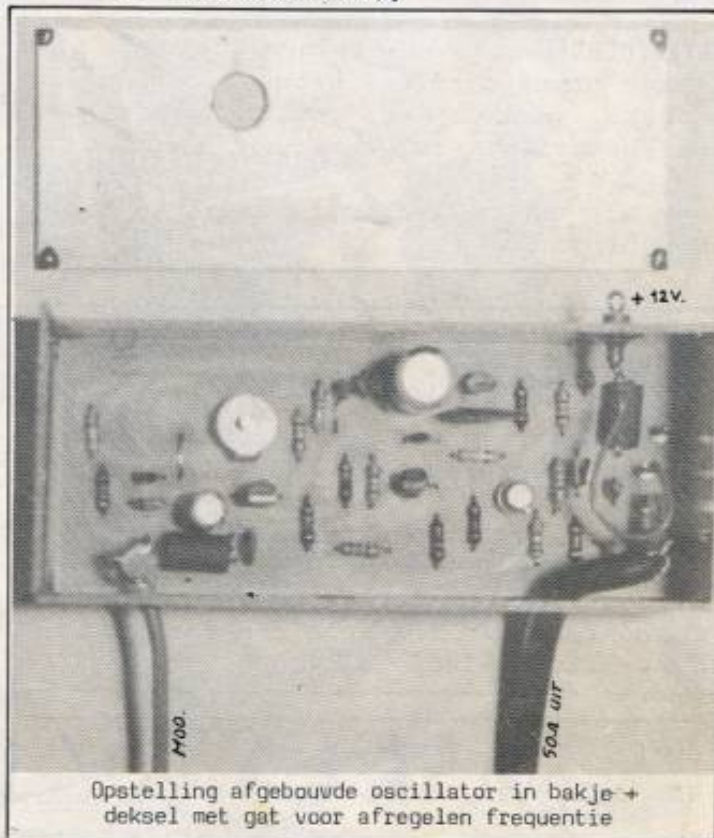

De oscillatorprint, geboord en met soldeermasker is leverbaar door overmaking van f 16,- op postgiro 909515 t.n.v.

A.DEBELS, POSTBUS 10252, 1001 EG AMSTERDAM. Tel. 020 - 32.08.07

Tevens is deze print verkrijgbaar in de winkel van ASIAN ELECTRONICS, PAPAVERHOEK 22, AMSTERDAM. Tel. 020 - 327514 (zie advertentie elders in dit blad).

Op beide adressen zijn eveneens een bouwpakket à f 37,50 en een metalen kastje voor inbouw van de oscillator à f 5,75 leverbaar. Deze prijzen zijn inclusief BTW en verzendkosten.

Bij verzending onder rembours zijn extra rembourskosten verschuldigd.

P.A.-ELECTRONICS

POSTBUS 38 9980 AA UITHUIZEN

STEREOCODER met kristaloscillator compleet in kast, met preëmfaseversterker en VU-meters. (zie foto F.R.M. okt.1981) perfecte kanaalscheiding, omschakelbaar mono/stereo. NU VAN f 225,- VOOR f **199,-**

STEREOCODER met kristaloscillator losse print compleet gebouwd, met aansluit-schema. voorzien van coder, preëmfaseverst. en VU-versterkers. BY ONS VOOR f **109,-**

ook als bouw pakket, met duidelijke bouw-beschrijving f **89,-**

bescherm Uw kostbare eindtransistoren !!

REFLEKTIEMETER

schakelt de zender uit bij slechte S.W.R. instelbaar, aan/uit schakelaar, LED-indicatie en aluminium kast (72 x 102 x 28 mm)

introductieprijs f **49,-**

alle prijzen zijn incl. verzendkosten, de rembourskosten zijn voor rekening van P.A.-ELECTRONICS

BETER IN DE ETHER !!!!



T.k.a. Professionele STUDIOMENGTAFEL (zelf-bouw): 10 stereokanalen, toonreg. + vooraf-luistering per kanaal, 3 lijnuitg., 2 koptelefoonuitg. met eigen verst., aparte VU-meters op uitg. en voorafl. Ingebouwde limiter/compressor, nagalm op mik.ingang + extra galm/ phasing uitgang. Met los voedingsapp., waarin ook voeding voor snelstartinrichting draaitafels. + 2 Draaitafels met slipschijf, starters op meng-tafel.

Vraagprijs: f 1.000,--
(in één koop)



Inlichtingen: Tel. 020-32.08.07

NIEUW!

BEWAARBAND F.R.M.

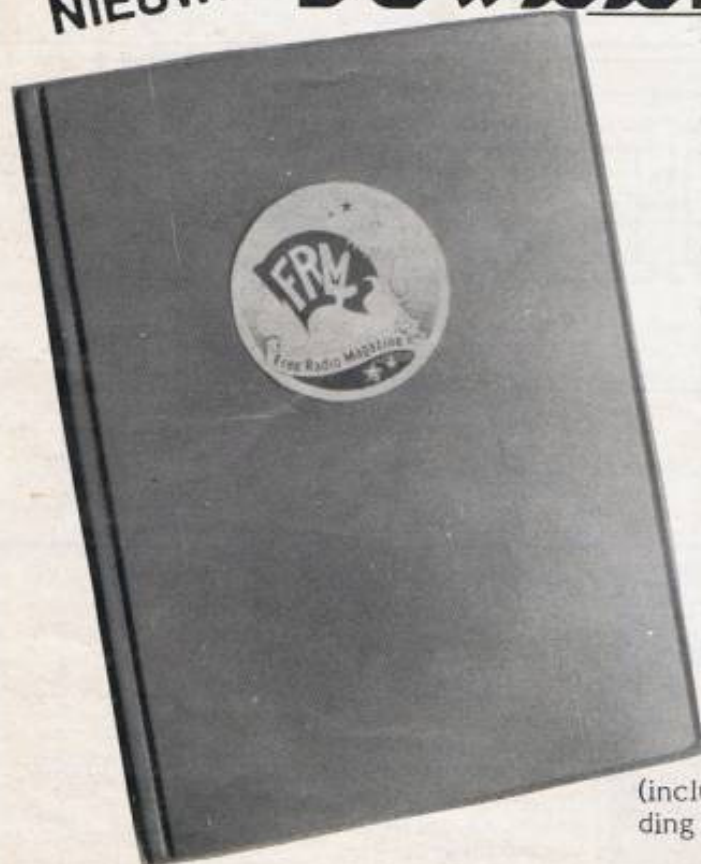

Hangen jouw FRM's ook scheef in een multomap? Of liggen ze gewoon ergens los in een kast te kreukelen en te scheuren? Zonde, hè?

Met de nieuwe bewaarband zijn deze problemen opgelost:

Bestel nu deze fraaie band van stevige kunststof (kleur voorlopig alleen groen) met een uniek opbergstelsel d.m.v. strips, waar je het blad alleen maar achter hoeft te schuiven, waarna het netjes en zonder uit te zakken blijft zitten.

De opdruk (in zwart) is een ontwerp van de bekende tekenaar Pieter Breda.

Eén band is voldoende voor een hele jaargang. Ook voor de 2 vorige jaargangen kunnen ze gebruikt worden; de gegevens kunnen er d.m.v. een kaartje op vermeld worden.

PRIJS: Fl. 19,95

(inclusief verpakkings- en verzendkosten. Bij verzending onder rembours f 5,- extra rembourskosten)

Giro: 3538279 t.n.v. Free Radio Magazine, Postbus 10252, Amsterdam.

CARNAVAL-TROEF



DE ELECTRONICA'S
"De Stratendans"
Telstar 3516



DE KEILERS
"De goudgele rakker"
Telstar 3509



DE MIGRA'S
"Ik doe het nooit meer"
Telstar 3528



1 FC UTRECHT
"Wij geven 't niet op"
Telstar 3575



FRANKY-BOY
"n Ezel stoot zich geen tweemaal"
Telstar 3556



CARL NELKE COMPANY
"Carnaval op 45"
Maxi Single Telstar 119532

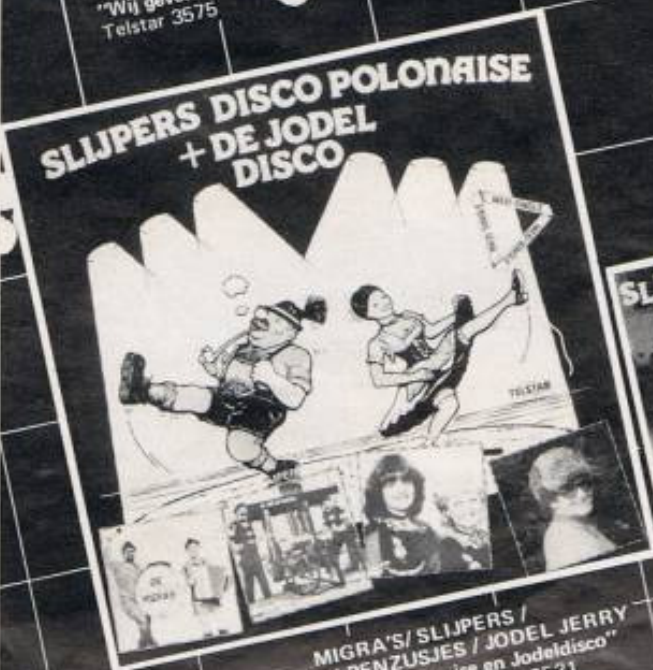

MIGRA'S / SLIJPERS / ALPENZUSJES / JODEL JERRY
"Disco polonaise en Jodeldisco"
Maxi Single Telstar 119531



DE SLIJPERS
"Disco polonaise"
Telstar 3584

Telstar,
Postbus 70, 6000 AB Weert

Stereocoder

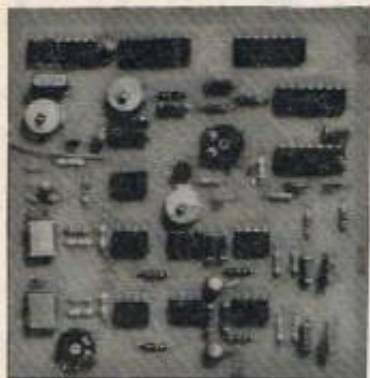

PROFESSIONELE STEREOCODER, kristal gestuurd, 19 khz binnen 1/10 Hz. Ingangen 30mV. Preëmphasis 50 uS, 15 kc-filter 50 dB per oktaaf, 38 kc offset 0. Zuivere sinusvormige 19-kc piloottoon met instelbare fase. Bessel-filter instelbaar, MPX-uitgang regelbaar (laagohmig). Benodigde voedingsspanning 12-15 volt. Kanaalscheiding optimaal af te regelen d.m.v. fasedraaiing van de piloottoon. Compromisloos ontwerp. Kanaalscheiding beter dan 55 dB. Gebouwd en afgeregeld op print, afm. 10x10 cm.

FL. 249,=

FM zender

8-10 Watt FM zender. Gebouwd, afgeregeld en getest op print. VFO ca. 3 MHz. Osc. MHz, met buffertrap. Eindtrap met BLY 87A. Werkt op 12 - 14 Volt. Compromisloos ontwerp met 7 transistoren en 4 diodes. Probleemloos af te regelen en storingsvrij door extra filter ter onderdrukking van harmonischen. Cont. vermogen 8 Watt HF output. Freq. bereik 88-108 MHz. Afm. 8 x 20 cm.

FL 225,=



linear

Linear, gemonteerd op koelprofiel. Input 8-10 Watt Output ca. 50 Watt. Transistor 5D 1278, 12 Volt, 6 Amp.

Met filterschakeling en originele Arco - trimmers aan de uitgang.

50 W.

NIEUW

FL. 198,=



Frequentieteller « »

550 MHz.

NIEUW

FL. 299,=



550 MHz. frequentieteller wordt geheel compleet geleverd op print. Ook de schakelaar voor poorttijd en komma zit al op de print. (Bij bestelling via de post wordt deze los meegeleverd, maar de print is al geboord, dus alleen insolderen.) Alleen de voedingsspanning (ca. 12V) aansluiten en evt. in een kastje bouwen en de teller is klaar. Zelf is gezorgd voor een tweede HF Ingang met voorversterker zodat kleine signalen ook gemeten kunnen worden. Op deze ingang kan ook b.v. een telescoopantenne worden aangesloten waarmee dan HF signalen gemeten kunnen worden zonder direkt in de schakeling te meten. 8-cijferig display.



"CABLERAIDER"

(ZENDER)

199,50



(MODULATOR)

De "cableraider" is een kleine TV zender met een uitgangsvermogen van ca. 30mW. Vrijlopende oscillator, eindtrap gemoduleerd. De zender werkt in de UHF band IV.

Prijswijziging voorbehouden

IP5

POSTBUS 10252, 1001 EG AMSTERDAM

GIRO : 909515 t.n.v. A. Debels

Inl. en postorder: Tel. **020-32 08 07**

Levering uitsluitend bij vooruitbetaling of onder rembours.

Prijzen incl. BTW en excl. evt. rembourskosten.