

FRM

Maandblad over vrije
radio en televisie

TECHNIEK:

ZELF PRINTEN MAKEN
ANTENNES
SCHEMA'S
POOL / Prijsvraag

9^e jaargang
nummer 5
Mei 1982
Losse nummers

FL. 3,95

België BF. 75 -

FREE RADIO
&
TV
MAGAZINE



'ROBOTRADIO':

*Omroep van morgen?
- Een reportage over T.V.
en radio in AUSTRALIË. -*

FRM PRINTEN

35 WATT EINDTRAP 88-108 MHz.

Eindtrap uit FRM 4-1982
Print met bouwbeschrijving Fl. 17,50

10 WATT FM ZENDER

Print voor de bouw van een 10 Watt FM zender. Totaal 7 transistors en 4 diodes, alles op één print incl. de eindtrap met de BLY 87A, ideaal voor mobiel gebruik.
Print, schema en bouwbeschrijving Fl. 25,-

PREEMPHASIS-VOORVERSTERKER met 15 KHz FILTER.

Preëmfasis voorversterker uit FRM 5-1982
Print met beschrijving Fl. 12,50
Idem als bouwpakket Fl. 22,50
Idem gebouwd Fl. 29,50

FM lineair, op print gebouwd compleet met transistor. De print bevat ook al een 3-delig filter ter onderdrukking van de harmonischen.

1 Watt in - 10 Watt uit, met BLY 87A Fl. 100,=
3 Watt in - 18 Watt uit, met BLY 88A Fl. 115,=
5 Watt in - 35 Watt uit, met SD1272 Fl. 125,=

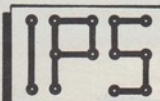

POSTBUS 10252, 1001 EG AMSTERDAM
GIRO: 909515 t.n.v. A.DEBELS
Tel. 020-320807
Levering bij vooruitbetaling of
onder rembours. Prijzen incl.
BTW en excl. evt. rembourskosten.

LOW-PASS FILTER

NIEUW

Opnieuw berekend en uitgetest, met als resultaat een kleiner en eenvoudiger filter met betere specificaties. Bestemd voor zenders werkend van 88-108 MHz. Damping over het gehele bereik van 88-108,0,6 dB. Onderdrukt harmonischen boven 140 MHz. beter dan 55 dB met 2 kringen op 200 MHz, met een extra onderdrukking van 25 dB. In combinatie met het pi-filter in de eindtrap wordt een totale onderdrukking verkregen van meer dan 70 dB over het gehele gebied boven 140 MHz. Geschikt voor zenders tot ca. 60 Watt. Wordt geleverd in metalen kastje met amphenol aansluitingen.
PRIJS Fl. 49, =

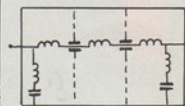
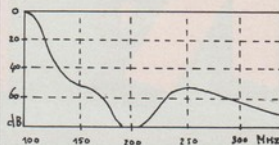

Frequentieteller 550 MHz.

550 MHz, frequentieteller wordt geheel compleet geleverd op print. Ook de schakelaar voor poorttijd en komma zit al op de print. (Bij bestelling via de post wordt deze los megeleverd, maar de print is al geboord, dus alleen insolderen.) Alleen de voedingsspanning (ca. 12V) aansluiten en evt. in een kastje bouwen en de teller is klaar. Zelf is gezorgd voor een tweede HF ingang met voorversterker zodat kleine signalen ook gemeten kunnen worden. Op deze ingang kan ook b.v. een telescoopantenne worden aangesloten waarmee dan HF signalen gemeten kunnen worden zonder direkt in de schakeling te meten, 8-cijferig display.

FL. 299,-

BEWAARBAND F.R.M.

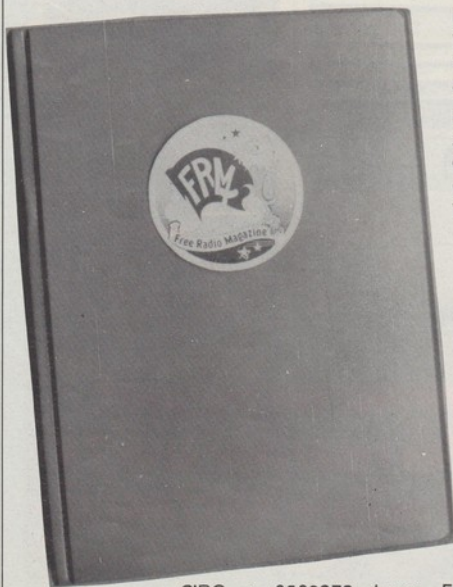

Bewaar je F.R.M.'s netjes in deze stevige bewaarband van groene kunststof. Uniek opbergstelsel d.m.v. strips, waar het blad achter geschoven wordt en zonder uit te zakken blijft zitten.

Eén band is voldoende voor een hele jaargang. De banden zijn ook geschikt voor de 2 voorgaande jaargangen. Op de rug transparant vakje, waarin een kaartje kan worden geschoven voor vermelding van jaargang en andere gegevens.

PRIJS: Fl. 19,95

De prijs is inclusief verzend- en verpakingskosten. Bij verzending onder rembours f 5,- extra rembourskosten.

Bespaar guldens!

Spaar nu portokosten. . . . Bij gelijktijdige bestelling van de bewaarband + oude nummers van het F.R.M. (zie pagina 2) vervallen de portokosten van de bestelde F.R.M.'s.

GIRO : 3538279 t.n.v. FREE RADIO MAGAZINE, POSTBUS 10252, 1001 EG AMSTERDAM.



VERLENGING ABONNEMENT

ALS HET ABONNEMENT VERLOPEN IS, VINDT U BIJGAAND EEN ACCEPTGIROKAART.
Verlengingen dienen vóór het einde van de maand op onze girorekening te zijn
bijgeschreven om te voorkomen dat men een nummer moet missen.

FRM

PRIJS ABONNEMENT: (Verschijnt 11x per jaar)
Fl. **32,50** per jaar.
Losse nummers Fl. **3,95** per stuk.
Vóóruit te voldoen op postgiro
35 38 279 t.n.v. José Herps /
Free Radio Magazine te Amsterdam

UITGEEFSTER / EINDREDAKTRICE:
José Herps

Uiterste **sluitingsdatum** inzendingen kopij:

Juninr.: 10 mei 1982
Juninr.: 11 juni 1982

Verschijningsdatum nr. 6: 1 juni 1982

De inhoud van het FRM komt voor een groot
gedeelte tot stand door inzendingen van de
lezers. Deze niet-redactionele artikelen
behoeven niet met de mening van de
uitgever overeen te stemmen.
Het geheel of gedeeltelijk overnemen van
de inhoud van het FRM is niet toegestaan
zonder voorafgaande schriftelijke toestemming
van de uitgever.
Inzendingen/Advertenties zijn voor verant-
woording van de inzender c.q. adverteerder.

SUBSCRIPTION PRICE ABROAD:
People living outside Holland and Belgium have
to pay DG 50,- a year for 11 issues.
Single copies DG 6,45 or 7 International
Reply Coupons.
Payments can be made by International Money
Order or cash by registered mail.
Bankcheques can not be accepted.

Verspreider Nederland:
BETAPRESS BV - GILZE. Tel. 01615-2851

Verspreider België:
AMP - BRUSSEL. Tel. 02-5240130

Druk: Habo/Dacosta B.V. - Utrecht

**FREE RADIO
& TV!**
MAGAZINE

Postbus 10252 - 1001 EG Amsterdam
TEL. 020 - 327464

INHOUD:

Pag.:	
3.	Randstadpop hitparade
4.	Piraatparade/Country & Western in Nederland
6.	875 Gulden voor piraten
7.	Vrije TV / Jingles
8.	Meetings
10.	In het licht gezet: Radio Amerika-Rotterdam
12.	Vrije Radio in Nederland
13.	Radio Calypso - Uithoorn
15.	Nieuw Drents record Kenwood/Variant + Lord Nelson, Lucky Joe, Papa Adriaan
16.	Radio De Kievit / Radio Banana
17.	Etherenquête / EVRTS-82
18.	DX-Rapporten
21.	Stickers en QSL-kaarten ruilrubriek
22.	Jerry Hoogland in Australië
25.	Korte Golf - Radio Krypton
26.	Is vrije radio in België nog wel leuk?
29.	Radio Randstad - Hasselt (B)
30.	Radio Phoenix / Monique
32.	Interview met Samantha Dubois/Caroline
34.	Techniek: het zelf maken van printen
36.	Antennes: in alle soorten en maten
39.	De Preëmphasis - 4 - de laatste, de beste?
41.	ASSH-Prijsvraag (3)
42.	ASSH-Poolprijsvraag (3)
43.	Alpha-Filter
44.	Voeding 12,6 Volt/ 6 Ampère

EEN JAARABONNEMENT OP HET F.R.M. IS GOEDKOPER EN
HANDIGER! VUL IN DIE BON EN STUUR HEM OP...

**NOTEER MIJ
ALS
ABONNEE!**

naam :

adres :

woonplaats :

postcode :

abbonement met ingang van:

- Gaarne toezending stortingskaart
- Maak zelf over op giro 3538279
- (doorhalen wat niet gewenst wordt)



BENG!

Zal ik dat eens vaker gaan doen? En dan vantevoeren niet meer aankondigen. Lijkt me nog leuker. . . .

Of je een kanon afschiet in een kippenhok. Daar leek het wel een beetje op. Iedereen nog bedankt voor de vele reacties, zowel positief als negatief. Degenen, die negatief reageerden, om wat voor reden dan ook, zal ik moeten teleurstellen: voorlopig blijft het F.R.M. zoals het nu is. De positieve reacties waren namelijk ver in de meerderheid en daar ben ik uiteraard zeer blij mee.

Volgens één van de schrijvers in dit nummer hebben de Nederlandse piraten macht en misschien is dat ook wel zo. Wordt het dan niet eens tijd om die macht te gaan gebruiken . . . of is iedereen zo druk bezig met het eigen station, dat men vergeten is, waar het uiteindelijk allemaal om ging: de "strijd voor de vrije radio"?

De piratenwereld is een beetje gezapig aan het worden, tenminste die indruk zou men kunnen krijgen. Het begrip "vrije radio" is ook al niet meer wat het geweest is, getuige de verschillende inzendingen daarover. En "lokale radio" schijnt alleen nog maar in te houden, dat de al dan niet ex-piraten in de rij staan bij C.R.M. om zich van overheidswege aan banden te laten leggen (hoewel dat aan banden leggen de RCD de laatste tijd ook nog steeds goed afgaat; vooral in Drenthe was het pasgeleden weer raak: een stuk of 50 zenders in één keer, als ik me goed herinner).

Maar er zijn gelukkig al wat suggesties binnengekomen, die hopelijk kunnen leiden tot een verbetering van de illegale radiosituatie in den lande. En als Peter hiernaast inderdaad gelijk heeft met zijn stelling, dat de kwaliteit van het zendmateriaal vooruit gaat, hoop ik in elk geval daar een steentje toe bij te dragen met de techniekkrubriek, die deze maand een record aantal pagina's in beslag neemt. (Of is dat een wat ongelukkige uitdrukking?).

De Belgen zullen ook wel weer blij verrast zijn met een verhoging van nog eens 5 frank op de losse nummerprijs. De koersschommelingen van de gulden t.o.v. de frank zijn echter -volgens een brief van de verspreider- zo dramatisch, dat er opnieuw een herziening moest komen met toestemming van de overheid. Meer over FRM - België op de pagina's, die aan onze Zuiderburen zijn gewijd.

Voor deze maand besluit ik met een nogal afgezaagde spreuk, die je vaak in winkels tegenkomt: "Ben je tevreden, zeg het anderen. Heb je klachten, zeg het ons" (en niet Wilhelm Tell, Anton v.d. Berg etc.).

José.

Peter

Heel de zendwereld in Nederland kijkt natuurlijk watertandend uit naar de deelnota van ons aller André, beste staande golven. Daarin zal hij dan vertellen, wat hij gaat doen met de lokale omroep en de kabel plus piraten in dit land. Als hij zichzelf tenminste nog minister kan noemen tegen die tijd.

En daarom zullen we vooral niet alvast vooruit gaan zenuwen maar storten we ons eens op iets geheel anders: de handel. Met de opkomst van de zenderrage in Nederland kwam ook de handel hierin naar boven. We kennen allemaal misschien nog de tijd van de onelndige zelfbouw en meest afschuwelijke storingen en het roemrijke josty-kit tijdperk. Want er is wat afgevoeltek in dit land op laatstgenoemd apparaat. Terecht of onterecht laat ik aan jou over, maar het was wel het begin van de handel op grotere schaal. De advertenties van een zeker lets op Terschelling liggen een aantal onder ons nog vers in het geheugen.

Nog eens vanaf het begin: de piraat heeft een zender nodig. Die kan hij niet in de winkel kopen. Het is een verboden goed, dus zijn de normale verkoopcontrole-kanalen, zoals de konsumentenbonden en kamer van koophandel niet te gebruiken. Dus moet de piraat blind kopen. Daartegen kan de overheid maar één ding doen: de hele handel aanpakken. Gelukkig heeft de overheid dat nooit gedaan, want de situatie voor de consument zou dan alleen nog maar erger worden. Je krijgt dan situaties zoals in de drug-scene.

Blijf je ondertussen toch zitten met duistere bedrijven. Enige manier om deze bedrijven tot betere kwaliteit te dwingen is door je er zelf mee bezig te houden. Vroeger was dat zelfbouwen een ramp voor de buurt, tegenwoordig merk je daar steeds minder van. Terwijl toch het aantal piraten toeneemt. En dat vind ik een heel interessante ontwikkeling. De kwaliteit van de zenders is omhoog gegaan. Hoe dat nou precies is gekomen, is moeilijk aan te wijzen, maar het feit is toch daar. Er komen betere schema's vrij -denk hierbij ook aan de serie in dit blad- en er houden zich meer mensen bezig met het zenden. Vandaar dat we met z'n allen moeten proberen de handel te controleren door alleen de bekende kanalen te gebruiken. Geen vooruitbetalingen bij duistere firma's. Zo brengen we met z'n allen de kwaliteit op een nog hoger peil, betere zenders in de lucht en we geven het antennewoud in Nederland een beter aanzien en aanhoren.

PETER, POSTBUS 43, 1713 ZA OBDAM (Nieuw adres!!!!).

OUDE NRS, F.R.M.

Nov. 1980	f 2,90	Januari 1982	f 3,95
Mei 1981	f 3,75	Februari 1982	f 3,95
Juni 1981	f 3,75	Maart 1982	f 3,95
Oktober 1981	f 3,75	April 1982	f 3,95
November 1981	f 3,75	Aandeel portokosten per	
December 1981	f 3,75	nummer: f 1,--	

Overmaken op giro 3538279 t.n.v. Free Radio Magazijne, Amsterdam of het bedrag in geldige postzegels in een enveloppe sturen naar postbus 10252, 1001 EG AMSTERDAM.

De nrs. nov.1980 t/m dec.1981 kunnen tesamen besteld worden voor f 25,--.

De nummers van 1982 kunnen uitsluitend los besteld worden.

Alle andere reedsverschenen nummers zijn uitverkocht.

📖 📖 📖 📖 📖 📖 📖 📖 📖 📖 📖 📖 📖 📖 📖 📖

Randstadpop



OFFICIELE PIRATENHITLIJST

	Top40	Nat	HP
1 (1) Aurora - Nova - CNR	1	1	
2 (7) It ain't what you do... - Fun Boy Three Ariola	3	3	
3 (3) The lions sleep tonight - Tight Fit - CNR	2	2	
4 (6) Hip Hap Hop - Spargo - Inelco	5	6	
5 (-) Ebony and Ivory - Paul Mc Cartney - EMI	9	7	
6 (8) Doris Day - Doe maar - Telstar	11	9	
7 (-) Get down on it - Kool and the gang	8	10	
8 (2) Wat dom - Drukwerk - EMI	6	8	
9 (10) Down under - Man at work - CBS	4	5	
10 (-) Why can't we live together - Mike Anthony Ariola	28	14	

OFFICIELE PIRATENIPLIJST

1 (7) Indian Habits - Babe - CNR
2 (5) Make it alone - Powerplay - CBS
3 (4) Bella Marie - Frank en Mirella - Polydor
4 (9) Zullen we maar weer - Doble R - CNR
5 (6) Hold me back - Eddy Conard - Phonogram
6 (8) My flyer and me - Saskia en Serge - Phonogram
7 (-) Jamaica - Doris D and the Pins - Phonogram
8 (10) View from a bridge - Kim Wilde - EMI
9 (-) Het slurvenlied - Rubberen Robbie - CNR
10 (-) Sister Paradise - Time Bandits - CBS



RP Hittip 1

TANDORI -
I can do anything you like

Het zit technisch heel goed in elkaar. Het grote geheim: TANDORI is een geluidstechnicus. Weet dus wat hij doet. Dit grappige debuut belooft heel wat voor de toekomst.

RP Hittip 2

CHRIS DE BURGH -
THE TRAVELLER AM3 9192

Jammer dat deze man nog geen grote bekendheid geniet in Nederland. Muziek met wat meer diepgang doch zeer goed te verteren. Single heel mooi. LP "Best Moves" ook zeer de moeite waard. Maar wel even voor gaan zitten.

RANDSTADPOP HIT EN TIPPARADE WORDT WEKELIJKS samengesteld door de stichting RANDSTADPOP.

Deze samenstelling geschiedt op basis van gegevens van 14 vrije t.v. stations en de grote vrije radiostations uit Nederland. De tipparade wordt samengesteld uit de (vele) brieven van alle kijkers en luisteraars van genoemde stations.

Als je kans wilt maken op een videorecorder (1 keer per maand) stuur dan wekelijks je eigen tipparade naar Randstadpop. Een keer per maand wordt er uit de ontvangen brieven één brief getrokken.

Deze ontvangt de VIDEORECORDER.

Elke maand vindt je in het blad „RANDSTADPOP“ de bekendmaking van de winnaar.

Ook wordt dit bekend gemaakt via de (vrije) R.T.V. stations.

Postbus 55507
Rotterdam
010 - 2307 12

Zo, hier dan een nieuwe pagina in FRM. Een pagina die het resultaat is van een unieke gebeurtenis in de Nederlandse bladenwereld. Waar andere bladen elkaar beconcurreren hebben de redactie van FRM en de Stichting Randstadpop de stap genomen meer met, dan tegen elkaar te werken. Waarom ook niet. Op deze pagina zul je voortaan o.a. de OFFICIELE PIRATEN HIT en TIPLIJST tegenkomen. Eén en ander aangevuld met wetenswaardigheden over de popbiz, de hittips en nieuws en info omtrent het hele randstadpopgebeuren. En dat is nogal wat. Er wordt bijvoorbeeld wekelijks een radio-, en tweewekelijks een TV-programma gemaakt dat door een groot aantal vrije RTV-zenders wordt uitgezonden. Er kunnen er trouwens nog meer bij, lees FRM van vorige maand of bel/schrijf de stichting Randstadpop. Ook voor suggesties over deze pagina bestaat de mogelijkheid te reageren.

Deze maand in het blad
Randstadpop :
GUYS 'N DOLLS UIT ELKAAR?
DOLLY DOTS en hun vriendjes
is PATTY BRARD echt gelukkig?
POLICE onder aan drugs?



En dan hier alvast nog wat nieuwtjes.

Alfred Lagarde zou na zijn vertrek bij de VARA als producer flink aan de slag gaan. Dat heeft hij ook zeker gedaan en het eerste produkt wat binnenkort zal verschijnen is een nieuwe langspeler van de hardrockformatie "BODINE". Deze plaat mag alleen gedraaid gaan worden na uitgebreide veiligheidsmaatregelen ten opzichte van omlaagstortende plafonds e.d.

De nieuwe Powerplay elpee AVANTI is een heel goede debuutelppee geworden voor dit trio. Terecht veel belangstelling voor de heren die nu druk zijn met toeren. Ga kijken, als ze in de buurt zijn. Heel erg de moeite waard.

Mariska Veres hebben we enige tijd geleden als gastpresentatrice gehad in Randstadpop TV. De camera's en lampen zijn haar kennelijk goed bevallen daar ze weer terug is in de biz. Een nieuwe single "Wake up city", geproduceerd door het duo Bolland en Bolland, is verschenen. Of het net zo'n grote wordt als de 'Shocking Blue' hits destijds.....afwachten maar.

Doris D and the pins ook weer terug. Met hun nieuwe single Jamaica zullen zij ongetwijfeld de hitladders bestormen. Een zeer makkelijk in het gehoor liggende deun, die je al heel makkelijk mee kunt fluiten. En nu maar hopen dat alle problemen uit de wereld zijn rond deze formatie.

Afijn. Dit was het zo'n beetje voor deze maand. Volgende keer hopen wij je wat uitgebreider te informeren over ons nationale pop wel en wee. Tot die gelegenheid veel muziek en zendplezier namens de redactie van Randstadpop.

PiraatParade[®]

maandoverzicht van de best verkochte Nederlandstalige singles, samengesteld uit de wekelijkse Piraatparades van de VRH

Terug van weggeweest in FRM

1. JIJ DAAR IN DE RADIO - hank b. memphis
2. NOOIT MEER VERLIEFD - peter schreiber
3. WIJ BOEREN - harm wierstra
4. EPPO - dutch boys
5. DE JONGEN MET DE MONDHARMONICA sylvia
6. KOM BIJ ME TERUG - exit
7. WAT DOM - drukwerk
8. DUCK DUCK DUCK WAT DOE JE OP M'N TRUCK - herman lippinkhof
9. BRABANTSE MEISJES - de pearls
10. SHAKE HANDS - highway
11. BELLA MARIA - frank & mirella
12. WAT EEN RARE MAN - willem duyn
13. HET SLURFENLIED - rubberen robbie
14. POLONAISE HOLLANDAISE - arie ribbens
15. IK LUST GRAAG SOEP - stram
16. OUWE TROUWE DIESEL - new four
17. SLOEBBER - duo karst
18. CRAZY LOVE - highway
19. KUNNEN WE ELKAAR NIET VERGEVEN william w.
20. MAMA WAOR IS MIEN PILS - normaal

Piraatparade is de Nederlandstalige hitlijst voor etherpiraten en zendamateurs en wordt iedere week samengesteld door de VRH. Wekelijks verschijnt er ook een gedrukt exemplaar, waarop je je kunt abonneren. f 33,- voor een heel jaar of f 9,50 per kwartaal. Even een kaartje naar Antwoordnetnummer 1269, 2500 VB Den Haag (zonder postzegel) met naam en adres en het woord "Piraatparade" en de aanduiding jaar/kwartaal-abonnement en je krijgt 'm iedere week in de bus!

delmare

DEZE MAAND: Interviews met DOE MAAR, RENEE, DORIS D, ZINGENDE BUSCHAUFFEUR +++ CAROLINE Stripverhaal +++ 100 radiostations met PROGRAMMA'S +++ Geschiedenis ZEEZENDERS ++++ verkrijgbaar in de boekhandel voor maar 1,95 (tussen de omroepbladen) of neem een abonnement: antwoordnetr. 1269, den haag!



COUNTRY
&
WESTERN in
Neder-
land

Evenals het nederlandstalig lied krijgt de country muziek helaas niet die aandacht via de officiële radiostations, die zij verdient. Het mag dan ook niet vreemd zijn, dat vele Nederlandse country-promotors de aandacht vragen bij onze piraten, die wél open staan voor goede muziek. Veel piratenstations, zowel in Nederland als in België, hebben deze noodkreet positief opgevat en regelmatig klinken de "gemakkelijke luister-, sprankelende- en opzweepende- countryklanken" via de illegale piraat in vele Nederlandse huiskamers, garages, slaapkamers en 's zomers in de tuinen.

COUNTRY

Country muziek is ontstaan uit een mengelmoe van in Amerika geïmporteerde volksmuziek door Europese emigranten, die deze mengelmoe peperden met inheemse ingrediënten, zoals de Indianenliederen en muzikale invloeden van Latijns-Amerikaanse oorsprong.

Hieruit ontwikkelde zich de Amerikaanse volksmuziek, de z.g. "Country", welke zich door de jaren heen aktueel aanpaste in verschillende stijlen van countrymuziek als: de Old-Time, Bluegrass en sacred, Europees getinte acoustische (zonder elektrische versterking) country. Meer exotisch zijn de Cajun, Zydeco en Mextex (of Texmex), drie meer landseigen volksvertalingen van countrymuziek.

In de elektrische country kennen we verschillende vormen zoals: Nash-ville-country ofwel easy-listening country met als bekendste vertolkers Johnny Cash, Tammy Wynette, Jim Reeves en Don Williams; meer moderne Nashville-country wordt gebracht door Willy Nelson, Waylon Jennings, Emmylou Harris en Dolly Parton.

Ook kent de country moderne ontwikkelingen waarbij namen aangehaald kunnen worden van o.a. The Eagles, Poco, The Little River Band en uit Nederland de Canyon Drive Band, de z.g. country-rock vertolkers.

De Amerikaanse artiesten worden regelmatig gedraaid via Hilversum, maar onze bloedeigen Nederlandse artiesten komen er maar bekaaid van af. Er wordt amper of niets van deze artiesten gedraaid via de dienstuitmakende zenders en dat is een kwalijke zaak. De Europese country promotie organisatie Kuglo Productions Int. heeft -gezien deze feiten- de draad opgepakt om de piraten op grootschalige wijze in te schakelen voor meer aandacht voor de countrymuziek.

Men is gestart met de Canyon Drive Band, waarvan in totaal een 500-tal singles van de eerste plaat gratis verspreid is onder Nederlandse en Belgische piratenstations. Kuglo is van mening dat de piraten van deze single een hit kunnen maken ondanks het feit, dat Hilversum de plaat niet draait.

Vrijwel alle piraten hebben laten weten de plaat "My Uncle" een geweldige mooie plaat te vinden en regelmatig te draaien via hun stations.

Dat niet alleen Hilversum de Nederlandse countrymuziek links laat liggen, blijkt wel uit het feit, dat vele piraten klagen over de platenzaken in Nederland, die vertellen dat ze niet weten hoe zij aan de plaat moeten komen.

Natuurlijk is dat de GROOTSTE ONZIN, want elke platenzaak in Nederland kan deze plaat bestellen bij platenmaatschappij XILOVOX in het Brabantse Lierop.

Kuglo Prod. wil de Nederlandse en Belgische piratenstations dan ook oproepen om te bewijzen hoe MÄCHTIG ze zijn, n.l. door ervoor te zorgen dat een Nederlandse country band een HIT kan maken bij de gratie van de illegale radiostations en dat men niet klakkeloos goede muziek in een verdomhoekje kan en mag stoppen in Hilversum. Wanneer deze aktie slaagt zal Kuglo Prod. de piraten nog meer gaan ondersteunen met het toesturen van singles en LP's op basis van inkoop en het uitschrijven van grote prijzenregens voor de meest aktieve piraten.

Kuglo zal zijn activiteiten gaan organiseren via platenmaatschappij Xilovox waar zij niet alleen countryplaten zal uitbrengen van NEDERLANDSE country-artiesten, maar ook platen van en voor piraten: Tiroler en Helmatkapellen en productioneel erg goede nederlandstalige produkten.

Piraten die deze platen tegen inkoopsprijs willen toegestuurd krijgen kunnen dat doen door een "uitgaveijst" op te vragen bij Xilovox en bij bestelling een kaart van hun station in te sluiten. Deze aktie is in eerste instantie bestemd voor de promotie van countrymuziek door Nederlandse artiesten.

De eerste stap zal zijn om deze platen via het station flink te draaien en de luisteraars op te roepen deze platen in alle platenzaken te kopen. Wanneer platenzaken vertellen, dat zij niet weten hoe men aan de plaat moet komen, dan behoeft de koper enkel te zeggen, dat de platen uitgebracht zijn bij Xilovox te Lierop. Op deze manier kunnen de piraten bewijzen in feite machtiger te zijn dan Hilversum en in het volgende nummer hopen wij al een uitslag te kunnen geven of het de praat inderdaad gaat lukken om "MY UNCLE" van de CANYON DRIVE BAND tot een hit te draaien. Mocht dit lukken, dan zal Kuglo in het najaar een grootse countryshow organiseren voor de Nederlandse en Belgische piraten, welke hieraan hebben meegewerkt. Toegang is uiteraard GRATIS.

XILOVOX is te bereiken via STIPDONK 51a, 5715 PD LIEROP. Tel. 04920 - 44014 en KUGLO INT. via Postbus 69, 5768 ZH MEIJEL. Tel. 04766-2071.

C
&
W

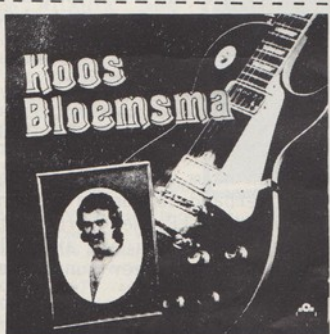

N.O.N. records :
05912-3681

DE BESTE COUNTRY SINDS JAREN

singleclub holland

postbus 85 emmercompascuum

Elke tweede maandag in de maand verstuurd de SINGLECLUB HOLLAND een pakket van 10 nieuwe Hollandstalige singles naar de leden voor slechts f 38,- (inclusief verzend- en rembourskosten)

Vraag het KENNISMAKINGSPAKKET aan (altijd 10 nieuwe singles) dan krijg je er ook nog uitgebreide informatie bij.

SINGLECLUB HOLLAND
POSTBUS 85
7880 AA EMMERCOMPASCUUM

PROMOTIE
DOE MEE

Stuur mij het KENNISMAKINGSPAKKET, zijnde 10 Hollandstalige singles voor het bedrag van fl. 38,- (inclusief verzend- en rembourskosten). Na ontvangst van dit pakket besluit ik of ik lid word van de SINGLECLUB HOLLAND.

Naam.....
Adres.....
Postcode.....Woonplaats.....

875 GULDEN VOOR PIRATEN!

Jawel hoor, jullie zien het inderdaad goed: f 875.-- voor de Nederlandse piraten en hun luisteraars, simpelweg door deze brief goed te lezen en mee te doen! 150 piraten in Nederland weten al geruime tijd, dat de Nederlandse country-formatie de CANYON DRIVE BAND ook aan de piraten denkt en niet alleen aan Hilversum 3. Twee maanden geleden stuurde de groep aan deze 150 piraten gratis haar eerste single "MY UNCLE" en hierbij doet de fanclub dat nog eens aan 280 andere piraten met daarbij een - voor ons doen - fikse prijzenregen van f 875.--. Hiervan is f 442,50 voor de piraten (+ gratis single) en f 442,50 voor de trouwe luisteraars van onze Nederlandse en Belgische piratenstations. DOE MEE!!!

HOE KUNNEN DE PIRATEN EN LUISTERAARS DIT BEDRAG WINNEN??

De luisteraar moet een naam vinden welke heel moeilijk te vinden is. Die naam kan gevonden worden door een verband te zoeken tussen het hoesje van de single (MY UNCLE) en de tekst van het liedje MY UNCLE. Het verband tussen het hoesje en de tekst moet men in gedachten zien te koppelen aan een erg aktueel vraagstuk en dat levert een naam op. Deze naam willen wij weten en meer kunnen we er niet over vertellen.

De gevonden naam moet de luisteraar op een papiertje schrijven samen met de naam van de piraat waarbij men deze oproep heeft gehoord en MET HET HOESJE van de single "MY UNCLE" van de CANYON DRIVE BAND opsturen naar de fanclub van de CANYON DRIVE BAND, postbus 69-5768 ZH MEIJEL. Die luisteraar, welke de juiste naam weet te vinden krijgt van ons, de fanclub, een prijs van f 250.--, f 125.-- of f 62,50. Deze prijzen worden uitgeloot. Bij meerdere goede inzendingen geldt de dagstempel op de enveloppe.

De drie piraten welke respectievelijk de meeste keren vermeld worden ontvangen ook een prijs van f 250.--, f 125.-- of f 62,50 en dat betekent, dat die piraten toch mooi weer een flinke kwak platen kunnen kopen voor hun station. Een totale prijzenpot van f 875.-- voor piraterend Nederland en België en als dit succesvol verloopt doen we dat met de tweede single die in mei uitkomt over, met dien verstande, dat de prijzenpot dan wel 10 keer zo hoog wordt. Aan de piraten dus de keuze of het een succes gaat worden!

Ingestuurde oplossingen ZONDER HOESJE van de single MY UNCLE van de CANYON DRIVE BAND zijn uitgesloten van deelname. De uitslag van deze stunt wordt op 15 mei bekend gemaakt via de piratenstations welke deze brief hebben ontvangen. Prijswinnaars krijgen automatisch de uitslag thuisgestuurd. Degene, welke de uitslag wil weten van deze actie, kan deze verkrijgen door bij het insturen van de oplossing f 1.-- aan postzegels bij te sluiten en ontvangt dan rechtstreeks de uitslag thuis.

CONCERTAGENDA:

8 mei : Hoogvliet, De Oude Wal;
20 mei : Meijel, 't Klooster;
22 mei : Helvoirt, Feesttent;
29 mei : Merselo, Feesttent;
5 juni : ??????, Stoppelhanenfeesten.

De fanclub van de CANYON DRIVE BAND.



In Hoorn heeft het weer eens toegeslagen: de R.C.D. dus of het onheil. Allebei in dit geval. Op 14/4 jl. was het dan zover. Na een tijdlang uitgezonden te hebben werd de eerste echte Hoonse TV-piraat H.T.V. uit de lucht gehaald. Twee opsporingsambtenaren: de welhaast overbekende K.Eier en de nieuwe PAØ -er uit Schagen, die zeker ingewerkt moet worden door eerstgenoemde. Ook deze keer was weer de bekende opsporingscowboy Smit van de Hoonse gemeentepolitie van de partij. Deze schijnt zich tijdens opsporings altijd als een soort witte tornado door het door hem bezochte pand heen te wervelen. Een soort van Empelen dus, als je me begrijpt. Tijdens een wervingsactie voor steunende en donaterende leden, die al een paar weken goed ging, kwamen de heren. De film "When a Stranger Calls", was nog maar enkele minuten bezig, werd abrupt afgebroken.

Een grote, wit/grijze sneeuw-massa verscheen in de Hoonse huiskamers rond 19.00 uur. De drie verderflijken kwamen respectievelijk aan voor- en achterdeur. Ze hadden de zender al gauw gevonden, compleet met video en TV laadden de heren in, waarbij cowboy Smit-je het leuk vond om even triomfantelijk zijn voet op de video en zender te zetten. He-las lukte het niet met de zender weg te komen. De helper, die net aankwam l open, kreeg de zender in handen en gooide hem over een muurtje, wat mislukte. Met dhr. Eier werd nog een kleine discussie gevoerd over het felt, dat er geen reclame was en geen storing, omdat uitgezonden werd op kan.23 UHF. "Weet je zeker, dat het niet stoorde?". Waarop gezegd werd dat met een spectrum-analyzer geen verdere harmonischen ontdekt werden tot 10 gigaherz. Eier: "En hoger dan?". "Ze gaan niet hoger, heer Eier". Schade was ca. 5.000 gulden.

H.T.V. zoekt langs deze weg ook nog steunende leden, die wat willen bijdragen voor de boete en de schade. Alle mensen, die ook maar in enig opzicht geholpen hebben, bedankt!

JEROEN uit HOORN.

Nog een slachtoffer van RCD en politie was WEEKEND TV uit Leeuwarden, die op 27/3 zijn videorecorder, zender, voeding, cassettes (waaronder pornofilm) kwijtraakte.

ALKMAAR TOTAAL heeft lokale informatie in het programmapakket opgenomen, bijv. filmimpresie verplaatsing bureau volkshuisvesting, voorafgegaan door 10 min. reclame.

Dan de hoofdfilm, Minder reclame, meer films bij A.C. (kan.31) en ATLANTIC (kan. 35), vrijwel iedere avond in de lucht. Gebruiken professionele V.I.C. beeldcomputer. Verder aktief: TV HEERHUGOWAARD, ORION 82, B.O.S. e.o. Alkmaar waarschijnlijk TV-piratenstad nr.1!
ROB DRAAISMA -HEILLOO.

VITUS TV Hilversum is gestopt met uitzenden. Vanwege de zeer grote populariteit leek dit de organisatoren raadzamer. CRAILLOO-TV zendt uit via Dld.1 op de kabel. Ook TV-HILVERSUM schijnt een comeback te willen maken op zondagavond.
MULTIPLEX-HILVERSUM.

Opgevallen in Amsterdam: nieuwkomer TIKO-TV met zeer goed geprogrammeerd computerfilmje (zie foto) van een dansend poppetje, waaraan vrijwel alles beweegt en dat een heel nummer lang. Knap gedaan, hoor!

Iets heel anders, maar ook zeer goed was een interview met artistiestenpromotor Lou van Rees bij EDISON-TV naar aanleiding van zijn laatste grote evenement.



Het verschil met interviews bij de officiële TV-zenders is, dat bij de piraten bepaalde dingen niet gekript worden, wat de informatie voor de kijker wel zo interessant maakt.

Na het -mislukte- rondstralerproject in Amsterdam, gaat RANDSTAD TV volgens een Engelse krant nu ook in Londen uitzenden.
JOSÉ.

NIEUWE PLATEN VOOR PIRATEN.



Voor de radiostations, die zich de -overigens prima- jingles van Zoo Studio niet kunnen permitteren en toch liever een jingle plaat kopen, is er weer een nieuwe jingle LP op de markt: "155 JINGLES VOOR DISCJOCKEYS, RADIOSTATIONS, ZIEKENOMROEPEN. DISCOTHEKEN enz."

En voor verzamelaars zou ik er aan toevoegen. Op kant 1 (de Amerikaans vocale/instrumentale kant) kwam ik diverse jingles en tunes tegen, die bij de Amsterdamse radio- en TV piraten al geruime tijd gebruikt worden (al dan niet met eigen stationsnaam) en op kant 2 (Nederlands vocale kant) vinden we jingles, die veel weg hebben van sommige Noordzee en MI Amigo jingles. De betere dan, want wie nu denkt, dat er weer van die ouderwetse zeezenderjingles op staan, heeft het mis. Dit zijn jingles voor radiostations anno 1982, zelfs 1986 want de gouwe ouwe jaartallen gaan tot 1985!

Wie vond, dat er op de Dureco LP "Nederlandse jingles en tunes voor de vrije radiozenders" wat weinig jingles voorkwamen, komt op deze nieuwe LP beter aan z'n trekken: maar liefst 88 nederlandsstalige jingles voor MG- en FM stations met top tips, seizoenen, wekdagen, frequenties etc. en alles in uitstekende studioskwaliteit, compleet met pips vooraf.

Verder zou ik zeggen: ga hem zelf maar eens beluisteren. Het enige nadeel is natuurlijk, dat je toch weer dezelfde jingles gebruikt als andere stations.

Wil je dus liever originele jingles, die afgestemd zijn op jouw station, dan is een opnamestudio toch meer aan te raden. En Bij wie kun je dan beter terecht dan bij onze trouwe adverteerder hier-naast.

JOSÉ.



Het maken van jingles is een kunst op zich...

Je kunt natuurlijk proberen je eigen jingles te maken, je kunt je ook een jingle-plaat aanschaffen van de een of andere firma, maar ja, die worden al zoveel gebruikt...

Zijn er dan nog meer mogelijkheden om aan een kwalitatief hoogstaande en ook origineel klinkende jingle te komen? Wij dachten van wel! Wij zijn een kleine firma gespecialiseerd in het maken van jingles en commercials. En dat is te horen ook!

In eigen beheer in professionele 24-spoors studio's opgenomen geluidsproducties voor een ongekend lage prijs!

Dat is ons handelsmerk, en dat willen we graag bewijzen ook!

Gesproken of gezongen jingles, commercials en alle verdere denkbare producties, ZOO-sound recording heeft ze voor je... of ze bestaan niet!

Voor meer informatie: ZOO-sound recording studio, Postbus 4265, 1009 AG Amsterdam. Bellen kan ook: 020 - 2504 27. Tot horens...

ZOO-sound recording studio



MEETINGS



28 Mei: Artiestengala in Dorpshuis "De Wimpel" te St.Philippland. Org. "Vrije Radio Zeelandia". M.m.v. Bandparodist Kapajo, Jan v.d.Zande, Anneke en Ineke Koopmans, Ad v.Hoorn en Marina Koster. Muzikale omlijsting: "De Sparkings" uit Emmercompascuum. Kaarten: voorverkoop Fl. 7,50; zaal: Fl. 10,-. Tel. nrs. 01677-2769 of 01870-2231 of 1874-1824. Aanvang 20.00u.

29 Mei: Feestavond "Mebo 3" in Zaal Tolner te Emmercompascuum. Aanvang: 20.00u. M.m.v. Sneeuwbal Trio, Madelijn, Tak Trio, The Brothers e.v.a. Inl. Postbus 56, 7880 AB Emmercompascuum.

4 Juni: Landelijke meeting "De Woage"

4 Juni: Oergezellige Gelderse avond in de grote feesttent en sportkantine van SV Wilp te Wilp Gld. M.m.v. Sonja, Gerard Schoonebeek, Ad v.Hoorn en Showorkest H3. Kaarten: Fl. 10,- (kinderen Fl. 5,-). Beperkt in de voorverkoop: tel.nr. 05716-565 of 055-665648. Of: Postbus 93, 7390 AB Twello. Te bereiken via snelweg E8 richting Deventer, afslag Wilp (volg borden). Tot ziens.

5 Juni: Piratenruilbeurs in de "Wilhelminakerk", Jul.v.Stolberglaan, Den Haag. Te bereiken met lijn 3 v/a C.S. Tijd: 13.00-17.00u. Entree: Fl. 5,-. Organisatie: SMC, CRC, MHz. en Delmare. Radio Centraal Den Haag is aanwezig en er is een vertoning van zeezender videofilms (van zéér goede kwaliteit) door FRC-Holland. Inl. 020- 72.11.41 (Nó 18.00 uur).

11 Juni: Groot's piratenbal in 't Parochiehuys" te Klundert. Organisatie: "De Vuist van Vier". M.m.v. Janske, Jetje, Kapajo e.v.a. Begeleiding: De Poppelstars. Inl. Postbus 82, 4790 AB Klundert.



SONJA

Hallo lezers, luisteraars en amateurs, Hier weer eens een teken van leven uit de Westhoek van Noord-Brabant. Het is gewoon geweldig om te zien en te horen hoe het zendamateurisme hier leeft en wat een moeite de amateurs en fanclubs zich getroosten om de binding met hun luisteraars te verstevigen. Als er wat te vieren is, staan de Brabanders natuurlijk altijd al vooraan, maar als het amateurs betreft, weten ze helemaal niet meer van ophouden en daarom zal ik een kleine opsomming geven van wat ik zoal meemaakte de afgelopen weken.

Zondag 21 maart was er in Steenberg een zeer groots opgezet artiestengala in zaal Piet Koch op de Welberg, dit door Radio Erica en Elvis georganiseerd. Het bracht zowat 1000 bezoekers op de been die met volle teugen genoten van een keur van goede artiesten, zoals De Slijpers, Ina Schell, Marina Heeren, Daisy Henderson, Jan v.d. Zande, de parodist Cupajo en uit België Bobby Prins en Frans Oerlemans. De muzikale omlijsting werd verzorgd door de Steenbergse Flash Lights. Het was een ongehoord goede middag, alleen was het jammer, dat er te weinig zitplaatsen waren, maar wie rekende er op zowat 1000 bezoekers?

Ook was er een geweldig feest in Nieuw-Vossemeer bij Radio Turbo (foto v.d. vroegere studio en stickers, zie boven) want deze vierde 28-03-1982 het 1-jarig bestaan. Radio Turbo was de gehele dag in de lucht en ontving op zeer hartelijke wijze vele collega-amateurs en andere genodigden. De DJ's zijn Pinneke en Fredje Turbo. Zij en hun fanclub gaven 's avonds een gratis toegankelijk feest voor de fanclubleden in zaal Het Wagenhuis en het is ongelooflijk maar waar: het was die avond voor alle fanclubleden GRATIS DRINKEN en dat ging er natuurlijk in als koek! (Foto's onder). Ook brachten het bekende zangeresje Sonja en een paar leden van de groep Barbados een bezoek aan deze feestavond en de collega-amateurs kwamen uit o.a. Steenberg, Nw.Vossemeer, Oud-Vossemeer, Dongen, St.Willebrord etc. Een avond om niet te vergeten! Het bestuur van de Radio Turbo fanclub bestaat uit de dames Pepita (Lia Brocatus en Mergreet van Weezel). Zij verdienen zeer zeker een pluim voor hun activiteiten.

Zaterdag 26 Juni: Is er weer feest in Het Wagenhuis te Nieuw-Vossemeer, want dan verzorgt Radio Turbo een prima disco-avond met als hoogtepunt een optreden van de bekende zangeres VANESSA, dus kom allemaal naar Nieuw-Vossemeer. Inl. Postbus 16, 4680 AA NIEUW-VOSSEMEER.

In het volgende FRM zal ik een verslag geven van mijn bezoek aan de bekende Steenbergse amateurzender RADIO VRIJ STEENBERGEN, dus tot dan. Allen een Brabants OU-DOU en hou hem in de lucht. Korrespondentie over het voorgaande: RADIO MONAHSEETAH, p/a SCHENKELDIJK 7, 4671 TH DINTELOORD.



Organiseer je een feestavond ?

ZORG DAN VOOR EEN VOLLE ZAAL VIA HET FRM. Plaatsing in agenda is gratis! SPECIALE ADVERTENTIEARTIKELIEN VOOR MEETINGS e.d.
Bel: 020 - 32 7464

12 JUNI 1982

★ MG

GROTE

LANDELIJKE

MEETING

★ 12 JUNI 1982

FM

★

HARSKAMP

VOOR VRIJE RADIO AMATEURS en LUISTERAARS

m.m.v. diverse bekende artiesten:

- ★ JETJE
- ★ SYLVIA
- ★ HABIBA
- ★ WUKO'S
- ★ JEANINE
- ★ DE DRIE B'S
- ★ MADONNA'S
- ★ THE HILL TOPS
- ★ KLEINE PIRAAT
- ★ LUNTERSE ZANGER
- ★ DE DORPSMUZIKANTEN

voorverkoop:

tel.nr

08383 / 6158

Organisatie:

Radio
Apollo
Boszicht
Tornado en
Vrijbouter.

zaal "DE SPIL" Dorpsstraat 100,
HARSKAMP

tevens: stickerruil

verloting

platenstand enz.



aanvang optreden artiesten: 19.30 uur

zaal open vanaf 18.45 uur

entree: aan de zaal f. 10,00 p/persoon

voorverkoop tot 10 juni 1982 f. 7,50 p/persoon

18 en 19 JUNI 1982
2-DAAGSE

Organisatie: WILHELM TELL (Tel. 01653-3949) en RADIO DE PUTTER (Tel. 01608-32964).

Het 2-daagse evenement vindt plaats in de BOSBADHAL te HOEVEN.

Op 18 juni treden op: ORKEST BOEMERANG, DUO ONBEKEND, ALPENZUSJES, LINDA WILLIAMS, CAROLINE (van "t Brabants Dorpje"), AD VAN HOORN, LILLIANE, GEERT KEY, NANNEKE v.d. VEN & CORINA,

De presentatie is in handen van: AD ROLAND!

Op 19 juni optredens van: ORKEST JOHAN EN HENK, SYBIL & WIEL, MARA & FRANS TIETKE, FRANCIE VALJO, NANJA & JACK, CONNY (uit Zaltbommel), AD VAN HOORN & MARINA KOSTER, MARION & KARIN (uit Hoensbroek), CHARLOTTE, FRANS NEUTELINGS en INE SCHELL.

Presentatie en optreden door JAN BOEZEROEN!

Kaarten a/d zaal: Fl. 12,50 per avond. In de voorverkoop: Fl.10,-

Te bestellen bij bovengenoemde telefoonnummers.

DRINGEND VERZOEK: TIJDIG BESTELLEN WEGENS DE GROTE BELANGSTELLING!!!!!!

Kaarten kunnen eveneens besteld worden bij P.NOTTEN te HOENSBROEK (Limburg) onder tel.nr. 045 - 22.38.89.

pirat beurs

alles over zee- en landpiraten

15 mei aanvang: 13.00 tot 16.30 u. entree: f 2,50

iedere derde zaterdag vd maand

gezellige - veelzijdige piraten beurs

royal - voorstr 76 - noordwyk

PIRATEN VAN NEDERLAND OPGELET!

4.6.1982 IS ER EEN GROTE LANDELIJKE

MEETING

in de piratenbar "DE WOAGE" te HALLE (gemeente Zelhem/ bij Doetinchem) in de Achterhoek.

Voor U treden die avond op:

- * DE LOLITA'S *
 - * JAN BOEZEROEN *
 - * ACCORDEONIST GERRIT *
- (of de opvolger van John Woodhouse)

Stikkerruil en plaatverkoop aanwezig

Adres: Kerkstraat 2, Halle (gem. Zelhem)

ZAAL OPEN om 19.00 uur. TOEGANGSPRIJS: f 7,50
AANVANG om 20.00 uur.

INLICHTINGEN: POSTBUS 80, 7140 AB GROENLO.

TELEFOON: 05440 - 2567 (Groenlo).

DAMES EN HEREN AMATEURS:

TOT ZIENS OP 4 juni!





Het kon niet uitblijven, dat we ook dit station een bezoek zouden gaan brengen voor wat nadere informatie naar aanleiding van de stijgende populariteit.

Radio Amerika werd op 23 maart 1976 opgericht door Rinus v/d Meer. Het begon allemaal door de ons welbekende 27 Mc band. Daardoor kwam men in contact met een station dat op de FM opereerde. Toen men eenmaal begon, was men actief met een WZ.7 zender van 3 Watt. En, zoals het meestal gaat, werd het station steeds groter.

Dusdanig groot, dat men nu dagelijkse uitzendingen heeft. Het station heeft dan ook ruim 20 DJ's, met daarnaast nog een hoop losse medewerkers.

De programma's zijn gevarieerd van aard en bevatten onder meer een informatief pakket. Deze programma's worden ten gehore gebracht vanuit 3 studio's, die goed zijn uitgerust.

Een opmerkelijk feit is bovendien, dat men die 24 uur per dag zoveel mogelijk LIVE brengt.

 **ROTTERDAM**
104 MHz.

In de zes jaar, dat men bestaat is het station evenzoveel malen opgerold, waarvan de laatste maanden het meest. Een voorbeeld kennen we al van ons artikel, een paar F.R.M.'s terug.

De concurrentie, die men heeft, beschouwt men als nuttig. Immers, men blijft zo op de hoogte van wat het publiek wil.

Toch echter heeft ook Radio Amerika last van deze concurrentie. Als men rond zou rijden in Rotterdam, dan komt men er achter, dat op dezelfde frequentie een ander station zit. Dit andere station is hiervan op de hoogte, maar men doet er weinig of niets aan.

Samenwerking hoeft van Amerika niet. Zoals het nu gaat kan men immers zichzelf blijven, iets wat een wens is van dit station.

Het publiek, dat luistert, varieert uiteraard van leeftijd. Pas is men begonnen een ledenclub op te richten. Het aantal leden bedraagt momenteel ruim 100, wat een enorme hoeveelheid genoemd mag worden in zo'n korte tijd.



Tegelijkertijd is men begonnen met het uitgeven van een fanclubblad. Hierin vertelt Amerika over de achtergronden en de plannen voor de toekomst. Het station deed overigens nog mee aan het Radio CITY (Den Haag) Voetbal Toernooi. Men heeft dus ook een voetbalteam ter beschikking.

Wat men ook heeft is een drive in - show, welke geregeld draait in Rotterdam en omstreken.

Het vermogen van de zender, die men heeft is op top 140 Watt STE-REO, gestuurd uiteraard.

Als we er dan bijvertellen dat de antenne 40 meter hoog staat, dan zal men wel begrijpen, waarom het station duidelijk binnenkomt in de Rotterdamse huiskamer.

De antenne is overigens een rondstraler, merk Discone.

Toekomstplannen, die het station heeft, zijn dezelfde die elk station koestert, namelijk groter worden en nog betere programma's brengen. Plannen op het gebied van de televisie heeft men niet, mede doordat het technisch gezien op het moment niet te realiseren is.

Kort samengevat is dit een station, dat vrijwel aan ieders smaak tegemoet komt met programma's als "supersound 33", "Goud van Out", Verzoek Express, Brief Archief, de Regio Show, Schemer -

Op de foto's:
een deel van het Radio
Amerika team



licht (gev.), De Open Telefoon, (bajes), Disco Train, De Dichters Nacht enz. enz.

Medewerkers en DJ's zijn:

Rinus v/d Meer.
Robert van Es.
Jan v/d Enden
Otto Groeneveld
Alberto v/h Hoff
Pedro Mounten
Jan van Veen
Marcel van Dam
Annet de Brink
Nico van Tol
Peter de Vries
Roel Azzaro
Tonny Winter
Dick van der Lee
Peter de Leeuw
Hans v/h Noorden
Tommy Draaischijf
e.v.a.

TECHNISCHE GEGEVENS:

Aantal studio's:	3
Draaitafels:	6
Cass.decks:	8
Versterkers:	5
Mengtafels:	5
Microfoons:	6
Echo's:	3
Bandrecorders	3
Equalizer met ingebouwde nagalm, Vezem, spraakvormer.	

**KORRESPONDENTIE-
ADRES:**

TELEFOON: 010-653876



**RADIO
AMERIKA,
POSTBUS
28225,
ROTTERDAM.**

**Reportage:
Petra (Regio Team Z-H)
Postbus 5044,
2701 GA ZOETERMEER**

VRIJE RADIO IN NEDERLAND

Reklame, ja of nee?

Lokale radio met reclame. Als dat in de toekomst ingevoerd gaat worden, zal dat m.i. zeer slecht bevallen. Om die stelling wat te onderbouwen gaan we in gedachten even naar het zoveel geroemde Amerika. Wat zien we daar? Veel radiostations en een -ogenschijnlijk- grote variëteit. Schijn bedriegt echter. Per station is een bepaald muziekformat gekozen, om een bepaalde groep mensen te bereiken. Dat is voor de adverteerders wel zo gemakkelijk. Want daar bestaan ze van. Maar als commercieel station besta je alleen bij de gratie van veel luisteraars. Dus wordt er binnen dat muziekformat alleen het z.g. "middle of the road" repertoire gedraaid. Vervlakking atom dus. Dat is duidelijk aan te wijzen in de Amerikaanse pop, die sinds het einde van de jaren '60 niets nieuws meer oplevert. Als new-wave groep kom je daar toch niet aan de bak.

Als we dat terugvertalen naar Nederland, betekent dat dus dat op de lokale commerciële radio alleen M.O.R. muziek gedraaid zal worden en heel algemene, vooral geen controversiële informatie gegeven zal worden. Anders verlies je immers luisteraars en dus adverteerders? Nee, volgens mij komen we op die manier geen steek verder. Daarnaast zal er volgens mij een grote broodrijd ontstaan tussen de diverse lokale commerciële stations. Waar dat toe kan leiden hebben we o.a. in '67 gezien. Wegens moord op één van de eigenaren van een piraat is de hele piraterij daar maar gestopt. Wat dacht je anders van Radio Veronica en de aanslag op Radio Noordzee in '71? Bij de meeste mensen zijn de centen heilig.

Om misverstanden te voorkomen: ik ben zeker niet tegen de komst van lokale radio. Wel ben ik tegen puur commerciële radio, zoals veel piraten die voorstaan. Daarom ben ik het dus ook volledig met de Orion uit Bussum eens. Het gevaar dat commerciële radio (of piraterij) escaleert is veel te groot. Hoezeer ook iedereen een hekel heeft aan regeltjes: dit soort zaken dient juist wel geregeld te worden. Ik denk dat er best tussenvormen van commerciële radio te bedenken zijn, waardoor lokale radio gefinancierd kan worden. Maar dan niet zo, dat het bedrijfsleven in wezen de macht heeft. Waar blijft dan de onafhankelijkheid van de pers???

Het lijkt me best zinvol om binnen het FRM de discussie rond commerciële of niet-commerciële radio eens wat aan te slingeren. Ik ben dus heel benieuwd naar reacties.

Iets heel anders: wegens vergaand tijdgebrek heb ik deze maand geen "Studiotechniek" af kunnen krijgen. De reacties op de 6 afleveringen tot nu toe waren dan ook niet overweldigend: 3 brieven. Geen interesse? Dan werd het hoog tijd, dat het FRM omgegooid is. Dan leest men niet, meer alleen de eigen regio, wat toch niet de bedoeling van een landelijk blad kan zijn. ERIC SWART, p/a POSTBUS 659, 1200 AR HILVERSUM.

RADIO anno 1982 of 1965?

Ik vraag me als radiofanaat zijnde af, wanneer we nu eens eindelijk verlost zijn van alle 60-er jaren verwachtingen m.b.t. radioprogramma's die het gros van de luisteraars nog altijd heeft en waar de meeste (zeer zeker niet alle) programmamakers nog altijd braaf op inspelen. Het blijkt, dat als mensen een radiostation op poten zetten, ze nog altijd moeten doorborduren op de oude zeezenderformule. "Radio zonder godsdienstige of politieke overtuiging". Ik heb al eens bij een andere gelegenheid gezegd dat dit ideeën zijn, die bedacht werden door de geldschietters uit het zeezendertijdperk die een zo groot mogelijk rendement van hun investering wilden hebben. Je houdt dus je programma's zo oppervlakkig mogelijk om zoveel mogelijk mensen te bereiken. Ik geloof best, dat de pioniers van de radio in de 60-er jaren idealisten waren, maar dan wel in de greep van hun geldschietters. Natuurlijk moet er een goede financiële grondslag voor een station zijn; daar is niks "vies" aan, maar dan niet onder deze "ideeële" voorwendselen.

Vooraf op de korte golf is er een succespakket voorhanden op zeezenderbasis: discashow, buitenlandse service, gouwe ouwe en DX-nieuws plus veel QSL-kaarten en geknipte zeezenderjingles.

Ik wil niet de opper-innovator uithangen, maar juist nu, nu het er naar uit gaat zien dat radiomaken niet langer een privilege blijft voor Hilversum alleen, is het tijd om eens te bezinnen. Veel mensen in de pratenwereld beschikken over veel ervaring en

vaak specialistische kennis, die goed gebruikt kan worden bij de invoering van lokale radio. Ik vraag me af, of er meer mensen zijn die een beetje in mijn richting denken, zodat we eens van gedachten kunnen wisselen en misschien iets volwaardigs (of zo je wilt: nóg volwaardigers) op poten kunnen zetten of anderszins.

JOOP TER ZEE, POSTBUS 7734, 6067 ZA LIJNE.

Lokale radio, maar niet te vrolijk

De stellingen in de vorige artikelen hebben voorlopig (?) alleen nog maar betrekking op de illegale radio, want op lokaal gebied is het begrip commercieel nog steeds een vaag begrip, waar men slechts in uiterste noodzaak zijn toevlucht toe zal nemen. Maar lokale radio begint er steeds meer te komen en tot mijn grote verbazing in sommige gevallen toch ook met medewerking van (ex) illegalen. Zo deed de L.O.S. (Leerdamse Omroep Stichting) op 24/3 een eerste test op de kabel aldaar. De L.O.S. is ontstaan uit het vroegere Radio Shadow, dat 1 1/2 jaar geleden in overleg met burgemeester Korporaal van Leerdam de illegale uitzendingen staakte. De doelstelling van de stichting is: lokale radio d.m.v. een werkgroep. Er zijn 2 experimentele uitzendingen toegestaan, waarvan de tweede op 2/6 zal plaatsvinden. Als er verder uitgezonden mag worden, zal dat met een zender van max. 30 Watt zijn. De uitzendingen bestaan uit: 80% informatie en 20% muziek, iets waar de programmamakers niet erg gelukkig mee zijn. Wel wordt de Leerdamse Top 10 uitgezonden, waarvoor men zich blauw moet betalen aan BUMA/STEMRA-rechten.

Ook uit andere delen van het land schijnen ex-piraten met lokale radio aan de bak te komen (ik meen o.a. in Enkhuizen). JOSÉ.

C.Q. contra muziek.

Op 7 april jl. kwam in Leiden een aantal muziekstations en DX-ers bijeen om te praten over de vijandelijke houding, die er hier in de omgeving heerst. Er waren vertegenwoordigers van ca. 8 muziekstations (bij elkaar 15 man) en ca. 15 DX-ers. Bij de DX-ers kwam naar voren, dat ze veel last hebben van de muziekstations omdat deze er vrij lang in zitten, vrij groot in getale zijn, vaak overgemoduleerd zijn en niet altijd weten, hoe de zender afgeregeld moet worden.

Bij de muziekstations waren er de volgende grieven: de DX-ers drukken de muziekstations vaak weg, wat hen luisteraars kost. Van de DX-kant kwam de volgende - en volgens mij beste - oplossing: muziekstations onder de 100 MHz, en QSO-ers erboven. Hierop kwamen veel bezwaren van de muziekzijde, o.a. omdat men dacht dat hun zender niet onder de 100 MHz. kon werken (?) en hun reactie was: waarom gaan jullie niet onder de 100 MHz.? Het antwoord is vrij simpel: de muziekstations zijn lokale aangelegenheden, dus die kunnen op een frequentie gaan zitten waar het plaatselijk rustig is (onder de 100 MHz. dus) en omdat het de DX-ers om de afstanden gaat, hebben zij behoefte aan een vrij gedeelte in de band (boven de 100 MHz. dus).

Uiteindelijk zijn we tot de volgende (tijdelijke) oplossing gekomen: de muziekstations mogen tot middernacht uitzenden en daarna mogen de DX-ers losbranden zodat er niet veel terecht komt van de nachtrust van de DX-ers, die meestal iedere ochtend vroeg op moeten om naar school te gaan. Hopelijk komen er volgende maand betere resultaten uit de bus.

Oh ja, nog even dit: als er alleen in Leiden en omgeving aan een regeling wordt gewerkt, heeft het natuurlijk niet veel zin. Dus hopen wij dat er ook in de rest van het land en vooral in de Randstad verbeteringen komen t.o.v. de relatie tussen de muziekstations en de QSO-ers! Misschien tot ziens op de volgende vergadering, die begin deze maand plaatsvindt.

DJSPRAY RIJNSBURG, p/a POSTBUS 3219, 2301 DE LEIDEN.

magazine **totale vernieuwd** **super dik**

ONS Dikke vrije
RADIO BLAD IS VAN UITGEVER
VERANDERD EN SELKIN TOEGANG
HEBBD, MET O.A. KAPT IN KLEIN! ALLES OVER
DE VRIJE RADIO TER LAND EN TER ZEE LEEST U IN ONS
BLAD!
VRAAG EEN PROEFNUMMER EN STUUR f3,- POSTZAKEL.
OP NIEM EEN HALP-JAARPROEFNUMMER VOOR f7,50 (BETRAL NA ONTVANGST
ACCEPTIEERD). U KUNT OOK SELKIN VOOR EEN JAAR LID WORDEN EN DAT KOST f15,-.
SCHRIJF ONS WANT DIT MAG JE ABSOLUUT NIET MISSEN!

ONS ADRES: POSTBUS 142-2000 AC TE HOOGWILK HOLLAND.
(VOOR BELGIË: PROEFNUMMER 50 BEFRL - JAAR AB. 350 BEFRL)



Calypso Uithoorn bestaat 1 1/2 jaar en zendt tegenwoordig uit op 93,5 MHz, met voor elk wat wils: 's morgens ned,talig, 's middags disco/Top 40 en het laatste uur rustige muziek. Men wordt beluisterd in Uithoorn, Hillegom, Amstelveen, een deel van Amsterdam en met condities zelfs Utrecht. Medewerker Ben: "We zonden eerst ook op zaterdag uit, maar nu alleen op zondag van 9,00-18,00 uur en vrijdag van 7,30 - 10,00 uur. Er zijn hier nog een stuk of 5 andere stations, die echter niet regelmatig uitzenden. We hebben een goede samenwerking met Galactica TV alhier: we maken jingles voor hem en hij filmt af en toe bij ons".

De studio was pas verbouwd, maar binnenkort is er weer een verbouwing, omdat er een discobar overgenomen kon worden van een discotheek. Eind juni hoopt men vanaf een boot uit te gaan zenden (niet vanaf zee).

Calypso is nog nooit uit de lucht gehaald en volgens de DJ's is dit te danken aan het feit, dat ze geen storing veroorzaken. Pas geleden werd o.a. Z.Z.N. nog gepakt wegens storing. De eerste keer, dat deze veroordeeld werd, kreeg hij al een boete van Fl. 1.500,--. Vanwege Schiphol blijft Calypso boven de 100 MHz. weg. Buiten Ben zijn er nog 4 medewerkers: Marcel, Peter, Dennis en Wil (vrouwelijke DJ). Ze werken allemaal onder hun eigen naam.

AKTIE VOOR MICHAEL: een aantal maanden geleden hadden we een oproep van een station uit de buurt, dat aktie voerde voor een invalide jongen. Meestal hoor je nooit, hoe dergelijke akties aftopen, maar nu wisten de Calypso-medewerkers te vertellen, dat Michael zijn race-car krijgt, als hij uit het revalidatiecentrum komt. Op 6 maart was er een feestavond, waarbij Calypso de muziek en het geluid verzorgde en de opbrengst van die avond was Fl. 2.500,-- bij een aanwezigheid van 230 man. Het geld is vastgezet op een bankrekening.

GEEN STICKERS



GEEN QSL-KAARTEN

**Calypso,
Postbus
230,
1420 AE
Uithoorn.**



tekst: José Herps

Foto's: Alfred Debels



vliegtuigtrimmers



zender 20 Watt

Conditie

Conditie. Ja, wanneer kun je nu condities verwachten? Helaas zijn ze niet te voorspellen, maar als je 's ochtends (of 's middags) opstaat, kun je toch wel zeggen, of het wel of niet het proberen waard is om 's nachts op te blijven.

Allereerst speelt het vermogen tijdens de condities een niet zo heel grote rol. Als je op een goed tijdstip stand-by bent, heb je aan 10 Watt genoeg om heel Nederland door te crossen. Echter, je moet dan wel in het bezit zijn van een goede antenne, bijvoorbeeld de welbekende Fuba antennes, 8- of 9- elements, uiteraard wel roterend en ook een beetje vrij opgesteld. De belangrijkste punten, waar je tijdens het observeren van de weersgesteldheid met condities op moet letten zijn:

- 1) Tijdens condities is de windsnelheid nihil oftewel staat er helemaal geen wind.
- 2) Er is geen bewolking aanwezig, misschien wat kleine wolkjes, maar zeker geen grote grijze wolken, die duiden op neerslag.
- 3) Een goede temperatuursdaling heeft ook enorm veel invloed op de mogelijkheden. In Nederland is dit meestal van ong. 10 graden Celsius overdag en rond het vriespunt 's nachts.
- 4) Wat ook enorm belangrijk is, is het zonnevlekkenmaximum. Een zonnevlekkenmaximum komt eens in de ca. 10 jaar voor. Volgens metingen schijnt er een maximum te zijn in de jaren 1981-1982 en dat blijkt ook wel. Het jaar 1981 begon goed. Begin februari waren er fantastische condities om nog maar niet te spreken over de zomer van '81 en het eind van dat jaar. 1982 leverde tot nu toe ook goede resultaten op en het zal denk ik deze zomer ook wel goed raak worden. Onder deze zonnevlekkenmaxima komen ook weer maxima en minima voor en deze komen om de ca. 27 dagen voor. Ik hoop, dat ik hiermee de lezers een plezier heb gedaan en mochten er lezers zijn, die zelf ook ervaringen hebben met de condities, schrijf dan eens. Succes met het DX-en en blijf oppassen!

ALFA CENTURA, POSTBUS 3290, 2301 GD LEIDEN.

Bedankt inwoner van Tollebeek.

Door uw ZOGENAAMDE klacht weer een zender uit de lucht. Waaronder bellen, als er totaal geen sprake is van storing, veroorzaakt door de geheime zender uit uw dorp? Hoe durf ik dit te schrijven? Nu, om de doodeenvoudige reden, dat ik iedere week tijdens een half uur nonstop muziek verschillende mensen in Tollebeek benaderde om te zien of er ook storing was, die veroorzaakt werd door mijn -zeer goed afgeregeld-zender.

Trouwens, nu ik geen zender heb, blijft uw TV wel storen op a-vonden met helder weer. Dit is niet te wijten aan piratenzenders, maar aan uw Centraal Antenne Systeem. Nogmaals bedankt voor uw telefoontje, maar u had mij ongeveer 4.000 gulden kunnen besparen door naar mij te bellen, want u weet ongetwijfeld wie ik ben.

Wat ik met deze brief wil zeggen, is het volgende: Heeft u last van storing op uw TV of radio, luister dan eerst even of er een piraat in uw omgeving draait en mocht dat het geval zijn bel of schrijf deze piraat dan. Ik geloof, dat er niet één piraat of amateur is, die wil storen of een ander tot last wil zijn.

Daar ik momenteel niet de middelen heb om weer uit te gaan zenden, wil ik iedereen, die gedurende de 19 maanden, dat ik voor u gedraaid heb, gereageerd hebben hartelijk bedanken voor de reacties en verzoekjes. Ik heb die 19 maanden op de woensdagavond met heel veel plezier mijn platen voor u gedraaid. Nogmaals iedereen bedankt en misschien ooit nog eens tot horens op de 3 meter.

Groetjes van BERNARD (AQUARIUS), POSTBUS 1052, 8300 BB EMMELOORD.



PIRAAT of Hilversum 5?

De laatste tijd hoor je steeds vaker de opmerking: "wat dat station doet, is geen piraterij meer, dat is Hilversum 5". Een opmerking, die je zeker niet kunt laten liggen en die een nadere analyse waard is. Centraal hierbij staat de gedachte: wanneer ben je als piraat echt piraat en wanneer een Hilversum 5? De laatste jaren is er in de etherpiraterij een tweetal stromingen ontstaan. Enerzijds kennen we de echte piraten, ontstaan onder het motto: "meer aandacht voor de nederlandstalige muziek, die op de Hilversumse zenders zo zwaar wordt ondergewaardeerd". Allemaal larie natuurlijk, want de enige reden, waarom men een radiostationnetje begint, is dat men graag radiootje speelt en de hele stad daarvan moet mee kunnen genieten.

De tweede stroming wordt gevormd door die piraten die door hun collega's min of meer spottend Hilversum 5 genoemd worden. Waarom dat is weet ik niet, want het nivo van de Hilversumse zenders wordt naar mijn mening, op een enkele uitzondering na, bij lange na niet gehaald. Deze Hilversum 5 stations steken vaak wel met kop en schouders boven hun collega's uit en daarvoor is een aantal redenen aan te wijzen:

- De muziekkeuze van de desbetreffende stations is niet meer 100% nederlandstalig, maar veel gevarieerder. Men draait teveel engelstalig is dan weer een veelgehoord verwijt, maar ik heb nog nooit iemand horen beweren, dat we om een 100% nederlandstalig station zitten te springen.

- Technisch gezien, althans wat programma-afwerking betreft, behoren deze stations ook tot de beteren. De muziek en spraak zijn keurig gemoduleerd, er vallen geen "witjes", men beschikt over zelfgeproduceerde jingles, kortom op technisch gebied zijn de zaken keurig in orde.

- Een bijkomend feit is dat men werkt met goede apparatuur die het niet al te vlug laat afweten. Wat velen niet weten is, dat men niet over een superprofessionele studio hoeft te beschikken om goede programma's te maken.

- De presentatoren, c.q. DJ's presenteren hun programma's niet in de gangbare streektaal, maar in gewoon verstaanbaar a,b,n, (algemeen beschaafd nederlands), wat voor veel luisteraars prettiger overkomt. Bovendien beschikt men over een stemmenarsenaal dat wat beter geschikt is voor radiowerk.

Konklusie: de z.g. Hilversum 5 stations zijn beter, richten zich meer op de luisteraar en hebben een duidelijk ruimere etherblik.

Ter lering en lezing hier nog wat tips voor stations, die een dergelijk Hilversum 5 principe voorstaan, maar niet helemaal weten hoe:

A: Zorg voor een eigen identiteit van het station. Het wordt dan voor de luisteraar herkenbaar. Er zijn een hoop wegen om dit te bereiken, zoals vaste uitzendtijden, een horizontale programmering, een duidelijke muziekkeuze (b.v. Top 40, middle of the road, disco etc.), het jinglepakket of het publiek, waar je je op richt.

B: Wat de presentatie aangaat, doen de heren presentatoren en DJ's er goed aan eens een programma van henzelf op te nemen en dat een keer kritisch te beluisteren. Let daarbij vooral eens op de zinsbouw en zinslengte, de mikrofoontechniek (vreet de mikrofoon niet op, dat hoeft zeker niet bij een goede, de ideale afstand tot de mikrofoon is ongeveer een vuist) en vertel vooral geen ellenlange verhalen over wat er in de studio gebeurt.

De luisteraar ziet dat niet en kan er derhalve ook niet om lachen, ook al vind je het zelf nog zo komisch.

C: Draag zorg voor een goede technische afwerking van het programma. Let op modulatie, onderling geluidsnivo van de platen, aansluiting van de platen aan de presentatie en bij non stop programma's van de platen onderling. Ook hier het advies: neem het programma een keer op en luister het met de nodige zelfkritiek af.

D: Schenk de nodige aandacht aan de muziekkeuze en de manier, waarop je het programma opbouwt. Met een stapeltje platen in de ene hand en een kassette met jingles in de andere maak je geen programma, al wordt het vaak wel gedaan. Luister de platen vantevoren door en bezie of je bepaalde platen wel na elkaar kunt draaien. Een dergelijk verhaal is ook op te hangen voor het jinglegebruik.

En zo zou ik nog wel uren door kunnen gaan. Maar één ding staat voor mij vast, het merendeel van de z.g. Hilversum 5 piraten is geen imitatie van welke Hilversumse zender dan ook, een verwijt dat hen toch vaak gemaakt wordt.

TON MONQUIL, CANNABICHSTRAAT 3, 5011 VB TILBURG.

(Red. De tips zijn aardig, maar verder ben ik het er niet mee eens. Gezonde kritiek kan opbouwend zijn, maar dit is diskriminatie.)

NIEUW Drents record!

Maart 1982: Kenwood/Variant nemen het risico opnieuw en draaien voor de 2e keer een record. Nadat het de eerste keer gedeeltelijk mislukte door konfrontaties met de overheid begon het duo vanuit een andere studio met het verzorgen van uitzendingen voor het nieuwe record. Na afloop ging J.P.Reuvers een kijkje nemen in Hoogeveen.

Het Hoogeveens duo Kenwood/Variant heeft een nieuw Drent zendrecord behaald. Het record staat maar liefst op 300 uur. Op 28.2.1982 om 22.15 uur werd begonnen en vrijdagmiddags 12.3.1982 werden ze uit de lucht gehaald om 13.30 uur. Na een half uur zaten ze weer in de lucht en hebben het programma vervolgd, tot ze de 300 uur vol hadden, zaterdagmorgens 11.00 uur op 13.3.1982.

Het vorige record, dat ook op hun naam stond met 207 uur, is hiermee gebroken. Voorlopig zijn Kenwood/Variant niet van plan binnenkort weer dergelijke stappen te ondernemen. Het record moet eerst maar eens door anderen worden verbroken. En dat zien ze voorlopig nog niet zitten. "Het is nogal vermoelend, vandaar dat wij het voorlopig ook niet weer doen. En de bekeuringen zijn ook niet mis", aldus de Kenwood. Meegenomen werden op de 12e: zender, voeding, mengpaneel, microfoon, plaat. Men moest wel gewoon doordraaien, want de politie had nl. verzoekjes aangevraagd. Verder kreeg men nog een pluimpje voor hun sportiviteit tijdens de inval. Het was niet de eerste keer, dat de politie langs kwam. Bij de vorige recordpoging ook al. Toen het duo dit keer het record behaald had, wat hun wens was, meenden ze de Hoogeveense politie te moeten bedanken voor hun medewerking. Er werd een bos bloemen en een set stickers aangeboden.

Na het behalen van het record is er een ereronde op touw gezet door de fans. Bijna 3 uur is het duo op een kar rondgereden. Daarna werd er voor belangstellenden een feest georganiseerd. Veel luisteraars en amateurs huldigden hier de Kenwood en de Variant. Bloemen, enveloppen, bekens en trofeeën mochten ze ontvangen. Muziek op de feestavond werd verzorgd door de Music Sounds uit Stadskanaal. Op prima wijze, maar dat mag ook wel, ze bestaan al zo'n 23 jaar. Het orkest maakte ooit 2 LP's en 13 singles in hun bestaan. De Kenwood/Variant zijn van plan de verdere mensen, die aan de uitzending hebben meegewerkt te huldigen. De twee telefonisten en hun medewerkers krijgen een beker met inscriptie aangeboden. Ook gaat hun dank uit naar de echtgenote van de Variant. Voor haar was het een hele opoffering. Het valt allemaal erg zwaar. Maar als het nodig is weer een poging te wagen doen ze allemaal weer mee.



Kenwood & Variant: 300 uur.

Tekst en foto: J.P.REUVERS.

VAN ONDER NAAR BOVEN:



PAPA ADRIAAN LUCKY JOE LORD NELSON NIEUW BUINEN

Het is al enige tijd geleden, dat ik dit station een bezoek bracht. Rijdend van Ze naar 1e Exloermond, waar ik Papa Adriaan moest ophalen, dacht ik terug aan "Mickey Mouse" die eens in deze lokatie op de MG aktief was.

In Nieuw Buinen werden we begroet door Lord Nelson en Lucky Joe en gingen we gelijk naar boven waar de studio was. Tijdens dit bezoek stond de telefoon niet stil (normaal, als ze met een uitzending bezig zijn op de zondag, werken ze met 2 telefoons en 4 telefonisten, waarbij Bert het leeuwenandeel levert). Op de woensdagavond wordt de uitzending vanuit een andere studio verzorgd. Ze zijn net een jaar in de lucht en geweldig in trek, want dat blijkt wel uit de reakties.

TECHNISCHE GEGEVENS: Ze werken met een Fuba 8-elements richtantenne op 14 meter hoogte; de zender is een MRF 238 van 40 Watt en de bedoeling is straks 60 Watt en voor de toekomst 100 Watt. Op de zender van 40 Watt staat 3,8 V/7 Amp.

Mengpaneel en versterker zijn bij elkaar ingebouwd en van het merk Liese Elektronik DM-1500 A. Er zijn 3 draaitafels, een cassette-deck, microfoon en een ontvanger Philips 651. Het aantal LP's is 200 stuks, terwijl er 1.000 singles in een bak overzichtelijk zijn uitgesteld. Verder is nog een 60-tal cassettes voorhanden.

Na de koffie werd een pilsje geserveerd, waarna we weer verder gingen met aantekeningen maken. Dit station had nog geen piratenfeest bijgewoond, maar in mei gaan ze naar een feest in de sport "De Koppel" te Amersfoort.

UITZENDINGEN VIA DE F.M.: Lord Nelson's herkenning is "Magnetic Fields part 2" en hij draait zondags van 8.30 - 12.30 uur. Hierin ca. 100 telefoontjes. Lucky Joe gebruikt als herkenning "De Kukul Rock" en is te horen op zondag van 18.00 tot 02.00 uur. Hij krijgt dan zo'n 250 telefoontjes, die via 2 telefoonnummers binnenkomen. Papa Adriaan met "Ay Ay Ay Don José" horen we woensdagavonds van 18.30 tot ca. 23.30 uur met zo'n 80 telefoontjes. In deze uitzending wordt tevens een tipplaat gedraaid. Rapporten werden o.a. uit Leeuwarden, Limburg en Hamburg ontvangen. Ook las ik in FRM 3-'82 dat Lucky Joe bij Zorro in Raalte met 15% binnenkwam. Verder zijn Lucky Joe en Lord Nelson ontvangen in Stade op 22-11-'81 bij luisteramateur Peter. Stade ligt in het Noorden van West-Duitsland tussen Hamburg en de Noordzee aan de rivier de Elbe, 80 km. van Nieuw Buinen.

QSL-KAARTEN: zijn alleen verkrijgbaar van Lord Nelson (als het kan wel een postzegel insluiten voor het opsturen).

ODE AAN LUCKY JOE:

Iedere zondagavond zijn we afgestemd op Lucky Joe. Hij draait verzoekjes voor jong en oud, o zo. Het Nederlandse lied speelt hier een grote rol. Piratenliedjes of rock en rol.

Ieder plaatje draait hij met veel plezier. Maar geen reclame, of sex en geen geklier. Hij draait alleen maar fijne muziek.

Maar voor piraten is 't nog steeds niet veilig. Er wordt op hen gejaagd, want 'n piraat is niet heilig. Al doen ze ook geen mensen kwaad. Toch is het verboden en worden ze aangeklaagd.

Maar één ding denken ze niet aan. Lucky Joe draait voor zijn plezier, denk daar maar aan. Daar beste piraten in het Noorden. Hou jullie mast omhoog, dat zal veel mensen bekoren. Mans Schepers

Postbus 86
9580 AB
MUSSEL
KANAL.

BEZOCHT



RADIO DE KIEVIT.

LUISTER GOED HET IS WEER KIEVIT, DIE HET DOET

Welkom bij Radio De Kievit, op zondag 4-4-1982 om 9.30 uur in de provincie Groningen. Een vraaggesprek met Radio De Kievit. Ik vroeg hem, waarmee hij werkt. "Een QQE 03/12 met maximaal 9 Watt. Dit is mijn tweede zender al", zegt hij. "De politie heeft mijn eerste zender afgepakt".

De Kievit is een jongen, die gehandicapt is en ook spastisch. Hij kan niet goed praten, een klein gebrek met de spraak. Maar zegt hij zelf "dat mag de pret niet drukken". Deze radiozender heeft erg veel lol in het zenden, hoor.

De Kievit is te horen op de zondag van 10.00 tot 12.00 uur met heel veel programma's en heel veel telefoontjes, zo'n 80 stuks. Het telefoonnummer is 05903 - 2064.

Op dit nummer kan men 's zondags "naar de plaat bellen", zoals de Kievit dat zelf noemt. Voor het draaien van die platen heeft hij twee pick-ups, dan kan hij de ene plaat draaien, terwijl de andere klaargelegd wordt.

Het huis, waar hij woont is zeer mooi. Zijn moeder helpt hem deze zondag. Anders doet een vriend dat voor hem, maar die moest die dag weg. Zijn moeder helpt hem nu dus met platen opzoeken, want dat kan hij niet alleen. Daar moet hij hulp bij hebben.

Dat was het deze morgen met Radiozender De Kievit uit Groningen.

KORRESPONDENTIE-ADRES:

ABDIJSTRAAT 5,
ADUARD (Groningen)
(Deze maand zijn er weer nieuwe stickers)

JAN POSTHUMUS, HET MOOR 22, NIEKERK-OLDEKERK (Gn).

Radio Banana Internationaal. Nee het is geen grap: een internationaal radiostation met de naam Banana.

Hoe de naam is ontstaan, weet geen hond meer; wel is gebleken, dat de naam bij vele luisteraars goed en pakkend in het gehoor ligt. De naam doet het niet vermoeden, maar we zijn wel degelijk een serieus station.

Dit blijkt wel uit de uitzendtijden:

Maandag t/m vrijdag van 8.00 tot 18.00 uur en zaterdag en zondag van 10.00 tot 18.00 uur op 101.3 MHz. in mono.

Deze maand bestaat Banana bijna 1 jaar. Hoe dat kan is voor ons ook een raadsel, want we zijn in ons korte bestaan al zo'n 10 keer uit de lucht gehaald. Dit lag beslist niet aan de zenders, want die zijn volledig storingsvrij. Door ingrijpen van een piraat met de naam R.C.D. zijn we ook een paar maal de volledige studio-inhoud (op het behang na) kwijtgeraakt. Een kostbare zaak. . . .

Hierdoor werd reclame noodzakelijk. Maar we gaan door en geven zelfs een programmablaadje uit. Dit alles onder het motto: "Banana is van jou". We werken uitsluitend met eigen jingles en hebben ook een eigen hitparade. (Wie niet??)

We gaan apetrots het 1-jarig bestaan tegemoet en zijn van plan binnenkort zelfs 24 uur per dag en in stereo uit te zenden.

De R.C.D. wordt dan ook geadviseerd het personeelsbestand uit te breiden. En tenslotte nog een boodschap aan de nieuwe communicatiesatelliet: "Rot op, de banana's komen er aan".

Met zoete groet van een zonnige zuidvrucht,

Radio Banana,

Postbus 9034, 5602 LA EINDHOVEN.



ETHERENQUÊTE

GEACHTE MEDE-PIRATEN,

Ons land telt op dit ogenblik veel lokale radiozenders. De R.C.D. maakt het die zenders steeds moeilijker en hun acties worden steeds feller. Onderzoeken hebben uitgewezen dat veel mensen toch regelmatig afstemmen op deze lokale stations. Hieruit blijkt volgens ons toch dat de lokale stations in een behoefte voorzien. De minister van C.R.M. maakt echter nog altijd geen aanstalten om eens iets te doen aan het vrijgeven van deze stations. Om de minister toch een beetje te helpen bij het bekijken van deze problematiek hebben wij gemeend een soort enquête te maken, waaruit enkele regels voor de piraten zouden moeten volgen. Daarom zouden wij u, als piraat, enkele vragen willen stellen over het hoe van de vrije zenders. Uit alle gegevens, die binnenkomen willen wij dan een soort plan opstellen. Een plan met daarin gegevens over hoe zo'n toekomstig lokaal radiostation er zou komen uit te zien. Het plan zou dan o.a. moeten bevatten: informatie over de te gebruiken vermogens en technische specificaties van de zenders.

Omdat veel piraten toch al geruime tijd uitzenden vinden wij dat zij degenen zijn, die daarover moeten kunnen beslissen en dit niet direct moeten overlaten aan mensen, die nog nooit een zender hebben gezien. Daarom wordt een ieder die te maken heeft met vrije radio in Nederland opgeroepen een antwoord te geven op de volgende vragen:

1. Moeten de vrije zenders op lokale of regionale basis werken?
2. Mogen de vrije zenders hun inkomsten halen uit reclameboodschappen en sponsors of juist niet?
3. Mag een vrije zender politiek gericht zijn?
4. Mogen de uitzendingen in stereo gedaan worden of niet?
5. Moet het uitzendgebied beperkt blijven van 100-104 MHz. of mag er ook op lagere frequenties worden uitgezonden?
6. Met welk vermogen mag een station maximaal aan antenne uitzenden?
7. Mogen de zenders uitsluitend werken met een kristalgestuurde of -gecontroleerde oscillator of ook met een vrijlopende oscillator?
8. Hoeveel moet de harmonische onderdrukking van de zender en eindtrap minimaal bedragen?
9. Mag de eindtrap van de stuurzender regelbaar in vermogen zijn (of juist niet, zoals in België)?
10. Moet er horizontale of verticale polarisatie toegepast worden, of mag beide?
11. Wat mag de maximale antennehoogte zijn?
12. Hoever moet de zendantenne minstens van de dichtstbijzijnde ontvangstantenne verwijderd zijn?
13. Vindt u, dat wanneer de piraten vrijgegeven worden, er een onafhankelijke stichting moet komen voor de verdeling van de frequenties?

Zo, dat waren de vragen. Degenen, die op vraag 6 tot en met 12 antwoorden worden bij deze vriendelijk verzocht hun opleiding of hun bron van ervaring te vermelden.

De bedoeling is om met deze gegevens een aantal regels op te stellen voor vrije zenders. Deze regels zullen gepubliceerd worden in dit blad (hopelijk) en worden verzonden aan het C.R.M. en de R.C.D.

Als u mee wilt werken, stuur dan uw antwoorden en eventuele verdere opmerkingen/vragen op naar onderstaand adres. U hoeft uw antwoorden niet met uw naam te ondertekenen. Het mag echter wel.

Heeft u vragen aan ons, stuur dan wel een antwoordpostzegel mee.

AD VAN DAM,
Plan vrije radio,
POSTBUS 135,
4570 AC AXEL (Zld).

EVRTS-82

In verband met een onderzoek (genaamd EVRTS-82) voor een scriptie, heb ik de afgelopen maand aan enkele honderden vrije radio- en TV stations een vragenlijst gestuurd, waarin een flink aantal vragen over de stations en hun eigenaars. De adressen van de stations zijn verzameld uit jaargang *81 van het FRM. Aan de anonimiteit van de stations en hun eigenaars wordt verder geen afbreuk gedaan, omdat niet gevraagd wordt naar namen of adressen en de vragenlijsten op geen enkele wijze zijn gemerkt. Het gaat er bij dit onderzoek om te proberen meer te weten te komen over de stations en hun eigenaars, de gebruikte apparatuur e.d. De identiteit van degenen, die de vragenlijsten terugsturen na beantwoording, is van geen enkel belang. De resultaten zullen t.z.t. in het .F.R.M. bekendgemaakt worden.

Met vriendelijke groeten,

EVRTS-82, BOSKOOP.

DX-rapporten: Elke maand wordt per provincie het meest volledige rapport geplaatst.

FM (3 meter)

MARKANT	SURH'VEEN	100%	103.6
RONA LISA	HARKEMA	81%	101.7
P.L.T.	WOUDSEND	55%	102.1
FR.ETHERPIR.	KOOTSTERTILLE	100%	100.9
TOKIO	DOKKUM	100%	100.5
PREMIEJAGER	LAUWERSOOG	80%	101.1
ZW.TULP	"	100%	101.0
WOUDRAAF	DONKERBROEK	100%	100.4
SPERWER	HAULERWIJK	40%	101.8
NACHTVOGEL	IRNSUM	87%	101.6
SATURNUS	IRNSUM	100%	102.5
ZEESTER	ZWAAGWESTE.	86%	102.8
VRIJ FRIESEL.	SNEEK	5%	102.5
VERDW.BANKIER	GROOTEGAST	100%	102.5
S.P.	EENRUM	42%	101.1
LOODGIETER	WARTENA	83%	101.4
JAPIE WITLOF	UITHUIZEN	23%	104.6
RADIO	TERSCHELLING?	0%	101.9
WILDE HAVANNA	GRONINGEN ST.	22%	102.3
BLOEMENDAL	EMMEN	32%	103.0
M.X.	LISSE	25%	103.6
VONHOF	PIJNACKER	0%	100.3
GENERATOR	WASSENAAR	0%	104.3
MATHIS	ROTTERDAM	20%	101.7
RADIO SEVEN	ASSE (België)	0%	101.0
VERONICA	HARKEMA	61%	101.3
GR.KARDINAAL	EMMEN	71%	101.8
NOORDZEE	STADSKANAAL	66%	100.9
MORGENZON	NW.BUINEN	38%	102.0
BL.GREET	HEERENVEEN	58%	101.8
STERREWACHT	SLOTEN	74%	101.7
REALISTIC	HILLEGOM	32%	101.0
BLACK BIRD	WASSENAAR	87%	101.8
PIONIER	VOORSCHOTEN	73%	101.5
R.C.X.	NOOTDORP	52%	101.4
WHALE	ROTTERDAM	23%	102.8
CONCORDIA	VROOMSHOOP	11%	102.8
P.M.C.	ENSCHEDÉ	0%	105.2
SULTANA	EDE	17%	100.2
CATHARINE	BARNEVELD	83%	100.6
CONDOR	HOEVELAKEN	53%	100.6
R.T.	KOOTWIJK	2%	103.5
RAMONA	NIJKERK	0%	102.5
M.P.X.	AMERSFOORT	81%	101.8
ACTIEF	VOORTHUIZEN	0%	101.9
ZW.PIR.ST.4	ROERMOND	5%	101.8
ALFA ROMEO	VENRAY	4%	102.9
INTERNAT.	BOXMEER	2%	101.2
MINERVA	ALPHEN (Rijn)	2%	102.9
STORRO	SPRUNDEL	48%	101.3
HOUTHAKKERS	AMERONGEN	20%	102.6
MONOPOLE	VLAARDINGEN	61%	102.4
MOONFLOWER	SCHIEDAM	16%	102.8
NESCO	GOUDA	19%	100.6
MARIMBA	DELFT	8%	101.1
SPLENDOR	SASSENHEIM	9%	102.3
ATLANTIC	DEN HAAG	49%	100.9
DECIBEL	HAZERSWOUDE-D.	7%	104.6
DELMARE	LISSE	81%	102.8
SLOWMOTION	ZEVENHUIZEN	28%	104.3
BETON	ROTTERDAM	11%	102.6
BLACK JACK	BOSSCHENHOOFD	82%	100.4
MAEVA	BRUSSEL	0%	103.5
ATLANTA	PIJNACKER	100%	101.3
VRIJBUITER	PIJNACKER	83%	101.6
VITESSE	DORDRECHT	79%	101.1
POLYDOR	DORDRECHT	36%	102.6
ZERO	DEN HAAG	85%	100.4
OLYMPUS	SCHÉVENINGEN	74%	102.9
DELMARE	MAASSLUIS	81%	101.0
BARRACUDA	MAASLAND	77%	101.7
PALLA	NAALDWIJK	3%	105.7
VRIJE VOGEL	SLIEDRECHT	29%	104.7

VERONA BRAVO	ST.WILLEBR.	80%	103.8
CUPIDO	PUTTEN	2%	100.5
MONRIAAL	HULSHORST	2%	102.0
ALBATROS	N.O.POLDER	5%	100.9
ALFREDO	WIJK b.DUURST.	2%	100.6
ENTERPRISE	ESCHAREN	39%	101.2
WASBEER	DOETINCHEM	2%	101.3
BLOWER	NIJMEGEN	78%	101.0
NORDERNEY	PIJNACKER	5%	103.5
MUSTROCO	HILLEGOM	69%	100.4

Ontvangen van 24/3 - 4/4. Ongeveer 25 bekende harde amateurs uit Frl. en Z.H. zijn niet genoteerd.

Ontvanger: Kenwood KR710, Gev. 1,2 µV; S-meter: opbouw 100 µV, parallel geschaald met weerstand van 45 Ohm. Antenne: 8 el. Ralectro + 12 dB A.T.V. Misschien wil een aantal amateurs, dat vergeten is mij iets retour te sturen, dit alsnog deont:

ANGEL	LEERSUM (U)	20%	104.8
RAMONA	NIJKERK	20%	101.3
READY MIX	ROSWINKEL	20%	101.4
ST.PIRAAT	GELDERMALSEN	60%	101.8
UKKIE	UTRECHT	20%	100.6
RADIO	HAARLEM	20%	101.5
KOLIBRI	KESTEREN	20%	101.8
EDELWEISS	LUNTEREN	20%	101.8
PELIKAAN	KESTEREN	ruis	100.6
M.P.X.	AMERSFOORT	20%	101.9
MONTREAL	HULSHORST	20%	102.2
TORNADO	HELMOND	20%	103.8
SEVEN	ASSE (België)	20%	101.0
MAEVA	BRUSSEL "	20%	103.5
SATELLIET	LUNTEREN	20%	102.8
CATHERINA	BARNEVELD	20%	100.6
MIDLAND	ZUILICHEM	20%	105.0
GALAXY	KESTEREN	20%	104.0
COWBOY BILLY(?)	OLDEBROEK	20%	101.0
FOREL	HARDEWIJK	20%	102.8
PAFOS	NIJMEGEN	40%	101.3
KRAFTA	WEURT	40%	100.7
N.B.S.	NIJMEGEN	20%	100.8
TORERO	NUNSPET	20%	100.5
VERONA	ST.WILLEBR.	20%	103.8
MOLENAAR	HELLEDOORN	20%	101.9
GELD.BOER	GAANDEREN	20%	102.1
DE BEER	BERGHEM	20%	101.3
QUIDEL	PUTTEN	20%	100.7
PANDORA	RHEDEN	20%	101.4
CABALLERO	HIERDEN	20%	102.3
ATLANTIS	ROOSENDAAL	20%	104.5

Ontv. Kenwood KT-400 tuner (0,9 µV). Led uitlezing. Ant.: 5 el. Stolle, richting Oost. Reacties voor uitgebreide ontvangersrapporten: FERRARI, POSTBUS 7001, 2280 KA RIJSWIJK ZH.



BELINDA	TERNEUZEN	80%	
FONTein	SPIJKENISSE	38%	
ZW.KRAAI	ZOETERMEER	5%	
CONCORDIA	GORINCHEM	10%	
BOEKANIER	GOUDA	45%	
OLIFANT	MIDDELBURG	70%	
PLUTO	ETTEN-LEUR	50%	
EASY SOUND	BERGEN OP ZOOM	60%	
BIERBUS	ZIERIKZEE	65%	
NESCO	GOUDA	15%	
MILANO	TILBURG	5%	
PAPILLON	KLUNDERT	15%	

Ontv. Philips tuner AM-186. Ant.: 7 el.Fuba op 11 m. hoogte.

ZWARTE TULP, POSTBUS 8, 4460 AA GOES

SATURNUS	VOORSCHOTEN	101.4	13%
VRIJE VOGEL	SLIEDRECHT	105.0	25%
CANDLELIGHT	DORDRECHT	103.0	25%
FREESTYLE	KRIMPEN a/d IJssel ?	50%	
POSTBODE	ELST	100.1	25%
VR. JONGENS	BUURMALSEN	102.5	38%
CALYPSO	ZALTBOMMEL	104.1	25%
JONGBOER	UDEL	100.2	25%
HIGHLEVEL	UDEN	102.8	25%
LIFE	LUNTEREN	102.7	38%
FLYING DOG	PUTTEN	100.2	25%
COMB.T.	ENSCHEDÉ	104.8	12%
OLYMPIA	UTRECHT	100.3	25%
MUSTANG	ZWOLLE	100.6	25%
DRENTSE BOER	EMMEN	102.7	25%
ACTIEF	VOORTHUIZEN	102.9	25%
FLIEREFL.	INGEN	101.9	38%
BRISTOL	OOSTERHOUT (Gld)	104.6	13%
MANOLITO	FR.WOUDEN	102.2	38%
FENIX	HARKEMA	102.4	25%
EDISON	STAPHORST	101.8	25%
1604	EMMEN	102.6	25%
FLAMINGO	ONSTWEDDE(?)	101.5	75%
ANTONIO	OUDE PEKELA	104.7	25%
SCHAKEL	BARNEVELD	100.1	25%
VERONICA	HARKEMA	101.1	20%
BOZE WOLF	OMG.TIEL	104.2	60%
FOREL	HARDEWIJK	102.8	25%
GR.KARDINAAL	EMMEN	101.7	25%
ACAPULCO	BEUSICHEM	102.3	50%
BOEMERANG	GORSSEL	102.8	40%
MONACO	MUSSELKANAAL	102.3	37%
RAMONA	NIJKERK	102.8	50%
ZEESTER	ZW.WESTEINDE	104.4	25%
CENTRAAL	RHENEN	100.7	62%
GALAXY	KESTEREN	104.0	37%
SULTANA	EDE	100.3	62%
CONCORDIA	VROOMSHOOP	102.9	25%
ZW.NACHTGAAL	VECHTSTREEK	100.9	25%
READY MIX	ROSWINKEL	101.4	40%
WEDUWE	WESTERHAAR	101.4	60%
MIRANDA	NIJK'VEEN	101.4	25%
HECTOR LIMA	VRIEZENVEEN	102.5	40%
SPACE 2000	ERMELO	100.3	25%
ROMEO LIMA	CASTRICUM	101.2	25%
BARRACUDA	DODEWAARD	101.2	25%
LAMBIEK	VENLO	100.3	40%
HEINIKEN	OOSTERWOLDE	101.9	40%
ARROW	DELFT	103.7	25%
MILANO	HARDEWIJK	101.5	40%
EDELWEISS	LUNTEREN	101.7	40%
TROPICAL	TIEL	101.6	50%
BLACK MOLLY	PUTTEN	102.6	62%
FLAMINGO	HARKEMA	101.7	37%
SKIPPY	AMSTERDAM	101.3	25%
OMEGA	VOORSCHOTEN	101.3	25%

Ontv. van 14 - 21/3. Ruisgrens tuner 12,5% Reakties: NOVA & BARBIER, POSTBUS 4992, 4803 EZ BREDA.

Det.	Station:	Postbus	Afst.	Tijd:
24-3	ONYX	1519	HILVERSUM 60% st.	2.00u.
	PANASONIC		HILVERSUM 30%	2.00u.
	OLYMPUS	1628	HILVERSUM 45% st.	2.00u.
	AMSTEL		HILVERSUM 15%	2.00u.
	F.M.		ERMELO 60%	2.30u.
	POSTHOORN		HARDERWIJK 45%	?
	FOREL		HARDERWIJK 30%	17.30u.
25-3	MATHIS R'dam	65027	SCHIEDAM 20%	0.00u.
	ALPINA	604	UITHOORN 40%	0.05u.
	REACTOR		TIEL 35%	0.50u.
	WATERAT, POMPSTR.9		BAARN 55%	0.30u.
	MONOPOLE	2098	VLAARDINGEN 30%	1.15u.
	BLACK BIRD	1010	WASSENAAR 40%	1.16u.
	FLYING ENTERPRICE,			
	EMMASTRAAT 14		MONNICKENDAM 45%	?
	TJAERE BORG	338	KRIMPEN IJs. uitstekend	
	SPACE 2000		ERMELO "	
	NESCO Gouda	16	REEUWIJK 15%	
	R.E.A.	612	AMSTELVEEN 40% st.	
	VRIJE RADIO OMROEP		OOSTERHOUT 15%	3.00u.
	IBERION		SCHOORL 10%	
	ATHLETICO		DE RIJP 10%	16.30u.
	BLUE BIRD	72	ANNA PAULOWNA 40%	
	F.T.X.	550	UITHOORN 30%	
	TURFRAPPERS	22	EDERVEEN 60%	
	ETNA	315	ZAANDAM 20%	
	CAMARO	372	BENNEBROEK 15%	
	R.T. Noordwijk	89	SASSENHEIM 20%	
	PIONIER		VOORSCHOTEN 30%	
	NORDERNEY		PIJNACKER 14%	3.05u.
	CATHARINA	341	BARNEVELD 40% st.	3.15u.
	VLIEGENDE HOND		PUTTEN 30%	
	CONDOR	48	HOEVELAKEN 30%	
	BUITENZORG		ROSENDAAL 17%	
	VRIJE VOGEL	8	ZOELEN 30%	2.35u.
	R.P.D.	20	DEEST goed	
27-3	VITESSE	9102	DORDRECHT 48%	
	TORERO		NUNSPPEET 80%	1.15u.
	WINDHOOS		LOCHEM redelijk	1.15u.
	2 GEBROEDERS R'daal		TURNHOUT B. 50% st.	
25-3	ANGEL	93	UTRECHT 45%	
27-3	M.P.X.		AMERSFOORT 50%	

Verder alléén ontvangen:
20-3 M.X. LISSE uitstekend
? riep naar Space 2000 AMERONGEN goed
25-3 COSMOS 231 LEERDAM goed 1.45u.
ALPINA 183 LEIDEN 60% st.
DELTA KROMMENIE goed
E.S.T. of M.P.X. SOEST goed
SANTIAGO (riep naar Nachtvogel) goed

SPOTVOGEL	EMMEN	104 Mhz.	goed
BLAUWE KARABIJN	COEVORDEN	101	goed
ELDORADO	HOOGVEEEN	101	redelijk
ZWARTE BOER	TERBERGEN	103,5	goed
BLenco	NW.WEERDINGE	101,5	zeer goed
WEERWOLF	NW.AMSTERDAM	104,5	zeer goed
BONANZA	EMMERCOMPASC.	104,5	zeer goed
ARIZONA	EMMERCOMPASC.	104	zeer goed
GRANADA	EMMERCOMPASC.	103	goed
ROZEMONDE	?	104	redelijk
TORONTO	PEIZE	101	redelijk
HEIDEROOSJE	N.O.DRENTHE	102,5	redelijk
LUCKY JOE	NW.BUINEN	103	zeer goed
ALASKA	MUNTENDAM	103,5	redelijk
DESPERADO	OLDENZAAL	103	zeer goed
EDELWEISS	LUNTEREN	102	zeer goed
WILDE HAVANNA	GRONINGEN	103	goed
SANTA ROSA	?	100,5	redelijk
PL 84	FINSTERWOLDE	102,5	zeer goed

BOEMERANG N.O.DRENTHE 103 Mhz. z.good

Ontvangen van 3 - 6/4/1982 Ontv. Magnum 3001. Antenne: 7 elements richtantenne op 12m, hoogte. LUISTERAMATEUR AVONDROND, p/a BEUKENSTRAAT 7,9661 AZ ALTEVEER Gn.

FIREBIRD	TEN BOER	92%
FLAMINGO	OOTMARSSUM	80%
VALENCIA	DOETINCHEM	45%
DE ZWARTE HONDSRUG	?	60%
WILDE HAVANNA	GRONINGEN (Stad) stereo	80%
ENTERPRICE	N-BRABANT	?
NOORDZEE	STADSKANAAL	45%
ALPINA	LEIDEN	?
VREDESDUIF	SNEEK	?
MARKANT	N-NEDERLAND	?
CONNECTOR	EINDHOVEN	?
DYNAMITE	ST.OEDENRODE	?
BLACK DOCTOR	ZUTPHEN	45%
STILLE GENIETER	HARKEMA stereo	60%
EL BIMBO	HEERLEN stereo	40%
TORNADO	HELMOND	?
COSMOS	ROTTERDAM	?
HOOGVLIIEGER	DRACHTEN	?
T.D.K.	DEVENTER	?
MONZA	MECHELEN	?
ARROW	DELFT	?
SPACE 2000	ERMELO	?
BARETTA	WINTERSWIJK	?
BLACK ARROW	TEN BOER	90%
GOLFBREKER	AMELAND	?
VRIJE VOGEL	TIEL	?
SILVERSTONE	?	?
CENTRAAL	VENLO	?

Ontvangen op 24 en 25/3. Ontv. Aristona ST4100. Ant. 2 x 8 el. op ca. 12m, hoogte. Enorme zware meter, dus meestal geen afstemming aanwezig of bekend, G.J.KIEWIET, VELDSINKDIJK 4, 7772 PT HARDENBERG Ov.

CENTRAAL	LEERSUM	80%
V.R.T.L.	LEERSUM	25%
ONYX	HILVERSUM	70%
503	MAURIK	20%
207	SCHERPENZEEL	85%
TAURUS	STOLWIJK	10%
KRAFTWERK	?	10%
ALASKA	ALBLASSERWAARD	40%
EDISON	AMERONGEN	65%
VLIEGENDE SCHOTEL	MAARSBERGEN	30%
GOUDVINK	ELST	80%
RIJZENDE ZON	GELDERMALSEN	80%
RADIO AMERSFOORT	AMERSFOORT	35%
95	NIJMEGEN	10%
SANTANA	SOEST	75%
TRUCKSTAR	ECK EN WIEL	60%
CALYPSO	MAURIK	50%
TELSTAR	AMEIDE	70%
ATLANTIS	IJSSELSTEIN	80%
CAROLINE	LOPIK	70%

LUISTERSTATION VICTORIA, POSTBUS 2308, UTRECHT.

NOORDZEE	TIEL	21-2	40%
BLOWER	OVERBURG		30%
BUTTERFLY	SCHERPENZEEL		10%
ATLANTIC	OCHTEM Gld.		30%
SILVERSTONE	ECK EN WIEL		50%
PELIKAAN	KESTEREN		55%
WILCO-BERMUDA	ST.MICHIELSGESTEL	22-2	80%
TRANSISTOR	VLIJMEN (stereo)		50%
PIONEER	NIJMEGEN		30%
WITTE KAT	ARNHEM		20%
CELENA	EINDHOVEN		40%
EUROPA	EINDHOVEN		30%
CONNECTOR	EINDHOVEN		?
MI AMIGO	GELDROP	27-2	60%
ACAPULCO	BEUSICHEM		35%
EUROPA	OISTERWIJK		25%
COSMOS	LEERDAM	13-3	85%
EDELWEISS	LUNTEREN		25%
ENTERPRISE	ZEIST		35%



LADY ZW. BOEF ELST 13-3 35%
NOVA BREDA st. 70%
LOCOMOTION HILVARENBEEK 50%

Dit waren enige verbindingen vanuit Turnhout, België, waar we in de weekends actief zijn. Er wordt hier gewerkt met een 6-el. antenne, hoogte 18m, en uitgeluisterd op een Optonica tuner. RADIO 2 GEBROEDERS, POSTBUS 3005, 4700 GA R' DAAL.

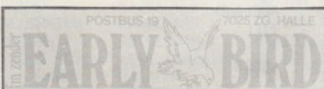

STATION	LOKATIE	FREQ.	TIJD	DATUM	TUNING
I.T.C.	VOORSCHOTEN	102	00.40	29-3-1982	8% mono
PIONEER	VOORSCHOTEN	102	00.30		8% stereo
VRIJBUITER	PIJNACKER	101.7	00.35		6% mono
CONNECTOR	ZEIST	101.8	00.45		5% stereo
HOUTHAKKER	AMERONGEN	102	18.50	4-2-1982	12% mono
REGIONAAL	WESTERHAAR	101.6	06.30		19% stereo
TITANIC	OLDENZAAL	103.7	00.40		17% mono
HEKTOR LIMA	VRIEZENVEEN	102.2	00.50		25%
MUSTANG	ZWARTSLUIS	102.2	00.15		14%
S.I.D.S. (1 Watt)	DEVENTER		00.30		10% stereo
KEIZER	ALMELO	104.5	00.55		15% stereo
TRANSISTOR	BORCULO	104.2	00.10		30%
COWBOY	DEVENTER	102	00.05		12% stereo
FLES ?	ALMELO	101.8	18.50	3-2-1982	15%
MALIBU	APELDOORN	102.2	19.25		12% stereo
BOEMERANG	ALMELO		06.30	2-2-1982	20% stereo
TAMARA (vekelijks)	BEMMEL	102.5	19.00		19% mono
BENELUX "	BEMMEL	102.3	19.30		17% mono
NEETJE JACOBA	DEVENTER		19.00	1-2-1982	22%
JACQUELIEN (vek.)	ARNHEM	103.8	19.05		20% stereo
MELTEVREE	DEDEMSVAART	103.0	00.20	9-2-1982	8%
AL CAPONE	COEVORDEN	102.0	00.10		20%
GROENE KARDINAAL	EMMEN	102.0	00.15		10%
RINALDO	WINSCHOTEN	100.8	01.20	10-2-1982	18%
BLAUWE REIGER	ALTEVEER	101.9	01.30		10%
ZWARTE	SCHILDMEER	102.0	01.00		11%
BLACK ARROW	TEN BOER	101.8	01.05		9%
WILDE HAVANNA	GRONINGEN	104.0	00.45		10% stereo
VRIJ NEDERLAND	VROOMSHOOP	103.5	00.50		7%

Helaas is dit wel een laat rapport, maar door omstandigheden had ik het vorige maand nog niet klaar. Op 1/3 jl. waalde bij mij alle antennewerk uit de mast, die zelf wel bleef staan. Nadat alles weer op orde was, werd de antenne weer omhoog gedraaid 18m, hoog (eerst 23m). Mochten de vermelde amateurs willen reageren, dan even een briefje: EARLY BIRD, POSTBUS 19, 7025 ZG HALLE Gld.

Middengolf

BOSFAZANT		80%
HULK RADIO	ELBURG	55%
't DUWE DAK		80%
DIAMANT		60%
RENTENIER	't HARDE	40%
TOM POES		60%
DE TUINMAN		40%
FLAMINGO	ANNA PAULOWNA	100%
"	"	100%
KRAANDRIJVER		100%
MORGENSTER	OLDEBROEK	40%
WATERGEUS		80%
MUSTANG	BEILEN	70%
GROENE PIRAAT	STEENWIJK	60%
JUMBO	STEENWIJK	80%
NOORDPOOL	DAMMOUDE	60%
NOORDERSTER	STEENWIJK	75%
JOHNNY RINGO	UITHUISEN	80%
NEPTUNUS	KOP N-H	100%

Alle info over MG welkom bij: RADIO DYNAMO, p/a P. BERGMANSTRAAT 18, BREEZAND N-H. Ant. 11m, lang; 8m, hoog.

Ontvangen: 8 en 9 april 1982.

Ontvangen 14 - 21/3-1982	kHz.	
BUFFEL	STAPHORST	1325 25%
SAPPORO	RHEDEN	1316 30%
SARINA	COEVORDEN	1324 20%
ZANDHAAS	EDE	1314 25%
DEVERLY	HENGELO Gld.	1275 25%
KRUIK	ACHTERHOEK	1291 60%
NORMAN	VELUWE	1625 60%
KORAAI	NIEUWLEUSEN	1608 37%
ILLEGALE JOPIE ?		1615 75%
MONTANA	MAAS & WAAL	1629 75%
VRIJE VOGEL	OUDE PEKELA	1622 90%
BLAUWE PIR.	NIEUWLEUSEN	1620 62%
MANOLITO	?	1410 13%
POPEYE	?	1317 12,5%
WITTE STER	BORCULO	1322 50%
SENARIO	VELUWE	1615 13%
DELTA	RUURLO	1317 50%

K. DOORMAN	RAALTE	1325	50%
ROMANTICA	ZUNDERT	1248	100%
VRIJE AMATEUR	BUSSUM	1322	12%
VENUS	VARSSEVELD	1315	37%

Antenne is de aarde en de 35m. coax, die naar de antenne voor de FM loopt. Ontvanger: zie onder FM. Reacties: NOVA & BARBIER, POSTBUS 4992, 4803 EZ BREDA.

NOORDZEE	VROOMSHOOP	1178	3,5
ROMANTICA	ZUNDERT	1131	2,2
STER VAN MONTEVIDEO "		1133	2
RUIMZICHT	?	1173	3,2
WADDENZEE	DOKKUM	1325	1
CURACAO	TWENTE	1327	1,5
WEHKAMP	OLDEBROEK	1327	1,5
DAMRAKKER	?	1527	3,5
KLEINE SMURF	RUINEN	1535	3,9
HOUTHAKKER	NORDHORN	1196	4
MANDOERA	RAALTE	1187	1,5
EDELKAMPIOEN	EMST	1195	4
JUMBO	EPE	1195	3
COLUMBIA	EPE	1196	2,1
GROENE KAT	EPE	1196	2,5
REYKJAVIC	VROOMSHOOP	1204	4,1
ADELAAR	STEENWIJK	1561	3,4
DE HULK	?	1606	1,3
ANTONIO	?	1623	0,5
BLAUWE BULDOG	?	1624	1,2
STORMVOGEL	?	1626	1

Ontvangen op 4 en 5 april 1982.

C. KUIPERS, BRAMMERTSTRAAT 6, 7848 BD SCHOONOORD Dr.

MONTANA	TIEL	80%
VRIJE VOGEL	NW. PEKELA	90%
807	BARNEVELD	70%
DIAMANT	LELYSTAD	70%
BORIS BOEF	KUINRE	80%

Ontvangen tussen 1600 en 1635 kHz, op 'n Panasonic DR49 en draadantenne van ca. 20 meter. SCHOLEKSTER & LADY, MOLENDIJK 79, 3255 AM OUDE TONGE.

3.3 STEENBOK (Nijkerk)	180m	1/2
HOUTHAKKER (QSO)	180m	1/2
HOUTBOER (QSO Saskia)	180m	4
10.3 TEXTA COWBOY	180m	4
NOORDZEE ('s morgens)	180m	3
OLIEMAN "	180m	2/3
12.3 HAVANNA "	180m	3
ZWARTE NON (Coevorden)	180m	2/3
NOORDZEE	180m	2
KL. RAKKER (QSO)	180m	2/3
13.3 BARONES	229m	3/4
14.3 BLOEMFONTEIN	180m	2
SPANNINGZOEKER	180m	4
DELTA (Ruurlo)	229m	2/3
DAYTONA	180m	2/3
MANDOERA (QSO)	180m	2/3
TEXTA COWBOY	180m	2/3
15.3 SPANNINGZOEKER	180m	3/4
23.3 WELBEKEND	180m	3
24.3 OLIEMAN ('s morgens)	180m	1/3
27.3 SPANNINGZOEKER	180m	3/4
28.3 SPANNINGZOEKER	180m	4/5
ARMADA	180m	3/4
DELTA	229m	3/4
DAYTONA (QSO)	180m	3/4
ZWARTE BISON	180m	2/3
29.3 TEXTA COWBOY	180m	1/3
SPANNINGZOEKER ('s m.)	180m	4
7.4 OLIEMAN ('s morgens)	180m	3/4
10.4 ZWARTE BISON	180m	3
BARONES	229m	3
11.4 CURACAO	180m	2
12.4 OERANG UTAN	228m	2/3
DAYTONA	180m	1/2
10.4 SPANNINGZOEKER, QSO met Blauwe Buldog, Daytona, Zwarte Madonna	229m	3
11.4 DELTA (QSO met Torenvalk)	180m	2/3
HOUTBOER	180m	3

Zo, dit was het weer zo! n beetje. Groetjes, PETER SCHEU, WALTER-KOHNSTRASSE 11, DDR-13 EBERSWALDE-FINOW 1.

STICKERS EN QSL-KAARTEN

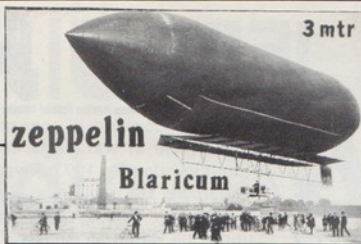

Ruilen!
Aanvragen!

QSL-kaart "Zeppelin"; alléén tegen 3-meter QSL-kaarten. G66n 27 Mc, POSTBUS 402, 1270 AK HUIZEN Zh.

RADIOZENDER TEXACO

POSTBUS 27 ZEDDAM

Uit-sluitend tegen ruilstickers

Papilon: ruilstickers of extra postzegel R.P.O. Rembrandt straat 2, 4793 AR FIJNAART.

98-108 MHz
RADIO PAPILO

WIJ DRAGEN VEEL PLAATSEN MET WIJZE PRAATJE'S

d.j. jan beton

PIRANHA RADIO ism John is elke zondagavond te horen v/a 1800u, met verz. op 101.5 MHz. Sticker (in 4 kleuren) aan te vragen tegen ruilsticker(s) of postzegel van 70 cent. FAM, MOESPOT, GRONOVIUSSTRAAT 43, 7412 ZC DEVENTER.

FM 101.5 MHz
AMATEURZENDER
UIT STUDIO GORSSSEL

"PIRANHA"

CORR ADRES
FAM MOESPOT
GRONOVIUSSTRAAT 43 7412 ZC DEVENTER

ANITA-RADIO

105.3 MHz

Anita Radio werd op 25/3 ontvangen in Leverkusen (W.Dld.) op 105 MHz. Die dag ook 100% ontvangst in Eindhoven. Stickerruil met bijsluiting van postzegel 70ct.

TOLEDO TV

RADIO TOLEDO POSTBUS 37 4756 ZG.

FOUTJE: Niet IJsselmeer Radio, maar de ZONDAGAVOND RADIO (FRM 4-1 82) draait op zondagavond geestelijke muziek. Corr.adres van dit station: POSTBUS 402, URK. Gelieve niet meer naar IJsselmeer Radio te schrijven hiervoor. Wét van de sticker en QSL-kaart, die waren afgebeeld.

Toledo: Wie een QSL wil, kan schrijven. POSTBUS 37, KRUISLAND. Postcode: 4756 ZG.

Radio de ZWERVER

104.3 Mhz

100-108 Mhz
RADIO DYNAMITE

ADJE PATATJE

POSTBUS 52 4790 AE Lok. KLUNDERT

Dynamite: bestaat 2/8 a.s. 2 jaar. Aktie voor Polen heeft Fl. 40.000,- opgebracht. Sticker te ruil.

RADIO NEON LIGHT

103 FM

MIDDELBURG

RADIO benelux

102 MHz

postbus 246-4460 ae goos

ook drive-in shows

UUFTORENWATCHER

i.s.m. BLONDE GREE

TEL: 05947-3493 GR

FM 101.5 MHz

zendamateer
DE GELE BOSFAZANT

Lokatie Drents Platteland 101.5 mhz

Gele Bosfazan Fanclub: Fl. 10,- per jaar. J. KLEVERING, DIACONEIN 2, RODERWOLDE Dr. Ook voor stickerruil, postzegel bijsluiten. Alles in 4 kleuren. UUFTORENWATCHER: J.A. VOS, w.v. EWSUMSTRAAT 29, 9882 PM KOMMERZIJL.

OOK VOOR STICKERRUIL

1982

PIRATEN STATION

103 MHz "ARIZONA" STEREO

corr. P.O. BOX: 56 CITY nr: 7880 AB EMMER COMPASCUUM DRENTE

ARIZONA: Stickers alleen verkrijgbaar dmv retournevloppe + extra postzegel.

VRIJE VOGEL: P.B.62, BERGAMBACHT.

VRIJE VOGEL

VOOR IEDEREEN
1000 ECHTE VINYL STICKERS voor 150,- (incl.)
DE BESTE EN GOEDKOOPSTE STICKERS KOOP JE BIJ..

AL MEER DAN
10 JAAR

SCHOONHEIM STICKERS HOOGVEEN

AL MEER DAN
10 JAAR

KIES UIT EÉN VAN DE VOLGENDE VORMEN :



ware grootte 7 x de afbeelding!

1000 ECHTE VINYL STICKERS IN 4 KLEUREN (comb.) voor 150,-

(incl. ontwerp en verzendkosten). Doe uw schets/tekening of uw bestaande sticker in een envelop, sluit daar bij in een EUROCHEQUE, BANK- of GIRO-OVERSCHRIJVING of GIROBETAALKAART of KONTANT GELD (aangetekend) t.w.v. 150,- en stuur deze naar: **ANTWOORDNR. 26 in HOOGVEEN** (postzegel niet nodig) en binnen 14 dagen na ontvangst van het bedrag krijgt U de stickers thuisgestuurd.

SCHOONHEIM P.B. 146 **STICKER SPECIALS ANTW.NR. 26** **HOOGVEEN TEL: 05284-2149**

DEZE AANBIEDING IS GELDIG TOT 20 MEI a.s. PROFITEER NU!!



JERRY HOOGLAND

Jerry Hoogland is voor ons en onze lezers, die al wat langer meelopen, geen onbekende. In 1977 kwamen we hem tegen als DJ van Radio Ramonain Tiel, 2 jaar later was hij te horen op de "Magdalena" bij Radio Mi Amigo 272 en tussen-

door werkte hij bij diverse Utrechtse stations. Ook was hij in Italië betrokken bij het mislukte Radio Europa '80 project.

Jerry is echter niet van plan altijd een piraten DJ te blijven: momenteel volgt hij een communicatie-/reklame-opleiding, die hier in Nederland nog erg schaars zijn in afwachting van de invoering van professionele radio in ons land. En mocht die er niet komen, dan raken we waarschijnlijk de zoveelste vakman kwijt aan het buitenland.

We hadden al een tijdlang niets van hem gehoord, toen er afgelopen maand gebeld werd met de lakonieke mededeling: "Ik ben weer terug". Als onderdeel van zijn opleiding liep Jerry Hoogland namelijk een half jaar lang stage in Australië en zijn verhalen vond ik zo boeiend, dat ik hem uitnodigde eens een avondje langs te komen. Die uitnodiging werd aangenomen en beladen met informatiemateriaal, dia's, foto's etc. arriveerde hij en vertelde ons onder meer het volgende:

Channel 4 (TV)

In augustus 1981 vertrok Jerry naar "the land down under": een continent waarvan we eigenlijk nooit zoveel horen, maar waar een hoop mensen toch wel iets mee te maken hebben, al was het alleen al door familieleden, die erheen zijn geëmigreerd.

N.b. Voordat iemand mocht denken: "Zo'n opleiding wil ik ook wel!": de reis en het verblijf in Australië waren wel voor eigen rekening. Australië is eigenlijk nog een beetje op zoek naar een eigen identiteit: de leefwijze is overwegend Brits, maar Amerikaanse invloeden zijn ook zeer opvallend aanwezig. De bouwstijlen in de steden zijn daar een voorbeeld van, maar ook de radio en TV zijn op het Amerikaanse systeem geënt.

Jerry: Eerst kwam ik terecht bij Channel 4, het grootste TV-station van Australië in Wollongong, vlak bij Sidney. In de taal van de aboriginals -oorspronkelijke bewoners van Australië- betekent dit: "mooie plaats". Ik hield me daar bezig met de public relations, onder meer voor

een kinderprogramma.

Dat hield in dat ik de contacten met de "buitenwereld" moest onderhouden, bijvoorbeeld met de ouders, wier kinderen aan het programma meededen, ik moest brieven schrijven en bijvoorbeeld ook de rekvisieten voor de uitzendingen organiseren.

Heel vreemd voor Europese begrippen is dat dit station uitzendt in de FM-band op ongeveer 90 MHz. -zowel beeld als geluid - en dat neemt bijna de halve FM-band in beslag. Men werkt met een zender van 100 kW. + nog 5 steunzenders. Channel 4 -de officiële call-naam luidt WIN startte op 18 maart 1962.

Het nieuwste snuffje bij dit station is een quadruplexed mikrogolfsysteem, dat zorgt voor de verbinding met de studio. Tot het najaar ben ik voor dit station werkzaam geweest".

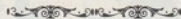

Videotape Department

IN AUSTRALIË

Radio



Coast Television

"Na Channel 4 werkte ik bij een reclameburo in Sydney. Deze stad telt ca. 30 radiostations, waarvan een stuk of 5 slechts op de FM".

Voordat we Jerry verder laten vertellen over zijn ervaringen met de Australische radio, even iets meer over de situatie aldaar aan de hand van een artikel uit april 1981 over het eerste jaar van de FM-radio.

De radio op FM is momenteel dus pas twee jaar oud in Australië. Over het algemeen wordt er gebruik gemaakt van de middengolf, al was het alleen maar om de enorme afstanden daar te overbruggen.

In het laatste jaar heeft de FM pas wat voet aan de grond kunnen krijgen: de eerste periode ging gepaard met een hoop technische problemen en was een nogal chaotische toestand. Ondanks het feit, dat de geluidskwaliteit uiteraard een stuk beter is, worden de FM-stations door de bevolking toch als "ook gewoon radiozenders" beschouwd. Er moest dus hard gesleuteld worden aan een "eigen" programmastijl, een flinke promotie bedreven worden om te zorgen dat het stereogeluid aantrekkelijk werd, dus gesponsord door adverteerders.

Op den duur lukte dat vrij aardig, nadat de FM-stations hun "elitaire" houding hadden laten vallen.

Een ander probleem was het nog slechts geringe aantal radio-ontvangers, waarmee het publiek de FM kon ontvangen. Veel luisteraars wisten tot voor kort niet eens, dat er FM bestond!

Foto's:

Martyn Poynor.

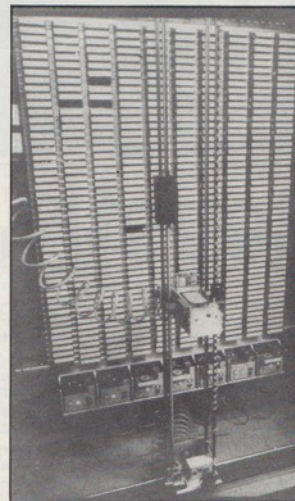

Today FM? Computergestuurde jinglemachines zonder menselijke bediening.

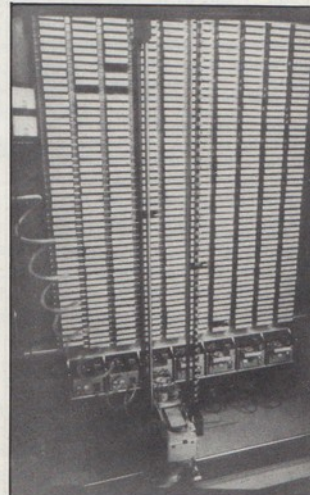

2 MMM is een voorbeeld van een station, dat succes heeft. Vooral live-concerten blijken veelgevraagd te zijn op FM en zeker, als ze op het moment zelf uitgezonden worden. Een groot probleem voor het station is het beperkte vermogen, waarmee men mag uitzenden. Sydney is topografisch gezien een zeer moeilijk te bestrijken gebied en er zijn nog tal van plaatsen in deze stad, waar 2 MMM niet te ontvangen is. De FM van Australië is gebaseerd op het Europese systeem, dat hier duidelijk niet voldoet. 2 MMM is een station, dat uitsluitend rockmuziek uitzendt.

2 DAY-FM was tijdens Jerry's verblijf zijn favoriete station. Men brengt veel easy-listening. Het format zou men als "middle-of-the-road" kunnen omschrijven. (Hier voegde hij met enige weemoed aan toe, dat dit ook de opzet van Mi Amigo 272 was geweest). Dit station heeft 3 eigenaren: Graham Kennedy, Mike Lawrence en John Lans, die ook TV-werk doet bij andere stations. Samen zijn ze de 3 bekendste omroepersoonlijkheden in Sydney en daarom durfden ze de stap te wagen een zendvergunning aan te vragen, wat in Australië bij de overheid moet. Men heeft hier -nog- geen F.C.C. (overkoepelend orgaan), zoals in de U.S.

Men kreeg de vergunning en het station draait goed met weliswaar een beperkt reclame-aanbod om het format te kunnen handhaven. Er worden 3 platen non-stop gedraaid, onderbroken door jingles (en niet van die korte riedeltjes, zoals bij ons. Nee, af en toe zijn het complete songs) en natuurlijk reclame. De reclamespots zijn niet zo agressief als die in Amerika en in Australië bij de middengolfstations.

Brendan Sheedy is de general manager van het station en hij is tot nu toe wel tevreden met de ontwikkeling. Alleen zit ook 2 DAY-FM met het probleem van het vermogen. Een groot succes was het "wegkopen" van presentator Clive Robertson van het station 2BL voor het ochtendprogramma. Hij bracht niet alleen een deel van zijn publiek mee, maar ook een flinke portie vakmanschap.



Met voorgeprogrammeerde banden wordt een nachtprogramma van drie uur in een half uur opgenomen. De presentator spreekt vantevoren zijn tekst in.

m.g.

Robotradio

2-DAY-FM heeft de 3 eigenaren het lieve-sommetje van 1.500.000 Australische dollars gekost en als men ziet met wat voor apparatuur hier gewerkt wordt, is dat niet verwonderlijk.

Technisch gezien is dit station misschien wel het modernste ter wereld. Er wordt gewerkt met een computersysteem. De programma's worden vantevoren in de computer ingevoerd en staan dus bij voorbaat vast. Bij het produceren van de nachtprogramma's komen geen mensen meer aan te pas.

Op de vorige pagina zag je al de machine, die men voor de jingles gebruikt: deze pikt de cassettes uit het rek en stopt ze in de jinglemachines. Een modernere versie van de cassetecarroussel, die we eerder tegenkwamen bij het Amerikaanse station, waar Martin O' Poultry van Radio Iris een jaar of vier geleden op bezoek was.

De mensen van 2-DAY-FM zouden het overigens niet zo leuk vinden, als de luisteraars teveel van hun computerprogramma's op de hoogte waren.

Misschien vraag je je inmiddels af, hoe de Australische stations aan hun namen komen. Dat systeem is vrij eenvoudig: het nummer aan het begin van de station-call is het nummer per staat, dat voor New South Wales 2 is. Dan volgen er letters: voor FM-stations 3 en voor middengolf-stations 2. Die letters kunnen willekeurig gekozen worden. 2-DAY wordt uitgesproken als "today" bijvoorbeeld.

We vroegen Jerry nog naar de piraterij in Australië. Een overbodige vraag.

Jerry: "Er is geen of nauwelijks piraterij daar. Jonge mensen die er aan de bak willen komen, krijgen daar ook de kans toe. Een kabelsysteem is er evenmin, althans het is in het beginstadium. De staat heeft een netwerk, dat over het hele continent te ontvangen is. De kommersjele stations hebben dit niet.

Er zijn uiteraard veel lokale en regionale stations, die als de dood zijn, dat er ooit satelliet TV, c.q. radio zou komen. Op het ogenblik nemen zij namelijk de topprogramma's over van de grote stations en als die satelliet er zou komen, zouden zij verder aangewezen zijn op het maken van eigen produkties, die dan van hetzelfde peil zouden moeten zijn".

Buiten de 2 kommersjele stations, die al genoemd zijn, heeft Sydney nog 3 FM-stations: 2 van de ABC (staatszenders) en 1 universiteitszender.

In Melbourne (zo lezen we verder in het artikel) gaat het minder goed met de FM-stations: 3EON en 3FOX zagen een daling van hun populariteit, die zij aan een verkeerd programmabeleid te danken hebben, want technisch heeft men hier niet zoveel problemen als in Sydney.

In Brisbane is er slechts één FM-station: 4-MMM, dat -na aanvankelijk een flop te zijn geweest- zich later ontwikkelde tot een succesvol station.

Perth's 96FM is volgens de manager "het meest succesvolle radiostation in het land", mede dankzij de uiterst gunstige ligging van de stad voor FM.

Ook Adelaide is een stad, die "gemaakt is voor FM", volgens de manager van 5SSA Paul Thompson. Dit station startte op 12 sept. 1980 en groeide zeer snel in het eerste halfjaar van haar bestaan.

Kortom, het ziet er maar uit, dat de FM-radio in Australië wel een goede toekomst heeft.

Nu nog even iets over de middengolf: Jerry bracht een bezoek aan 2EA, uitzendend op 1386 kHz, en andere frequenties voor Sydney. Dit station brengt programma's voor etnische minderheden, waaronder ook in het Nederlands: 3 uur per week op zondag- en maandagmorgen en op de donderdagmiddag. Jerry had er een paar bandjes van meegenomen en het was ver-

dorie net, of je naar een nederlandstalige praat zat te luisteren.

Er worden alleen maar nederlandstalige platen gedraaid, iets anders willen de luisteraars niet horen; ook geen Nederlandse artiesten, die in het Engels zingen. En uiteraard is het programma doorspekt met informatie uit en over Nederland. Onder de presentatoren bevindt zich ook een Belg, Gabriel Moens, die een gecombineerd programma presenteert voor de Belgen en de Nederlanders. We hoorden ook nog een andere Nederlandse presentator, afkomstig van een ziekenomroep, die pas bij het station was gekomen en die bij menig vrij radiostation geen gek figuur zou slaan. Maar daar bleek hij nog nooit iets mee te maken te hebben gehad. Verder brengt 2EA programma's in 52 verschillende talen. Jerry deed er enkele interviews, waarin hij moest vertellen over zijn indrukken van de reis, van zijn verblijf in Australië en natuurlijk over zijn zeezenderervaringen, want ook in Australië kent men de zeezenders. Nou ja, Hauraki natuurlijk en Caroline.

Tenslotte nog een unicum: in Australië bestaat (of bestond?) er een station -men zegt het enige station ter wereld- dat helemaal door kinderen gerund wordt. De gemiddelde leeftijd van de medewerkers is 14 jaar, de meeste hiervan zijn meisjes. Na 8 jaar uitzenden leek in november verleden jaar het einde van dit station in zicht. Radio CHY in Coffs Harbour kon de financiële lasten niet meer aan en hoopt nu op een FM- vergunning.



KORTE GOLF

RADIO KRYPTON - 6275 kHz.

Maart 1979 zag Radio Krypton het levenslicht. Radio-enthousiastelingen door het fenomeen vrije radio vanaf zee. De eerste poging om via de korte golf te beluisteren te zijn viel meteen al erg goed uit. Er kwamen ontzettend veel reacties op die eerste uitzendingen en hierdoor is Krypton wel een buitenbeentje, want wie mag zo'n start beleven. Er werd wederom getest en men wilde pas echt beginnen als alles optimaal in orde was. Voor de medewerkers gebeurde er in die periode iets triest: hun grote voorbeeld, Radio Caroline moest haar uitzendingen staken, omdat de m.v. Mi Amigo zonk. Radio Krypton gebruikte in die dagen 6230 kHz. Dit is echter een gewilde frequentie geweest bij de piraten en er ontstond dan ook regelmatig storing, waar Radio Krypton tot enkele maanden terug bleef hangen. In de tussentijd werd er ook een tijdje op 6265 kHz. uitgezonden. Nu zendt het station uit via 6275 kHz. en dat is niet zo'n beste frequentie, omdat daar nogal eens storing voorkomt. Radio Krypton heeft de beschikking over verschillende zenders waaronder een 100 Watt exemplaar.

RADIO KRYPTON,
134 EASTWORTH ROAD,
CHERTSEY, Surrey, KT16
8 DT, England.

Ontvangsten

In het vorige FRM moet iets gestaan hebben, dat tot een misverstand geleid heeft. In ieder geval werd de postbus overspoeld met ontvangsten. Nog nooit zijn er zoveel reacties geweest. Dank, dank, duizendmaal dank. Vooral Dhr.Swaagman uit Noordwijk. Die ontvangsten mogen natuurlijk altijd in de postbus terechtkomen, maar het is niet altijd gezegd dat ze verwerkt kunnen worden in deze rubriek. We willen ons best doen toch zoveel mogelijk ontvangsten te gebruiken. Maar wat hebben we dan gehoord????

14 maart: Weekend Music Radio op 6235 kHz. In Noordwijk werd het station rond 9.00u. ontvangen. Sinpo: 25333. Süd West Radio zat op 6280 kHz. (34332). West Side Radio kwam ook op 6280 kHz. in de lucht (22331). South Dublin Radio zat vandaag weer op 6240 kHz. en was goed voor 45333. Een bijzonder goed informatief programma bracht Britain Radio Int. op 6225 kHz. Ontvangst goed: 35434. Krypton was er natuurlijk weer op 6275 kHz. met 45434. Radio Corsair en Radio Skylark deden het met hun netwerk ook netjes en scoorden 35433. Radio Belinda(?) kwam vervolgens op 6290 kHz. in de lucht en werd ontvangen met een sinpo van 15131. Het Nederlandse station Titanic International was via de 26m. band te beluisteren met een testprogramma. De ontvangst kan beter. 25323. I.B.C. uit Italië tenslotte bracht het dit keer tot 35223.

21 maart: Radio Quadro Int. uit Duitsland zendt vandaag uit via 6200 kHz. en het programma zit weer prima in elkaar. De sinpo is 45333. F.R.S.H zendt uit in de 40 m.b. op 7325 kHz. Ook zij brengen een reeds bekend goed programma. Sinpo: 55455. Radio Caroline is op 2 frequenties te belu-

stere: 6835 kHz. (45343) en 6310 (45444).

Atlanta Radio weet er ook aardig raad mee. Zij zonden uit via 6225 kHz. en de sinpo voor hun uitstekende programma is 35434. Corsair en Skylark brengen op 6240 kHz. een programma, dat 45333 waard was. Krypton uiteraard weer te horen. Zendt nl. wekelijks uit. Wederom koos men voor 6275 kHz. (35333 viel hen ten deel). South Dublin Radio is er weer. 35333 voor hun uitzending op 6240 kHz. The Voice of the Leek zendt uit vanuit een lokatie in Wales en gebruikt het contactadres van Radio Apollo. Sinpo: 34332.

28 maart: Britain Radio Int. 6225 kHz. Weer uitstekend programma. (35333). Weekend Music Radio 7325 kHz. 45333. Radio Concord 7395 kHz. 35333. Süd West Radio 6280 (weer niet al te best). QSO-station Mebo uit Nederland zat op 6235 kHz. en stoorde af en toe een station. Jammer, hou het eens in de gaten. . . . Sinpo: 55434. International beantwoordde de oproep van de Mebo. Int. komt ook uit Nederland en sinpo 35321 is voor hem.

FREE RADIO SERVICE HOLLAND.

Op 17/1 werd dit Nederlandse station in de U.S.A. gehoord. Daar zijn de medewerkers uiteraard bijzonder blij mee. Peter Verbruggen vertelde tijdens zijn bezoek aan de Victoriaburelen al dat hij dat heel erg leuk zou vinden. Toen kwam het er niet van. Nu wel Gefeliciteerd. De uitzendingen van F.R.S.H. beperken zich de laatste maanden meer tot de 40 m.b. De zender voor de 48 meter voldeed blijkbaar niet meer. Daar is wel een nieuwe voor aangeschaft. Maar voorlopig was FRSH slechts via de welbekende frequentie 7315 kHz. te horen. Daar is de laatste tijd weinig storing en het lijkt er af en toe op of F.R.S.H. met 100 Watt uitzendt i.p.v. de 10 Wattjes, die thans gebruikt worden. Victoria Team.

Is vrije radio in België nog wel leuk?

Vorige maand schreef ik ergens in een artikel: "Of kan ik beter met het hele FRM naar België verhuizen?". Waarop prompt allerlei hartverwarmende reacties kwamen als: "Nee, hoor blijf maar lekker in Nederland", maar ook een kregelig: "Wat hebben ze in België dan, wat wij niet hebben?". Het antwoord op die vraag luidt: V.Z.W.'s. In gedachten heb ik al een stel woordcombinaties bedacht, die niet "verenigingen zonder winstoogmerk" betekenen, want ik begin meer en meer de indruk te krijgen, dat door de plicht, die de vrije radio's in België hebben zich in te laten schrijven als V.Z.W., het hobbyïsme en het "werken voor de luisteraars" steeds meer op de achtergrond beginnen te verdwijnen. In de HUMO las ik eens over de ernst waarmee de vrije radio's werken, nog serieuzer dan de BRT af en toe, maar omdat dat blad nogal tegen deze zenders is, behalve als ze FM-Brukel heten of in ieder geval op een wat hoger peil staan dan het gemiddelde station, heb ik dat altijd met een korreltje zout genomen.

Ik begon echter al te twijfelen na een telefoontje van Radio Galaxy uit Oostende, die met allerlei juridische stappen begon te dreigen vanwege het feit, dat er in een vorig FRM geschreven was, dat de voorzitter vertrokken was, maar dat moest zijn "een commissaris". Verder krijg ik steeds vaker inzendingen van Belgische stations, die meer op een juridisch dossier lijken dan op een leuk verhaal over een radiostation, wat in mijn ogen (oren?) toch een ontspannend medium hoort te zijn.

De klap op de vuurpijl kwam echter de afgelopen maand binnen en daarvan volgt hier een afschrift, want de inzender eist "recht op antwoord", een journalistiek verschijnsel, dat ik in (alweer) de HUMO ook vaak tegenkom en waaraan ik dan maar -met tegenzin- voldoe. Bureaucratie is iets, waar ik verschrikkelijk het land aan heb en ik vind het jammer, dat de Belgische vrije radio daar steeds meer het slachtoffer van dreigt te worden.

JOSE.

Recht op antwoord

Schelle, 31 maart 1982

Aan de uitgeefster van Free Radio Magazine,
Postbus 10252,
1001 EG AMSTERDAM.

Betreffende: F.R.M. van januari 1982.

Bladzijde 39 "De Rupelstreek" (Radio Mega, Deze laatste is een zender van de Belgische Nationale Liga der 27-Mhz.

F.R.M. van maart 1982.

Bladzijde 31 "Radio Mega, Postbus 81, Hemiksem".

Vanwege: BOUMANS Jean,
Stijn Streuvelsstraat 79,
2621 SCHELLE,
Belgie.

Waarvan copijen: - Advokaat Meester Claes,
- Vrije Radio Revue - België,
- Dossier Parket - Procureur des Konings.

Geachte mevrouw,

Ik ondergetekende, BOUMANS Jean, wonende te Schelle, ontslagnemende schatbewaarder bij "RADIO-MEGA" te Hemiksem, ben enigzins verwonderd over de artikelen betreffende Radio-Mega in uw blad F.R.M. van maart 1982. Daar ik alle feiten van begin af aan heb meegemaakt kan ik U dan ook in alle oprechtheid deze omschrijven, zonder de waarheden te verdraaien. Ik verzoek U dan ook beleefd op recht op antwoord in Uw eerstvolgende nummer van F.R.M. op dezelfde bladzijde zoals het maantnummer van 1982 (Red. Sorry, maar dat kan niet), gespreid over het ganse blad, daar in het bewuste artikel over beschuldiging van diefstal en sabotage sprake is. Eveneens is ontkend dat Radio-Mega een zender zou zijn van de B.N.L. 27 Mhz. (Belgische Nationale Liga der 27-Mhz.), daar waar U in Uw nummer van januari 1982 zelf melding maakt van "Lid der B.N.L.". (zie rubriek Rupelstreek). Ten einde eens en vooral een einde te stellen aan alle boerenbedrog over "RADIO-MEGA" wil ik hier in België en dan vooral in de Rupelstreek eens en vooral klare wijn schenken betreffende R.M., met als voorzitter BELS JAN, ook gekend onder de pseudoniemen BERRY, PEDRO of ook wel eens door zichzelf SHERLOCK HOLMES genoemd. Alle beweringen hier in dit schrijven kunnen gestaafd worden d.m.v. foto-copijen van brieven en documenten.

Graag had ik volgend artikel zien verschijnen op bladzijde 39 als recht op antwoord.

Radio Mega-Hemiksem.

Radio Mega Hemiksem, gesticht door de BELGISCHE NATIONALE LIGA DER 27 Mhz, en gekend onder de naam "RADIO-MEGA" (Dus met andere woorden, beide radio's zijn opgericht met de LIDGELDEN DER LEDEN van de BELGISCHE NATIONALE LIGA DER 27 Mhz. Er is (was?) eveneens nog een Radio Mega ten zuiden van Brussel. Einde augustus 1981 begon men met veel moed aan het opruimen van een ongebruikt gedeelte van een oud woonhuis.

Zij hadden (lees hun voorzitter) met de eigenaar gesproken om een lokaal ter beschikking te stellen als clublokaal ener radio-knutselvereniging. De eigenaar van het pand diende echter dra te ervaren dat Radio Mega dat lokaal misbruikelijk ging aanwenden voor onwettelijke doeleinden. (oogmerken). Exakt op 03 oktober gingen de eerste uitzendingen in de lucht met 250 Watt (transistorversterker?). Op 10 november werd de ganse installatie aangeslagen omdat zij inderdaad stoorden in de luchtvaart-navigatieband (frequentie 110,060 MHz) en eveneens op de luchtvaart-kommunicatieband (frequentie 118,070 MHz). Indien er regelmatig iets verdween dienden zij klacht neer te leggen, doch ik heb nooit geweten dat er ook maar één ding verdwenen is. Indien de zekering 18 maal defekt ging diende de oorzaak bij zichzelf gezocht, daar zij dag en nacht 3 elektrische vuren op gang hadden van 2 kWh. Het was gewoon overbelasting van het net. (ca. 50 kWh verbruik op een periode van 24 uren).

Er wordt inderdaad beweerd of gezegd dat Radio Mega een zender is van de Belgische Nationale Liga der 27 Mhz, 95% van de leden zijn daar natuurlijk onwetend van. Deze bewering is zeker niet ten onrechte (zie bijlagen).

In de maand januari heeft hun voorzitter zich verschillende zaken, waaronder de zender die zij in leen hadden, onrechtmatig toegeelend. Over deze zaken is een gerechtelijke procedure op gang. Tevens heeft een gerechtsdeurwaarder op 26 januari 1982 in opdracht een beslagname verricht bij Radio Mega. Op 27 januari is er dan een zeer verdachte diefstal van de betreffende zender. Bij bevel van de vrederechter werd Mega uitgedreven uit het pand in Aartselaar voor 1 januari 1982, en veroordeeld tot betalen van de kosten. Een tweede proces komt voor op 20 april 1982 t.a.v. haar voorzitter. Eerlijk duurt het langst!

In bijlagen vind U foto-copij van schrijven van Dhr. CL. Fere-mand, nationale voorzitter van B.N.L. 27 Mhz, + gedeeltelijke fotocopij van vrederechter (uitdrrijving Aartselaar).

Verder wil ik U feliciteren met de goede en fijne inhoud van Uw blad, ik hoop dat U in de toekomst dezelfde weg zult volgen wat artikels en variatie betreft.

In de hoop op een gunstig antwoord teken ik inmiddels met de meeste hoogachting,

Boumans Jean.

Ex schatbewaarder Radio-Mega.
(De reden van mijn ontslagname is dat ik mij niet meer akkoord verklaarde met het door hun voorzitter gevoerd beleid. Tevens ook niet tegen zijn oneerlijke praktijken.)

Tot zover dus het recht op antwoord, dat ik letterlijk heb overgenomen.

Wie interesse heeft in de copijen van de bijlagen, moet maar schrijven naar de heer Boumans zelf, want het gaat me te ver, om deze ook nog eens te plaatsen. Overigens wordt in het ingezonden stuk, dat door "Berry" van Radio Mega werd ingezonden voor het maantnummer, niemand met name genoemd.

Ik vraag me dus af, of hier eigenlijk wel sprake is van een recht op antwoord, aangezien de beschuldiging niet tegen een met name genoemde persoon gericht was.

In elk geval is het een goed voorbeeld van wat er achter de schermen van de vrije radio's zo speelt.

Alleen: wat heeft dit nog met vrije radio te maken en in hoeverre is dit nog interessant voor lezers van een blad, dat zich voornamelijk met de hobby-kant van het vrije radiogebeuren bezighoudt? Moet ik nu gaan eisen, dat iedereen, die iets instuurt over een Belgische vrije radio, daar een verklaring van een advocaat of notaris bijvoegt? Of een juridische afdeling in het leven gaan roepen, die alles wat ingezonden wordt, controleert?

F.R.M. uit België?

Als het zo moet, geef mijn portie dan maar gauw aan fikkie. Of aan Vrije Radio Revue, het eerste landelijke vrije radio blad in België dat in februari voor het eerst verscheen. Zij liever dan ik.

Het is nooit zo leuk om te melden, dat er iets niet goed gaat, maar de eerlijkheid (die het langst duurt) gebiedt mij te zeggen, dat de belangstelling voor het F.R.M. in België tot nu toe niet bepaald groot is en ik dan ook ernstig overweeg de verkoop via de Belgische boekhandels te staken. Daar zullen nog wel enkele maanden overheen gaan, maar misschien is het raadzaam voor de losse nummerkopers om vast een abonnement te nemen, als zij het F.R.M. in de toekomst willen blijven lezen. Dat kan voor Belgen via een internationale postwissel, per giro (rechtstreeks als men een postrekening heeft en gratis) of kontant (BF 600,-) **BANKBETALINGEN** worden niet meer geaccepteerd, aangezien de Nederlandse banken Fl. 5,75 transferprovisie in rekening brengen op een betaling van Fl. 32,50.

Hans stopt tijdelijk.

Nu we toch vervelend aan het doen zijn, nog een paar fijne berichten:

Onze korrespondent Hans uit Goes liet weten, dat hij helaas door werkomstandigheden genoodzaakt is tijdelijk te stoppen voor het F.R.M. dus zijn fraaie fotoreportages zullen we voortdurend moeten missen. Van deze kant in ieder geval bedankt voor je werk tot nu toe, Hans en we hopen je artikelen gauw weer in dit blad tegen te komen, die -zo is gebleken uit de reacties- ook door de Nederlandse lezers wel op prijs gesteld worden, wat van de andere inzendingen uit België niet direkt gezegd kan worden. Voor het vorige nummer kregen we nog een bericht door van Hans, dat te laat binnenkwam om toen nog geplaatst te kunnen worden:

MAEVA weer gepakt.

15 Maart 1982: Alweer werd het zwijgen opgelegd aan Radio Maeva. Om 9.15u. was het appartement opeens stroomloos en wat minuten later stonden er maar liefst 20 mensen van de Belgische Opsporings Brigade en wat rijkswachten voor de studio's. Door de stroom af te sluiten van het appartement waarin Maeva de studio's heeft, kon de B.O.B. (overheid) voorkomen, dat men de luisteraars op zou roepen om zo tot aktie over te gaan! Niet alleen zonder stroom, maar ook het telefoonnummer van Maeva was uitgeschakeld. Meer dan 600 radiostations zijn momenteel illegaal bezig radio te maken, want niemand mag zenden! De nieuwe wet, die nog steeds goedgekeurd moet worden bestaat nog niet. Tot de dag van vandaag moeten ze het doen met een wet van 1930! Je snapt, grote ontsteltenis bij dit station.

In beslag werd genomen: 1 3-kW zender (in gebruik), 1 1000-Watt zender en 1 legerzender (FM), dus weer vele Bfrs. naar het paleis van Justitie.

Ook Radio Seven werd die dag verzegeld. Seven was om ca. 21.30 uur weer terug met de normale programmering. Bij Seven is ook de Nederlandse DJ Ron v.d.Plas te horen. Hij doet overigens bij dit station meer dan alleen programma's maken. Ron v.d. Plas is een half jaar werkzaam geweest bij Radio Maeva.

1 april?

Over Maeva kwam nog een bericht binnen: dat zij op 1 april begonnen zouden zijn vanaf zee. Om 9.00 uur begon het programma, waarin gezegd werd dat men tot 30 km. vanaf de kust zou varen om daar voor anker te gaan. Uitzendingen zouden plaatsvinden op 103.5 MHz. en 272 meter middengolf.

Deze berichten kwamen alléén op 1 april binnen, en ik neem aan, dat het zich hier om een aprilgrap handelde.

JOSE.

Westpoint opgeheven.

Bij Radio Westpoint is er iets rots gebeurd: het station is inmiddels stuk gegaan. Een drietal presentatoren is naar RADIO HORIZON overgestapt. De Franse ploeg was het eerder al solidair afgestapt. Voordien was ondergetekende het ook beu geworden.

Men weigerde nl. de cassettes van Nederlandse DJ's nog af te draaien

't Is ongelooflijk met 1.300 leden! Tony van Beveren, Wim Verbeek en Peter Valain zijn weg. Ton Bakker ging terug en het station zit terug in België en is soms 2 uur per dag te horen.

Voordien werden alle singles en LP's ook gestolen door onbekenden. De Franse gendarme trekt er zich niets van aan.

Westpoint was het enige Belgische station, dat niet meer gepakt kon worden door het parket in België. Zelfs Radio Horizon vond het ongelooflijk. Deze mensen willen hier de hele westkust houden als ze legaal worden. Waren zelfs bereid om te helpen meewerken aan Westpoint in Bredune.

Het zijn de mensen aan de top, die alles stuk maken. Zoals je weet is de macht in de handen van een V.Z.W. (Red, Nou hoor je het ook eens van een ander. Krijg ik nu weer mat?) Met een aantal mensen hoop ik nog iets te maken met Weekend Muziek Radio. Het zal moeilijk, zeer moeilijk zijn.

Intussen is Radio Horizon zeer blij, dat ze de Marina DJ's bij hen hebben (Wim en Tony). Alleen Bart is nog bij Westpoint. De W.M.R. heeft inmiddels proefuitzendingen gedaan, maar we hadden problemen met de zender.

Radio Saturnus zit ook in Frankrijk en volgens die mensen draait alles goed.

PETER BENELUX, POSTBUS 12, B-8460 KOKZIJDE, BELGIE.

Weekend Muziek Radio-Oostduinkerke.

Meer over Weekend Muziek Radio, het nieuwste station van de Vlaamse westkust, dat in korte tijd heel wat meemaakte tijdens de proefuitzendingen. Het station werd opgericht door enkele ex-Marina Westkust DJ's. Er werd liefst aan 3 zelfbouw zendertjes gewerkt. Ongelukkig genoeg waren de (nieuwe) printen op zich slecht, zodat besloten werd een zender aan te kopen. Diverse technikers hebben deze zelfbouw zendertjes in handen gekregen, maar het vermogen van 55 Watt kwam er niet uit, slechts 40 Watt.

Het station was gehuisvest in de Pirsonlaan 4 te Oostduinkerke en de uitzendingen gebeurden vanuit een villa. Vanaf 6 nov. werd er getest en op 8 november kwam men in de lucht van 18.30 tot 22.35 uur. Na problemen met de antenne, die uiteindelijk van de huiseigenaar van het dak moest en op het naastgelegen gebouw geplaatst moest worden, kwam men in de lucht van 13.00 tot 21.00 uur op 103,7 MHz.

DJ's waren Jan de Witt, Pol de Groot, Bart van der Meer, Dirk Hoogland en Johan van de Velde. Verder nog als invallers: Robbie van 't Groenewoud, Eric Jaeger, Jan van Miert en Peter van der Kerk. Een lovenswaardig initiatief was, dat iedereen bij het station terecht kon en dit gedurende de maand november.

Woensdag 25 nov. was de pechdag voor WMR: Eric de Jaeger begon zijn programma reeds vanaf 12.00 uur. Eventjes voor 14.00 uur was er dan een noodoproep, waarin vermeld werd, dat de B.O.B. voor de deur stond.

De B.O.B. was opgebeld door een dame, zodat de heren in burger postvatten en toen Jan van Miert arriveerde met een nieuwe DJ werden ze tegengehouden. Ze dachten eerst dat het inbrekers waren, omdat enkele weken ervoor was ingebroken bij 6 villa's in de buurt. Eén van de inbrekers zochten ze nog en de nieuwe DJ had ongeveer het gezicht van hem. De 2 jongens werden meegenomen naar Veurne, terwijl Eric de Jaeger, die gezien had, dat er iets niet klopte en ook met de B.O.B. sprak snel de zendspullen in veiligheid bracht.

Hij schakelde een 7 Watt zender aan een cassetterecorder. Ondertussen was de rijkswacht aangekomen met 2 man en een tijd daarna terug de B.O.B. met een rijkswachter. De heren hadden intussen een huiskoekingsbevel mee en hadden contact opgenomen met de procureur van Veurne. De studio werd doorsnuffeld, het materiaal dat aanwezig was werd in beslag genomen, met uitzondering van de platen. De B.O.B.-ers waren vriendelijk en hadden ingezien, dat men niet met inbrekers te doen had. In ieder geval had W.M.R. dus wel pech. Een DJ kreeg ook schrik van de rijkswacht en vermoede enkele namen waaronder die van Robbie en Bart van der Meer. Tijdens de inbeslagname was Robbie in Frankrijk te Bray-Dunes, waar hij de studio's van (het toen nog bestaande) Radio Westpoint bezocht.

Toen hij 's avonds terugkwam, zag hij hoe de B.O.B. juist de DJ's afzette. Gelukkig waren de namen van de andere DJ's niet genoemd, WMR heeft wel 3 DJ's verloren, die bang werden door dit voorval en ook omdat kort daarvoor de Oostendse stations werden opgedoekt: Dirk Hoogland, Jan de Wit en Pol de Groot. Nog iets anders is, dat toen Bart van der Meer en Robbie van 't Groenewoud een nieuwe lokatie zochten, ze bij 2 nieuwe medewerkers iets akelig beleefden. Deze 2 nieuwe medewerkers nl. Patricia en Sil de Strandjutter werden bevangen door CO₂ gas van een kolenkachel en Sil was er erg aan toe. Ook Robbie en Bart ondervonden nadat Sil neerstortte ook moeilijkheden met de ademhaling. De dokter werd erbijgeroepen. Het huis was van onder tot boven gevuld met gas. Patricia en Sil werden gered en konden overnachten bij Robbie.

W.M.R. gebruikt Nederlandse jingles van WMR uit Utrecht en professionele jingles van dit vroeger zeer populaire station. Er zijn plannen om in de toekomst ook op de korte golf te gaan uitzenden.

PETER BENELUX ism HET WMR-TEAM.

Voorstel vrije radio

Met de komende legalisatie van de vrije radio voor ogen, is het de aangewezen tijd om even de mogelijkheden van de vrije radio in België van naderbij te bekijken. Eerst en vooral moet u weten, dat er vier verschillende gradaties bestaan voor radio-organisaties:

1. **Networking:** dit is het samenwerken van verschillende omroeporganen die één enkel programma over meerdere landen uitzenden, zoals bijvoorbeeld Eurovisie.
2. **Landelijk:** hier staat één enkele organisatie in voor programma's die over één land worden uitgestraald.
3. **Regionaal:** ook weer één organisatie die instaat voor programma's voor een regio, ongeveer even groot als een Belgische provincie.
4. **Lokaal:** ook een enkele organisatie die instaat voor de programma's bedoeld voor een gebied rondom een stad.

Het KB-Willockx speelt echter alleen in op de laatste gradatie, d.w.z. de lokale radio's. Spijtig genoeg vallen hierbij de nationaal gerichte radiostations (b.v. Maeva) en de regionale radiostations (b.v. WLS, Kompas, Intercity) die we nu kennen in België, door de mand. Nachtans zijn het juist deze stations, die de meest professionele studio-inrichtingen hebben, de beste presentatoren en de grootste luisterdichtheid.

Wat blijft er dus door het KB-Willockx nog over? De lokale radiostations, waarvan de studio-inrichting en de presentatoren varieren van zeer goed tot zeer slecht, van professioneel tot amateuristisch. Voor een degelijk radiostation hebt u echter goede medewerkers, een professionele aanpak, een degelijke uitrusting en veel geld nodig. Hoeveel radiostations in België voldoen hieraan? Volgens mij alleen de VEBORA-stations, maar deze voldoen niet aan het KB-Willockx.

Nu rijst echter ook het probleem van de levensduur van een vrije radio. De meeste worden gerund op vrijwillige basis, waarbij de DJ's hun programma's maken in hun vrije tijd. En waarbij de medewerkers van het station zelf instaan voor de financiering, hierbij geholpen door de verkoop van stickers, T-shirts, lidkaarten en door de organisatie van bals. Hiermee kan men wel een station draaiende houden, maar niet op lange termijn. Ten eerste zullen heel wat DJ's hun vrije tijd niet blijven opofferen zonder enige compensatie en ten tweede zullen de luisteraars ook niet blijven stickers en T-shirts kopen.

En toch zal er veel geld nodig zijn. U hebt een officieel statuut nodig, dus u vraagt een officiële registratie aan, wat geld kost. Bovendien moet u er een boekhouding op nahouden, waarvoor u een boekhouder nodig hebt en moet u ook een electronicus met een officieel zenderbrevet in dienst hebben. Deze zullen moeten betaald worden, dus er komen ook nog sociale lasten en bedrijfsvoorheffing bij. Dan moet u ook nog Sabam betalen, plus een jaarlijkse taxatie en een verplichte zenderkeuring. Bovendien hebt u ook nog een kristalgestuurde zender, een professionele studio-inrichting (eventueel zelfs meerdere studio's) en een lokatie nodig.

Waar moet dat geld vandaan komen? Zoals gezegd kan het niet blijven komen uit de zakken van de luisteraars, noch uit die van de medewerkers, om al eerder aangehaalde redenen. Dat het geld van de overheid komt, is ook al uitgesloten, want vrije radio's werken beter onafhankelijk en zonder overheidsinmen-

ging.

De enige mogelijkheid die nog overblijft is de etherreclame, maar hiertoe moet eerst de wet gewijzigd worden.

Bovendien moet er in België plaats zijn voor lokale, regionale en landelijke vrije radio's, zodat het monopolie van de BRT en de RTBF volledig doorbroken is. Concurrentie kan alleen maar gezond zijn, voor beide partijen.

Programmatorisch heeft de overheid geen recht tot ingrijpen. De luisteraar is verstandig genoeg om zelf uit te maken wat hij wil horen en wat niet. Alleen mogen de uitzendingen niet opruiend zijn. Het aantal uitzendingen moet onbeperkt zijn. Ik hoop

dat ik hiermee duidelijk geschetst heb, hoe ik vrije radio zie.

TH.van PARIJS, KORTRIJK België.

(Deze brief is opgestuurd naar: Minister H.Decroo, Min.J.Gol, Min. K.Poma, Min. G.Geens, Staatssecr. P.D' Hondt - Van Opendenbosch, Div. politieke partijen en hun afdelingen, div. dagbladen, div. vrije radio bladen, div. relaties bij vrije radio's).

ANTWERPEN

Op dit moment zijn er in Antwerpen Stad 17 vrije radio's te ontvangen tussen 100 en 104 MHz. in de FM-band. En als men hoger gaat, komt daar nog een aantal (zeer amateuristische) bij.

Dat het allemaal zo'n vaart zou lopen was in het begin helemaal niet te vermoeden. Immers, toen andere grote steden zoals Gent en Brussel al beschikten over een handjevol stations, hoorde je hier alleen ruis. Het zou tot juni '80 duren voor Radio Annick met dagelijkse uitzendingen van 20 tot 24 uur begon op 103 MHz, in stereo. Tegenwoordig verzorgt er niet

een enkele zender meer stereo-uitzendingen, dit door het K.B. van september vorig jaar waarin de technische normen werden vastgelegd en dat stereo verbiedt. Ten tweede is langzamerhand iedereen zijn programmering gaan uitbreiden, zodat de meesten nu 24 op 24 uur in de lucht zijn. En ten derde is, zoals reeds gezegd in de inleiding, vooral de laatste tijd het aantal stations sterk toegenomen.

De grote groep vrije radio's in het Antwerpse is in 3 groepen onder te verdelen: de ethervervuilers (die de jongste maanden als paddestoelen uit de grond zijn geschoten en meestal niet meer beogen dan het storen van "echte" zenders.

Deze echte zenders zijn degenen, waarbij het accent vooral op muziek ligt en zij die buiten de muziek ook nog aan een degelijke informatiespreiding doen. Om in deze tijd van economische crisis papier te verspillen aan de eerste groep, lijkt mij nogal onverstandig.

Van de muziekzenders is vooral RADIO ANTIGOON het bekendst en meestbeluisterd, Antigoon brengt 24 uur per dag programma's met de nadruk op hitparadewerk. En op gebied van informatie vallen vooral RADIO ANTWERP CITY/PELGRIM, RADIO STAD en RADIO CENTRAAL aan te wijzen. Toch bestaat er nog een relatief groot verschil tussen deze drie. Waar A.C./P. bijvoorbeeld informatieve programma's naar de grote massa gericht brengt (veel dierenprogramma's, sport....) oriënteert Stad zich op bepaalde tijdstippen op een veel specifiekere publiek.

Centraal is een uitgesproken links station, met vooral veel aandacht voor minderheden in onze samenleving. Zo is er elke week een homoprogramma enz. "Discjockeys" vindt men hier niet terug.

Onlangs is er in Antwerpen ook een opzienbarend experiment van start gegaan, namelijk MAEVA-LOKAAL. Het station bestaat uit oud-medewerkers van de opgedoekte Radio Brabo, de meest beluisterde uren (12,00 - 14,00 en 16,00 - 19,00 uur) verzorgen zij de programma's. Voor de rest wordt MAEVA BRUSSEL doorgegeven. Zulks is voorlopig uniek in Vlaanderen maar MaEva zou ook al contacten hebben gelegd met andere radio's, onder andere ATLANTIS uit Gent. ERIC GEVERS - ANTWERPEN.



De sticker van Radio Freewave kan worden aangevraagd bij POSTBUS 5, B-2638 REET, België. Verder meldt Peter de Vlaming van dit station, dat "zeezender" van Maeva inderdaad een 1 aprilgrap was. Vele mensen gingen naar Blankenberge om de mv "Arabella" te zien.

RADIO RANDSTAD

DE "WEEK-END" STEM VAN SWINGEND GROOT - HASSELT! 101,6 FM

In Hasselt, centrum van Limburg, heeft op slechts 6 maandjes tijd "Radio Hasselt Randstad" een sneltreinevolutie meegemaakt die typerend is voor de populariteit van lokale radio op bepaald niveau. In september 1981 werd radio gemaakt vanop een slaapkamertje onder de pannen met als technisch instrumentarium een bandopnemer en 15 Wattzendertje opgesteld tussen bouwvallig tweepersoonsbed en kleerkast. Vandaag bestrijken de randstad jongens ruim de wettelijk toegestane 8 km. zone en beschikken over één der mooiste limburgse studio's met kantine voor de D.J.'s en ontvangstruimte voor de vele bezoekers. Op een druilerige zaterdagmorgen wagen wij ons in het hol van de leeuw, een krakende houten trap voert ons naar de derde verdieping van een oud herenhuis, het gezellige geroezemoes dat ons reeds op de eerste étage welkom heet leert ons dat het bij Randstad goed vertoeven is.

V: Verklaar even het ontstaan van radio "Hasselt Randstad" op een moment dat Limburg reeds een groot aantal lokale radio's herbergt.

A: De mensen achter Randstad zijn reeds van in het prille begin met vrije radio geassocieerd. Bij de oprichters van Randstad horen trouwens nog ex-bestuursleden van B.C.B.A. (nu BCBL) die o.a. een hele steen bijgedragen hebben tot de legalisatie van de Citizens Band in België. Aanvankelijk bleef het bij experimenteren met de technische zijde van het hele vrije-radio gedoe, er werden F.M.-zenders gebouwd die dan weer door anderen gebruikt werden om radio te maken. We hadden vanzelfsprekend ook een eigen opinie van wat lokale omroepen zouden moeten brengen maar wegens tijdsgebrek hebben we ons er nooit zelf mee willen bezighouden. Steeds meer mensen overtuigden ons echter van het feit dat Hasselt behoefte had aan een bepaald soort lokale radio of stadsradio. Ikzelf stond volledig achter dit idee en wist ook de andere medeoprichters te overtuigen, de rest van het verhaal ken je.

V: Begin Januari '81 verenigde de oorspronkelijke Randstad groep zich met een andere Hasseltse zender "Vrije Tijd", waarom?

A: We zijn er ons van bewust dat er vooral in de grootsteden krasse verhalen de ronde doen over radio's die elkaar de strot zouden afbijten. Dat is echter een randverschijnsel dat zeker niet veralgemeend mag worden. Wij leven op goede voet met de andere vrije jongens in Limburg op hier en daar een uitzondering te na gesproken maar we gaan zeker nooit in op eender welke provokatie. Wij ijveren integendeel naar een samenwerking tussen zo veel mogelijk lokale omroepen. De grote fout van de meeste vrije zenders is dat ze steeds werken onder de druk van te veel zenduren die met te weinig inspiratie moeten worden opgevuld. Vergeet niet dat niet iedereen in de wieg is gelegd om radiopresentator te worden. Ons idee is dat de samensmelting van verschillende stadsradio's de kwaliteit van de programma's alleen maar ten goede kan komen, dit is bewezen met het samengaan van Randstad en Vrije Tijd dat een succes over de ganse lijn geworden is.

V: Wat is jullie idee over de recente discussie's over het al dan niet legaliseren van krachtige vrije radio's met grote reikwijdte.

A: Wij kunnen ons verzoenen met het technisch reglement volgens koninklijk besluit wat betekent dat we tevreden zijn met een zendbereik van 8 Km. nominaal. Dit omdat België een klein dichtbevolkt landje is en volgens ons zoveel mogelijk mensen in de gelegenheid gesteld moeten worden om lokale radio te maken, zoniet zitten we weer met bepaalde extra monopolies opgescheept.

Radio PHOENIX/MONIQUE (Herfst 1980-lente 1981)

Verteld door Leon Mitchell en Graham Paul.



Het volgende verhaal werd telefonisch verteld aan onze Engelse reporter door de DJ's Leon Mitchell (ex Gloria, Conquest en WLS - K.G uit Leicester, Engeland) en Graham Paul (ex N.W.R., W.A., B.C. en Kelo Radio-Ierland):

Roger Matthews

Nu alles tot het verleden behoort, kan ons verhaal eindelijk in de openbaarheid worden gebracht.

Nadat onze poging een engelstalige service van Radio Delmare te starten vanaf het radioschip "Aegir 2" en onze eerste poging een nieuw station te beginnen vanaf een fort in de Theemsmond, waren mislukt, voelden we ons zeer gedeprimeerd. Dus besloten we wat betreft het opzetten van een station in de Theemsmond een nieuwe poging te wagen, waarvoor uitgebreide contacten werden gelegd en voorbereidingen getroffen. Toen kwam een vriend van ons, Roger Matthews (ex Caroline DJ) met het verhaal, dat een familielid van hem, genaamd Brendan, in Ierland, een Schotse trawler van 400 ton bezat, die gewoon weg lag te roesten in Aberdeen, Schotland. Een telefoontje van Roger naar het betreffende familielid en we wisten al gauw, dat we het schip "Birchlea" konden gebruiken voor radiodoeleinden. Brendan zei zelfs, dat hij nog geld ter beschikking zou stellen ook om ons te steunen!

Met hernieuwde moed vestigden we ons aan boord van het schip om het hele project te realiseren. Onze "crew" bestond al gauw uit: Roger Matthews, Stewart Russell, Richard "Buzby" Thompson, Robin Banks (zendertchnicus) en op ons tijdelijke kantoor in Leicester "Geoff" (de persoon, die de Engelse Delmare service had willen starten).

De financiering van ons project scheen al snel rond te zijn: twee stations zouden van de zenders van het schip gebruik maken: het Engelse Radio Phoenix, waarvan de kosten door Brendan gedragen zouden worden. (+ enkele andere sponsors).

Het bleek, dat hij de broer van Roger was en eigenaar van een aantal ijzerwarenzaken in Birmingham.

Het tweede station zou het Nederlandse Monique zijn, gefinancierd door een gevarieerd groepje mensen, onder wie de beruchte Danny (ex Caroline), Johan Maasbach, Ds. Toorenvliet en de gehelmzinnige eigenaar van een platenzaak in Den Haag.

Phoenix zou elke nacht uitzenden en Monique overdag. Twee zenders: één van 5 kW (MG) en één van 15 kW (FM stereo) stonden in Nederland klaar en zouden aan boord gebracht worden, als het schip op zee lag. Er moest nog beslist worden of het schip bij Nederland of Engeland verankerd zou worden.

Problemen

De reparaties aan het schip verliepen wekenlang goed, totdat we op twee grote problemen stootten. Op een morgen werden we wakker en ontdekten, dat het schip langzaam aan het zinken was in de haven! We vonden al snel de oorzaak: onbekenden hadden die nacht enkele "sea-cocks" (Red, waarschijnlijk een soort kraantjes) opengezet. Het probleem was snel opgelost en het water naar buiten gepompt, zodat de "Birchlea" weer in het water lag en niet eronder!

Wat later kwamen we erachter, dat het nogal omstreken was, wie de eigenaar van het schip eigenlijk was en dat er nogal wat schulden op rustten. De onverlaten, die het schip bijna tot zinken hadden gebracht, bleken plaatselijke handelaren te zijn, die nog geld te goed hadden en op deze manier wilden verhinderen, dat het schip de haven zou verlaten. Deze gecompliceerde zaak vertraagde onze plannen aanmerkelijk, maar we hadden nog een tweede groot probleem. We konden proberen wat we wilden, maar we kregen de motor van het schip niet aan de praat.....

Op een dag waren we met de zoveelste vruchteloze poging bezig om de ellendige machine aan de gang te krijgen, toen we door iemand werden geroepen. Het was een vent op de "Cedarlea" - een

zusterschip van de "Birchlea", die verderop voor anker lag. We kwamen bij elkaar en hadden een lange en interessante bespreking.

Cedarlea

Hij vertelde ons, dat we de "Birchlea" nooit van z' n leven op eigen kracht zouden kunnen laten varen en zelfs als we haar op zee konden krijgen, zou ze gegarandeerd zinken. De romp was al jaren volkomen doorgeroest en het schip zou een drijvende doods-kist zijn.

Hij joeg ons vervolgens helemaal de stuipen op het lijf door te vertellen, dat hij wat geruchten had gehoord, die in Aberdeen de ronde deden en hij bleek precies geraden te hebben waarmee we bezig waren. Hij vertelde dat hij Jack heette, hij woonde bij Hull in Yorkshire, zijn schip lag al een tijd stil bij gebrek aan werk en hij was altijd al geïnteresseerd geweest in offshore radio. Kortom, hij was bereid ons de "Cedarlea" te verhuren voor 100 pond per week.

Nadat we een beetje bijgekomen waren van de verrassing, dat ons deze onverwachte oplossing van al onze problemen werd aangeboden, accepteerden wij zijn aanbod. Een overeenkomst werd gesloten, we betaalden Jack een maand huur vooruit en namen afscheid van de oude "Birchlea". We verhuisden onmiddellijk naar de "Cedarlea".

Help, politie

Begin december 1980 kwamen we erachter, dat de plaatselijke politie nogal wantrouwig begon te worden vanwege onze activiteiten aan boord van de "Cedarlea". Omdat het schip alle vereiste papieren had, besloten we de haven van Aberdeen te verlaten op donderdag 18 december 1980. We zouden varen naar Lowestoft aan de Oostkust van Engeland, waar we een hoge telescoopmast zouden oppikken, die vanuit Birmingham dwars door Engeland naar de kust was vervoerd.

Maar... toen de datum van uitvaren nog een paar dagen weg was, werden we ons er pijnlijk van bewust, dat we zeer goed in de gaten werden gehouden en dat elke poging tot uitvaren waarschijnlijk met ge-



weld zou worden verhinderd!
Daarom wijzigden wij alle plannen en staakten de activiteiten rond het schip.

Veel van de jongens gingen naar huis, in afwachting van de komende vakantie, terwijl een gedeelte aan boord bleef, samen met de Schotse bemanning van Jack.

Een paar dagen voor Kerstmis arriveerde de plaatselijke politie, die op zoek was naar Roger Matthews. Gelukkig was hij niet aanwezig. Ze wilden hem ondervragen in verband met de mysterieuze verdwijningen van scheepsgerei van andere schepen in de haven van Aberdeen. Op de vooravond van Kerst werden de Schotse zeelui zeer lazarus en er ontstond een stomme ruzie tussen hen en ons. Het draaide erop uit, dat Stewart Russell jankend in zijn hut werd opgesloten, nadat hij bedreigd was met geweldadigheden. De dag erna was gelukkig alles weer vergeven en vergeten; we waren allemaal weer vrienden.

Het zeegat uitde mist in.

In januari 1981 kwamen de anderen terug aan boord op dezelfde dag, precies zoals het gepland was. De volgende dag voeren we uit!

Onze aktie was een complete verrassing voor de autoriteiten en al spoedig was de "Cedarlea" veilig in de internationale wateren van de Noordzee, koers zettend in zuidelijke richting naar Sheerness aan de kust van Noord-Kent, waar we de telescoopantennemast nu zouden oppikken. Buzby en Stewart zouden ons daar opwachten met de mast.

Na een probleemloze reis kwamen we op eens in een dichte mist terecht in de buurt van de kust van Suffolk. We moesten voor anker gaan en het werd ons al gauw duidelijk, dat we ons niet aan de gemaakte afspraak zouden kunnen houden. We besloten de hulp van de kustwacht van Harwich in te roepen en daarna die van Ipswich om ons veilig de haven van Ipswich binnen te loodsen.

Toen de "Cedarlea" eenmaal in de haven lag, aan de William Brown's Quay, begonnen de moeilijkheden pas goed voor ons. Jack eiste nog eens 500 pond, voordat hij het schip weer op zee zou brengen. Buzby en Stewart arriveerden eindelijk eens zonder dat ze de mast bij zich hadden en klaagden steen en been over de moeilijkheden, die ze hadden ondervonden bij hun speurtocht naar ons.

Paradijs

Tenslotte kwam de grootste klap: een bericht uit Nederland, dat de mensen achter Radio Monique uit het projekt waren gestapt, omdat ze hun eigen schip wilden gebruiken. (We weten nu, dat dit schip de "Lieve" / "Magda Maria" is geweest en dat hun projekt Radio Paradijs zou worden).

Onze situatie was hopeloos: Leon pleegde een telefoontje naar de mensen achter het Radio Ventura projekt (zie FRM vorige maand) om te vragen of zij hun zender, kristallen, studio-apparatuur wilden verkopen en om ze over te halen met ons

projekt mee te doen. Het antwoord was: "Vergeet het maar!" Zo te horen hadden ze al vanaf het begin geweten, dat we met dit projekt bezig waren.

Ze hadden namelijk ook al contact met ons gezocht om ons uit te horen over onze vorderingen met het "Projekt fortstation nr. 2". Ook hadden ze het ons nooit vergeven, dat we hen in de steek gelaten hadden, toen zij betrokken waren bij onze pogingen inzake de Engelse Delmare Service en het eerste fortprojekt.

We hadden nog maar weinig geld over en geen zenders in ons bezit. Dus ondanks al onze moeite, was ook het Radio Phoenix projekt gedoemd te mislukken. Maar in ieder geval hadden we het geprobeerd! Nadat we afscheid genomen hadden van Jack en de goeie ouwe "Cedarlea", vertrokken we Ipswich en gingen allemaal ons weegs. Roger Matthews en Graham Paul

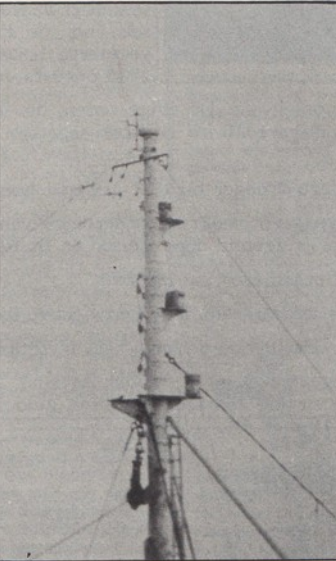

waren al gauw in Ierland bezig met N.W.R. - North West Radio.

© Leon Mitchell & Graham Paul (dec.1981)

Wel, beste lezers, het verhaal, dat we net gelezen hebben van de heren Mitchell & Paul is zeer interessant, maar: het is niet compleet of misschien niet helemaal korrekt! Wij - als Engelse korrespondenten van het F.R.M. - hebben een nader onderzoek ingesteld betreffende het Phoenix/Monique projekt en kwamen tot de volgende conclusies:

De oorspronkelijke eigenaars van beide schepen, British United Trawlers, zeggen: "zowel de "Birchlea" en de "Cedarlea" werden door ons enige tijd geleden aan dezelfde nieuwe eigenaar verkocht, maar we kunnen zijn naam niet bekendmaken". Dus hoe kan het dan, dat Brendan uit Ierland het ene en Jack uit Engeland het andere schip bezat?

In april 1981 ontdekte Stephen Bishop, ex-Caroline DJ, die in de buurt van Ipswich woont, de "Cedarlea" en op de één of an-

dere manier wist hij achter het hele Phoenix/Monique verhaal te komen. Toen hij het verhaal doorgaf aan de Caroline organisatie, waren zij hoogst verbaasd. Het was voor het eerst, dat ze ervan hoorden, dat er een concurrerende offshore organisatie bezig was geweest en dat de pogingen mislukt waren.

Ipswich 210590

Begin mei 1981 bracht DJ Dave Caine van Radio Caroline Short Wave een bezoek aan de "Cedarlea". Het schip was onbemand, maar Dave ontdekte een PTT-kabel, die van de kade naar het schip liep en aan het schip vastgemaakt een bericht, dat vertelde dat een "tijdelijke telefoon Ipswich 210590" was geïnstalleerd aan boord tot de uiterste datum maandag 4 mei 1981. Toen Dave zijn volgende bezoek bracht aan Ipswich op zondag 10 mei 1981, was de tijdelijke telefoonverbinding inderdaad verdwenen. Wij vragen ons af, waarom die er überhaupt geïnstalleerd was geweest?

Foto's: Andy Exx.

Later die maand reisden onze oude vrienden Steve Collins, Dave Caine, Chris Cortez en fotograaf Andy Exx vanuit Cambridge naar Ipswich en vonden de 30,5 meter lange, bijna 8 meter brede ex-motortrawler "Cedarlea" (nr. A 67) nog steeds daar in de haven.

Greenpeace

(N.b. Andy, bedankt voor de foto's).

In de loop van vorig jaar verbaasden kijkers van de B.B.C. East Television en Anglia Television zich erover, dat zij gefilmde nieuwsberichten over de "Cedarlea" in Ipswich te zien kregen. Beide stations vertelden, dat zij voor slechts 6.000 pond was gekocht door de milieugroep "Greenpeace". Enkele weken later vertrok het schip via de Noordzee naar de Theems. Momenteel zou zij verankerd zijn in het oude Koning George V dok in Oost-Londen. De medewerkers van Greenpeace en vrijwilligers (die hier niet voor betaald worden) zijn bezig met het ombouwen van de "Cedarlea" tot een hulp- en voorradingschip voor de zich gestadig uitbreidende vloot van Greenpeace.

Als we de vroegere betrekkingen tussen Radio Caroline en de Greenpeace organisatie in aanmerking nemen, vinden wij dat het een zeer verbaazingwekkende toevaligheid is, dat Greenpeace uit alle ongebruikte Schotse trawlers, juist deze ene koos, die betrokken was geweest bij een offshore radio projekt.

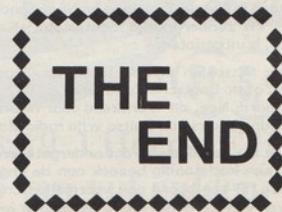

Interview met SAMANTHA DUBOIS (DEEL 3) door Rob Olthof (St. Media Comm.)



Samantha en Stef Willemsen (jan.'81)

SMC: Samantha, vertel ons eens. . . . Caroline wordt vaak in één adem genoemd met de IRA. Hoe zit dat?

Sam.: Bullshit, de enige vergelijking die je met de IRA maken kunt, is het feit, dat de grootvader van Ronan vroeger iets met de IRA te maken heeft gehad. Uiteraard kennen we de geruchten wel, doch Ronan zelf heeft niets met de IRA te maken, geloof me.

SMC: Toch valt er niet te ontkennen dat het een merkwaardige co-incidentie is, dat Northsea voor de Engelse kust in 1970 weg werd gestoord, terwijl Caroline in 1974 tot maart 1980 ongestoord haar gang kon gaan.

Sam.: Dat weet ik ook niet, hoe dat kwam. De enige reden, die ik zou weten, is het verschil in zendvermogen. Caroline met een magere 10 kW en Northsea toen met 105 kW. Een andere reden weet ik niet te bedenken.

SMC: Is het waar, dat Peter Chicago vroeger bij RNI gewerkt heeft?

Sam.: Inderdaad, Peter is daar ontslagen omdat hij onderdelen van de Mebo pikte en mee naar de Mi Amigo nam. Dit werd niet op prijs gesteld door Meiser en Bollier.

SMC: Met wie kon je het slechtst opschieten aan boord?

Sam.: (Volgt nu een woord, dat we censureren). Met Ferry Eden. Iedereen had mot met hem.

SMC: Hoeveel vrouwen hebben er destijds op de Mi Amigo in totaal gezeten?

Sam.: Discjockeys, bedoel je? Ongeveer 3 of 4, Debbie England, Sylvia (toenmalige vriendin van Kees Borrel), voorts Marie Louise en nog een Engels meisje, geloof ik. (Wordt vervolgd).

SPOOKSCHIP?

Op zaterdag 27 maart jl. werd de hele vrije radiowereld verast met 1000 Hz. tonen op de 489 meter, welke tot 15.00 uur duurden. Maandag 29/3 dezelfde 1000 Hz. op 319 meter tot 17.00 uur. Dinsdag 30/3: tests op 319 en 192 meter. Tenslotte op woensdag 31 maart tests op 489 meter, welke om 17.00 uur verdwenen. Sindsdien bleef het stil op alle hier genoemde frequenties.

Vanuit Engeland en Amerika werd beweerd, dat deze tests inderdaad van de "Imagine" kwamen, terwijl het schip vanuit een "zuidelijke staat" met een snelheid van ong. 15 km. per uur richting Theemsmonding zou opstomen. Op 31 maart jl. werd nog gemeld dat het schip toen ter hoogte van Bordeaux zou zijn, enige tientallen mijlen van de Franse kust. Het A.D. meldde, dat het schip vast zou liggen in de haven van Bilbao, daar niet eerder kon vertrekken alvorens de havengelden betaald zouden zijn.

Laten we de feiten en gissingen eens op een rijtje zetten:

Feiten: Testuitzendingen op 489, 319, 192 en 224 meter zijn gehoord in België, Engeland en Nederland. Dat iemand dus met een 1 kW zender in zijn "achttertuintje" aan het spelen is geweest, is uitgesloten.

Vraag: Misschien zijn dit testuitzendingen geweest van bijv. B.B.C. of de Deutsche Rundfunk?

Antwoord: Nee, dit is ontkend door woordvoerders van B.B.C. en medewerkers van Duitse vrije radio bladen.

Fait 2: Op het moment, dat ondergetekende naar Londen ging voor een kortstondig bezoek aan de Engelse hoofdstad, ontmoette hij aan boord een voormalige Engelsprekende medewerker van Caroline, die aankondigde op verzoek van Ronan O'Rahilly naar Londen te komen om voor Caroline te gaan

werken. Uiteraard heb ik dit verhaal gecheckt door in Londen naar Ronan te bellen met de vraag of de desbetreffende persoon inderdaad voor Caroline zou gaan werken. Een medewerker van hem verklaarde desgevraagd dat de persoon in kwestie inderdaad uitgenodigd was om te komen solliciteren. Enigzins verontrust verzocht hij mij mede te delen of die persoon inderdaad op de veerboot zat, hetgeen door mij werd bevestigd. Uiteraard heb ik naar de startdatum van Caroline gevraagd. Men deelde mee, dat er enige "difficulties" waren, doch men hoopte binnen enige weken voor de Theemsmonding te liggen.

Een merkwaardigheid is echter dat geen van de schepen, die op de route Golf van Biscaye - Het Kanaal varen, de "Imagine" gezien hebben. Vanuit het Amerikaanse hoofdkwartier kan Paul Collins (salesmanager) elke maand wel statements doen, doch die worden steeds weer door de feiten gelogenstraft. Bovendien heeft topfotograaf Theo Dencker, de man die toch al lang voordat anderen uit de vrije radiowereld er lucht van krijgen, foto's van nieuw op stapel staande zeezenders heeft, nog geen enkele foto mogen maken en dat is voor hem wel zeer merkwaardig. Eerlijk gezegd worden er van Duitse zijde wel enige kanttekeningen gemaakt bij de zg. terugkeer van Caroline. Vreemd is ook, dat men in Amerika de ene keer beweert, dat de samenwerking met Caroline van de baan is en de andere keer weer precies het tegenovergestelde.

bel voor zeezender info:

020-72 11 41 (na 18.00 uur)

Niét naar de redactie bellen, s.v.p. Bedankt !

Abonnementies

Prijs: f 2,-- per regel van 50 letters, spaties of leestekens. Getypte tekst of blokletters. Abonnementies moeten vóór de 10e v.d. maand binnen zijn.

Betaling: Vooruitbetaling op giro 3538279 t.n.v. Free Radio Magazine, Postbus 10252, 1001 EG Amsterdam of bijsluiting in postzegels van het verschuldigde bedrag naar: FRM, Postbus 10252, 1001 EG Amsterdam.

Abonnementies kunnen alléén geplaatst worden door PARTICULIEREN. Band-/cass. opnames, stickers, schema's etc. worden geaccepteerd. HANDELAREN kunnen onze advertentietarieven aanvragen.

TE KOOP AANGEBODEN:

SCHEMABOEKJE 1 en 2 inh. o.a. Oscillators (FET-X-tal-verbubelaar), X-tal gest. stereocoder, stuurzenders (3-5-6-10-12 Watt), lineairs BLY 87-88-89-90, MRF 237-238-603, QQE 03/12 QQE 06/40 + print lay-outs. Incl. POSTBUS 1276, 7301 BM APELDOORN.

Wegens omstandigheden: Complete ZENDINSTALLATIE (3-meter): stuurzender 10 Watt, eindtrap ca. 35 W, voeding 6 Ampère, antenne 8 elements Fuba, kabel, mast en rotor. POSTBUS 354, 3840 AJ HARDERWIJK.

Comp. SCANNER Bearcat 220. Nieuw ca. Fl. 1200,--. Nu Fl. 700,--. Tevens wereldontvanger Sony ICF 2001 (150 kHz. - 30 MHz. en 76 MHz. - 108 MHz.) met SSB, dig. uitl. enz. Nieuw: ca. Fl. 750,--. Nu (7 mnd. oud) Fl. 450,--. Tel. 03438-15712.

Losse BLW96's, 200W. (3m.) + schema à Fl. 235,--. evt. geb. BLX15's, 150W (3m) schema à Fl. 100,--. evt. geb. Tevens lineairs tot 400W, prijzen op aanvraag. BLY87: Fl. 22,--. BLY89: Fl. 45,--. BLY90: Fl. 80,--. BLY93: Fl. 45,--. BLY94: Fl. 75,--. BLW77: Fl. 165,--. BLX14: Fl. 38,--. Tel. 03410-15650 (na 18.00 uur).

EINDMODULATOR 8 807. 2 versterkers 2 en 4 EL34. Div.trafo's, Rohde & Schwarz gest. voedingsunit, gest. voeding 15-300V, 175mA, traploos regelbaar. Kompl. FM eindtrap + buis QQE 06/40. 1 Stentor. Gestuurde middengolfzender EF 89, EL 84, EL 519, 80 Watt. Compl. voeding hiervoor op chassis. Schriftelijke reacties: POSTBUS 49, STAPHORST.

GEVRAAGD:

Twee serieuze medewerkers voor interviews etc. SPACE RADIO, POSTBUS 3037, 3130 CA VLAARDINGEN.

IETS TE KOOP, TE RUIL, TE GEEF?
OF ZOEK JE ERGENS NAAR?
SUCCES VERZEKERD: ABONNENTIE!

Waar echter niemand omheen kan, zijn de merkwaardige testuitzendingen.
Dus tòch een spookschip op de Noordzee?

PARADIJS.

In een interview beweerde de advocaat van Radio Paradijs, dat het schip binnenkort nu toch vrij komt. Dit is wel een zeer schrale troost, daar de boot nu toch wel erg gekortwiek is: zenders en studio zijn eruitgehaald, c.q. gesloopt. Alleen de mast staat nog op het schip.

S.M.C.

Ruim 454 lezers van FRM hebben afgelopen maand ons infonummer gedraaid. Vriendelijk verzoeken wij een ieder uitsluitend tussen 18.00 en 22.00 uur te bellen. Verstandiger is het nog even schriftelijk te reageren, als men binnenkort boottochten wil maken. (zie onze advertentie).

Rob Olthof.

(advertentie)

Stichting Media Communicatie

Postbus 53121 - 1007 RC Amsterdam

ZOMERAANBIEDING VAN S.M.C.

Carolinepakket bestaande uit: de LP "Historie van de Mi Amigo" + EP "Caroline Souvenirs" + EP "Mi Amigo Souvenirs" + EP "Caroline Farewell", tezamen voor Fl. 21,-- (We rekenen Fl. 1,-- meer i.v.m. gestegen portokosten).

Jingle LP Fl. 13,50 met jingles van Mi Amigo, Caroline, Voice of Peace, Atlantis, Condor en Veronica.

Radio Paradijs poster: verzending in koker Fl. 7,50

Bericht aan onze klanten: tot ons leedwezen constateerden wij dat een zeer ernstige persfout is geslopen in onze laatste plaat "Sweet Caroline/Delmare tune". Deze plaat komt in een kwalitatief uitstekende vorm vanaf 1 mei wederom in de handel. Degenen, die een exemplaar van ons reeds ontvangen hebben, kunnen dit retourneren en ontvangen een gaaf exemplaar retour. De prijs is Fl. 6,50 incl. verzendkosten. Degenen, die in de zomer een boottocht naar de piratenzenders wensen te maken, gelieven zich schriftelijk op te geven.

Postgiro: 4065700
Banque de Paris 63 44 95 216

Vinyl STICKERS

restantverkoop van de

Iedereen leest het

FREE RADIO MAGAZINE

Postb. 10252-1001 EG Amsterdam

originele Ptv stickers

+ gratis

nieuwe F.R.M. sticker

PTV

Praten televisie Leiden

(Fl. 5,-)

Giro 3538279 - J. Herps / F.R.M.
Of briefje van vijf gulden:
Postbus 10252, Amsterdam.

HET ZELF MAKEN VAN PRINTEN

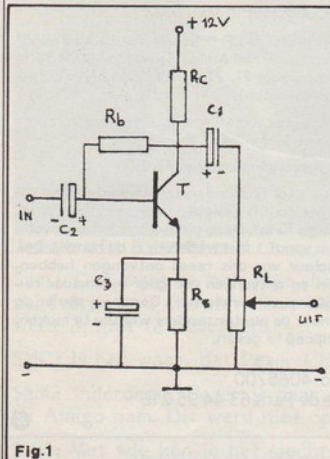

Fig. 1

Staak't zweven.

Naar aanleiding van de vele reacties van onze zelfbouwers behandel ik de vervaardiging van gedrukte schakelingen op eenvoudige wijze. Er zijn veel zelfbouwers, die hun zender "zwevend" bouwen, zogenaamd "In de lucht". Ze zweven erbij, dat dit de beste methode is, het stabiel werkt, het schoonst en nog meer van die orde. Deze reden is bij juiste toepassing van de gebruikte materialen geheel ongegrond tegenwoordig wordt nog maar zelden professionele zendapparatuur zwevend gebouwd. Het wordt dus tijd voor onze moderne zelfbouwer met de moderne halfgeleidercomponenten maar eens uit het buitentijdperk te stappen en zelf printjes te gaan maken.

Printontwerp

Bij het bouwen op print moet men eerst een print ontwerpen. Dit is een hoge drempel voor veel zelfbouwers: "het schema omzetten in een print lay-out". Dit werk lijkt op het eerste gezicht moeilijk, maar is in de praktijk soms gemakkelijker. Maar eerst gaan we ons bezighouden met de vraag: hoe vervaardigen we zo'n print?

Ten eerste gaan we uit van een simpel schema, dat te vinden is in figuur 1. Dit is een eenvoudige transistor voor een versterkertrap in de gemeenschappelijke emitter-schakeling (G.E.S.), dus geschikt voor versterking van microfoon of platen-speler.

Technische gegevens van de schakeling:

R_i = ingangsweerstand 40 kOhm
 belastingsweerstand ca. 40 kHz.
 De ingangsspanning bedraagt ongeveer maximaal 45 mV.

Omdat het een simpel schema is en in de praktijk gemakkelijk uit te testen, heb ik dit schema gekozen. In de toekomst zullen er meerdere volgen, welke ingewikkelder zijn.

Maar nu verder met het vervaardigen van de print. Eerst dit nog: als je een hoogfrequentieschakeling zet op print, gebruik hiervoor dan geen pertinax (meestal steenbruin van kleur). Dit is zacht, als je je bout erop zet, die er na een tijdje doorheen smelt. Dit is echter niet eens de reden, waarom je geen pertinax moet gebruiken. De eigenlijke reden is een technische: de permeabiliteit van het pertinax heeft een totaal verkeerde waarde, waardoor capaciteit ontstaat bij dicht langs elkaar lopende leidingen. Dit houdt in, dat bij zeer dicht langs elkaar lopende leidingen een zeer kleine capaciteit ontstaat. Deze heeft dus het effect van een condensator en daar dit in veel schakelingen niet gewenst is, kan men beter perspex printplaat gebruiken. De permeabiliteit benadert die van lucht en afwijkingen door banenkapaciteit is te veroorzaken. Wat nu exact permeabiliteit betekent zal ik eens uitleggen. Verder nu. Men gebruikt dus perspex printplaat. Dit is lichtgroen van kleur en als je het tegen het licht houdt, vallen de lichtstralen er doorheen.

Onze eerste stap ter vervaardiging van de print is het maken van de print lay-out:

Stuklijst:

R_c = collector weerstand	3k3
R_b = basis weerstand	1 M
R_e = emitter weerstand	180 Ohm
C_1 = ontkoppelcondensator	10 μF
C_2 = " " "	5 μF
C_3 = maakt versterken voor wisselstroom mogelijk	10 μF
T = BC 109 ruisarme laagfrequent transistor	
R_L = potentiometer	50 k

(NvdR: C_1 is wel bij de stuklijst opgenomen maar was niet op het schema en de print

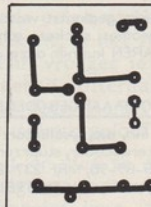
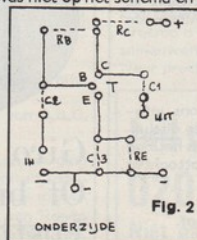

Fig. 3 Print lay-out

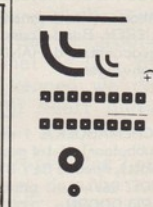

Fig. 4 Transfers

lay-out getekend. Wij hebben dit zelf gedaan, maar verzoeken aan iedereen, die iets inzendt, goed te controleren of alles klopt).

Wanneer we gaatjesboard zouden gebruiken, dan zou onze schakeling er zo uitzien als in figuur 2. De open rondjes zijn de soldeerpunten, de getrokken lijntjes zijn draadverbindingen en de gestippelde lijntjes stellen de daarbij genoemde componenten voor. Figuur 2 toont ons de "onderzijde". Met enig speurwerk zien we dat dit exact dezelfde schakeling is als figuur 1, echter zitten wat componenten gedraaid of verschoven, maar als je goed kijkt, is de basis hetzelfde.

Als je het schakelingetje even bekijkt, is het echt niet moeilijk om de lay-out te ontwerpen, want figuur 2 is voor ons de basis van de print. Ik hoop, dat je je afvraagt waar de potentiometer is gebleven in figuur 2: deze wordt uiteindelijk gemonteerd en één aansluiting komt op "UIT" en de andere op de min. De loper is nu de uitgang van de voorversterker.

Als figuur 2 nu de basis vormt voor onze lay-out, dan is de vraag: hoe krijg ik nu de banen op de print, zoals in figuur 3?

Transfers

Hiervoor moet men eerst een stukje enkelzijdig print afzagen van ca. 3 x 3,5 cm. De koperzijde met een oplosbaar schuurmiddel even opschuren, bijv. Jif of Vim met een beetje water. Na afloop goed afspoelen en afdrogen. Nu tekent men voorzichtig met potlood de schakeling, zoals in figuur 2 op de koperzijde; wat fout gaat kun je niet met een gom uitgummen. Wanneer figuur 2 getekend is op de koperzijde, goed controleren of alles korrekt is.

Nu gaat men de banen aanbrengen met zogenaamde "transfers". Dit zijn strepen, lijnen en rondjes van zelfklevend materiaal, zoals de wrijfletters. Het zijn dus gewoon wrijsymbolen in allerlei vormen, er zijn er een paar afgebeeld in figuur 4. Je ziet het: dit is nog maar een klein deel van de in de handel verkrijgbare vormen. Ze zijn bij de meeste elektronikazaken te koop en soms bij de boekhandel.

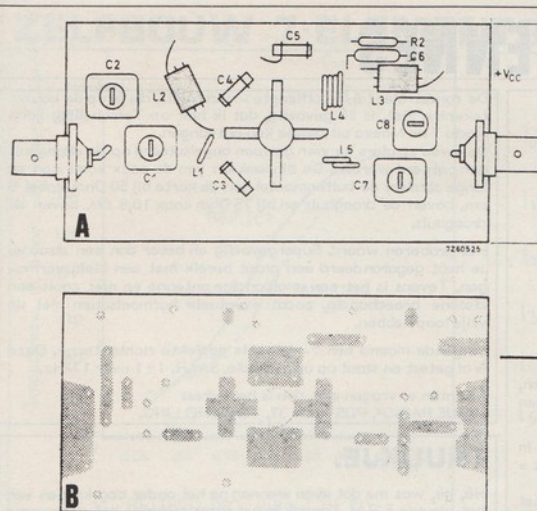

Figuur 5: Voorbeeld van
hoogfrequent eindtrap op
dubbelzijdig print.

A) Bovenzijde, geheel verkoperd.

B) Onderzijde met de getekende eilandjes,
die als verbindingsplaatsen dienen.
(Schema voor BLY 87A). Men let er wel op,
dat de gaten aan de bovenkant verzonken
zijn m.b.v. een boortje.

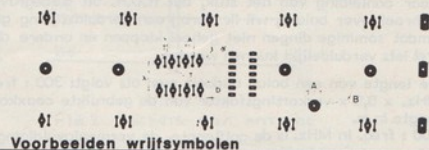

Voorbeelden wrijfsymbolen

De prijzen vallen erg mee, bijvoorbeeld honderd rondjes kosten ongeveer Fl. 1,-- en de banen kun je per rol kopen. Voor onze schakeling kost een rol ca. Fl. 2,50 en is ongeveer 20 meter lang.

Deze transfers wrijft men op de plaatsen, waar ze komen moeten. Wanneer dit gedaan is goed controleren of men niets vergeten is. Nu kan men nog even alle transfers met de duimen stevig aandrukken.

Het etsen

We zijn nu aan de laatste fase toegekomen: het etsen. Dit is een scheikundig proces, waarbij de niet-bedekte delen koper worden weggeetst, ofwel opgevreten. Dit gebeurt in een ijzerchloride-oplossing.

Ijzerchloride is te koop bij de elektronikawinkel, meestal in zakjes. Het zijn gele borrelnootachtige balletjes, die je de eerste keer in een kunststof bak met een liter warm, gekookt water moet oplossen. Je kunt ook gewoon kraanwater nemen, maar dan blijft het niet zolang vers (in het algemeen moet men het oplossen met 1 liter water; dit echter controleren in de gebruiksaanwijzing).

(Red. Ijzerchloride kan ook bij de drogist gekocht worden in kunststof flessen van 2 of 5 kilo. Voor "grootverbruikers" zal dit veel voordeliger zijn. Men moet dan echter wel zelf de verhoudingen m.b.t. de oplossing kennen).

Men dompelt in deze vloeistof de print onder af en toe roeren met een kunststof lepeltje. Na ca. 10 minuten is de print geheel geetst. Wanneer de niet-bedekte delen nu geheel verwijderd zijn, haalt men de print uit de bak en spoelt deze grondig af onder de kraan zodat er geen restdelen etsmiddel meer aanwezig zijn. Als dit gedaan is, kunnen de gaatjes worden geboord en de componenten gemonteerd.

Eerst de weerstanden monteren en solderen, dan de condensatoren en als laatste de transistor.

Waarschuwing.

Het etsmiddel is een giftige stof, dus de dampen niet inademen en altijd je handen goed afspoelen. Kijk uit voor je kleren; als je geknoeid hebt direct met ijskoud water goed uitspoelen, daarna ongeveer een dag laten weken in koud water.

Tevens tast deze stof alle metalen aan, dus ook de roestvrijstalen afwasbak. Als je hierin gespoeld hebt, moet je erop letten, dat je alles goed weg spoelt. Met de vloeistof kun je ongeveer een half jaar etsen. Echter de snelheid neemt op den duur af. Roeren en opwarmen tot ca. 40° versnelt het weer, maar is niet noodzakelijk.

Nog even dit: de print lay-out is opzettelijk groot gehouden voor de duidelijkheid. Er zijn natuurlijk vele variaties mogelijk. Probeer hem maar eens kleiner te maken, dit geeft veel inzicht en ervaring.

Als je eenmaal de smaak te pakken hebt na wat experimenteren en je hebt het gevoel, dat je professioneel bezig bent, dan ligt er een nieuwe wereld voor je open.

Verder nog enige voorbeelden van printen met dubbelzijdige koperlagen, want je kunt ook grotere banen en vlakken met speciale stiften tekenen (Fig. 5 A en B).

Ik wens iedereen succes toe en ook met eventuele examens en tentamens. Ook José, sterkte met de nieuwe lijn van het F.R.M.

Ik heb getracht ook een steentje bij te dragen in het streven naar een goed hobbyblad in plaats van een blad vol verdronken koetjes en kalfjes.

In de toekomst hoop ik nog diverse basis-schakelingen uit te leggen en er berekeningen aan uit te voeren.

ALFA OMEGA - NIGTEVECHT, p/a P. MEEUWIS, POSTBUS 101, 1390 AB AB-COUDE.

Blijf redelijk.

Bedankt, Alfa Omega, voor deze leerzame uiteenzetting en moeders, c.q. echtgenotes etc. opgepast, want voor je het weet, zit je keukentje onder de roestbruine vlekken.

Maar waar ik het eigenlijk over wilde hebben, is het volgende: van Alfred (I.P.S.) en ook van andere mensen, die zich bezighouden met het ontwerpen en aanbieden van kant-en-klare printen, hoor ik dat er nogal eens mensen bellen of schrijven, die zich "bedrogen" voelen. Deze mensen gaan dan uit zitten rekenen, wat zo'n printje ze kost, als ze het zelf (zouden) maken en wat ze ervoor moeten betalen, als ze het kant- en-klaar bestellen. Sommigen worden dan nog kwaad ook en spreken zelfs over "woekerwinsten".

Dit is natuurlijk een nogal belachelijke reaktie. Als je in een meubelzaak een tafel koopt, zeg je ook niet, dat je hem zelf veel goedkoper kunt maken. Zelf maken is altijd goedkoper, al is het alleen maar door de besparing op arbeidsloon.

Verder moeten printen, die in een grotere oplage aangeboden worden, zoals die van de FM-zender uit het februari- t/m aprilnummer, uitbesteed worden bij een printenfabriek, waarbij niet alleen voor het etsen, maar ook voor elk geboord gaatje apart betaald moet worden. En ook hier wordt weer het beruchte arbeidsloon berekend.

Dan moet er nog verzonden worden, administratie gevoerd etc. etc.

Kortom: het aloude verschil tussen hobby en werk. Dankzij Alfa Omega kan iedereen nu zelf zijn printen maken en wie ze toch liever bestelt, is vrij om dat te doen, maar moet de kosten die hij/zij anders uitspaart, op de koop toe nemen.

JOSE.

ANTENNES

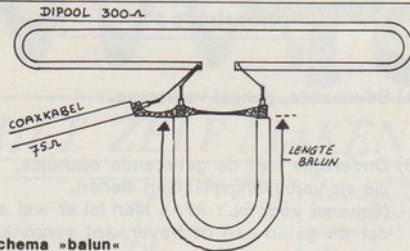

Schema »balun«

Naar aanleiding van het stuk, dat R.O.R. uit Bodegraven schreef over baluns, wil ik hierbij een verduidelijking geven, omdat sommige dingen niet geheel kloppen en andere dingen wel iets verduidelijkt kunnen worden.

De lengte van een balun bepaalt men als volgt: $300 : \text{freq. in MHz} \times 0,5 \times \text{verkortingsfactor van de gebruikte coaxkabel} = \text{lengte in m.}$

$300 : \text{freq. in MHz.}$ is de golflengte, de vermenigvuldiging met $0,5$ is omdat het hier om een halvegolflengte gaat en de verkortingsfactor is bij normale coaxkabel $0,66$.

Dus een balun voor 100 MHz , komt neer op $3 \times 0,5 \times 0,66 = 0,99 \text{ m}$. Deze lengte scheelt slechts 1 cm , met die van R.O.R., maar omdat een balun erg smalbandig is, d.w.z. dat ze eigenlijk alleen maar voor de afgepekte frequentie te gebruiken zijn, kan dat een flinke verslechtering van de S.W.R. betekenen.

Dan nog iets belangrijks: de lengte van de balun is gerekend vanaf de punten waar de afscherming van de coaxkabel zichtbaar wordt! Het massadraadje naar de antenne kan men m.i. beter op de drager van de antenne bevestigen, omdat daar alle stromen en spanningen in de antenne "0" behoren te zijn.

Als men de antenne rechtstreeks aardt, bijvoorbeeld door een pijp in het grondwater te slaan en deze aan de antenne(mast) te bevestigen, kan dat een leuke verbetering van de signaalsterkte betekenen.

Evt. reacties: DISPLAY RIJNSBURG, p/a P.O.BOX 3219, 2301 DE LEIDEN.

6/8λ VERTICALE RONDSTRALER.

ZEND- en ONTVANGST

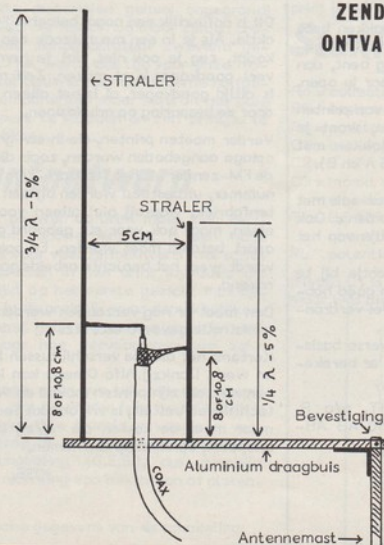

De rondstraler ($6/8$ golflengte - vertikaal), die je op de bouwtekening ziet, is zó gevoelig, dat ik hier op Terschelling zelfs Radio 7 en Maeva uit België kan ontvangen.

De twee stralers kunnen gewoon ongesoleerd op de draagbuis gemonteerd worden. De binnenkern van de coax komt aan de lange straler; de buitenmantel aan de korte bij 50 Ohm kabel 8 cm , boven de draagbuis en bij 75 Ohm coax $10,8 \text{ cm}$, boven de draagbuis.

Het proberen waard, Supergevoelig en beter dan een discone. Je hebt gegarandeerd een groot bereik met een klein vermogen. Tevens is het een smalbandige antenne en niet zoals een discone breedbandig, zodat eventuele harmonischen niet de vrije loop hebben.

Volgende maand een 9-elemente gepekte richtantenne. Deze is al getest en staat op onze studio, S.W.R. 1 : 1 over 1 MHz .

Mochten er vragen zijn, dan is het adres: "VRIJE RADIO", POSTBUS 37, TERSCHELLING.

TRUUKJE.

Hé, hé, was me dat even wennen na het onder oog krijgen van het nieuwe F.R.M. Toen ik in het maartnummer het voorwoord van José las, schrok ik in eerste instantie wel even. Tsjaj, je bent tenslotte abonnee op basis van uitgaves, die je gewend bent. Maar, het is me allemaal reuze meegevallen. Persoonlijk vind ik dit blad in kwaliteit vooruit gegaan. Al zullen er altijd mensen zijn, die het hier niet mee eens zijn.

Verder vind ik dat de rubriek "Techniek" best wel wat uitgebreider mag zijn. Het is mij niet bekend of hier algemene belangstelling voor bestaat. Zelf ben ik hier enorm in geïnteresseerd. Vooral wanneer het om de praktijk gaat. Nu leek het mij aardig, om als me iets leuks te binnen schiet, dat geregeld op te sturen.

Trouwens, ik had nog een opmerking betreffende het artikel van R.O.R. uit Bodegraven over een balun. Ik neem aan, dat de uitkomst in meters van die formule gemeten wordt van massa-einde tot massa-einde van het stukje coax, dat voor de balun wordt gebruikt. Misschien wisten sommigen dat niet. Ikzelf gebruik overigens al jaren de volgende formule:

$$\frac{300}{\text{Frequentie in MHz}} : 2 \times 0,67 = \text{lengte balun in mtr.}$$

Die 300 staat voor de lichtsnelheid = snelheid radiogolven = 300.000 km/s . Er wordt door 2 gedeeld om een halve golflengte te verkrijgen. Deze uitkomst zou theoretisch moeten valdeven, maar in de praktijk kom je bedrogen uit. Daarom moet de uitkomst met een bepaalde konstante vermenigvuldigd worden. Deze is altijd kleiner dan 1 . Dit getal noemt men de verkortingsfactor of velocity factor. Hierbij gaat het om de verhouding tussen de voortplantingssnelheid van HF energie in b.v. coax en in de vrije ruimte (het heelal). Deze snelheid bedraagt in de ruimte zoals gezegd $3 \times 10^8 \text{ km/s}$.

Wanneer er enige weerstand ontmoet wordt, daalt deze snelheid, Vandaar deze verkortingsfactor.

Verder heb ik nog een leuk geintje om je antenne "voor de gek" te houden, wanneer je kabel te LANG is. Pas je dit truukje toe, wanneer je coaxkabel te kort is, verslechtert dit de S.W.R., alleen maar. Het enige nadeel is, dat je dit schakelgetje na de staande golfmeter moet plaatsen en hem er tussen moet laten staan. Eigenlijk geen echt nadeel, dacht ik. Als het niet direct lukt, kan je wat experimenteren met wat verschillende spoeltjes en de trimmer een andere plaats geven.

ZEIST (MOONLIGHT?) - 3 april 1982.

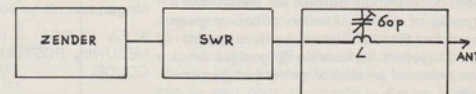

$L = 1\frac{1}{2} \text{ WDG. DRAAD } 1\text{mm}, \text{ SPOEL } \varnothing 1\text{cm}, \text{ SPATIE } 1\text{mm}.$

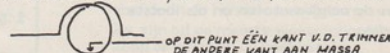

ZELFBOUW 7-ELEMENTS ANTENNE.

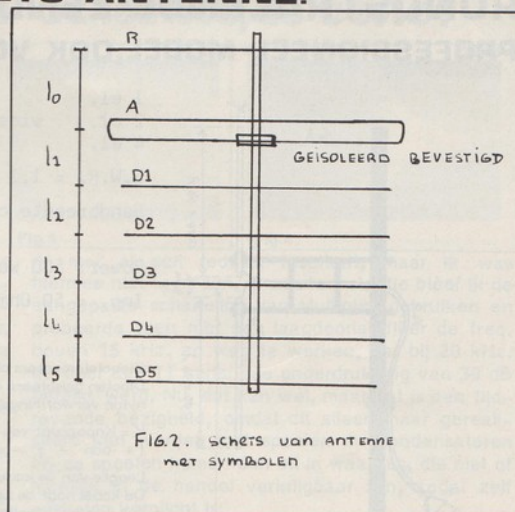
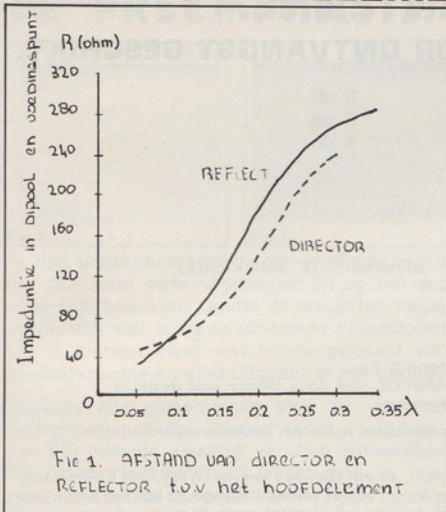

Bij het zien van "antenne aanpassing" van R.O.R. in het vorige F.R.M. leek het me nuttig de bij ons in de buurt veel toegepaste zelfgebouwde 7-elementen antenne te beschrijven. Deze blijkt veel voordelen t.o.v. gekochte antennes te bezitten:

1. Aanpassen d.m.v. baluns, filters enz. is niet meer nodig; de impedantie van deze antenne bedraagt 75 Ohm.
2. De antenne is afgelekt op die frequentie, waarop je wilt uitzenden (of luisteren), dus maximale versterking op die frequentie. Bijkomend voordeel is dat de harmonischen op andere frequenties verzwakt worden.
3. Zeer goed richteffekt
4. Goedkoop: je pakt 2 oude 3-elementen antennes (nieuw is natuurlijk beter) of koopt de onderdelen los.
5. S.W.R. = 1 : 1,1
6. Hoge versterking: **12 dB!**

Een paar formules en een beetje theorie zullen aantonen hoe dit alles mogelijk is.

We gaan hierbij uit van een gevouwen dipool en dus géén "open" type. Verder moet de diameter over gelijk zijn. Stolle dipolen bevallen mij en collega's goed.

De dipoolantenne heeft een stralingsimpedantie van 300 Ohm. De impedantie van coaxkabel bedraagt 75 Ohm, zodat de in het vorige nummer beschreven balun toegepast moet worden. (Overigens snap ik niet, waarom de afscherming aan de dipool moet. Volgens mij moet dit juist niet). Het blijkt dat de afstand van director en reflector t.o.v. het hoofdelement (dipool) van invloed is op de impedantie (Zie Fig.1). Door deze methode toe te passen, krijgt men aan de voedingspunt een impedantie van 75 Ohm, zodat het coax zonder meer kan worden aangesloten. Evenals bij alle andere antennes is de lengte van de dipool bepalend voor de frequentie, waarvoor hij geschikt is. De meeste dipolen zullen meestal op de 74 MHz. (midden 88-100 MHz) zijn aangepast. Door de lengte van de dipool te veranderen, wordt de frequentie veranderd. Theoretisch is de lengte van de dipool de halve golflengte, in de praktijk blijkt deze lengte enige procenten korter te zijn. Als je onderstaande formules invult met i.p.v. f (frequentie) jouw favoriete frequentie, dan krijg je een antenne, die op die bepaalde frequentie zeer goed functioneert. In Fig. 2 is de antenne getekend met de symbolen. Hierin is:

- A = Antenne hoofdelement (dipool)
 B = Reflector
 D = Director
 L = Afstand tussen de elementen

De afstanden en lengtes (antwoorden in meters!) zijn met de navolgende formules te berekenen. Als voorbeeld zijn achter deze formules de waarden gezet, die door mij zijn toegepast en dat is voor 101 MHz.

In Meters: 104,5 v.b. 101 MHz. 100.7 MHz
 (in centimeters)

L0 = 0,150 λ	43,1	44,6 cm.	44,8
L1 = 0,100 λ	28,7	29,6 cm.	29,9
L2 = 0,165 λ	47,4	49,0 cm.	43,2
L3 = 0,165 λ	47,4	49,0 cm.	43,2
L4 = 0,165 λ	47,4	49,0 cm.	43,2
L5 = 0,16 λ	45,9	47,5 cm.	47,7
R = 0,98 1/2 λ	140,7	145,5 cm.	146,0
A = 0,74 1/2 λ	134,9	139,6 cm.	140,0
D1 = 0,72 1/2 λ	132,7	136,6 cm.	137,0
D2 = 0,87 1/2 λ	124,9	129,2 cm.	129,6
D3 = 0,871 1/2 λ	125,0	129,4 cm.	129,7
D4 = 0,82 1/2 λ	117,7	121,8 cm.	122,1
D5 = 0,80 1/2 λ	114,8	118,8 cm.	119,2

Het tekenje λ (= lambda) staat voor golflengte. Deze golflengte wordt berekend door de formule:

$$\lambda = \frac{\text{Lichtsnelheid in km/s}}{\text{Frequentie in KHz.}} = \frac{300.000}{f \text{ in KHz.}} = \frac{300}{\text{uw Freq.}} \text{ (in mtr)}$$

v.b. 100 MHz.: $\lambda = \frac{300}{100} = 3 \text{ meter}$

Deze formules blijken in de praktijk volledig te kloppen. Mijn Wattmeter geeft het meest vermogen aan, wanneer de zender is afgestemd tussen 100,5 en 101,5 MHz.

ENKELE PRAKTISCHE TIPS:

Het vierkante buismateriaal, waar de elementen op komen, is in sommige hobbyzaken te verkrijgen, ook kun je dit van een andere antenne gebruiken. De benodigde lengte is ca. 2,75 meter. Je tekent af, boort en bevestigt de elementen zo met de normale boutjes, die hiervoor gebruikt worden. De directoren en reflector zaag je met b.v. een babyzaagje af tot de juiste lengte en drukt de uiteinden weer plat in een bankschroef. De dipool wordt eerst midden door gezaagd, daarna op lengte gezaagd, platgedrukt, geboord en weer op het "voedingskastje" gemonteerd. De 2 ronde uiteinden (die onder het klemmetje komen) maak je aan elkaar vast door even een draadendje in één buisje te draaien, andere heft erop draaien en dipool zit weer in elkaar (evt. klein deukje in beide uiteinden maken, zodat draadend vastzit). Dipool moet geïsoleerd worden, andere elementen evt. ook, dit t.o.v. de "drager". Dit kan gebeuren met stukjes fletsband e.d. Dit alles kun je nog uitvoeriger (vooral theorie) in diverse boeken terugvinden.

Veel succes met het bouwen en voor vragen, kritiek, opmerkingen enz. kun je schrijven. Wel even postzegel bijvoegen, indien antwoord gewenst wordt.

ROBIN HOOD. POSTBUS 13, 9684 ZG FINSTERWOLDE (Gron.)

RONDSTRALENDE ZENDANTENNE.

PROFESSIONEEL MODEL, OOK VOOR ONTVANGST GESCHIKT.

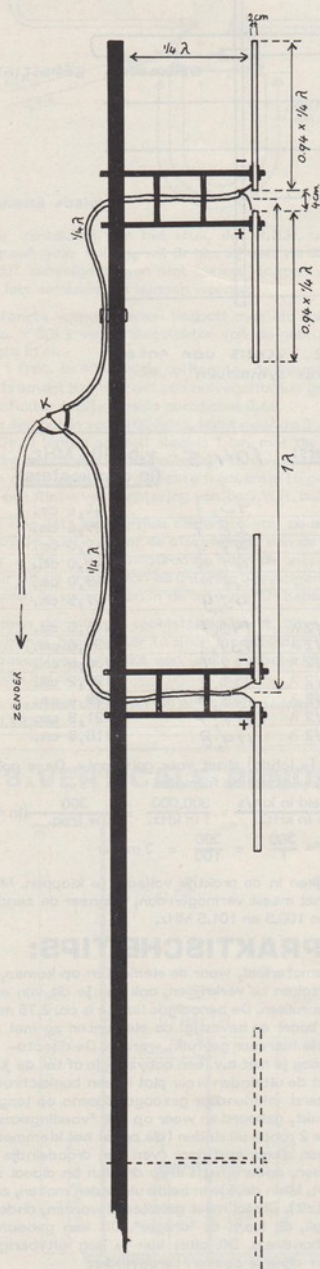

1 el.		0 dB
2 el.	winst	3 dB
4 el.	"	6 dB

S.W.R. = 1,2 : 1

Bandbreedte ca. 4 MHz.

Power: 500 Watt (afhankelijk van kabel)

Imp. = 50 Ohm

Dipolelementen: aluminium \varnothing 2 cm.
Dipolen geïsoleerd opstellen v.d. mast d.m.v. bijvoorbeeld plastic of nylon verwarmingsbuisklemmen.

K = Knooppunt van de coaxkabels, welke van de dipolen afkomstig zijn (+ aan + ; - aan -)

Lengte van de kabels $1/4$ of een veelvoud hiervan bij bijv. 3 of 4 elementen. De kabel naar de zender 1 of een veelvoud hiervan. Er kan een S.W.R. van 1,2 worden bereikt met de juiste kabellengtes, maar dit moet wel zeer nauwkeurig gebeuren!

Aansluiting K en aansluiting van de kabel aan de dipolen waterdicht uitvoeren!

A.T.U. (ANTENNE TUNING UNIT)

VOOR AANPASSING VAN DE ONTVANGER AAN EEN ANTENNE, WELKE NIET DE IDEALE LENGTE HEEFT.

C = 450 pF var. cond. lucht

L = ca. 80 windingen, Draad 0,8 mm, Spatie: 0,5 mm, Spoelvorm \varnothing 3 cm.
(In de dump zijn hiervoor mooie spoelvormen verkrijgbaar)
Aftakking op elke 8 windingen.

S = 10 Standen schakelbaar

FREQUENTIEBEREIK: 1 MHz. - 30 MHz.

Voor een kleiner gebied kan het aantal aftakkingen verminderd worden.
Voor frequenties beneden de 1 MHz, aantal windingen opvoeren tot ca. 100.

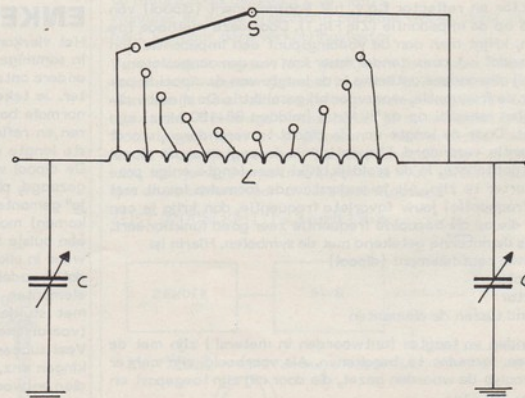

DE PRE-EMPHASIS. -4- de laatste, de beste?

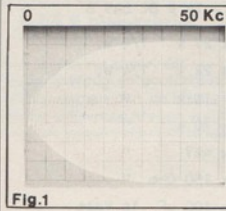

Fig. 1

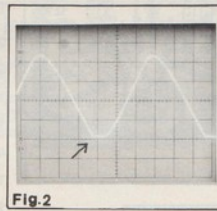

Fig. 2

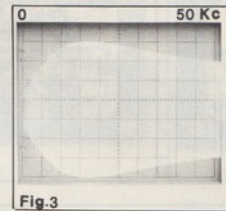

Fig. 3

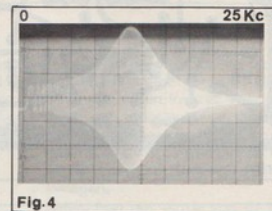

Fig. 4

Na drie publikaties over de pre-emphasis heb ik ze alle drie maar eens nagebouwd en op het scoop-schermpje bekeken. Omdat de resultaten nogal afwijken van wat er bij de schema's gepubliceerd is, heb ik meteen maar wat foto's gemaakt van de doorlaatkromme en alles uitgezet in een grafiek.

Ondanks alle opmerkingen over en weer tussen "Multiplex" en "Roze Panter" (FRM 11-'81 en 1 + 4-'82) over de kwaliteit van hun ontwerpen blijken beide voorversterkers exact gelijk te zijn. De pre-emphase als corrector van de hoge tonen is bij beide schakelingen gelijk en goed; voldoet dus aan de specificaties.

Beide schema's hebben echter hetzelfde nadeel: de frequentie karakteristiek loopt door en op boven de 15 kHz. (Zie figuur 1) en dat is een groot nadeel, want dit heeft breedbandigheid, dus doorspetteren op naastliggende kanalen tot gevolg. Bij een goede pre-emphasis/voorversterker gaat de karakteristiek ná 15 kHz. weer naar beneden. De PTT-eis voor omroepzenders is zelfs -30 dB bij 20 kHz.

Dan heeft de pre-emphasis van Multiplex nog een klein nadeeltje: deze "clipt" namelijk erg gemakkelijk op de negatieve flanken van het signaal (bij een input van 500 mV of meer, zie figuur 2).

Daar ik al met al toch de Multiplex-schakeling wat "mooier" vind, gaan we deze eens verbeteren:

Om het clippen tegen te gaan vervangen we de weerstand van 15 k tussen ingang 2 van de IC en de elco van 4,7 μ F door een weerstand van 47 k. Om het doorlopen boven 15 kHz. iets tegen te gaan, plaatsen we een condensator van 56 pF parallel met de 100 k weerstand tussen punt 6 en 2 van de IC. Het schema ziet er dan als volgt uit (zie onder) en figuur 3 is het zichtbaar resultaat.

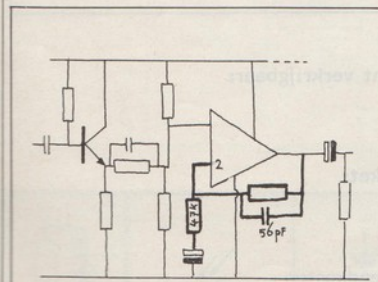

Verbeterd schema Multiplex FRM 4-'82

Al met al een redelijk resultaat, maar ik was hiermee niet tevreden. In eerste instantie bleef ik de aangepaste schakeling van Multiplex gebruiken en probeerde toen met een laagdoorlaafilter de freq. boven 15 kHz. zo weg te werken, dat bij 20 kHz. de door de PTT verlangde onderdrukking van 30 dB bereikt werd. Nu, dat kan wel, maar dat is een tijdrovende bezigheid, omdat dit alleen maar gerealiseerd kan worden met spoelen en condensatoren en de spoelen komen dan uit in waardes, die niet of moeilijk in de handel verkrijgbaar zijn, zodat zelf wikkelen verplicht is.

Nu, ik haat spoeltjes wikkelen en ik kwam al gauw tot de ontdekking dat met de normale RC-schakelingen een rimpel ontstaat vóór de afsnijfrequentie; hoe steiler de karakteristiek boven 15 Kc. naar beneden gaat, des te groter wordt de rimpel, zelfs zó groot, dat de 50 μ S van de pre-emphasis wordt bereikt.

Dus..... weg pre-emphasis en rimpelen maar En ja hoor: alleen een filter is voldoende. Wanneer we het filter voldoende steil maken, krijgen we vanzelf de 50 μ S pre-emphasis. Het resultaat en scoopplaatje zijn te zien in figuur 4.

Nu is dit maar een voorbeeld. Het kan natuurlijk ook met 3 of 5 transistors of wel OP-AMPS. Zie maar. Dit schema is ook nog niet ideaal (geen 30 dB bij 20 kHz.), maar wel klein, eenvoudig en goedkoop. En in ieder geval geen doorspetteren meer op naastliggende kanalen bij gebruik met een FM-zender.

Voor een eventuele "Pre-emphasis, deel 5" vast de volgende tip: deze schakeling met daarachter een bandpassfilter op 20 kc. ; steil d.m.v. 2 L-C kringen of 1 à 2 transistortrappen extra en dan de totale rimpel terugbrengen tot het gewenste pre-emphasis-niveau, maar dan met een grotere onderdrukking op 20 kc.

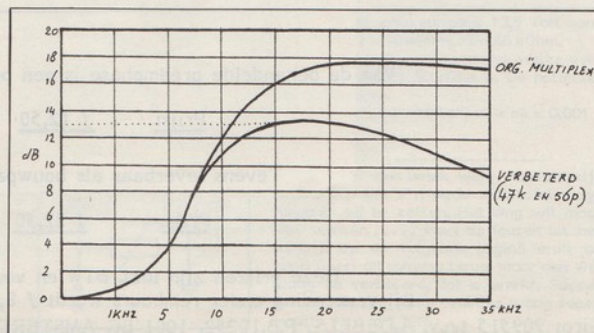

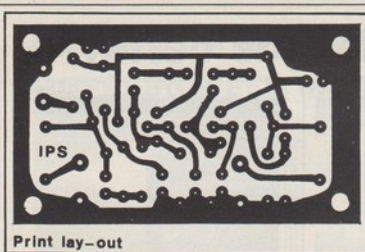

Print lay-out

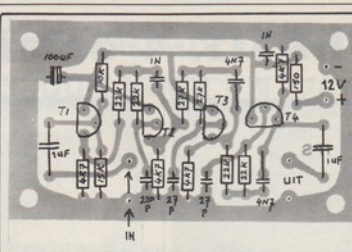

KOMPONENTEN:

T1 - T4 = BC 549 B

2 x 27 k 1/4 W.

4 x 22 k 1/4 W.

1 x 15 k "

1 x 10 k "

4 x 4k7 "

1 x 150 Ohm "

1 x 100 uF 16 Volt

2 x 1 uF MKH steek 10

2 x 4N7 " " 7,5

2 x 1 NF ker. condensator

1 x 220 p " "

2 x 27 p " "

FOUTJE: In de componentenlijst van vorige maand (pag.42) staat voor C2 1010 pF ker. cond. DIT MOET ZIJN: 10 pF ker.cond.

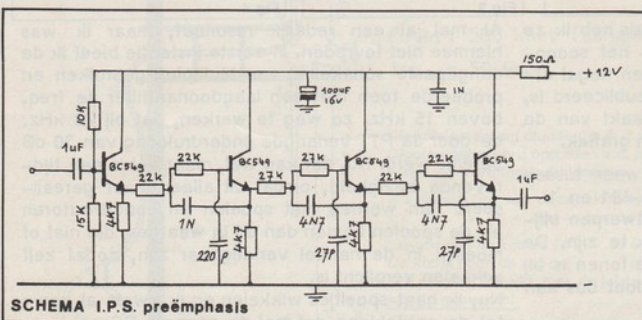

SCHEMA I.P.S. preëmphasis

Tot slot nog een grafiek, waarin alle drie de preëmphases en de wijzigingen zijn opgenomen:

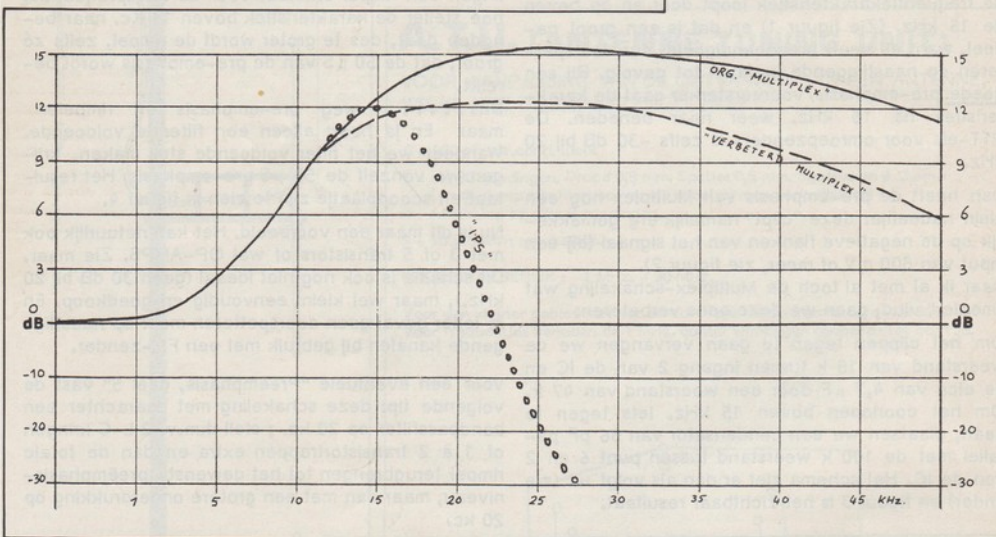

Van de behandelde preëmphase is een print verkrijgbaar:

Prijs: f 12,50

Tevens leverbaar als bouwpakket:

Prijs: f 22,50

Deze prijzen zijn incl. BTW en verzendkosten

Bij verzending onder rembours wordt f 8,50 extra berekend.

Giro: 909515 t.n.v. A.DEBELS, P.B.10252, 1001 EG AMSTERDAM. Tel. bestellingen: 020-32.08.07

rectificatie: In het artikel over de pre-emphasis in het aprilnr. is een foutje gesloopt op blz. 36 in de 3e kolom onderaan staat dat de schakeling van afb. 3 een ingangsimpedantie heeft van 50 Ohm. Dit moet 50 kilo-Ohm zijn. **LUISTERSTATION MULTIPLEX, DIEPENDAALSELAAN 255, 1214 KD HILVERSUM.**

A.S.S.H.nieuwsbrief 3e jaargang nr.2: Uitslag prijsvraag (1)

Het is dan nu zover, dat we de lezers en lezeressen van FRM in kunnen lichten over het verloop van het eerste deel van de verjaardagsprijsvraag en poolprijsvraag van ASSH. Allereerst het één en ander over de belangstelling: er waren vrij veel amateurs, die deel wilden nemen aan de kleine prijsvraag en hierdoor mee wilden dingen naar de boeken- of platenbon. Al naar eigen keuze. Voor de kleine prijsvraag kregen we 53 inzendingen binnen, waaronder 9 van gelicenseerde amateurs. Een leuke oogst, maar ook een, die ons voor de vraag zette of we een scheiding moesten doorvoeren tussen de gelicenseerden en de vrije amateurs. We hebben het niet gedaan. Het voordeel van de gelicenseerden wordt o.i. teniet gedaan door het feit, dat er een inzender uit de bak wordt getrokken en dit met evenveel kans als een vrije amateur. Het voordeel voor de gelicenseerden speelt alleen mee in de voorselectie, waar de inzendingen bekeken worden op het behaalde puntenaantal aan de hand van goed of fout beantwoorde vragen. Voor de pool bleek de belangstelling minimaal. Dit onderdeel hebben we deze keer dan ook aangehouden. Aan het einde van de rit hopen we voldoende poolinzendingen te hebben, zodat we tot een eerlijke trekking kunnen overgaan. Het inleggeld ligt ook vast en wordt aan het eind van de rit aan de winnaars uitgekeerd, als er inderdaad een trekking kan zijn. Zo niet, dan krijgen de pooldeelnemers hun inleggeld geretourneerd. Van de pool geven we tot dan ook niet de antwoorden op de vragen ter publicatie.

Goed en dan nu: DE OPLOSSINGEN VAN DE PRIJSVRAAG, DEEL 1:

Vraag 1: de componenten zijn resp. 2; transformator, 4; Licht-Emitterende diode, 5; Electrolytische condensator, 6; zener-diode, 8; variabele condensator, 10; transistor, 11; spoel met instelbare ferrietkern, 12; temperatuurgevoelige weerstand of NTC, 16; capaciteitsdiode.

Vraag 2, elektronenbulzen: 1; dubbel of duo-diode, 2; Heptode, 15; Triode. (Een opmerking naar een specifieke inzender: de bulzen bestaan echt.....!!!! Je hebt echter vrij nauwkeurig gecombineerd).

Vraag 3: De weerstand heeft een waarde van 20 kOhm bij een tolerantie van max. 5%. Dit soort weerstanden wordt ook wel een **precisie-weerstand** genoemd en wordt ook veel toegepast in meetapparatuur.

Vraag 4: Je hebt te doen met een IC.

Vraag 5: Het is het symbool voor "massa" of "Chassis" (dus géén AARDE zoals een schrijver als antwoord gaf)

Vraag 6: Een coaxiale of afgeschermd doorvoer.

Vraag 7: Hier hebben we te maken met een NPN-transistor.

Tenslotte: de WINNAAR van een boeken- of platenbon is deze maand HANS BRINKMAN (een vrije radio-amateur/zelfbouwer) uit ASSH! s eigen HEERHUGOWAARD. Hans, bel jij op korte termijn even met "infoon" (even voorzichtig, zo "infoon" nog bestaat, zie het stukje van Jaap) om door te geven wat je wilt, een boeken- of een platenbon. Denk erom: WOENSDAGAVOND!!!! Van hieruit gelukgewent!

Dit was het dan voor deze keer. We hopen dat er bij het derde en laatste deel van de prijsvraag weer voldoende animo zal zijn. Dit niet in de laatste plaats voor de pool, die tot op dit moment toch wel wat achterblijft. Groeten van PETER.

ASSH-INFOON: de beuk erin? Het is weer helemaal mis met de infoon. Op de meest onmogelijke tijden wordt er gebeld. En soms op ronduit belachelijke tijden wordt er gebeld met vragen voor de schema-infoon, terwijl ik speciaal haast elke WOENSDAGAVOND vrij houd om de bellers van dienst te kunnen zijn. Met de drukte op infoon heb ik elke woensdagavond werkelijk mijn handen vol, maar ik doe 't omdat ASSH-Infoon in een duidelijke behoefte voorziet. Het is méér dan ergerniswekkend dat er zoveel buiten de tijden - WOENSDAGAVOND VAN 20,00 TOT 21,30 UUR - wordt gebeld. José heeft als fijne gewoonte aangenomen om deze tijden in ELK F.R.M. DUIDELIJK TE VERMELDEN, maar het lijkt er onderhand op, dat de "buiten-de-tijden-bellers" gewoon weigeren om zich hieraan te houden. Het fenomeen van de buitentijdse bellers begint mij langzamerhand de KEEL UIT TE HANGEN!!!! Het ASSH-nummer is n.l. ook mijn huistelefoonnummer. Een lijn van aanmerkelijke lengte verbindt mijn huisaansluiting met de ASSH-shack, dus al die telefoontjes krijg ik -als de lijn ligt afgeschakeld- in huis. Thans heb ik daar dusdanig de balen van, dat ik bij deze wil laten weten, dat ik het nog ÉÉN MAAND WIL AANZIEN. Treedt er geen verbetering op, dan neem ik een ander nummer en is het afgelopen met "Infoon". De vele goeden zullen dan weer eens onder de kwaden moeten lijden. Sorry, "goeden", ik hoop voor jullie dat ik in het volgende FRM niet zal hoeven te bedanken voor alle fijne, leuke reacties, omdat ik "Infoon" afsluit. JAAP.

(Red. En tot overmaat van ramp vergeet ik dan ook nog in het vorige nummer te vermelden, dat "Infoon" op 7 en 21 april onderbroken was wegens werkomstandigheden van Jaap. Sorry, Jaap, voor de overlast en sorry bellers voor het niet-vermelden!)

ASSH-PRIJSVRAAG 3: HERKENNING VAN COMPONENTEN.

Ook in dit 3e en laatste deel van onze prijsvraag vragen we jullie weer om componenten te benoemen. Waar staan de schema-componenten in vakje 2, 3, 5 en 6 voor?

Het diagram van de elektronenbuis in vakje 1 staat voor een (benoem het type)

In vakje 4 staat een schemasymbool dat nogal eens in de -betere- HF-power amplifiers aantreft. Vertel in het kort hoe dit schakelingetje er in de praktijk uitziet. Vertel ook, welke functie het schakelingetje heeft.

In figuur 7 komt het één en ander aan inzicht en eventueel berekening kijken. Als we op de + van dit schakelingetje 13,5 Volt aansluiten (DC), welke spanning vinden we dan op punt A? En waarom is dat zo,? Componenten: r1 = 10 kOhm, r2 = 68 kOhm,

r3 = een instelbare weerstand, welke over de volle koolbaan 50 kOhm is. De potmeter staat half open.
c1 = 0,01 µF, c2 = 100 pF, c3 = c4 = 0,001 µF.

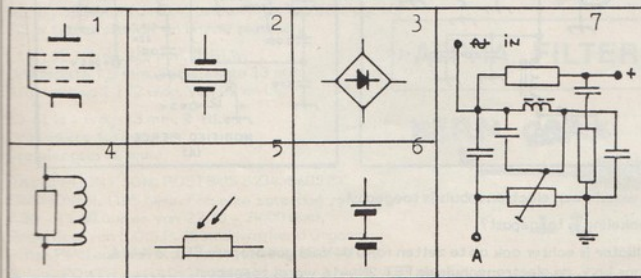

Geert heeft een uniek klein versterkertje ontworpen om z'n oude draaitafel enige "kracht" bij te zetten. Het ding wil maar niet werken..... Haal de fouten uit het schema op de volgende pagina eruit en zend Geert dit schema terug, maar dan wel graag zo verbeterd, dat ie werkt. Succes ermee. We zien jullie reacties graag tegemoet! PETER.

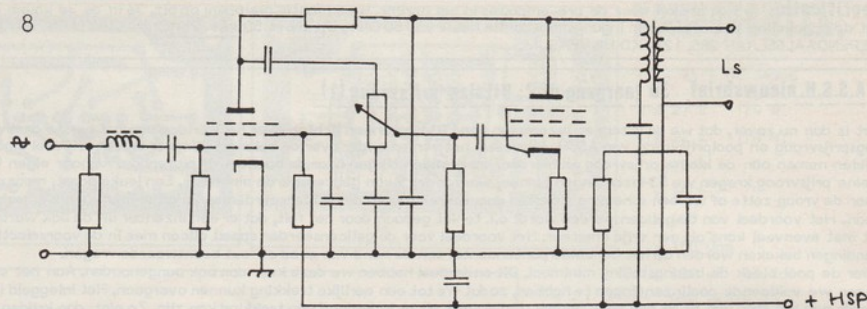

Zend de oplossingen in een brief naar:

◆ ASSH, POSTBUS 360, 1700 AJ HEERHUGOWAARD. ◆
 Uiterste inzenddatum is 15 mei 1982. De winnaar wordt in het jull nummer bekendgemaakt.

POOL - PRIJSVRAAG 3.

Deze derde en laatste keer heeft ASSH voor de "POOLERS" iets vrij moeilijk in petto. Deze keer gaat het er vooral om schakelingetjes te herkennen. Ook zal er gevraagd worden om bepaalde aanvullingen te doen in de diverse schematjes en dat zal best wel enig technisch inzicht vereisen. Enfin, de "poolers" zien maar. De eerste serie vragen:

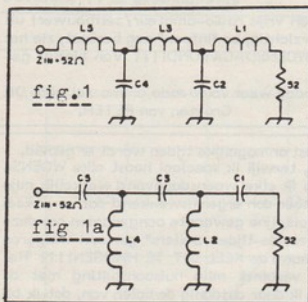

In fig.1 en 1a zijn enkele filters afgebeeld. Hoewel ze vrij veel op elkaar lijken, hebben ze toch wel geheel verschillende functies.

- A Het filter 1 wordt toegepast teneinde? (Wat wil je ermee bereiken?)
- Aa Het filter 1a wordt toepest om...
- Ab Naar hun toepassing worden de filters 1 en 1a resp. genoemd.

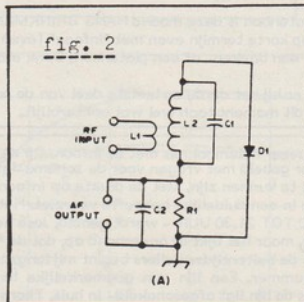

- Ac Vertel -desnoods met een tekeningetje- hoe je de filters zou bouwen
- B. Waartoe dient het schakelingetje in figuur 2. Het schakelingetje is een
- Ca In de figuren 3 zijn verschillende methoden afgebeeld waarop een eindtrap aan een driverstrap kan

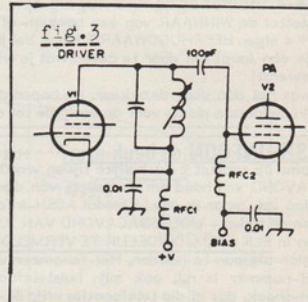

- worden gekoppeld.
- Ca. In fig. 3 is dit een koppeling. (Noem de naam)
- Cb In fig. 3a is dit een
- Cc In fig. 3b is dit een

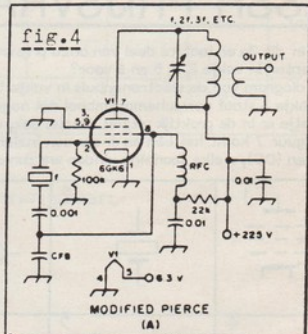
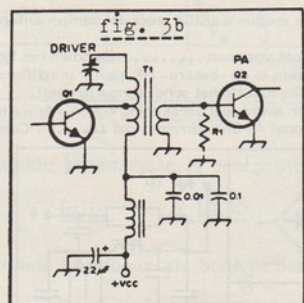
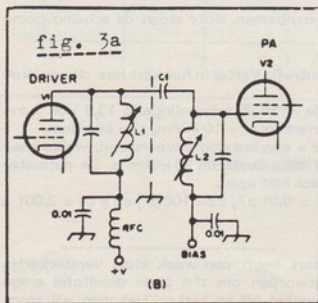

In figuur 4 is een oscillatorschakeling afgebeeld, waarin een electronenbuis is toegepast.

- D. Hoe noemt men het type buis dat in deze schakeling is toegepast?
- Da. Een electronenbuis is vrij kostbaar. Deze oscillator is echter ook op te zetten rond de veel goedkopere FET 2N4416. Geef het schema van deze PIERCE-oscillator, waar i.p.v. de electronenbuis de FET 2N4416 wordt toegepast.

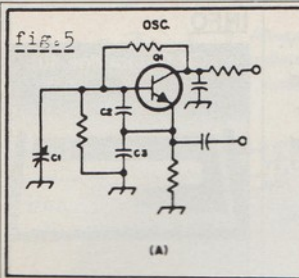

Ook in de figuren 5 en 5a zijn schema's weer-gegeven van kristalgestuurde oscillatoren. We zijn echter vergeten, waar we de resp. kristallen moesten plaatsen. Het enige, dat we weten is, dat het schema in fig. 5 moest zijn uitgerust met een SERIE-RESONANTIE en dat het schema in fig. 5a was uitgerust met een PARALLEL-RESONANTIE.

- E. Waar zetten we in fig. 5 het kristal?
(Geef weer in een tekeningetje)
- Ea. Waar zetten we in fig. 5a het kristal?

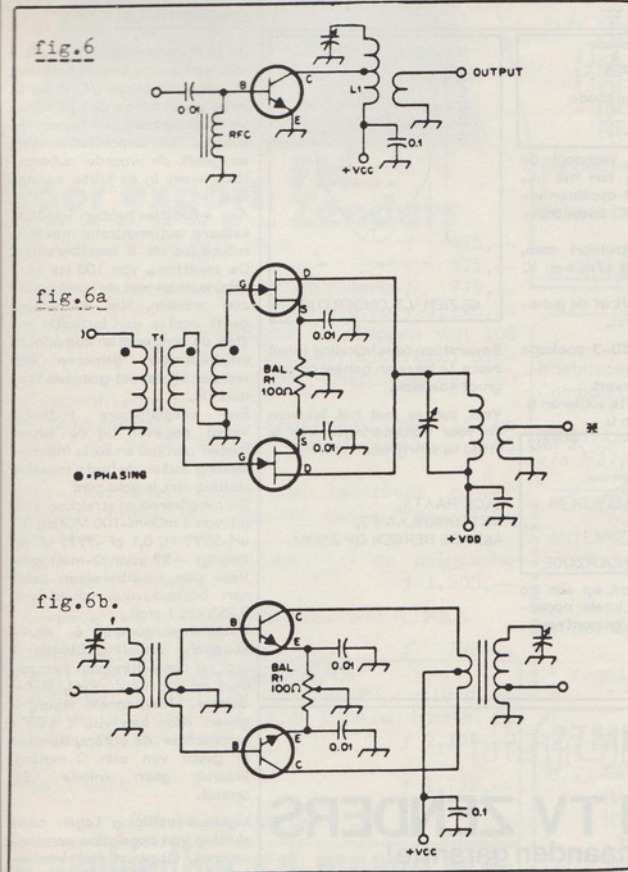
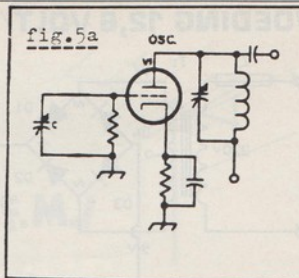

In figuur 6 t/m 6b zien we een drietal frequentievermenigvuldigerschakelingen:

- F. Wat voor frequentie kan op het aansluitpunt "output" van de schakeling in fig. 6 worden afgenomen indien de ingestuurde frequentie 5 MHz, bedraagt?
- Fa. Van welk type is deze frequentievermenigvuldiger?
- Fb. Op welke wijze is de vermenigvuldiger in fig. 6a met de voorafgaande trap gekoppeld?
- Fc. Van welk type is deze frequentievermenigvuldiger?
- Fd. Welke frequentie kan op aansluiting x worden afgenomen indien de ingestuurde frequentie 24 MHz, bedraagt?
- Fe. Van welk type is de frequentievermenigvuldiger in figuur 6b?
- Ff. Indien op de ingang van deze frequentievermenigvuldiger 3 MHz, wordt ingestuurd, is het dan mogelijk om op de uitgang een frequentie van 81 MHz, te verkrijgen?
- Fg. Vervang de transformator koppeling van de schakeling in fig. 6b met de schakeling die hierna vaak wordt toegepast door een capacitive koppeling.

Veel succes met dit laatste deel. De prijswinnaars worden in het julinumner van FRM bekend gemaakt. De inleg bedraagt deze keer 7,50.

Een bijkomend fenomeen bij dit laatste deel is, dat de deelnemer, als hij in staat is geweest de juiste antwoorden te vinden, meteen een aantal leuke schema's in zijn bezit heeft welke hij/zij zo in de zelfbouw zou kunnen toepassen.

DEELNAME AAN DE POOLPRIJSVRAAG VOOR DEZE KEER KAN DOOR OVERMAKING VAN Fl. 7,50 OP GIRO 919645 t.n.v. J.GEHM, POSTBUS 360, 1700 AJ HEERHUGOWAARD.

Alsnog opgestuurd n.a.v. artikel FRM 4/1 82, Pag. 20:
Filter tussen stentor en lineair plaatsen.

L1 + L2: 4 wdg. 6,3 mm. Ø BI.W.
Draaddikte 1,3 mm. Spoellengte 13 mm.
Afgetakt na 1 1/2 wdg. van L3 en L4.

L3 + L4: 4 wdg. 13 mm. Ø BI.W.
Draaddikte 1,3 mm.
Spoellengte: 16 mm.

RADIO PHONY SON, POSTBUS 5234, 5603 BC EINDHOVEN. (105 MHz, FM; elke zaterdag van 9.30 - 11.00 uur en van 22.30 - 24.00 uur).
Onderdeel van S.O.S.P. (Samenwerkend Orgaan Sonse Piraten) met o.a. Radio HEAVY, LEOPARD, MUSIC POWER en RADIO VRIJ SON.

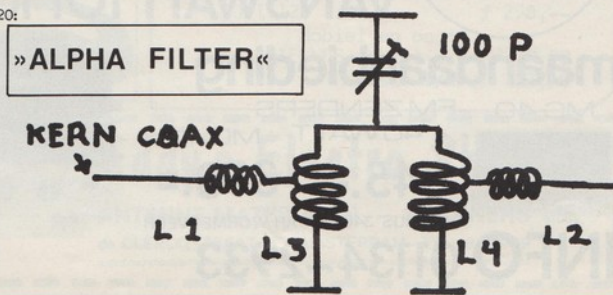

VOEDING 12,6 VOLT / 6 AMP.

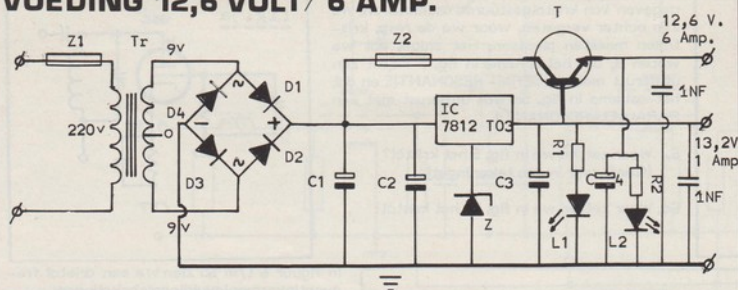

Deze voeding is een gemakkelijk na te bouwen voeding, die goed kan dienen als voeding voor de professionele 3-meter FM zender uit de FRM's 2 t/m 4-1982.

KOMPONENTEN.

Z1 = 1,5 A langzaam
Tr = IL P ringkerntrafo 120 VA
2 x 9 Volt / 6,7 Amp.
Z2 = 6 Amp. snel
C1 = 10,000 µF / 40 Volt
C2 = 4,7 µF tantaal
C3 = 4,7 µF tantaal
C4 = 10 µF / 40 Volt.

R1 = 820 Ohm
R2 = 820 Ohm

L1 = rode LED
L2 = rode LED

IC = 7812 TO-3
Z = zener 1,2 Volt
T = 2 N 3055 (Goed koelen)

D1, D2, D3 en D4 = 1 N 3880
(Ook koelen)

Voor de trafo is ook een gewone trafo te gebruiken, maar deze is dan logger en groter. De bruggelijkrichter bestaat uit de diodes 1 N 3880 : spanning 100 Volt; max. doorlaatstroom 6 Ampère.

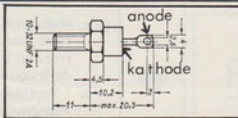

De zenderdiode verhoogt de uitgangsspanning van het I.C. terwijl C2 en C3 oscilleerlingen van het IC onderdrukken.
Met LED L1 controleert men, of de schakeling t/m het IC werkt.
LED L2 controleert of de gehele schakeling werkt.

IC 7812 is een TO-3 package omdat deze:

- meer stroom levert
- gemakkelijker te solderen is
- beter te koelen is

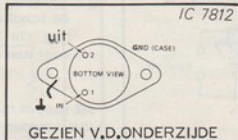

GEZIEN V.D. ONDERZIJDE
De 2 N 3055 dient op een zo groot mogelijke koele oppervlakte te worden gemonteerd.

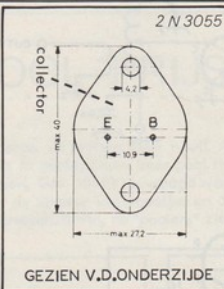

GEZIEN V.D. ONDERZIJDE

Bovenstaande schakeling is het beste te bouwen geheel op een groot koelblok.

Veel succes met het bouwen en voor verbeteringen ben ik altijd te schrijven:

JACK RAATS,
METEORENLAAN 7,
4624 CG BERGEN OP ZOOM.

INFO

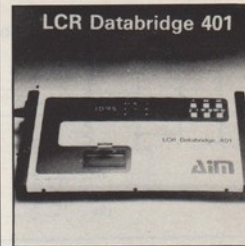

LCR-MEETBRUG.

De LCR Databridge 401 heeft 3 met de hand te kiezen functies, nl. gecombineerde I/C, R en G. In de gecombineerde L/C functie kiest de brug zelf tussen inductie- en capaciteitsmeting en geeft de waarde automatisch weer in de juiste eenheden.

Alle 4 functies hebben uitschakelbare automatische meetbereikkeuze uit 8 meetbereiken. De meetfreq. van 100 Hz en 1 kHz, kunnen met de hand gekozen worden. Het instrument geeft echter een indicatie indien de aangesloten component nauwkeuriger gemeten kan worden bij de niet gekozen frequentie.

Een vergelijkbare indicatie wordt gegeven bij de keuze tussen parallel en serie meetinstelling indien de beste meetinstelling niet is gekozen.

De meetbereiken strekken zich uit van 1 mOhm-100 MOhm, 0,1 uH-9999 H, 0,1 pF-9999 uF en van 0,1 - 99 voor Q-metingen. Voor alle meetbereiken geldt een basisnauwkeurigheid van 0,25% ca. 1 digit.

Bedeningsorganen: 6 drukknoppen. Uitlezing binnen 1 sec. na aansluiting van component op een 4 cijferige LED-indikator. Meeteenhoud weergegeven door een v.d. 9 LED's waarachter de cijfers, behalve in geval van een Q-meting, waarbij geen enkele LED brandt.

Ingangsbeveiliging tegen aansluiting van opgeladen condensatoren, uitgerust met inschakelbare polarisatiespanning voor elektrolytische condensatoren. Ook in een aansluiting voor externe meetsnoeren of een meetmal is voorzien.

Intern worden alle regelfuncties uitgevoerd door een Z80 microprocessor.

Adviesprijs: Fl. 2.590,-

Importeur: AIR-PARTS INT. B.V.



export

FM EN TV ZENDERS

met 12 maanden garantie!

VAN 5WATT TOT 10 KW

maandaanbieding

MC 40 FM ZENDERS
40WATT MC 40si

345.= 398.=

POSTBUS 346 1520AH WORMERVEER

INFO 01134 ~2933



E.E.S.
EDDY'S
ELECTROSHOP

Alles op het gebied van
 radio- t.v.-onderdelen en
 scanners apparatuur.

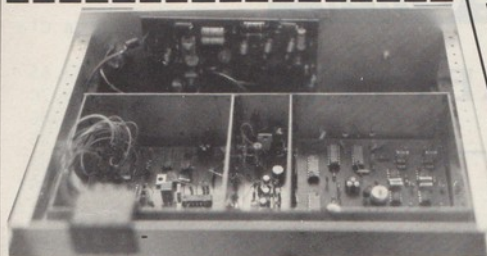

Voor export: FM Zenders

VFO meer dan 30 Watt mono f 425,--
 VFO " " " " stereo f 575,--
 PLL gestuurd meer dan 30 Watt mono f 975,--
 PLL gestuurd " " " " stereo f 1.198,--
 PLL FM-ZENDERS, regelbaar in stappen van 100 kHz. tussen 88 en 108 MHz. en uiteraard uitgerust met een filter ter onderdrukking van de harmonischen.

De stereocoder, kristalgestuurd met 15 kc filter en 38 kc filter, kanaalscheiding > 55 dB.

Deze FM-zenders zijn ook leverbaar zonder duimwielschakelaars, op één vaste freq. afge-regeld.

Tevens speciaal aangepast aan de Belgische PTT-eisen, 35 Watt f 1.500,--

Stereocoder zoals boven omschreven, los op print FL. 245,--

DRAADLOZE TELEFOONS v/a f 398,--

VOOR EXPORT: TV-ZENDERS

Krachtige 10 Watt UHF TV-ZENDERS, geluid en beeld kristalgestuurd. Alle kanalen binnen 24 uur leverbaar. PRIJS: f 2.198,--

Idem 3 Watt f 1.750,--

Met volledige garantie

*** aanbieding v.d. maand ****

KRISTALGESTUURDE
 FM - ZENDERS 35 WATT

Vaste kristalfreq. Bij bestelling
 Frequentie opgeven.
 Compleet in kast, zonder voeding.

FL. 250,=

zolang de voorraad strekt.

**Diverse
 antennes
 voor
 de F.M.!**

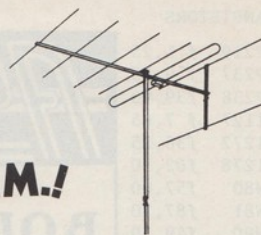

o.a. FM Dipool	f 12,50
FM 2 elements	f 27,50
FM 3 elements	f 39,50
FM 5 elements	f 49,50
FM 7 elements	f 59,50
FM 14 elements	f 169,50

Rondstralers GD X	f 87,50
GD X	f 147,50*

* speciaal voor 3 meter

TV-ANTENNE Fuba C f 139,50

DIVERSE SCANNERS:

Kristalscanner v/a f 275,--
 Computerscanner v/a f 698,--

KRISTALLEN v/a f 7,50 - SPECIAAL GESLEPEN
 v/a f 27,50

* MENGPANELEN v/a	f 87,50
* ANTENNE ROTOREN STOLLE	f 149,50
* " " CHANNEL	
* " " MASTER	f 169,50
* VOEDINGEN v/a 3 Amp.	f 69,50
* " 20 Amp.	f 398,--
* " regelbaar, 18V/ 6 Amp.	f 169,50
* " " 20V/ 10 Amp.	f 475,--

27 MHz. ZEND-/ONTVANGERS

o.a. SKYLINE 209	f 98,--
MAJOR	f 79,--
H7 CAIN 200	f 598,--
(1000 kan.)	
SUPERSTAR 200	f 598,--
(1000 kan.)	
COLT 120	f 298,--

Mobiel en basis
 27 MHz. ANTENNES mobiel v/a f 29,50
 basis v/a f 87,50

Eddy's Electro Shop

o.a. ANTENNE MATERIALEN - SCANNERS etc.
 de CLERCQSTRAAT 16 - AMSTERDAM - TEL. 83 79 79

TRANSISTORS

2N2219 f 1,25
 MRF237 f 9,25
 MRF238 f39,90
 SD1127 f 7,65
 SD1272 f36,25
 SD1278 f62,50
 BLW80 f57,60
 BLW81 f87,30
 BLW90 f49,50
 BLW91 f77,00
 BLY87 f27,50
 BLY88 f40,00
 BLY89 f59,00
 BLY90 f109,00
 HAM15=BLX15
 150Wattf169,00
 FRM oscillator
 bouwpakket+
 bouwbeschrijv-
 ing compleet
 f 37,50
 FRM buffertrap
 compleet
 f 94,50
 FRM eindtrap
 5W in 35WATT
 UIT+kast+koel-
 blok
 f120,=
 150 Watt LIN-
 EAIR ASELCOM
 bouwpakket
 als 100watter
695,-

FREQUENTIE COUNTER ASELCOM
 meet tot 550Mc zeer gevoelig
 8 cijfers 4 poorttijden. **299,-**
 werkt op 12Volt gebouwd.

NIEUW NIEUW NIEUW ASELCOM
 laagdoorlaat filter onder-
 drukking op 145Mc al 60dB
 kan zo tussen de zender en
 de antenne worden gezet
 zie grafiek bij IPS advert.
49,-

STEREOCODER f 79,00

BOUWPAKKET Lineair 10 Watt
 1 Watt input print+tor+
 alle onderdelen en natuur-
 lijk een bouwbeschrijving
47,-

IDEM 18 Watt uit 3 Watt in **60,-**



Bouwpakket 12 Watt F.M.zender
 Compleet met pluggen knoppen
 schakelaars, lampje, kast, enz. **198,-**

Bouwpakket 30 Watt F.M.zender*
 ook compleet volgens F.R.M.
 schema+kast+potm+knop. enz. **299,-**

KRISTAL GESTUURDE UNIT OM
 voor de buffertrap van het
 FRM te gebruiken word met
 100Mc kristal geleverd. **350,-**

IDEM doch met duimwielchake-
 laars instelb. van 90t/ml09,9Mc **399,-**

35Watt Lineair gebouwd
 merk aselcom 5 Watt in **144,-**

50 Watt LINEAIR ASELCOM
 10 Watt in gebouwd op
 koelblok met SD1278. **198,-**

100 Watt LINEAIR ASELCOM*
 bouwpakket met voeding
 en nederlandse bouwbeschr-
 ijving. *kast helemaal compleet **645,-**

ZEER ZWARE BREMI VOEDING
 10 Amp 13,8 Volt f249,00
 alleen afhalen.

F.M. ZENDANTENNE rondstr.
 instelbare SWR 88 t/m
 109 Mc Max 500Watt
 zware uitvoering f 69,=
 7 elementen richtantenne
 merk stolle f 49,00
 antennes worden niet ver-
 zonden.

T.V.ZENDERS
 VHF kan 2,3 of 4 video en audio ingangen
 vermogen TOT 60 Watt
 VHF kan 5 t/m 12 vermogen tot 60Watt
 UHF kan 21 t/m 68 vermogen tot + 6Watt
 Prijzen op aanvraag. UHF 3Watt f1498,=
 *◀

FOLIETRIMMERS PHILIPS

5,5 10en22 pF f1,=
 40, 65 pF f1,30
 80 pF f1,90
 100 pF f1,60
 120 pF f2,45

JAHRE ZILVER MICA C's

10,20,30,40,60
 en 80pF f3,65
 100pF f3,70
 200pF f3,80
 250pF f5,35
 300pF f5,35
 470pF f5,40

ARCO TRIMMERS

404 4- 60pF f6,40
 406 15-115pF f8,20
 462 5- 80pF f4,30
 463 10-180pF f4,70
 464 25-280pF f4,80
 465 50-380pF f5,90
 467 105-580pF f6,75

TRONSER TRIMMERS

1,7 - 6,5 pF f2,90
 2,1 - 13,3pF f2,70
 2,5 - 21,0pF f2,95
 2,6 - 23,5pF f3,25
 2,6 - 34,5pF f4,45
 4,5 - 55 pF f6,50

↓ DAT SCHEELT GULDENS ↑

N I E U W

+++++
 GRATIS CATALOGUS ★
 kunt U ontvangen door
 f 2,= aan postzegels
 in een envelop aan
 ons toe te sturen
 voor de verzendkost-
 en van het boekje.
 VERGEET NIET UW ADRES
 +++++
 VERZENDINGEN DOOR
 GEHEEL NEDERLAND +
 BELGIE.
 Rembours kosten f8,50
 antennes en voedingen
 worden niet verzonden
 +++++

ASIAN ELECTRONICS

Papaverhoek 22
 1032 JZ Amsterdam NOORD

's-maandags gesloten
 Tel.020-327514

dins./vrijdag 10.00-18.00 uur
 zaterdag 10.00-17.00 uur