

FRM

Maandblad over vrije
radio en televisie

9^e jaargang
nummer 9
Sept. 1982
Losse nummers

FL. 3,95

België BF. 75,-

FREE RADIO
MAGAZINE



DEZE MAAND o.a.

5 WATT FM-ZENDER: verbeterd
èn goedkoper ontwerp

4-TRAPS BUIZENBAK

REPORTAGES:

STADS TV &
RADIO DELIGHT in AMSTERDAM
RADIO STARLIGHT - TILBURG



FRM PRINTEN

OSCILLATOR (VFO)

Oscillator uit FRM Sept. 1982.
VFO regelbaar d.m.v. potmeter op de print. Regelbe-
reik ca. 5 MHz. Output ca. 20 mW.
De print is geboord en wordt geleverd met bouwbe-
schrijving.
Best. nr. 8209. Fl. 16,00

5-WATT STUURZENDER

Stuurzender uit FRM Sept. 1982
Input 10-40mW. Output 5 Watt. De print wordt gele-
verd met bouwbeschrijving en afregelgegevens.
De print is dubbelzijdig, geboord en vertind.
Best. nr. 8210 Fl. 25,00

KRISTALOSCILLATOR

Kristalosc. uit FRM 6-1982
Print wordt geleverd met beknopte beschrijving en
komponentenopstelling. Zie voor uitgebreide besrij-
ving FRM 6-1982. De print is geboord.
Best. nr. 8206 Fl. 27,50

10 WATT FM ZENDER

Print voor de bouw van een compacte 10 Watt FM zen-
der. De eindtrap (BLY 87) zit op dezelfde print.
Print (geboord), schema en bouwbeschrijving.
Best. nr. 5500 Fl. 25,00

55 WATT EINDTRAP 88-108MHz./144-148 MHz.

55 Watt lineair (100MHz.) bij een input van 5 Watt.
Zie FRM 7-1982. Print met bouwbeschrijving.
Best. nr. 8208 Fl. 17,50

Prijswijziging voorbehouden

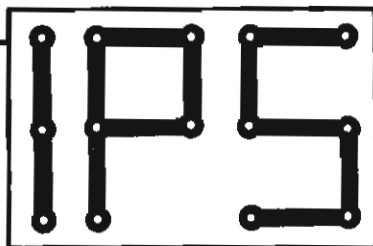

POSTBUS 10252, 1001 EG AMSTERDAM

GIRO : 909515 t.n.v. A. Debels

Inl. en postorder: Tel. **020-32 08 07**

Levering uitsluitend bij vooruitbetaling of onder rembours.

Prijzen incl. BTW en excl. evt. rembourskosten.

BEWAARBAND F.R.M.

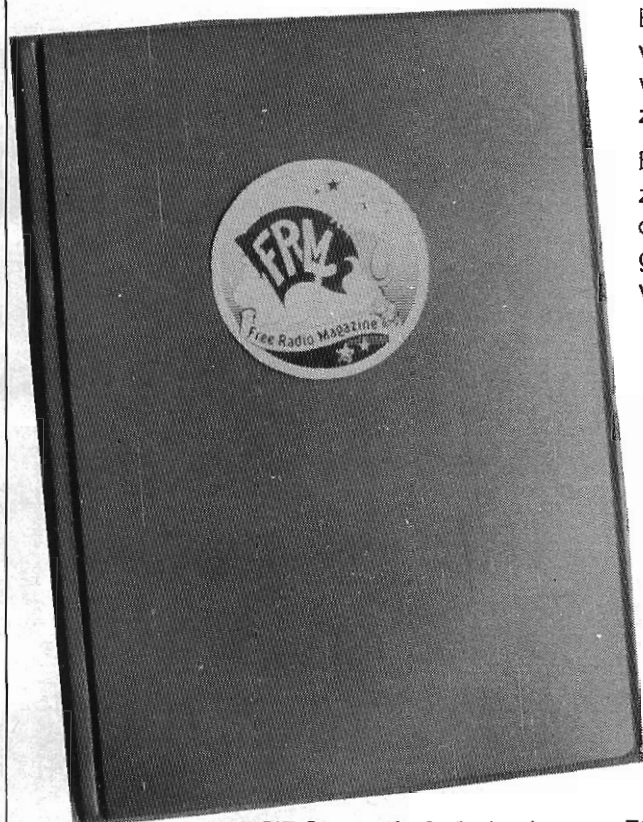

Bewaar je F.R.M.'s netjes in deze stevige bewaarband van groene kunststof. Uniek opbergsysteem d.m.v. strips, waar het blad achter geschoven wordt en zonder uit te zakken blijft zitten.

Eén band is voldoende voor een hele jaargang. De banden zijn ook geschikt voor de 2 voorgaande jaargangen. Op de rug transparant vakje, waarin een kaartje kan worden geschoven voor vermelding van jaargang en andere gegevens.

PRIJS: Fl. 19,95

De prijs is inclusief verzend- en verpakkingskosten. Bij verzending onder rembours f 6,-- extra rembourskosten.

Bespaar guldens!

Spaar nu portokosten. Bij gelijktijdige bestelling van de bewaarband + oude nummers van het F.R.M. (zie pagina 2) vervallen de portokosten van de bestelde F.R.M.'s.

GIRO : 3538279 t.n.v. FREE RADIO MAGAZINE, POSTBUS 10252, 1001 EG

*3 *3 *3 AMSTERDAM.

VERLENGING ABONNEMENT

ALS HET ABONNEMENT VERLOPEN IS, VINDT U BIJGAAND EEN ACCEPTGIROKAART.

Verlengingen dienen vóór het einde van de maand op onze girorekening te zijn bijgeschreven om te voorkomen dat men een nummer moet missen.

FRM

PRIJS ABONNEMENT: (Verschijnt 11x per jaar)

Fl. 32,50 per jaar.

Losse nummers Fl 3,95 per stuk.

Vóóruit te voldoen op postgiro

35 38 279 t.n.v. José Herps /

Free Radio Magazine te Amsterdam

UITGEEFSTER / EINDREDAKTRICE:

José Herps

Uiterste **sluitingsdatum** inzendingen kopij:

12 SEPTEMBER 1982

Verschijningsdatum nr.10: **1 OKTOBER**

De inhoud van het FRM komt voor een groot gedeelte tot stand door inzendingen van de lezers. Deze niet-redactionele artikelen behoeven niet met de mening van de uitgeefster overeen te stemmen.

Het geheel of gedeeltelijk overnemen van de inhoud van het FRM is niet toegestaan zonder voorafgaande schriftelijke toestemming van de uitgeefster.

Inzendingen/Advertenties zijn voor verantwoording van de inzender c.q. adverteerder.

SUBSCRIPTION PRICE ABROAD:

People living outside Holland and Belgium have to pay DG 50,- a year for 11 issues.

Single copies DG 6,45 or 7 International Reply Coupons.

Payments can be made by International Money Order or cash by registered mail.

Bankcheques can not be accepted.

Verspreider Nederland:

BETAPRESS BV - GILZE. Tel. 01615-2851

Verspreider België:

AMP - BRUSSEL. Tel. 02-5240130

Druk: Habo / Dacosta - Utrecht

**FREE RADIO
MAGAZINE**



Postbus 10252 - 1001 EG Amsterdam
TEL. 020 - 327464

INHOUD:

Pag.:

4. Angelique: "Ik ben geen sexzangeres"
5. Duo "De Lenco's"
6. Biografie: Hepie & Hepie / Toontje Lager
7. Randstadpop
8. Abonnementies
9. Meetings
10. Piratendemonstratie Amsterdam 14.8.1982
12. Stads Televisie Amsterdam
14. Radio Delight Amsterdam
16. Radio Starlight Tilburg
18. DX-rapporten
22. Stickers en QSL-kaarten
24. Korte Golf
26. Stichting Media Communicatie
27. Veronicaschip als dancing
30. Techniek: 4-Traps FM buizenzender
31. Zendertechniek voor de amateur
33. Gestabiliseerde voeding 12V / 20 Amp.
34. 5 Watt FM zender 88 - 108 MHz.
36. BLX 15 - 150 W./50 V.
37. Reactie 15 W. KG-zender
38. Antennes
41. HF-Stuurversterker 15-20 Watt voor 100 MHz.

EEN JAARABONNEMENT OP HET F.R.M. IS GOEDKOPER EN
HANDIGER! VUL IN DIE BON EN STUUR HEM OP...

**NOTEER MIJ
ALS
ABONNEE!**

naam :

adres :

woonplaats :

postcode :

abonnement met ingang van:

- Gaarne toezending stortingskaart
- Maak zelf over op giro 3538279
- (x) doorhalen wat niet gewenst wordt)



Dagverwerking

Zo, allemaal weer heelhuids retour van vakantie? Wij wel, van daar dit nummer van het F.R.M. Het was te merken, dat het vakantietijd was, want veel inzendingen zijn er niet binnengekomen. Wel stapels luisterrapporten, waarvan echter de meesten niet geplaatst kunnen worden, want we kunnen er maar één per provincie kwijt. Ook veel techniek, hetgeen verheugend zal zijn voor de liefhebbers, want die komen deze maand goed aan hun trekken.

De kop boven slaat op een nieuwe stunt van de PTT. Vóór we de trek naar het buitenland begonnen, stond de telefoon roodgloeiend. Een hoop mensen -vooral in de wat meer afgelegen gebieden- hadden hun juli/augustusnr. nog niet per post gehad, terwijl het wél al in de winkels lag.

Het bleek, dat de PTT per 1 juli is begonnen met het als tweedegrangspost behandelen van de "partijpost", zoals dat in België al lang het geval is. Dat houdt in, dat de bladen, die we op de 1e naar het postkantoor brengen, niet meer meteen 's nachts verzonden worden, zoals dat voorheen gebeurde, maar dat ze pas de dag er op aan de beurt komen. Dat kan een vertraging geven van 1 à 2 dagen, soms nog meer. De abonnees moeten er dus voortaan op rekenen, dat het blad enkele dagen ná de verschijningsdatum (zie pag.1) in hun bezit is. Mocht het er echter -zeg maar- de 2e week nóg niet zijn, geef dan maar even een gil, want dan is het waarschijnlijk "in het ongereede geraakt". Wacht daar vooral niet te lang mee, anders loop je de kans, dat het betreffende nummer al uitverkocht is.

Uitbreiding

Zoals je kunt zien in de kolom hiernaast, heeft de F.R.M.-staf een uitbreiding ondergaan. Geen redactionele uitbreiding, maar meer op het zakelijke vlak.

De mensen, die hiernaast genoemd worden, Hans ter Beek en Harry Pronk, gaan van nu af aan de persoonlijke kontakten tussen het F.R.M. en -vooral- electronicazaken verdiepen, c.q. onderhouden.

Hans doet dat voor de provincies Noord- en Zuid-Holland en Harry voor de overige provincies.

Mochten er dus andere mensen contact met u opnemen uit naam van het FRM, behalve ik of ons advertentiebuero Feenstra- Salemink, bel dan even (tel. 020 - 32.74.64).

Dat was het weer. Veel plezier met deze aflevering en tot de volgende maand,

José.

Nabestellingen losse nummers

Op = op. Tot en met het meinumner 1982 zijn alle voorgaande uitgaven uitverkocht. Van het juninr. 1982 zijn nog enkele exemplaren aanwezig, maar het zijn er zo weinig, dat je beter eerst even kunt bellen, voordat je dit nummer bestelt. Prijs: f 3,95.

Van het juli/augustusnr. zijn nog wat meer exemplaren in voorraad en de prijs hiervan bedraagt f 4,95. Per nummer is f 1,- extra verschuldigd als aandeel in de portokosten.

Betalingen via giro 3538279 t.n.v. José Herps/Free Radio Magazine, Postbus 10252, 1001 EG AMSTERDAM of het bedrag in geldige postzegels in een enveloppe naar de postbus.

VERKOOPPUNTEN FRM:

Momenteel zijn er zo'n 1500 boek- en tijdschriftenwinkels e.d. in Nederland, waar het F.R.M. los verkrijgbaar is, plus nog enkele honderden verkooppunten in België. Wie wil weten, of er zo'n winkel in zijn/haar buurt is, kan het best even contact opnemen met de betreffende verspreider. De telefoonnummers staan op pag.1.

Electronicazaken, die het FRM in de losse verkoop willen hebben, kunnen niet bij Betapress of AMP terecht. Zij dienen hiervoor contact op te nemen met onze medewerker Hans ter Beek, als hun winkel zich in Noord- of Zuid- Holland bevindt. Het telefoonnummer van Hans is: 075 - 15.61.67.

De zaken, die zich bevinden in de overige provincies van Nederland, gelieven zich te wenden tot Harry Pronk onder tel. nr. 020 - 44.48.93.

Electronicazaken, die het FRM momenteel verkopen zijn:

Asian Electronics,
Papaverhoek 22,
Amsterdam-N. Tel. 020-327514

Eddy's Electro Shop,
De Clerqstraat 16,
Amsterdam-C. Tel.020-837979

Elra BV,
Zwartejanstraat 38 A,
Rotterdam.

Mitchell Electronics,
J.Aartenstraat 70,
Tilburg.

Explorer Electronics,
Nieuwstraat 147,
Almelo.

Handelsond. Haverslag,
Sibculoseweg 36,
Westerhaar - Vriezenveen.

Elkatronic,
Plantage 128,
Kampen.

Delta Electronics,
Noordweg 32,
Kampen.

Fa.Ypma,
Boven Oosterdiep 61,
Veendam.

A.J.L.Mulder,
Middenweg 42,
Wilp Gld.

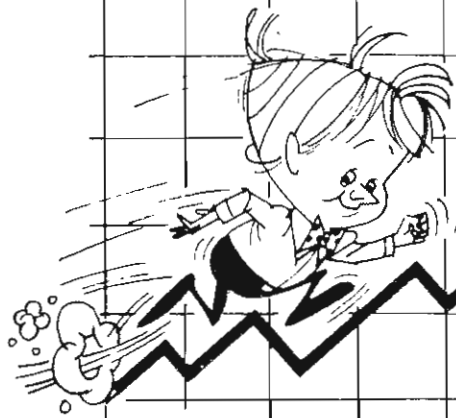

**IK ADVERTEER
IN HET F.R.M.**

Electronica materialen

Een groot deel van de FRM-lezers is zelfbouwer. Er is daarom veel belangstelling naar schema's, printen, bouw-pakketten en vooral onderdelen.

Maar dit blad wordt ook gelezen door mensen, die een -al dan niet groot- radiostation runnen en kant-enklare apparatuur nodig hebben. Dat hoeven niet altijd zenders te zijn: ook meetapparatuur, voedingen, antennes etc. zijn artikelen, waar niet elke piraat een winkel voor om de hoek ter beschikking heeft.

Volkomen légale apparatuur dus. Als u als handelaar bang bent voor problemen? Legale zendapparatuur (2 meter of 27 Mc) kan altijd aangeboden worden en een speciale 3-meter zender hoeft niet altijd zo direkt omschreven te worden.

Een zendantenne kan net zo goed als ontvangst-antenne aangeboden worden

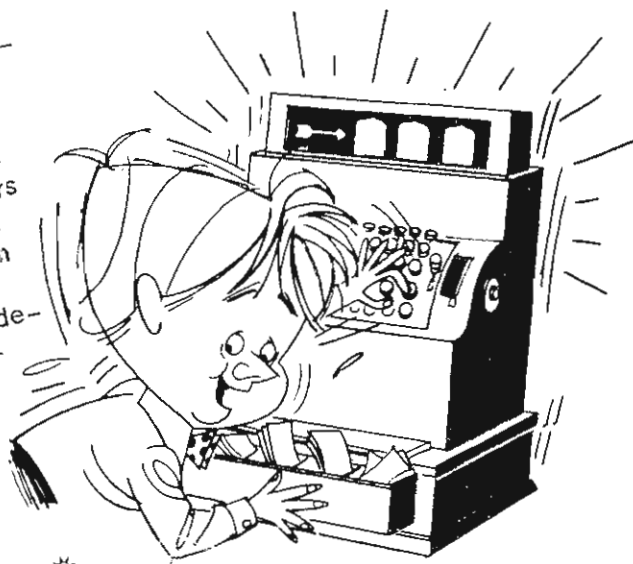

Platenmaatschappijen

U vindt, dat er niet genoeg aandacht aan muziek besteed wordt in het FRM? Maar is het niet belangrijker dat de muziek die door u aangeboden wordt, op een behoorlijke manier door de ether klinkt. En daar zorgen wij voor d.m.v. onze publikatie.

Nederland is al vergeven van de pop- en andere muziekbladen. Er is echter maar één Free Radio Magazine. Dat er niet zoveel over muziek en (vooral) Nederlands-talige artiesten wordt geschreven (ligt dat ook niet een beetje aan jullie zelf?) wil nog niet zeggen, dat de tienduizenden amateurs die dit blad lezen, niet geïnteresseerd zijn in uw produkten. De meeste stations zijn muziekstations en die willen best weten wat er zoal voor nieuwe platen op de markt verschijnen.

Vraag vrijblijvend onze
advertentietarieven:
Tel. 020-32.74.64

ANGELIQUE: 'Ik ben geen sexzangeres'

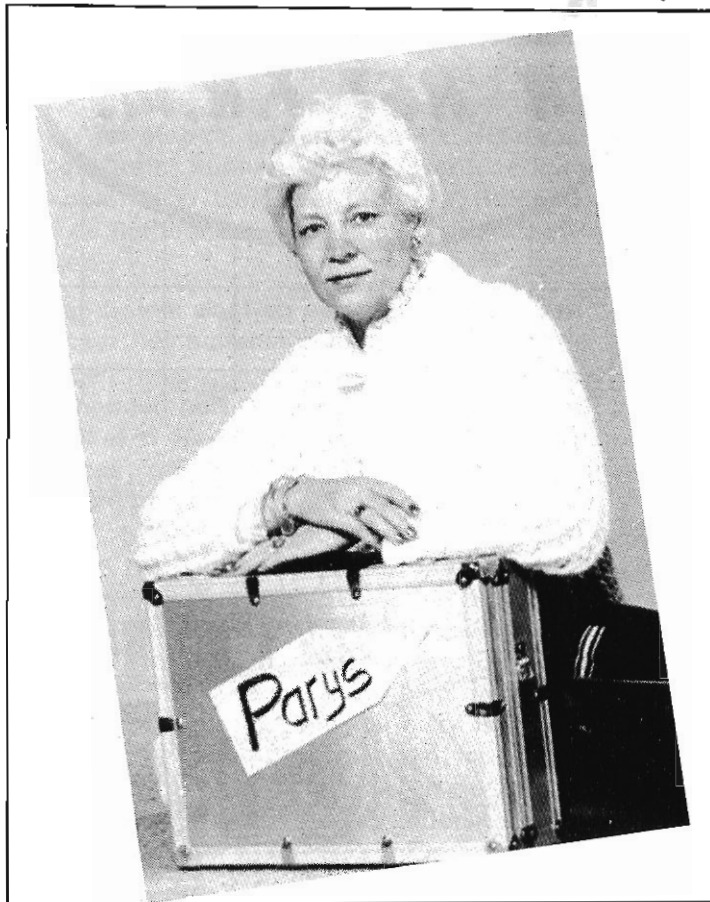

Er is de laatste tijd veel te doen geweest rond de single "Een beetje Vrede" van het Duitse zangeresje Nicole. Zoals met zoveel hits gebeurt, werd ook van deze single een persiflage gemaakt, wat resulteerde in de tekst: "Een beetje geld voor een beetje liefde", gezongen door ene "Angelique".

Nu dreigt de -in het Friesche Oosterwolde wonende- blonde zangeres Angelique hiervan de dupe te worden, want zij is niet de zangeres van het sexliedje.

Na jaren triomfen te hebben gevierd met het dansorkest "The Melody Stars", besloot de Oosterwoldse zangeres om het als solo-artieste te proberen. Maar helaas. het succes van haar eerste solo single "Mooie tijden", werd al snel overschaduwed door een zeer ernstige ziekte, die haar een tijd uit de roulatie hield.

Sinds kort had Angelique -gelukkig geheel hersteld- de draad weer opgepakt. Ze maakte weer een plaat "Hij was een Fransman" getiteld, die heel goed door het Nederlandse publiek werd ontvangen.

Totdat Ja, totdat iemand onder de naam "Angelique" een sexplaat uitbracht. Sinds die tijd staat de telefoon bij "onze" Angelique niet meer stil.

Hijgers, heren met oneerbare voorstellen, maar vooral zaalhouders om optredens af te zeggen.



top 40

- 1 SOMEONE LOVES YOU HONEY - june lodge/prince mohammed. 104 394, ar./dance rec.
- 2 'N BEETJE GELD VOOR 'N BEETJE LIEFDE - angelique (randy) siegel/meinunger/cuut - 5020, dur.

Tijd om het allemaal uit te leggen krijgt ze niet, want blijkbaar bestaat er voor de mensen maar één Angelique en dat zou natuurlijk best aardig zijn, als je ook wèrkelijk de enige bent.

Angelique uit Friesland hoopt nu, dat ze langs deze weg haar publiek kan laten weten, dat zij niet de zangeres is van dit pikante liedje.

Ik hoop dat deze affaire gauw wordt vergeten, want ik weet zeker dat Nicole het liedje met een heel andere bedoeling zingt: "Een beetje Vrede".

BOEKINGEN EN KORRESPONDENTIE:

ANGELIQUE,
KRINGGREPPELSTRAAT 94,
8431 DV OOSTERWOLDE Fr.
Tel. : 05160 - 5268.

HITS en TIPS

NICOLE
"Ein Bisschen Frieden"
JUPITER AC-613400
"Een Beetje Vrede"
JUPITER AC-613459

DUO DE LENCO'S

AL RUIM 8 JAAR TREEDT HET LEIDERDORPER DUO DE LENCO'S NU ALSAMEN OP.



VOOR ONGEVEER 2 JAAR TERUG SCOORDEN ZE EEN DYK VAN EEN HIT MET DE PLAAT „ESMERALDA“.

MET DIT NUMMER WERD O.A. DE NEDERLANDSTALIGE TOP TIEN DE TOP 40 + EEN OPTREDEN IN OP VOLLE TOEREN BEHAALD.

VOOR HET ECHTER ZOVER WAS IS ESMERALDA EERST GRYSDRAAID DOOR DE PIRATEN.

NA „ESMERALDA“ VOLGDEN SPOEDIG NOG ENKELE SINGLES O.A. „EEN HOUTEN TOL“ + „PRIMA BALLERINA“.

DAARNA WERD DOOR DE LEIDERDORPENAREN HARD GEWERKT OM EEN L.P. OP DE MARKT TE BRENGEN.

DE LAATSTE PLAAT VAN DE LENCO'S IS GETITELD „JANTJE MODAAL“.

DOOR DE PIRATEN IS „JANTJE MODAAL“ EVENALS ANDERE PLATEN VAN DE LEIDERDORPENAREN WEER GOED ONTVANGEN.

DE HILVERSUMSE OMROEPEN ECHTER HEBBEN SCHYNBAAR GEEN PLAATS MEER VOOR DE LENCO'S.

VOLGENS DE MUZIEKMAKERS VAN DE GOOISE MATRAS ZOU DE PLAAT „JANTJE“ MODAAL ENKELE NIET ZULKE FRAAIE WOORDEN BEVATTEN. ZODAT IN VERZOEK PROGRAMMAS VAAK WERD GEKOZEN VOOR DE B ZYDE GETITELD „ONDER JE BALUSTRADE“.

DIVERSE ANDERE ARTIESTEN HEBBEN NA TE HEBBEN GELUISTERD NAAR „JANTJE MODAAL“ OOK AL SNEL EEN GELYKSOORTIGF PLAAT UITGEBRACHT.

ZY WERDEN ZELFS ZONDER AANVRAGEN HERHAALDELYK GEDRAAID EN DAT NOG WEL DAT ALLE NUMMERS IN HOOFDZAAK GEBASEERD ZYN OP HET WAARDERINGS VERSCHIL TUSSEN DE KLEINE EN DE GROTE MAN IN DE HEDENDAAGSE MAATSCHAPPY.

PAS NA VEEL AANDRINGEN WERD ER ENKELE MALEN DOOR STAPELS BRIEFKAARTEN TE STUREN AANDACHT AAN „JANTJE MODAAL“ BESTEED. IN EEN UITZENDING VAN AD ROLAND.

HET BLYKT DUS NU WEL DUIDELYK DAT MEN ER VOOR IN DE WIEG MOET ZYN GELEGD OM DOOR DE HILVERSUMSE OMROEPEN TE WORDEN GEDRAAID.

INMIDDELS IS ER OOK EEN NIEUWE L.P. VAN DE LEIDERDORPENAREN VERSCHENEN DIE IS GETITELD „DE LENCO'S“ OP HET TELSTAR LABEL EN BESTELNUMMER TSP 17013 TL.

DIT VERHAAL IS GESCHREVEN DOOR DE KLEINE PIRAAT+ LADY UIT ZWOLLE DIE HOPEN DAT DE LENCO S DOOR DE PIRATEN EN HUN LUISTERAARS IN DE TOEKOMST NOG LANG ZULLEN VOORTBESTAAN.

VOOR INLICHTINGEN OVER DE SYMPATIEKE LEIDERDORPENAREN BELT U GERUST. 071 - 895279

BIOGRAFIE: HEPIE & HEPIE

Hepie Hoekstra en Hepie Postma-Uiterdijk, zoals zij bij de Burgelijke Stand staan ingeschreven, vormen sedert 2 jaar het bekende Friese duo Hepie en Hepie.

Op 16-jarige leeftijd solleciteerde Hepie Hoekstra (21), de donkere van het duo, op een advertentie van de Wiko's, die op zoek waren naar een zangeres voor hun show- en amusementsorkest. Hepie werd meteen aangenomen en trad geruime tijd met veel succes op. Samen met de Wiko's maakte ze voor Phonogram diverse hit-singles (o.a. "Tranen heb ik om jou gehuild" en "Achter m'n bakkie") en twee elpees.

Na deze periode besloot Hiekus Hiemstra, Hepie's vader, een eigen orkest te formeren. Dit orkest, dat onder de naam Hésolé-s een aardige lokale bekendheid kreeg, bestond naast Hepie en Hiekus Hiemstra tevens uit Toby Brouwe en werd gecompleteerd met de blonde Hepie Postma (25), een nichtje van Hepie Hiemstra.

Eind 1979 besloten Hepie en Hepie een demobandje met enkele nummers uit hun repertoire op te sturen naar Phonogram.



Tom en Rob Peters van de produktie-unit Sure Shot Music namen de single: "Ik lig op m'n kussen stil te dromen" op met het bekende resultaat.

Na de release van de single duurde het evenwel nog acht maanden, voordat de single -door toedoen van de vele piraten- onder de aandacht werd gebracht van Hilversum.

De plaat werd één jaar na de release een top 10 hit voor beide dames.

Naar aanleiding van deze hit namen zij een langspeelplaat op met daarop o.a. "Jongen, ik maak me zorgen" en "De winter was lang", die beiden de hitlijsten haalden.

In december 1981 werd een cover opgenomen van "Blanket on the ground" van Billy Jo Spears, die onder de titel "Ik heb alleen nog maar die foto" opnieuw een hit werd.

Door dit succes werd besloten om definitief de ingeslagen richting (nederlandstalige country) te blijven volgen.

Het resultaat daarvan is de nieuwe LP "LIEFDE", met daarop de nieuwste single "Blijf bij je man", een vertaling van het Tammy Wynette-succes "Stand by your man".

•TOONTJE LAGER.

Toontje Lager gaat hoogerop. De single "Net als in de film" en de LP "Erop of eronder" krijgen volop airplay. Tal van muziekbladen spuien lovende artikelen op de platen. Het succes brengt leuk werk binnen voor Toontje Lager. Eén zo'n fijn akkefietje is een filmpje, dat Nico Knapper maakte bij het lied "Net als in de film". In die film worden situaties uit de tekst uitgewerkt en gespeeld door de groepsleden. De muziek dient als achtergrond. Er zijn tal van ideeën, die nog worden uitgewerkt. De hoofdrol speelt in ieder geval zanger Erik Mesie. Linda van Dijck kreeg ook veel leuke reacties op de Toontje Lager-single. "Ik ben erg blij voor de groep, dat het plaatje zo succesvol is", verklaarde ze erg nadrukkelijk.



POP IN JE MOERS TAAL

toontje lager

ER OP OF
ER ONDER

Randstadpop



OFFICIELE PIRATENHITLIJST

- 1 Someone Loves - June Lodge - Arloja
- 2 Africa - Toto - CBS
- 3 Niet naar huis - Normaal - Waa
- 4 Kiddy Kiddy - High Way - CNR
- 5 Een beetje geld - Angellique - Dureco
- 6 Words - FR David - CNR
- 7 Lenie uit de takkestraat - Tineke Schouten - CNR
- 8 Als je huult - André van Duin - CNR
- 9 Chalk Dust - The Brat - Arloja
- 10 Diep in m'n hart - André Hazes

OFFICIELE PIRATENTIPLIJST

- 1 Rosalyn - Vitesse - Phonogram
- 2 Going Home - Tower - Dureco
- 3 Bia Bia - Bob Barbeque e.o. - CNR
- 4 Staying With It - Vulcano - Arloja
- 5 Cats Forever - Next one - Phonogram
- 6 American Music - Pointer Sisters - RCA
- 7 Waste of time - Powerplay - CBS
- 8 It's a Beautiful day - Terra
- 9 I like the way - Fruitcake - Dureco
- 10 It takes a muscle - Special Display - EMI

Deze pagina werd op het laatste nippertje overgesleind per PTT-faxpost. Een waarschuwing voor iedereen om dit nooit te doen met drukwerk, kopy e.d.

RANDSTADPOP HIT EN TIPPARADE WORDT WEKELIJKS samengesteld door de stichting RANDSTADPOP.

Deze samenstelling geschiedt op basis van gegevens van de vrije t.v. stations en de grote vrije radiostations uit Nederland. De tipparade wordt samengesteld uit de (vele) brieven van alle kijkers en luisteraars van genoemde stations.

Als je kans wilt maken op een videorecorder (1 keer per maand) stuur dan wekelijks je eigen tipparade naar Randstadpop. Een keer per maand wordt er uit de ontvangen brieven één brief getrokken.

Deze ontvangt de VIDEORECORDER.

Elke maand vindt je in het blad „RANDSTADPOP“ de bekendmaking van de winnaar.

Ook wordt dit bekend gemaakt via de (vrije) R.T.V. stations.

RP Hittip 1

Why - Carly Simon - WEA 79299

Het wereldvermaarde duo Nille Rodgers en Bonnie Edwards (de heren achter o.a. Chic en LD Coming out van Diana Ross) zijn verantwoordelijk voor deze plaat. Hij moet het succes van Vengaanse kunnen evenaren. Kwaliteit genoeg op deze uitstekende single.

RP Hittip 2 - For the First Time - Gemma van Eck Polydor - 2050 772

Niet gek „For the First time“. Gemma na veel problemen dan toch haar solocarrière kunnen starten. Geen slecht begin. En, een goed begin is het halve werk. Op deze single wordt door Gemma allesbehalve half werk geleverd. Prima.

Intro

Beste FRM'ers, het kon niet op deze zomer, wat het goede weer betreft. En het einde is nog niet in zicht.

Na het zomerraces gaan we er weer tegenaan in Miltand en ook weer iedere maand in FRM zult U deze Randstadpop pagina aantreffen. Zomertijd is komkommertijd, ware het niet dat er toch heel wat interessante platen zijn uitgekomen. Ook op de diverse oonoertpodia was het erg rustig, behalve het oonoert van Steve Miller in Rotterdam. Een erg geslaagde happening en als je er niet bij was, geen probleem daar Veronica het gebeuren heeft opgenomen en uit zal zenden.

Zit je toch maar mooi op de eerste rij met je TV. Alom hoor je ook over de malaise in de platenbusiness waar de verkooptijfers alsmaar dalen. Echte paniek is er nog niet uitgebroken maar er zijn wel allerlei maatregelen op komst. We zijn benieuwd. Ook naar wat nieuwtjes uit de wereld van glitter en glamour.

Daniël Sahuleka, over wie enige maanden geleden een artikel stond in Randstadpop, heeft zijn succesband ingewisseld. De reden voor deze stap is onbekend doch het (gedwongen) vertrek van producer Eddie Conard heeft vele wenkbrauwen doen fronsen. Kennissen van de getalenteerde artiest zijn toch van mening dat Daniël na z'n succes veranderd is. Of het ten goede, dan wel ten kwade is, daarover is niet iedereen het eens. In elk geval zijn we zeer benieuwd naar zijn eerstvolgende single van Daniël met z'n keraverse band die binnenkort uit zal komen. De titel zal zijn "Holiday Love".

Albert West is deze dagen druk met de "Wil Wil wel campingshow" (Wil Lulkinga) waar mee getoerd wordt langs een groot aantal campings in Nederland.

Hij treedt daar op met begeleidingsband "Label", een vijfmansorkest. En daar zijn wat problemen over ontstaan. Wat was er gebeurd. In eerste instantie was nl. het Trio Mustang uit Rotterdam aangehouden voor deze toernee. Trio Mustang had vorig jaar een hit met het nummer "Naar de Camping".

Alles was reeds geregeld, de Mustangs hadden de hele periode vrijgehouden van ander werk. Iedereen blij, ware het niet dat Albert opeens vond dat een 3-mans band te weinig was om hem te begeleiden. Zelf toevoeging van een vierde man was niet genoeg. Voor de heer West moesten er minstens een vijf of zes mans band gecontracteerd worden. En aldus geschiedde. Mustang aan de kant en twee maanden geen werk. Op deze manier worden zg. "Herensafspraken" wel met de dag minder waard.

Het lijkt er op alsof Hilversum nu wat aan de populariteit van de piraten wil doen door de studio te laten voor wat hij is, en live vanuit het land te presenteren. In navolging van Vares lijn 3, zijn ook de Troes, NCRV en Avro het land in getrokken. Wellicht probeert men op deze manier De Radio weer bij de mensen te brengen. In de programma's zelf merk je daar echter minder van, want de portie Nederlandse muziek blijft uiterst klein op H3.

Voor wie zitten ze daar eigenlijk. Een goede vraag, waarover wij een maandje gaan nadenken.

Tot ziens,

Frans de Kelder

Abonnentjes

Prijs: f 2,- per regel van 50 letters, spaties of leestekens. Getypte tekst of blokletters. Abonnentjes moeten vóór de 10e v.d. maand binnen zijn.

Betaling: Vooruitbetaling op giro 3538279 t.n.v. Free Radio Magazine, Postbus 10252, 1001 EG Amsterdam of bijsluiting in postzegels van het verschuldigde bedrag naar: FRM, Postbus 10252, 1001 EG Amsterdam.

Abonnentjes kunnen alléén geplaatst worden door PARTICULIEREN. Band-/cass. opnames, stickers, schema's etc. worden geaccepteerd. HANDELAREN kunnen onze advertentietarieven aanvragen.

TE KOOP (electronica)

FM-ZENDER 5W PLL, gest. met ingeb.st.coder (excl. X-tal). Freq.ber.101.2-103.4 + lin. 40W met beveliging (uitsch.bij hoge SWR). Allebei fabrieksbouw Fl. 750,-. POSTBUS 93, 3220 AB HELLEVOETSLUIS, tnv Gonzo Radio.

80 WATT FM-ZENDER. Regelbare frequentie. Kompleet met voeding en SWR-meter. Ingebouwd. Prijs: 25000 Bfr./Fl. 1500,- Postzegel bijvoegen. Meer int. schr. POSTBUS 1, B-8240 GISTEL (B).

DIV. BOUWBESCHRIJVINGEN incl. printlay-out, o.a. frekwentieteller 500 MHz., X-tal gest. TV-zenders, div. FM-zenders e.d. Int. RADIO NOORDZEE, POSTBUS 240, 4460 AE GOES.

LINEAIRS

1-5 W. in. 30 W. uit Fl. 60,- (1000,- Bfr.)

30 W. in. 130 W. uit Fl. 90,- (1620,- Bfr.)

FM-ZENDERS

30 W. kristalgestuurd Fl. 950,- (17.000,- Bfr.)

500 W. (Prijs overeen te komen)

Gratis catalogus zolang voorraad strekt. (Sluit Fl. 2,- of 40,- Bfr. in postzegels bij). Schrijven naar: POSTBUS 2, B-2650 BOOM, België.

PERFECTE 5 WATT TV-ZENDER (Met evt. antenne). Prijs: 35.000 Bfr. (= Fl. 1850,-). Schrijven met postzegel naar: POSTBUS 8, B-8240 GISTEL (W-Vl.), België.

PROF. FM-ZENDER (30W), 10 transist., pre-emphase, alles in één kast. Prijs: Fl. 450,-. Int. POSTBUS 8097, 6710 AB EDE.

FM-EINDTRAP met 829B; 4W in - 120W. uit met ingeb. meter en voeding 1 kV - 0,5 A. In kast Fl. 750,-. Bijbeh. stuurzender 4 W., 7-traps, VFO-gestuurd, geheel gefilterd Fl. 180,-. Coaxiaal 2 kringsfilter tot 250 W. Freq. instelb. 88-108 Mhz. Dämpfungsharmonischen > 50 dB. Fl. 180,-; stereocoder met pre-emphasis Fl. 65,-; 500 Watt zenderversterker met 4 CX 250 voor FM-omroep, luchtgekoeld door blower. Input 4W. voor 1/2 kW uit, 4 meters in prof. 19 inch kast met beveliging Fl. 2400,-; X-tal gestuurde trans. beeldzender kanaal 5 t/m 12, output 5 W. sync. met geluidz. PLL gekoppeld Fl. 1200,-; Bijbeh. TV trans. lineair 20 W output Fl. 160,-. VROZ, POSTBUS 30104, 8003 CC ZWOLLE.

FM-STUURZENDER 1 Watt compleet met pluggen en voedings-snoertje. De zender is 6-trapstransistor. Prijs Fl. 100,-. Int. POSTBUS 1030, 2445 GZ AARLANDERVEEN.

Compl. 813 MG-ZENDER speciaal op 312m. + modulator incl. versterker Fl. 1350,-; FM-lineair 35W, Fl. 100,-; 27 Mc. bak 80 kan. AM/USB/LSB/CW Fl. 350,-. Int. tel. 05702-2955.

FM 5W. BUIZENZENDER EL83/ECC83/ECC85 +voeding + 5 el. ant. Prijs Fl. 250,-. Int. tel. 020-841969/860485.

DIVERSEN

TE KOOP: CASSETTE C-60 met het JINGLEPAKKET van het zeezenderproject EUROPA 80: Fl. 25,-. Verder 250 STICKERS piraat (!) en 27 Mc. voor Fl. 100,- en nog veel meer. Zend Fl. 1,40 postzegels voor volledige lijst aan POSTBUS 545, 3430 AM NIEUWEGEIN, NEDERLAND.

TE KOOP: PIRATENSTICKERS, zeer goedkoop. Lijst op aanvraag - nog enige elpees. Postzegel bijsluiten. H. DE VRIES, AKELEI 38, KAMPEN.

TE KOOP: Twee MAPPEN met KRANTENKNIPSELS offshore radio, van Caroline South & North tot het zinken van de "Mi Amigo" + 10 unieke BANDEN + 8 LP's offshore radio. WILLEM KRAJENBRINK, HET BLIK 61, 7141 TG GROENLO. Tel. 05440-3500.

TE KOOP: SINGLEPAKKET (3) Disco/F & NW/Ska, excl. van Best Bros./Staat Bros./Cosmos. Voor Fl. 15,-/BF 300,- dmv aange-tek. schrijven of cheque aan: P.V.BEST, CRISPIJNSTRAAT 9, 5171 CH KAATSHEUVEL NL, ontv. je de order. Info: 04167-73270 Peter. Alles is inclusief.

GEVRAAGD: Nog niet gepubliceerde scanner-frequenties, politie- en brandweercodes, etc. etc. Voor een computerscanner, alle banden. e.v. Ook adressen van goede scanner-clubs. WAD-DENSTRAAT 591 IV, 2036 LR HAARLEM/MOOLENWIJK.

GEVRAAGD: SCHEMA's van MG-zenders en eindtrappen in ruit voor schema's van FM-zenders en eindtrappen. Sturen naar: PIUSSTRAAT 10, TILBURG.

GEVRAAGD TEGEN VERGOEDING: Schema van zend/ontv. type BRONZAVIA 5.41.AB. No. 1630.C Le Marche, No. 8301-5.3. en andere schema's van div. dump zend/ontv. Brieven onder P.O.BOX 36, 7963 ZG RUINEN of naar KERKWEI 33, 7961 AB RUINERWOLD Dr.

GEZOCHT: TV-PIRAAT uit Nederland, die spots wil maken voor beginnende Vlaamse VRIJE TV. Wil vergoeden. Schr. naar POSTBUS 8, B-8240 GISTEL (W-Vl.), België.

ZOEK DRINGEND BETAALD WERK! Bij vrije radio of vrije radiobladen of krant. (Opstellen van persartikels). Ben vrij goed op de hoogte van radio. Wil ook Vlaamse vrije radio's helpen een meer professionele aanblik te geven. Dit met Nederlandse DJ's. Voor meer int. schrijven MET POSTZEGEL naar POSTBUS 7, B-8260 AARTRIJKE (W-Vl.), België.

STEUN GEVRAAGD voor Internationale professionele vrije radio voor de VREDE op de middengolf (zoals destijds Radio Caroline). Als iedereen, die dit leest nu eens 50 Bfr. of Fl. 3,- opstuurt, want je houdt toch ook wel van "Een beetje vrede"? A.U.B. doe het NU, DANK JE WEL! Schr. naar POSTBUS 25, B-8100 TORHOUT (W-Vl.), België.

GEVRAAGD: Goeie DJ's voor professioneel radiostation. Liefst Belgische voor LIVE-UITZENDINGEN. Proefbandjes sturen met postzegels naar: POSTBUS 8, B-8240 GISTEL (W-Vl.), België.

GEZOCHT: Internationale vrije radio (FM, MG & KG) zoekt MEDEWERKERS op elk gebied in elke provincie van Nederland en Vlaanderen. Schrijf met 3 antwoordzegels aan: RADIO AKTIEF, POSTBUS 33, B-2650 BOOM, België.

GEZOCHT/WANTED: Stations, die onze programma's op hun zender willen uitzenden, zowel middengolf als FM. Programma-duur 1 uur per maand. Voor nadere int. EROS RADIO TEAM, POSTBUS 545, 3430 AM NIEUWEGEIN, (Europa Regionale Omroep Stichting).

GEZOCHT: Grote vrije radio zoekt: DJ's (proefbandje graag). Nederlands accent geen probleem! POSTBUS 60, B-8800 ROESELARE, België.

GEZOCHT: Een zeer goede TECHNICUS, DJ's en eventuele SPONSORS voor een geheel nieuw station vanuit België (start begin 1983). POSTBUS 667, 5000 AR TILBURG.

MEETINGS

AGENDA:

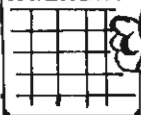

schrijf op,
kom ook.

4 September:

Piratenbal van Anita Radio in Café-Zaal "Marktzicht", Markt 50 te Etten-Leur. Met medewerking van: Barbados, Franky Valjo, bandparodist Cupajo, Jantje Sukkel, Kees de Zingende Kapper. Allen bekend van radio & TV. Aanvang 20.00 uur. Voor kaarten kunt u bellen 01608-21064 of 01608-21274.

25 September:

Open dag in de De Clerqstraat te Amsterdam tussen de Wiegbrug en de Bilderdijkbrug van 9.00 tot 18.00 uur. O.a. zijn aanwezig de vrije radiostations Radio Unique en Sister Paradise. Braderie, mode-show etc.

25 September:

Landelijke meeting, tevens artiestenavond met medewerking van 10 artiesten, w.o. zangeres Tamara, Joop Jansen, Orkest de Baljes, De Kleine Madonna's en de Lunterense zanger. In Zaal Winkelman te Keyenburg (ligt bij Doetinchem). Tevens grote verloting, stickerruil, platenverkoop etc. De organisatie ligt in handen van een aantal Keyenburgse piraten. Zaal open: 19.00 uur. Aanvang 20.00 uur. Inl. 05753 - 2604 of 2342.

2 Oktober:

Landelijke meeting in "De Woage" te Halle, Kerkstr. 2, gem. Zelhem bij Doetinchem. Met medewerking van o.a. De Lo.Li.Ta's en nog vele anderen. Platenverkoop en stickerruil aanwezig. Inl. POSTBUS 80, 7140 AB GROENLO of 05440-2567.

Zaterdag 2 oktober:

Meeting + VOSSEJACHT voor 3 meter amateurs. Organisatie: Saturnus, X en Bermuda, BILTHOVEN. De meeting vindt plaats in Zaal "De Meteor" Planetenbaan 2a te Biltoven en begint om 20.00 uur, waarbij de muziek verzorgd wordt door Disco Duck.

De start van de vossejacht is omstreeks 22.00 uur. Meedoen is niet verplicht, maar als je mee- doet, gaarne een ontvanger meenemen. S-meters zijn verboden.

De entree is f 5,--; in de voorverkoop f 4,--. Inl. POSTBUS 195, DE BILT of tel. 030-780538 (na 18.00 uur, vragen naar Jan). Een volledige overzichtskaart is op dit adres verkrijgbaar.

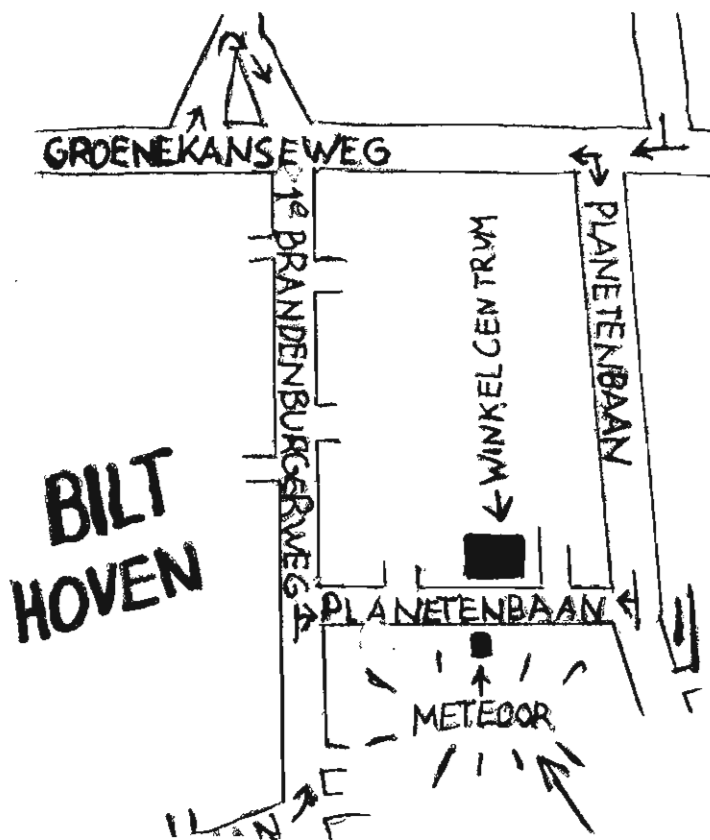

Goed nieuws voor lokale en regionale stations!

Top Format Productions creëert: ● jinglepakketten
● reklamejingles ● gezongen dj-namen ● news intro's
● muzikale imago's

Wij produceren met gebruikmaking van solide Amerikaanse backing tracks. N.B. Top Format produceert de TROS/Hilversum 3-jingles, het Veronica-pakket, Avro's Toppop intro/extro + jingles, en vele anderen.

Op verzoek zenden wij onze 1982 demo cassette.

RADIO JINGLES

Top Format Productions B.V.
de meest professionele jingleproducent
in de Benelux.
Parklaan 95, 2011 KS Haarlem.
Tel. 023-320640/310522.



VRIJE RADIO IN NEDERLAND

DE PIRATEN- DEMON- STRATIE.

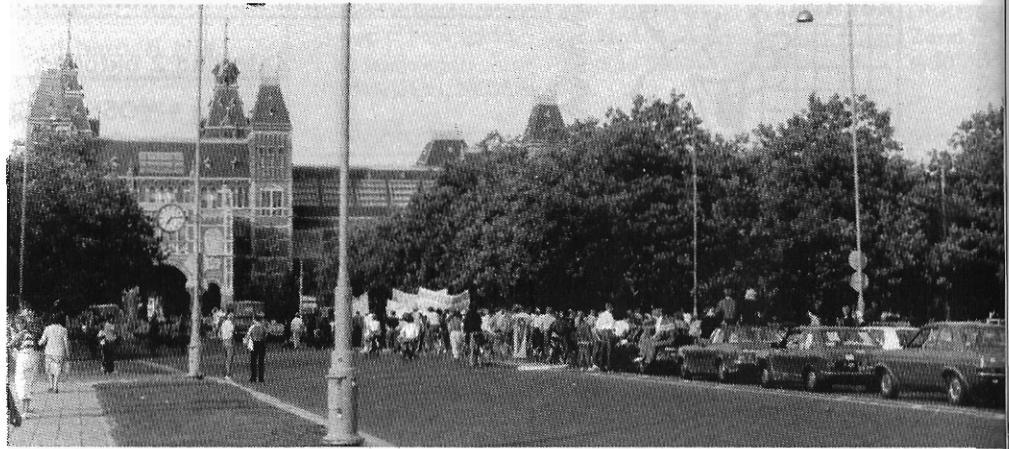

Tekst + foto's: José Herps

Deze aflevering van het FRM dreigt een nogal lokale aangelegenheid te worden, hetgeen mij maar voor een keer vergeven moet worden, want na maanden smeekbeden gericht te hebben aan de piraten om toch eindelijk eens iets te laten gebeuren, ben ik blij dat er inderdaad iets is gebeurd en nog wel in Amsterdam.

Razzia's

De voorgeschiedenis heb ik gemist; op maandag 9 augustus kwamen we terug van vakantie en al gauw kregen we wilde verhalen te horen over herhaaldelijke razzia's van de RCD, die hun hoogtepunt hadden bereikt in het weekend van 31. juli en 1 aug., waarbij 10 van de grotere stations van de hoofdstad het loodje hadden moeten leggen.

Dit keer lieten de piraten het er niet bij zitten; de maat was vol en deze aktie van RCD en politie vroeg om een tegenaktie. Tijdens het weekend van de invallen schijnt er al een kleine demonstratie geweest te zijn, maar de "echte" demonstratie werd gepland voor zat. de 14e: om 19.00 uur verzamelen op het Museumplein en op naar het Hoofdburo van politie om een petitie aan te bieden.

De rest van de week hielden we de programma's van zowel radio- als TV piraten in de gaten om meer informatie over het gebeuren te krijgen. Dat viel echter tegen: er is gewoon te weinig ruchtbaarheid aan gegeven, wat waarschijnlijk één van de redenen zal zijn geweest van de -toch wel- matige opkomst van vooral sympathisanten.

Op die bewuste zaterdag waren de officiële media wel van de partij. Via Radio Iris (102 MHz.) hoorden we, dat Radio Stad Amsterdam de uitzending vanaf 17.00 uur wijdde aan dit piratengebeuren, waarbij een discussie werd gehouden tussen vertegenwoordigers van diverse stations, w.o. Radio Unique, Decibel, Omega, West, Delta en W.H.S. plus De Vrije Keizer. Ook was Paul Luijken van de VVD aanwezig, degene die de week daarvoor vragen in de Kamer had gesteld betreffende het ongemoeid laten van de Vrije Keizer door PTT en politie.

Zendtijdaanvraag nutteloos

Verder was CRM benaderd, maar Dhr. Hoffering van dit ministerie weigerde met "dit gezelschap rond de tafel te gaan zitten", zodat Stad Amsterdam naar Den Haag moest om deze man te interviewen. De belangrijkste uitspraak, die ik hoorde van deze woordvoerder van CRM: "Het heeft momenteel geen zin voor vrije zenders een zendtijdaanvraag in te dienen. Wij moeten deze onder de huidige omstandigheden afwijzen. De e-

nige mogelijkheid voor de vrije zenders is beïnvloeding van de politieke kanalen".

Vrije Keizer politieke kwestie

Paul Luijten bracht naar voren, dat hij wat betreft de Vrije Keizer door PTT, politie en justitie van het kastje naar de muur gestuurd is. Klaas Eier (RCD) wilde niets zeggen, alleen dat het een "politieke kwestie" is. Voor de rest verschuilt men zich achter elkaar. Luijten vindt, dat er zo snel mogelijk iets gedaan moet worden, desnoods een experiment in Amsterdam -met toestemming van Den Haag). Ja, ja, het loopt weer tegen de verkiezingen.

Deze radiozendtijd was voor de piraten een unieke gelegenheid om hun standpunten naar voren te brengen, maar helaas kwam het op de luisteraar meer over als een bevestiging van het feit, dat de onderlinge verdeeldheid nog steeds zeer groot is, WHS/Vrije Keizer bijvoorbeeld staan lijnrecht tegenover de commerciële en "professionele" stations. Vrije Keizer maakte onderscheid tussen vrije radio en piraten: "radio en kurkvloeren hebben niets met elkaar te maken". Decibel en Uniek willen lokale radio, waar zij ook hun brood mee verdienen kunnen. Omega werkt nu nog zonder reclame, maar betwijfelt of het vol te houden is. "Vooral het gepakt worden kost handenvol geld". De VVD kwam daarop met een voorstel een soort "STER-fonds" in het leven te roepen na een eventuele legalisatie, waarbij men dan eindelijk weer tot het uiteindelijke doel van deze uitzending gekomen was en de piraten verklaarden inzake die legalisatie wel solidair te zijn, vandaar de demonstratie. Alleen was toen de beschikbare zendtijd van STAD op... Een gemiste kans, heren.

Ook de demonstratie zelf was een voorbeeld van deze verdeeldheid: er was een aantal stations aanwezig, maar er waren er een heleboel niet gekomen om uiteenlopende redenen. De één vond de doelstelling niet goed, de ander wilde niets met de stations, die meededen, te maken hebben etc.

Uiteindelijk deden er zo'n 300 mensen mee en dat is een schandalig laag aantal. Enkele maanden geleden kreeg Radio Maeva in Brussel 10.000 aanhangers op de been. Misschien komt dat verschil voort uit het feit, dat de Amsterdammers niet duidelijk gemaakt is, waarom ze nu eigenlijk de straat op moesten. Uit de verslagen in de media bleek dit ook: het late NOS-journaal van die zaterdag gaf het ongemoeid laten van de Vrije Keizer als reden van de demonstratie op, de kranten spraken van de inhoud van de petitie: de eis aan de politie van Amsterdam voortaan

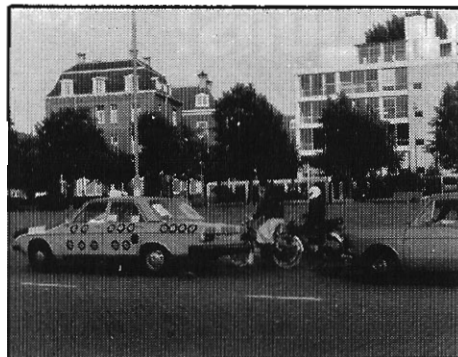

AMSTERDAM

14 AUGUSTUS 1982

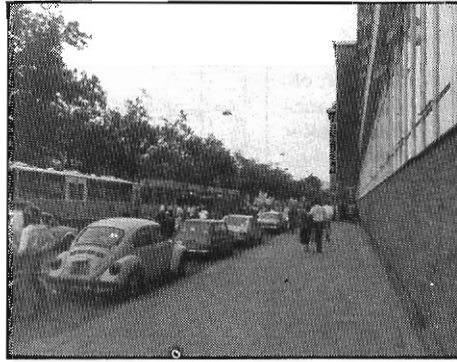

geen medewerking meer te verlenen aan inbeslagnames van zenders, anders zouden in de toekomst hardere maatregelen volgen. Uit de spandoeken tenslotte zou men kunnen opmaken, dat dit gewoon een demonstratie was voor vrijheid in de ether en legalisering van de illegale radiostations en mijns inziens had hier ook meer de nadruk op gelegd moeten worden.

Eén ding moet wel gezegd worden: de demonstratie had een ordelijk verloop, iedereen gedroeg zich voorbeeldig, iets wat hier in de hoofdstad wel eens anders is bij dergelijke gelegenheden en waar de politie ook wel op gerekend had, want die was in grote getale aanwezig.

Wat mij wel weer stoorde, was dat de meeste stations in een eigen –met stickers e.d. versierde– auto waren gekomen en daarmee in de stoet meereeden met elk een tetterende luidspreker met een eigen programma, zodat er een kakafonie van geluid ontstond en je de aanwijzingen, die van de centrale auto uit gegeven werden, soms nauwelijks kon verstaan.

Misschien één tip voor een volgende gelegenheid om vantevoren één programma samen te stellen, waarin jingles en reclameboodschappen van alle stations en die vanuit één auto te laten horen.

En hopelijk komt er een volgende gelegenheid. Eigenlijk had zo iets al veel eerder moeten plaatsvinden en dan liefst op landelijk niveau. Enkele maanden geleden was er een oproep van een Tilburgs stations tot een landelijke demonstratie in Den Haag, maar daar schijnt weinig respons op gekomen te zijn, want er werd verder niets over vernomen.

De Amsterdamse piraten hebben met deze demonstratie wellicht een eerste aanzet gegeven tot meer gezamenlijke acties. Maar dan is meer eenheid toch een eerste vereiste, wat ik dan nog maar eens benadruk door het hierbij plaatsnemen van de zoveelste:

NOODKREET

Beste radiovrienden, dit is een oproep tot en voor alle 3 meter-amateurs. Regelmatig luister ik naar de 3 meter piraten. Voor zover ik deze binnen kan krijgen op mijn Grundig Satellit 3400 wereldontvanger. Mijn woonplaats is Haarlem/Schalkwijk, dus de nieuwe wijk van Haarlem, tegen de Moolenplas aan. Echter, ik erger me dood als ik naar een goed piratenstation luister en dit plotseling wordt weggedrukt, omdat iemand anders plotseling van de reeds gebruikte frequentie gebruik maakt. Weg goed station!

Ook ik ben een gewezen 3 m. amateur onder de naam "Praatpaal" of "De Luistervink". Ondanks het feit dat ik een leek was op dit gebied, luisterde ik altijd voordat ik in de lucht kwam of de frequentie, waarop ik wilde komen geheel vrij was. Door middel van het draaien en verdraaien van mijn antenne. Was de gekozen frequentie bezet, dan ging ik hoger of lager op. Of zond NIET uit. Omdat ik niemand wilde storen of hinderen. Zo doende heb ik nimmer klachten gehad van: "jij pikte mijn frequentie in of jij stoorde me" etc. etc. Momenteel ben ik enkel nog luisterstation, omdat ik twee maal geverbaliseerd ben.

Nu –als luisteraar zijnde– en zo zijn er velen, is er niets hinderlijker dan dat men een tijdje luistert naar een leuk station en dit plotseling wordt weggedrukt door een ander. Hier in deze omgeving is dit aan de orde van de dag.

Op deze wijze wordt het eenzelfde puinhoop als op de 27 Mc. Voorkom dat! Luister eerst goed uit, voordat u met uitzenden begint. Ook u kunt eendaags (nood)–gedwongen een luisteraar worden.

Houd de 3 meterband in ere. Maak er zelf géén janboel van. Beschouw de 27 Mc als voorbeeld.

Zend niet eerder uit, of begin niet eerder met zenden voordat u de zekerheid hebt niemand te storen, of storingen teweeg te brengen of een ander lastig te vallen.

Hoe meer deze noodkreet onder ogen komt van 3 meteramateurs, des te beter! Want op deze manier luisteren is een ergerenis. En er zijn (gelukkig) duizenden piratenluisteraars.

Luisteren, uitluisteren en uitkomen is een zaak van geduld en zelfdiscipline en wijsheid. Er bestaat ook nog zo iets als ether-discipline en ethergedragsregels. Ook onder amateurzenders.

Amateurs, succes met uw hobby (!), doch wees uw luisteraar NIET tot last of ergernis.

J.H.M. HUIBERS / DE ALLADIN.

STADS TELEVISIE AMSTERDAM

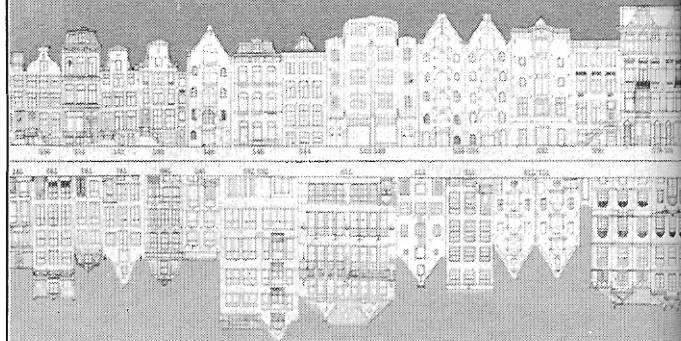

WOENSDAG & ZATERDAG

Na bijna 2 jaar is het dan zover: het laatste "kabelbolwerk" in Nederland is afgesloten voor uitzendingen door TV-piraten.

Op 11 augustus bezochten we "Stads TV Amsterdam", een station, dat de glorie tijd van de Amsterdamse TV-stations niet heeft meegemaakt en dat in februari dit jaar de uitzendingen begon.

Op de afgesproken tijd arriveerden we bij een flat, ergens in Amsterdam, waar we luidruchtig verwelkomd werden door Paddy, de "Stads TV hond" en –minder luidruchtig– door Judith, de vriendin van Ger. Samen runnen zij dit geheel nieuwe station, dat niet is voortgekomen uit een vroeger opererende piraat en dat los staat van de andere nog in de lucht zijnde TV-stations.

De studio van Stads TV bestaat uit een normale, gezellig ingerichte huiskamer, waarin alleen een grote TV-camera en een TV-zender, die speciaal voor de foto op de pagina hiernaast even "ontbloot" werd, erop wijzen dat we hier in het domein van één van die stations zijn, die ons de afgelopen twee jaar zoveel kijkplezier bezorgd hebben.

Nadat Judith ons van koffie en lekkere cake voorzien heeft, begint Ger te vertellen: "Toen we begonnen, was het vrij moeilijk om aan geschikte programmabanden te komen, aangezien er toen geen speelfilms meer uitgezonden mochten worden. Ons eerste programma bestond uit de "rampenfilm", gepresenteerd door Vincent Price, waar jullie toen in het FRM ook nog een stukje aan gewijd hebben. Later is die film nog tientallen keren uitgezonden door andere stations, maar wij waren de eersten, die hem brachten. We hebben lang geprobeerd om aan banden te komen; we hadden door allerlei privé-omstandigheden geen tijd om eigen producties te maken, dus hielden we het bij muziek- en natuurfilms met af en toe wat Benny Hill e.d. ertussendoor.

We zonden toen uit via het kanaal van België 2, momenteel zitten we op (uitzend-)kanaal 45, dat doorgegeven wordt op kanaal 11 van de kabel (Ned.2) met de antenne gericht op het Okurahotel".

De zender is vrij klein (ca. 3 Watt), niet zelfgebouwd. Het binnenwerk ziet er erg netjes uit, mooi gebouwd en Ger wil daar alleen over kwijt, dat het een iets gewijzigd schema van een 70 cm. zender is. De laatste maanden, vanaf mei, heeft men wel eigen produkties gebracht, o.a. in de vorm van een talentenjacht. De finale hiervan is deze maand en men vond het jammer, dat dit niet meer via de kabel aan de kijkers getoond kan worden.

Ja en dan komen we natuurlijk bij de grote vraag: zal Stads TV in de toekomst nog te zien zijn via de vrije ether?

Ger: "Dat moet nog gezien worden. De zender hiervoor is nog niet klaar en we hebben er geen flauw idee van, of het zal lukken op die manier in de lucht te komen. Het enige station, dat op het ogenblik rondstralend werkt, is Edison, maar die uitzendingen duren zo'n 15 minuten en dan gaat men meestal alweer uit de lucht wegens technische problemen".

We praten nog even na over de eventuele toekomst van de TV-piraten, over de aankomende demonstratie, waaraan Stads TV niet meedeed en Radio Sister Paradise, één van de RCD-slachtoffers van het begin van de maand, die inmiddels ook gearriveerd is, ook niet. (Hoewel, ik zag wel een paar jongens met de miniposter van dit station rondlopen bij het buro van politie in de Marnixstraat).

Niet aanwezig waren Theo, die de spotjes e.d. insprekt en Ed, een andere medewerker van het station.

Stads TV: een station dat zuiver uit hobby ontstaan is en dat we graag terugzien. . . . Succes, mensen.



Paddy, de "Stads TV hond" is de afgelopen maanden vaak in de programma's te zien geweest en wordt zelfs af en toe door mensen op straat herkend. Voor zijn fans kroop dit slimme hondje achter de camera.

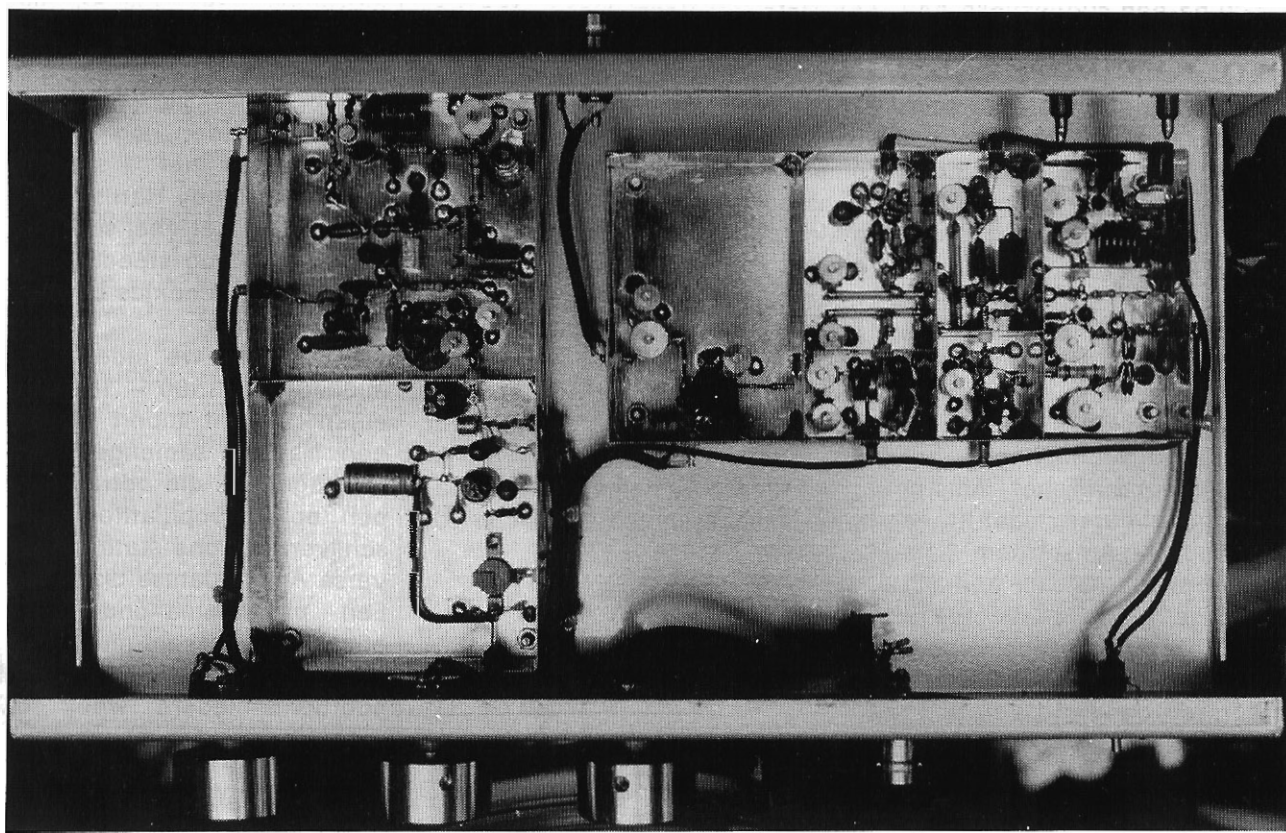

Tekst: José Herps. Foto's: Alfred Debels

RADIO DELIGHT

93.3 MHz

Radio Delight is eigenlijk het begin van een einde. Een wat vreemd en ongebruikelijk begin van een nieuw evenement dat Amsterdam sinds begin juni weer rijker is geworden. In één van de vorige afleveringen van het FRM heeft u het relaas kunnen lezen van een ander radiostation, dat eveneens in Amsterdam gevestigd was: Radio Einstein. Einstein zond uit op 93.2 MHz. en was vrijdagmiddags operatief van 1500 - 2100 uur met een programma, dat vooral gericht was op de Amerikaanse disco-industrie. Het hoogtepunt van deze reeks uitzendingen werd o.a. gevormd door de bij het publiek zeer geliefde Billboard Disco Top 80, die Einstein met behulp van een zeer bekende Amsterdamse importzaak een dag eerder dan de Amerikaanse radio de ether in kon boren. Hoewel men aan publieke belangstelling niets te kort kwam, besloot men toch na een succesvolle periode van 9 maanden de uitzendingen te staken, daar één van de medewerkers met enkele persoonlijke problemen zat, die het voor de overige medewerkers onmogelijk maakte nog verder door te gaan. Er zat voor Einstein niets anders op dan de complete apparatuur te verkopen en dat gebeurde via diverse advertenties in plaatselijke dagbladen. Binnen afzienbare tijd kwamen er veel reacties, waaruit uiteindelijk een koper voortvloede. Deze koper was geen onbekende in het Amsterdamse radiogebeuren, daar hij een korte periode bij Amsterdam 1 had doorgebracht en nu zelf een station van de grond probeerde te krijgen. Aan apparatuur ontbrak het hem niet, echter wel aan medewerkers en na enige beraadslagingen stemden de meeste medewerkers van Einstein ermee in voortaan uitzendingen voor het nieuwe station te verzorgen. Het station, dat als naam meekreeg

Radio Delight. Aan ideeën ontbrak het niet en zo gebeurde het dat op 30 april (beter bekend als koninginnedag) live een uitzending werd verzorgd en via PTT-verbindingen naar onze -speciaal daarvoor ingerichte- studio werd getransporteerd. Wij hadden als lokatie het drukbezochte Rembrandtplein gekozen waar we voorbijgangers interviewden, die allen zeer positief over onze plannen dachten. En aan het eind van die dag wist half Amsterdam, dat Radio Delight bestond. Die eerste poging om enige populariteit te verkrijgen mochten wij dus wel als geslaagd beschouwen. Het publiek bleek tevreden te zijn met onze toekomstige plannen, die inhielden dat Radio Delight voortaan in het weekeinde programma's op de 93.3 MHz. zou gaan verzorgen en wel het gehele weekeinde inclusief de vrijdagavond. Maar het grootste probleem moest nog opgelost worden, nl. het vinden van een geschikte studioruimte. Dat kostte wel enige moeite; niet dat wij geen ruimte konden vinden, maar wel om uit het grote aantal aanbiedingen een juiste keus te maken. Er was inmiddels al een maand verstreken en nog steeds geen Radio Delight, maar er kwam schot in de zaak. Ook dit kostte enige weken (zo ziet u, wat een tijd er verloren gaat en dan is er nog geen uitzending geweest) en na enige muzikale bijstand van de al eerder ge noemde importzaak was Delight eindelijk rijp voor de ether.

Alle begin is moeilijk, dat bleek al het eerste weekend; er waren toch nog te weinig mensen beschikbaar om de uitzendingen te verzorgen. Maar in de daarop volgende uitzendingen werd daaraan flink tegemoetgekomen, toen 2 officiële DJ's uit zeer bekende Amsterdamse discotheken zich bij ons aansloten.

De daarop volgende etherpogingen verliepen met een wat hogere kwaliteitsgrens, maar toch was men nog niet helemaal tevreden. Dit, omdat men tijdens de uitzendingen geen contact had met de luisteraars, als die er mochten zijn. Onze huisvesting bood geen mogelijkheid voor een directe telefoonverbinding (het houden van "phone-ins" leek ons de beste oplossing, maar helaas niet de origineelste) en dus moest er een straalzenderetje gebouwd worden, dat de telefoongesprekken door kon zenden en al snel bleek dat het aantal luisteraars van onze programma's zeer talrijk was. Het houden van z.g. "phone-ins" is nu nog steeds een ieder uur terugkerend verschijnsel. Het accent betreffende muziekkus ligt bij ons op disco, maar wel in de ruime zin van het woord. Ook zenden wij regelmatig liveregistraties uit van optredens van artiesten, die in dit genre werkzaam zijn. Zo hebben we onlangs opnames gemaakt van een optreden van Sharon Brown (die kortgeleden nog een hitnotering maakte met "I specialize in love") en Randy Harris. Beide opnames zijn met veel succes uitgezonden en nog steeds krijgen we wekelijks verzoekjes om herhalingen hiervan.

Ook zenden we iedere zondagmiddag van 1500 - 1800 u. onze eigen "Delight Import Top 30" uit, een lijst die samengesteld wordt uit gegevens die betrekking hebben op de populariteit van deze schijven op ons station en in diverse Amsterdamse discotheken. Een programma-onderdeel, dat ook best genoemd mag worden is de wekelijkse prijsvraag met als hoofdprijs iedere week diverse auto's en video-apparatuur, die de luisteraar kan bemachtigen als hij of zij een serie door ons samengestelde vragen met betrekking tot het station, foutloos beantwoordt.

En zo zijn er nog veel meer noemenswaardige programma-onderdelen te noemen, maar het beste is, als u zelf maar eens afstemt op de 93.3 MHz. beginnend op vrijdag 20.00 uur tot zondagavond 23.00 uur.

Wij waren nu zo'n 1 1/2 maand operatief en in die tijd bleek, dat de verdieping (die alleen als studio werd gebruikt) niet de geschikte lokatie was voor ons. Hoewel onze zender (output 40 W; 4-traps; eindtor MRF 238) en onze 2 x 8 elements Discone rondstraalantenne een zeer groot bereik garanderen, kregen we toch regelmatig aanmerkingen van luisteraars dat we in bepaalde delen net buiten Amsterdam niet geheel vlekkeloos te ontvangen waren. Reden genoeg voor ons om eens naar een meer geschikte lokatie uit te zien. En zo leek het hele verhaal zich te herhalen, maar dat viel mee. Deze nieuwe studio-ruimte werd in een recordtempo opgeknapt en ingericht.

Het stadsdeel, dat we nu bewonen, biedt wel de mogelijkheid -voor de Amsterdammers althans- voor een zeer goede ontvangst van onze programma's. En of de gebeurtenissen in deze -ik mag wel zeggen- korte stormachtige periode nog niet voldoende zijn, heeft het Delight-team WEER eens iets nieuws bedacht en wel het verzorgen van disco-avonden en dat gebeurt met veel succes, als ik niet te bescheiden ben. Meer informatie hierover via onze postbus.

We hebben maar liefst 31 uren luisterplezier op de 93.3 MHz. Programma's, die stuk voor stuk het beluisteren waard zijn. Onlangs hebben we hierover een kleine enquête gehouden gedurende een aantal "phone-ins", over het wel of niet verzorgen van uitzendingen in de nachtelijke uren. Daaruit bleek, dat men het wel degelijk zou waarderen als wij 's nachts ook zouden uitzenden. En ook weer na enig overleg zouden wij als tegemoetkoming aan dit experiment als proef een éénmalige nachtuitzending verzorgen. Ook dit experiment verliep niet zonder succes en is misschien in de nabije toekomst wel een vaker voorkomend verschijnsel.

Zo blijkt wel weer, dat Radio Delight open staat voor OP- of

AANmerkingen van buitenstaanders. Maar dit even terzijde.

Graag wilde ik nog even terugkomen op de muziekeuze van Radio Delight, namelijk disco (wat tegenwoordig een scheldwoord blijkt te zijn en daarom ook wel "danceable music" genaamd). Er zijn mensen, die zich voorhouden: "Alweer een discostation, waarom geen nederlandstalig, rock 'n roll etc.". Als enig bevredigend antwoord op deze niet zo eenvoudige vraag, zou ik u kunnen vertellen dat disco het bij de Amsterdamse jeugd populairste genre is en daarom hebben wij hiervoor gekozen als Amsterdams station, gericht op de Amsterdamse jeugd.

Voor de technici onder ons, die graag wat meer technische informatie op deze pagina's hadden gezien, verwijs ik naar onze postbus. Ons technisch team verstrekt al de nodige inlichtingen, waar die nodig mochten zijn. Voor andere vragen kan ik u ook naar ons postbusnummer verwijzen of als je in de buurt van Amsterdam gevestigd bent, kom dan eens naar ons promotieteam toe (bestaande uit 5 hoogst charmante dames), dat ieder weekend in het centrum te vinden is en dat u graag de nodige informatie verstrekt.

Dit is dan in het kort het verslag van een radiostation dat van plan is uit te groeien tot één van de grootste stations in Amsterdam.

Maar dit gaat niet zonder de hulp van de luisteraars. U hoeft alleen maar af te stemmen op de 93.3 MHz. en Radio Delight zorgt voor uw luistergenot. Hopende op een RCD- en dergelijke aanverwantenloze periode groet ik u namens het hele Delightteam.

RADIO DELIGHT,
POSTBUS 6204,
1005 EE AMSTERDAM.

Programma's

Vrijdag:

2000u. Theo van Someren
2200u. Luc van Leeuwen
2300u. Sluiting.

Zaterdag:

0900u. Luc van Leeuwen
1100u. Frits von Einstein
1300u. Rob de Groot
1600u. Luc van Leeuwen
1800u. Sexy Dixie
1900u. Theo van Someren
2000u. Frits von Einstein
2200u. Luc van Leeuwen
2300u. Sluiting

Zondag:

0900u. Theo van Someren
1100u. Luc van Leeuwen
1300u. Frits von Einstein
1500u. The Delight Import Top 30
+ Prijsvraag
1800u. Theo van Someren
1900u. Sexy Dixie
2000u. Daisy Page from the Majestic
Discotheque (LIVE)
2130u. Rob de Groot
2300u. Sluiting

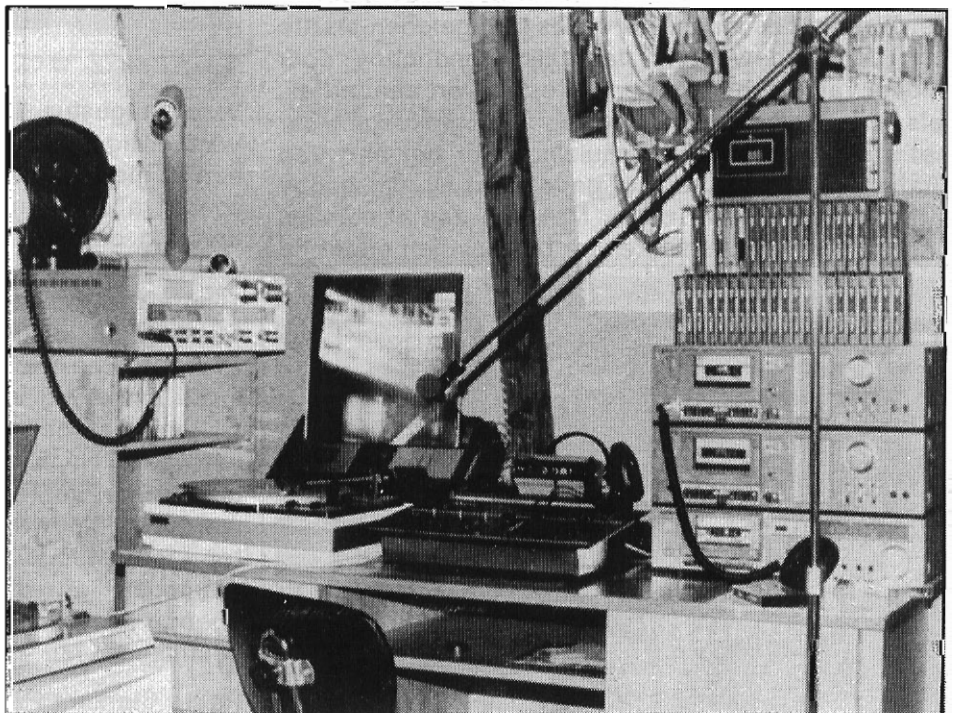



'De muzikale stem van het HART VAN BRABANT'



Een foto uit het Starlight archief: de opname werd gemaakt tijdens het opnemen van het kerstpakket 1981, een zes uur durende uitzending waaraan praktisch alle presentatoren meewerkten.

"Vrije radio - blij radio", schalt er uit de luidspreker van mijn radiotoestel. Het is één van de motto's waaronder Radio Starlight Regionaal uitzendt voor Tilburg en omstreken.

Een ander bekend motto van dit station is "de muzikale stem van het hart van Brabant", waarmee tevens het gebied is aangegeven waarop het station zich met haar uitzendingen richt. Maar dan wel Belgisch en Nederlands Brabant, zo werd mij verzekerd.

Vreemd genoeg liggen de wortels van Radio Starlight Regionaal niet in het Brabantse, maar in het Westen des lands. Zo'n zes jaar geleden startte één der medewerkers daar zijn zendhobby door middel van het bouwen en uittesten van zendertjes, iets wat de betreffende persoon nog steeds voor het station doet. Een verhuizing naar het hart van Brabant -Tilburg- had tot gevolg dat hij zijn hobby in deze streek voortzette. Met een aantal mensen besloot hij een muziekzender te beginnen onder de



naam Radio Starlight en uitzendend op de 104.5 MHz. FM.

In de beginperiode zond men alleen op zondag uit, later kwam daar de dinsdagavond en recentelijk nog de zaterdag bij.

Met een wisselend aantal vooral jonge en onervaren medewerkers ging Radio Starlight de tachtiger jaren in, ondertussen een redelijk bekend station wordend.

Maar toen kwam Kerstmis 1980, voor velen een vrolijke tijd, maar niet voor Radio Starlight. Uitgerend tijdens de kerstuitzending kwam een aantal mensen van politie en P.T.T. de zender in beslag nemen. De week daarop was men echter alweer terug in de lucht. Het één en ander had wel tot gevolg dat de live-uitzendingen zoveel mogelijk beperkt werden en men het merendeel van de programma's vantevoren opneemt.



Vanaf augustus 1981 kwam het station in 'n stroomversnelling terecht. Er kwam in korte tijd een groot aantal nieuwe medewerkers, die op radiogebied hun sporen allang hadden verdiend. Ze gebruikten hun ervaring om het imago van het station eens goed op te vijzelen waardoor het tot één van de betere in Tilburg e.o. gerekend kan worden. Zo groeide Radio Starlight uit tot de muzikale stem van het hart van Brabant. Een wat aktiever beleid van politie en RCD in de omgeving van Tilburg noopte het station uit te wijken naar het meer vrije radiovriendelijke België, vanwaaruit men nu vrij en blij uitzendt. Om toch het gehele hart van Brabant te kunnen blijven bestrijken werd een nieuwe zender met een aanmerkelijk groter topvermogen aangeschaft. Hoe hoog dat vermogen ligt, wil men niet zeggen, maar het is voldoende om een groot deel van Brabant te kunnen bestrijken. (150 - 200 W. ????)

Radio Starlight Regionaal zendt op het ogenblik zo'n 25 uur per week uit.

Hiervan valt 20 uur in het weekend en de rest op dinsdagavond. Alle programma's beginnen op het hele uur en hebben een lengte van 55 minuten. De resterende tijd wordt op zaterdag opgevuld met een weerpraatje van een Tilburgse weeramateer en de explosieschijf en op zondag door diezelfde explosieschijf en een kwis: de z.g. "playback". Hierbij wordt een plaatfragment achterstevoren ten gehore gebracht en is het aan de luisteraar te raden, welke plaat het betrof en wie de uitvoerende artiest was. De oplossing dient men naar de telefoniste door te bellen. De prijzen voor deze kwis worden beschikbaar gesteld door een aantal vaste sponsors, vaak aangevuld met extra prijzen.

Bij de invulling van hun programma's worden alle medewerkers volkomen vrijgelaten. Wel wordt van hen verwacht dat alles past binnen de opzet van het familiestation, wat de basisfilosofie van Radio Starlight Regionaal is. Hierdoor kom je bij Starlight een zeer breed programma-aanbod tegen, dat bij een groot publiek aanslaat, omdat er voor elk wat wils inzit. Het merendeel van de programma's richt zich op een bepaalde muzieksoort, zoals puur ned.talig, top 40, gouwe ouwe, easy listening, C & W, progressieve pop en disco. Als bijzonder programma is er de blaasmuziek, een muziekgenre, waaraan weinig piraten c.q. vrije radiostations aandacht besteden.

Dat Radio Starlight Regionaal voor een zeer breed publiek werkt blijkt ook uit de leeftijd van de medewerkers: de jongsten zijn nog geen twintig, terwijl de oudsten de vijftig reeds gepasseerd zijn. Voor concurrentie is men bij Starlight niet zo bang. Als redelijk draaiend station heeft men een programmering en werkwijze, die nogal afwijkt van die van haar collega's, zonder overigens over deze mensen kwaad te spreken.

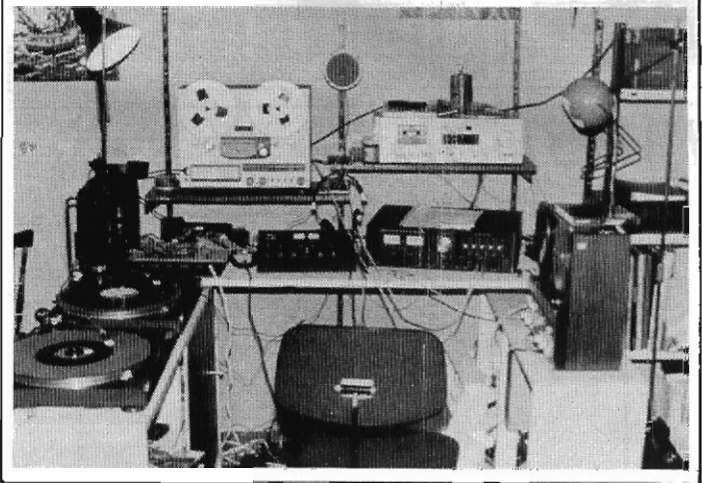

"En zonder afbreuk te doen aan de kwaliteit van hun programma's, want elke zender heeft zo zijn eigen publiek, alleen het onze is hopelijk wat groter", aldus één van de medewerkers. Enig reëel inzicht in de luistercijfers heeft men echter niet.

Voor wie Radio Starlight Regionaal wil bereiken is hier het adres:

POSTBUS 8125,
5004 GC TILBURG.

Telefoon: 013 - 55.56.94.

Onlangs zond Radio Starlight Regionaal de Nederlandstalige Top 100 aller tijden uit (zie onder). Hiervan is een gedrukt exemplaar verschenen, dat op bovenstaand adres is aan te vragen. Een postzegel van 70 cent voor verzending bij de aanvraag bijsluiten, s.v.p.

TON MONQUIL - TILBURG.

DE NEDERLANDSTALIGE TOP 100 aller tijden

Jaar	Titel	Artiest	Weken	Positie	Jaar	Titel	Artiest	Weken	Positie
1973	51	Dag zonder Ureala	305	12	76	Ik heb mijn hart op Katendrecht verloren	Sieme Jagers	299	13
1965	52	Patry	304	17	77	Het zal je kind maar wezen	P. Römer, A. Bloemendaal, J. Jongewaard	266	11
1982	53	Stein de Vries	302	8	78	Ik wil alleen maar van je houden	De Heikroels	266	10
1972	54	Mauro	300	13	79	Klap maar in je handen	Peter Koelwijn en de Rockers	265	10
1965	55	Harry en de Rebels	298	12	80	Willopse	André van Duin	265	9
1976	56	Maxy de Groot	294	11	81	Willopse	André van Duin	264	11
1968	57	Don Macadoo	293	12	82	Willopse	André van Duin	262	8
1972	58	Ik ben met jou niet getrouwd	291	10	83	Den IJl is in den olie	Volkert Aalbers en Toer Nooikerk	261	8
1968	59	Als het om de liefde gaat	290	10	84	Nederland heeft de bal	André van Duin	261	8
1973	60	Sandra en André	289	12	85	Ik ben gelukkig zonder jou	Conny van den Broek	259	10
1965	61	De ket van one Wilton	285	15	86	Vino (waar blijft de wijn)	Joca Marja	258	12
1973	62	Vanavond en maart over zes ben ik vrij	284	11	87	Den IJl voor kinderen	Dimitri van Toren	257	10
1965	63	Johanna	283	15	88	Ala de dag van toen	Reinhard Mey	254	14
1972	64	Bedreft avond	283	12	89	Appelique	André van Duin	254	14
1972	65	Harry en de Rebels	283	12	90	Teacoon Lango	Wia Sonneveld	252	13
1980	66	Met kammenlost	280	13	91	Brandend zand	Geert Timmerman	252	10
1980	67	Pierrot	280	10	92	Annie	Hippy	250	9
1975	68	Ik weet niet hoe	278	10	93	Roestjes	Ronnie en de Rowies	244	14
1972	69	Ons	276	16	94	Ronnie en de Rowies	Kim van dat dak af (re-releese)	240	12
1976	70	Alexander Oury	274	15	95	Peter en zijn Rockers	Joekelille	238	10
1978	71	Del oel	274	15	96	Nico Hink en de Parlekakaters	Beaone Macho	237	11
1966	72	Jan Rozeboom	272	12	97	Donnie Christian	Donnie Christian	236	14
1973	73	Sara	272	11	98	Wacht dat rou	Martino's	235	12
1979	74	Van Malk	271	10	99	Hull maar niet kleine Eva	Het Rudi Broukelle	235	11
1971	75	77 darlin'	270	11	100	Den berg die heb ik knal in de steert	De Aal	235	10
1979	76	Van Diepsbroek	270	10		Dit gezin kwam tijd	Gerard Oek	235	10
1966	77	77 darlin'	270	10		De staat een paard in de gars	Philip Flakkeel, André van Duin	234	9
1973	78	77 darlin'	270	10					
1971	79	77 darlin'	270	10					
1975	80	77 darlin'	270	10					



Onze programma's...

ELKE ZATERDAG	ELKE ZONDAG	ELKE DINSDAGAVOND
09.45 NOW STOP MUZIEK	09.45 NOW STOP MUZIEK	19.00 KOFFIE COMPLEET met Peter de Leeuw
10.00 OP DE KOFFIE bij Harry Johnson	10.00 VERZOEKPLATENPROGRAMMA met Ron Visser	21.00 DISCO SHOW met Rudi West
11.00 BRABANTS 40 BESTEN met Harrie de Bakker	13.00 TIJD VOOR TOENAGERS door Bert Hendrickx	22.00 PATA MORGANA met Henk Peeters
12.00 DE WEEKLIJZER met Frank Geerts	14.00 ZONDAGNIDACPOP met Ton op 't Veld	23.00 ROMANTIC MOOD met Frank Geerts
13.00 HIT DOSSIER met artiesten alfabet door Henk Peeters	15.00 GEERT GEVARTERD met Geert Willems	24.00 SLUITING
14.00 WEEKLIJZER regio-info met Ton op 't Veld	16.00 STARLIGHT EXPRES met Peter de Leeuw	
15.00 GEERT GEVARTERD met Geert Willems	17.00 MART'S NON STOP door Mart Jacobs	
16.00 STARLIGHT EXPRES met Peter de Leeuw	18.00 COUNTRY SIDE met Harry Johnson	
17.00 MART'S NON-STOP door Mart Jacobs	19.00 KONKOPMER EN KWEL met Klaas van Groningen	
18.00 BLAASMUZIEK met Nico Blaaser	20.30 SLUITING	
19.00 SLUITING		

Wijzigingen voorbehouden

DX-rapporten: Elke maand wordt per provincie het meest volledige rapport geplaatst.

FM (3meter)

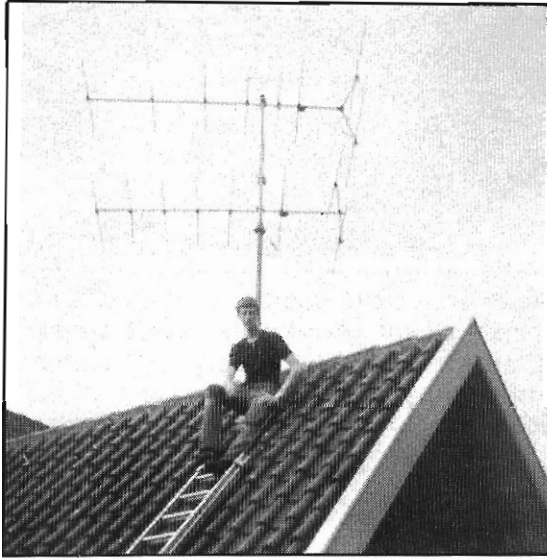

WMX	ALMELO	3%	102.6
OVERKILL	ALPHEN a/d RIJN	1%	102.1
COMBI I	AMERSFOORT	84%	100.3
COMBI 2	AMERSFOORT	76%	103.1
RINGO STARR	AMERSFOORT	18%	104.0
FLAMINGO	ANNA PAULOWNA	100%	100.1
SEVEN	ASSE (België)	8%	101.0
ECCO	BAAK	65%	101.2
GRIJZE AREND	BAARN	1%	104.1
RAINBOW	BAARN	100%	101.8
TELSTAR	BAARN	100%	101.2
WATERRAT	BAARN	86%	102.7
BIZON	BENNEKOM	71%	101.6
X.	DE BILT	63%	100.4
BERMUDA	BILTHOVEN	68%	102.6
ENTERPRISE	BRONKHORST	58%	101.0
VRIJBUITER	CULEMBORG	1%	102.7
GROEMPIES	DIDAM	23%	103.9
ALBATROS	DOETINCHEM	33%	102.6
COLUMBIA	DRIMMELN	8%	100.7
TORREVALK	DWINGELOO	12%	102.0
TURFTRAPPERS	EDERVEEN	1%	102.6
CALYPSO	EENRUM	8%	103.1
BATAVIER	EMMELOORD	1%	103.4
BLOEMENDAL	EMMEN	11%	103.2
W.	ERMELO	31%	101.2
ENTERPRISE	ESCHAREN	36%	100.7
GUNSMOKE	GILZE	79%	100.4
ALASKA	HALLE	9%	101.9
KL. PALOMA	HAPS	49%	101.7
BOSWACHTER	HARKEMA	9%	106.5
FLAMINGO	HARKEMA	3%	102.7
ZILVERVOS	HARKEMA	5%	102.2
ROSALIEN	HENGELO Gld.	2%	103.0
NACHTVOGEL	IRNSUM	46%	101.8
BOEKANIER	KUINRE	1%	100.1
ALPINA	LEIDEN	16%	100.6
EDELWEISS	LUNTEREN	2%	101.8
DELMARE	MAASSLUIS	43%	105.8
E.W.	NIEUWEGEIN	25%	101.3
BOE BOE	NIJKERKERVEEN	62%	101.0
TORERO	NUNSPET	11%	100.6
BLACK MOLLY	PUTTEN	100%	101.0
CUPIDO	PUTTEN	78%	100.4
FLYING DOG	PUTTEN	65%	104.2
FOXY	RAAMSDONKSVEER	3%	102.7
ZWARTE PANTER 2	ROERMOND	11%	100.6
MIRANDA	ROGDEL	7%	101.2
A.R.Z.	ROSENDAAL	37%	101.4

ENERGY	ROTTERDAM	1%	106.3
R.Z.N.	ROTTERDAM	4%	103.5
WHALE	ROTTERDAM	12%	102.8
REXONA	RUINERWOLD	79%	100.7
COLORADO	SNEEK	10%	101.2
VRIJ FRIESLAND	SNEEK	2%	102.3
MANOLITO	SURHUISTERVEEN	100%	102.2
REACTOR	TIEL	36%	102.9
ALBATROS	TILBURG	1%	102.6
EL SOMBRERO	UTRECHT	29%	104.0
OCTOPUS	UTRECHT	10%	100.6
OLYMPIA	UTRECHT	13%	100.4
PROTON	UTRECHT	60%	103.6
SANTIAGO	VOORTHUIZEN	100%	101.9
EKO	VUGHT	2%	100.2
TRIANG (?)	WANROY	21%	100.2
FREE SOUND	WYCHEN	64%	100.4
BREMEN	WINSUM	100%	101.1
BIG CITY	ZEVENAAR	9%	104.2
LOKALO	ZEVENAAR	70%	100.7
SLOW MOTION	ZEVENHUIZEN	1%	104.8
CALIMERO	ZWARTEBROEK	73%	101.8

Ontvanger: Kenwood KR710; gev. 1,2 mV, Ruisgrens ca. 1%. Antennes: 2 x 8 el. Ralecto, parallel, ATV 12 dB. Volledig rapport op aanvraag bij: L.A. GOLDFISH (Lok.Driehuizen), POSTBUS 42, 1483 ZG DE RIJN N.H.

FLAMINGO	HARKEMA	24-6	20%	102.0
VRIJ FRIESLAND	SNEEK		15%	102.3
TORLEDO	KRUISLAND	25-6	40%	100.5
ONBEKEND	HOOGSTRATEN(B)	26-6	20%	100.1
FLYING DOG	PUTTEN		25%	100.1
MINIFOX	EGMOND BINNEN	27-6	35%	102.6
EDELWEISS	LUNTEREN	3-7	65%	101.8
KATARINA	BARNEVELD		20%	100.5
KOMBINATIE 1	AMERSFOORT		45%	100.2
REAKTOR	TIEL		40%	102.9
DRAAIENDE SLIJTER	NIJKERK		20%	104.1
PULSAR	HEILOO		20%	100.8
ZILVERVOS	HARKEMA	8-7	20%	102.3
ZWERVER	ROSENDAAL		60%	104.0
A.R.Z.	ROSENDAAL		60%	103.4
HERCULES	ST.WILLEBRORD		50%	103.1
R.B.S.	SPRUNDEL		40%	103.6
HORIZON	ROSENDAAL	12-7	60%	104.0
BLAUWE DUIF	ARNHEM		20%	103.8
AMIGO	EMMEN		10%	103.0
MIKADO	GELD.ACHTERHOEK		40%	102.5
MONTEVIDEO	ZEIST		25%	102.0
CABALERO	HIERDEN		20%	102.3
CALIMERO	ZWARTEBROEK	13-7	15%	102.6
STILLE GENIETER	HARKEMA		40%	102.1
GLORIA	SNEEK		60%	102.6
AMAPOLA	GOES		25%	102.9
WILDE HAVANNA	STAD GRONINGEN		10%	103.0
N.V.R.	OLDEBROEK		20%	100.6
SILVANA	APELDOORN		20%	102.6
BARETTA	WINTERSWIJK		5%	102.9
GUNSMOKE	GILZE		50%	100.5
685	OUD-VOSSEMEER	14-7	60%	103.3
ALBATROS	HOEVEN		60%	101.8
COLUMBIA	DRIMMELN		20%	100.5
APOLLO	BREDA		20%	104.1
TURBO	ENKHUIZEN		40%	101.3
ALBATROS	TERSCHUUR		35%	100.6
ANDESHKA	ROSENDAAL	15-7	20%	104.9
KAMEROEN	BERGEN OP ZOOM		20%	101.8
MANOLITO	SURHUISTERVEEN		40%	102.2
MALLE PIETJE	DIDAM		40%	100.9

Dit alles is ontvangen op een Kenwood KT-80 ontvanger en een 8-el. roteerbare Fuba antenne op ca. 13m. boven NAP. De met x gemerkte stations heb ik ook gesproken. De zender is een 7 traps met in de eindtrap een QQE 06/40.

DISPLAY, p/a P.O.BOX 3219, 2301 DE LEIDEN.

8-7 P.G.S.	LISSE	28%
PALMAR	DEN HAAG	38%
MACY ROMEO	PIJNACKER	76%
CWINTA	HILVERSUM	28%
9-7 SNEEUWGAN	GRONINGEN	38%
JOLI	HOORN	30%
PULSAR	HEILOO	30%
12-7 MEDUSA	SLIEDRECHT	34%
AMIGO	EMMEN	30%
COLUMBIA	DRIMMELEN	38%
TINUS	LUNTEREN	48%
FLYING DOG	PUTTEN	40%
AMAPOLA	GOES	30%
13-7 STELLA MARIS	KATWIJK AAN ZEE	32%
BARTJE	VRIEZENVEEN	20%
N.V.R.	OLDEBROEK	30%
PLUTO	PUTTEN	40%
STILLE GENIETER	HARKEMA	75%
14-7 FREEWAVE	HENDRIK IDO AMBACHT	30%
DISPLAY	RIJNSBURG	42%
15-7 EUROPA	EINDHOVEN	17%
19-7 BLACK SHADOW	RAALTE	45%
20-7 ATLETICO	HANK	60%
MONTEVIDEO	ZEIST	35%
BLACK ARROW	TEN BOER	38%
22-7 SLOW MOTION	ZEVENHUIZEN	46%
MUSTANG	EDE	48%
FLAMINGO	KOOTWIJKERBROEK	55%
30-7 VIERKANTJE	BLEISWIJK	50%
GENERATOR	WASSENAAR	48%
CICERO	LEIDEN	35%
31-7 TOKIO	ROTTERDAM	38%

WADLOPER	GRONINGEN	15-7	85%
STEPPEWOLF	N.DRENTHE		75%
DAYTONA	VLAGTWEDDE	16-7	80%
SLUITMUIS	STEENWIJK		80%
SLOTMAKER	ELBURG		65%
ZWARTE RUITER	EMMERCOMPASCUUM	17-7	50%
BLACK POWER	HOOGVEEEN		76%
VLIEGENVANGER	SALLAND		90%
BILLY TURF	NOORDWOLDE		95%
WEHKAMP	OLDEBROEK	18-7	48%
VLIEGENDE HOLLANDER	EPE		45%
KAKATOE	APPINGEDAM	19-7	85%
ZWAARDVIS	ROUVEEN		88%
TOBIAS DE NOORMAN	BELLINGWOLDE	21-7	67%
KOEDRIJVER	IRNSUM		93%
ROOS	OLDEBROEK		55%
MUSTANG	STEENWIJK		89%
KLEINE SLOPER	KUINRE		75%
VLIEGENDE TIJGER	KUINRE		85%

Ontvanger: Panasonic DR26. LINKE LOETJE, BETONWEI 7, 9281 KR HARKEMA Fr.

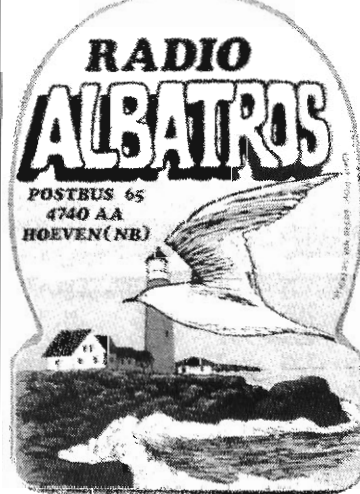

Ontv. Kenwood 4600 met zware meter, zonder ATV. Ant. 8 el. Fuba; 13m. boven NAP. Enkele vermelde amateurs: stuur nog bericht s.v.p. ALBATROS, POSTBUS 65, 4740 AA HOEVEN Nb. Voor stickers: bij aanvraag postzegel insluiten.

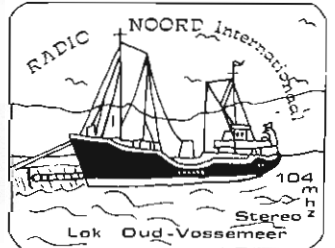

ATLAS	BARNEVELD	60%
ENTERPRISE	GRAVE	70%
BLOWER	NIJMEGEN	75%
VERONICA	KAMPEN	60%
METJO	's HEERENBERG (ruis)	15%
TROPICAL	TIEL	70%
MI AMIGO	NIJMEGEN	65%
ALASKA	WIJK BIJ DUURSTEDEN	55%
SCHAKEL	BARNEVELD	55%
FLAMINGO	HARKEMA	40%
STILLE GENIETER	HARKEMA (overgemoduleerd)	70%
ROMEO LIMA	CASTRICUM (ruis)	40%
ETNA	ZAANDAM	20%
SNEEUWGAN	N.O.GRONINGEN	40%
SPOTVOGEL	EMMERCOMPASCUUM	30%

Ontvanger: Philips 793. Lokatie Tholen -Zeeland. Datum: 10.6.1982. Ant. Stolle 7 el. roteerbaar op ca. 30 meter hoogte. Voor stickers en reacties: 685 (Radionaam Radio Noord Int.), POSTBUS 14, 4698 ZG OUD-VOSSEMEER.

TURBO	STEENWIJK	13-7	85%
CABALERO	HOOGVEEEN		85%
ZWARTE BOEKANIER	WESTERBORK		65%
ILLEGALE JOOP	LEEUWARDEN		100%
RONA LISA	SCHOONOORD	14-7	40%
FRIESE STORMVOGEL	RHODEN		95%
NACHTWACHT	GRONINGEN	15-7	90%
WALVISBAAT	DOKKUM		100%

RODEO	HALLE	KL. ROCKY	DOETINCHEM
MONIEK	APELDOORN	COBRA	ZELHEM
ARRIANNE	WESTERHAAR	ROTTEKER	AMERONGEN
GELD. BOER	GAANDEREN	SUNSHINE	VROOMSHOOP
HORIZON	TUBBERGEN	ALASKA	HALLE
OCTOPUS	LAUWERSOOG	VRIJE RADIO	RUURLO
SYLVESTER	DOKKUM	EDELWEISS	LUNTEREN
TORONTO	IJSSELMONDE	BLAUWE REIGER	LUTTENBERG
VERONICA	IJSSELMONDE	MEXICO	NORDHORN(D)
HAMBURG	VRIEZENVEEN	BOSUIL	DOETINCHEM
VICTOR A.	ZUTPHEN	TARZAN	VRIEZENVEEN
VIRITTE	HARDENBERG	EL OMIGO	BEEK EN DONK
VL. AMBTEN.	GAANDEREN	BARCELONA	VRIEZENVEEN
NORDMEDE	VRIEZENVEEN	VALENTINO	DIDAM
ZW. WEDUWE	ALMELO	EL BIMBO	HELMOND
CARINA	ALMELO	B.M.X.	ALMELO
ORKA	OLDENZAAL	W. DEZWIJGER	NUNSPREET
AMAZONA	WEERDEN	SLOWMOTION	ZEVENHUIZEN
TROPICAL	DOETINCHEM	RODEO	GOIRLE
FLORIDA	ZEDDAM	HEIKREKEL	ALMELO
PELSJAGER	DOETINCHEM	ZW. PIRAAT	ROERMOND
ZILVERMEEUW	ZOELEN	SEBASTIAAN	VRIEZENVEEN
CITY PAUL	DEVENTER	FLAMINGO	K'W. BROEK
MARCO	DOETINCHEM	MEXICAAN	ALMELO
BOSKREKEL	ALMELO	VL. HOLLANDER	GENNEP
CENTRAAL	OLDENZAAL	EKKO	BAAK
DESPERADO	OLDENZAAL	GOMPIES	DIDAM
JAPIE DE P. LOBITH		CALYPSO	KERKRADE
GUANITA	LANDGRAVE	YAMAHA	GRAMBERGEN
ZILVERPIR.	VRIEZENVEEN	WINDKRACHT 16	WESTERHAAR
LA PASTORELLA	SITTARD	HAVANNA	ENSCHEDEN
KL. SCHILDPAD	ZELHEM	MOLENAAR	DEVENTER

Ontvangen in de maand juli. Ontv. Kuba lampenradio. Ant. 7 el. ca. 8 m. hoog. Verst. ca. 10 dB. Enorm zware meter, zodoende geen afst. Reacties: B.E. AL-TEVEERSTERWEG 13, 9661 TA ALTEVEER Gn. (Radio Black Eagle).

Ontvangen tussen 1/5 en 27/7/1982:

ALFREDO	WIJK BIJ DUURSTEDEN	100.1	45%
P.G.S.	LISSE	100.2	50%
EL BIMBO	HELMOND	100.3	35%
HAVIK	GRONINGEN	100.3	30%
KENWOOD	HOOGVEEEN	100.4	36%
EL BIMBO	HEERLEN	100.5	43%
GUNSMOKE	GILZE	100.5	59%
ZW. PIRAAT ST.2	ROERMOND	100.5	59%
WILKO RADIO	ST. MICHIELSGESTEL	100.6	57%
FANTASY	HARDERWIJK	100.6	43%
BREMEN	WINSUM	100.9	71%
POOLSTER	VIERLINGSBEEK	101.0	67%
SCHORPIOEN	LAUWERSOOG	101.1	69%
VITESSE	DORDRECHT	101.1	55%
BLACK MOLLY	WINSCHOTEN	101.1	53%
STOCKHOLM	HARKEMA	101.2	20%
VERONICA	ALMEN	101.2	62%
MI AMIGO	BERGHAREN	101.2	9%
TROPICAL	TIEL	101.3	31%
SARPORO	SPRUNDEL	101.3	42%

MI AMIGO	GRONINGEN	101.5	50%
BOSUIJL	STROOBOS	?	64%
RONA LISA	HARKEMA	101.7	34%
KLEINE PALOMA	HAPS	101.7	53%
JOLLY	HOORN	101.8	24%
OSSTARA	LISSE	101.8	12%
MUSKETIER	HOLLANDSCHEVELD	101.9	55%
RODEO	GOIRLE	101.9	60%
FLAMINGO	HARKEMA	101.9	60%
TYFOON	ROTTERDAM	101.9	82%
T-BIRD	HOOGEZAND	102.0	28%
ZWERVER	BEILEN	102.0	60%
CALYPSO	KERKRADE	102.0	20%
BLACK ARROW	TEN BOER	102.0	76%
ZWARTE PANTER	GIESBEEK	102.0	22%
WESTERBEEK	COEVORDEN	102.1	84%
STILLE GENIETER	HARKEMA	102.2	74%
SARINA	HARKEMA	102.2	69%
ZILVERVOS	HARKEMA	102.2	70%
J.B. AMATEUR	VATHERMOND	102.2	62%
KLEINE PIRAAT	DIDAM	102.5	21%
VLIEGENDE HOLL.	GENNEP	102.6	60%
STEENBOK	NUNSPEET	102.6	63%
FLORIDA	ZEDDAM	102.6	48%
ZEELANDIA	UDENBOSCH	102.6	13%
ONKEL HEINRICH	EMMERCOPASCUUM	102.6	81%
A.R.Z.	ROOSENDAAL	102.7	24%
SNEEUWGANS	GRONINGEN	102.7	40%
SLOWMOTION	ZEVENHUIZEN	102.7	25%
MIKADO	GENDRINGEN	102.7	42%
EL AMIGO	BEEK EN DONK	102.8	37%
NORDERNEY	PIJNACKER	102.8	41%
ROMEO LIMA	CASTRICUM	102.8	38%
PELIKAAN	REUVER	102.8	19%
FOXY	RAAMSDONKSVEER	102.8	25%
COLORADO	AMSTERDAM	102.8	7%
RIO	GRONINGEN	102.8	68%
BOEMERANG	GORSSEL	102.9	45%
MINIFOX	EGMOND	103.0	17%
LUCKY JOE	NW.BUINEN	103.0	70%
VL.HOLLANDER	UITHUIZEN	103.0	50%
CENTURION	SCHAGEN	103.0	43%
VALENTINO	DIDAM	103.0	68%
WILDE HAVANNA	GRONINGEN	103.0	79%
AMAZONE	SOMEREN	103.1	60%
ARGENTINA	SITTARD	103.1	20%
R.B.S.	SPRUNDEL	103.1	42%
SHADOW	HAPS	103.2	21%
ZWARTE MUSTANG	GRONINGEN	103.2	29%
AMODENBURG	HENGELO Gld.	103.3	66%
ZILVERMEEUW	FRIESLAND	103.3	32%
WITTE REUS	WINSCHOTEN	103.4	60%
CAROLINA	HOOGVEEEN	103.4	70%
NIGHTBIRD	MIERLO	103.5	20%
BLAUWE DUIF	ARNHEM	103.8	73%
BIMBO	VENLO	103.8	38%
BLACKY	SIDDEBUREN	103.8	26%
ORION	DONGEN	103.8	20%
PIRAAT Z.NAAM	TILBURG	103.9	14%
LEEUWERIK	KATWIJK AAN ZEE	104.0	8%
MONTANO	OUDE PEKELA	104.0	58%
OLALO	EMMEN Dr.	104.0	48%
ARIBA	VOLKEL	104.2	15%
APOLLO	BREDA	104.2	17%
MENDY 2	NEDERWEERT	104.2	6%
TAMARA	TIEL	104.2	23%
HORIZON	ROOSENDAAL	104.3	40%
NOVA	BREDA	104.3	28%
KANNIBAAL	OUDE PEKELA	104.4	65%
VRIJBUITERS	VENLO	104.4	12%
ULTRAVOX	TIEL	104.6	29%
BUITENZORG	ROOSENDAAL	104.6	28%
PUTTER	ETTEN-LEUR	104.7	32%
VL.AMBTENAAR	GAANDEREN	104.8	69%
SPITFIRE	DELFT	105.0	7%
IK ZELF	ALMELO	103.0	85%

Deze amateurs zijn ontvangen op een Marantz tuner ST300
 Gev. 1,5 uV bij 26 dB/SR, ruisgrens ca. 10%. Ant. tot
 10/7 7 el. Stolle ca. 16m. Na 10/7 8 el. Fuba ook 16m.
 beide gepiekt op 103.0 MHz. Onze sticker is alléén te
 ruil tegen andere stickers (geen QSL'krt).

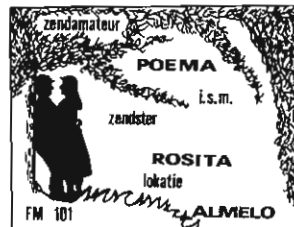

Van de volgende amateurs hebben we nooit iets retour ontvangen: ERICA-STEENBERGEN, STILLE GENIETER-HARKEMA, BLACK DEVIL-ROOSENDAAL, KORENBLOEM-NW.LEUSEN, MULTI WAVE-NOORDWIJK, HAVANNA-WEITEVEEN, BLONDE GREET-ROOSENDAAL, NIKI DE MOTOCOUREUR-ULFT, ATLANTA-ROO-

SENDAAL, JANDA-STEENBERGEN, 2 GEBROEDERS-ROOSENDAAL (Red. zie bij hun ontvangstrapport), ZWERVER-PUTTE en MUSKY-HEERENVEEN. Ik hoop dat deze amateurs alsnog wat sturen.

POEMA & ROSITA, G.BORGESIUSSTRAAT 11, 7604 XJ ALMELO.

VAGEBOND	EPE	23.50u.	60%	16-6
VICTOR	EPE	11.40u.	60%	20-6
BL.DUIF	ARNHEM	15.15u.	20%	20-6 stereo
SIDDERAAL	A'DOORN	14.45	100%	29-6 P.B.2222
EDELWEISS	LUNTEREN	22.15u.	40%	5-7 P.B.78
MICO 1	A'DOORN	22.55u.	95%	5-7
B.S.A.	BEEKBERGEN		30%	5-7
SAJENG	A'DOORN	23.15u.	100%	5-7 stereo
GROEMPIES	DIDAM	23.20u.	30%	5-7 P.B.153
STEENBOK	NUNSPEET	23.35u.	35%	5-7 nagalm
DR.SLIJPER	NIJKERK	23.33u.	40%	5-7
NORLAN R.	GRON.	23.42u.	10%	5-7
RONA LISA	HA...	23.40u.	8%	5-7
VALANTINO	DIDAM	00.21u.	15%	6-7
REAKTOR	TIEL	00.20u.	5%	6-7
AMV	DEVENTER	0.23u.	45%	6-7
G.R.	OLDEBR.	23.20u.	35%	6-7
CARINA	DEN MOER	23.25u.	10%	6-7
SOUNDWAVE	DEVENTER	23.45u.	42%	6-7
ROSALIN	O.GELD.	00.26u.	25%	7-7
BRISTOL	D'CHEM	00.20u.	26%	7-7
ANTIGOON	ANTW.(B)	00.30u.	15%	8-7
PALOMA	RAALTE	01.00u.	40%	8-7 P.B.187
DR.BOER	EMMEN	01.20u.	25%	8-7 P.B.411
ORION	DONGEN	01.35u.	15%	8-7
BIG CITY	ZEVENAAR	1.44u.	100%	8-7 P.B.44, DIDAM
HOUTHAKKER	AMERONGEN	1.54u.	30%	8-7
VALENTINO	DIDAM	00.10u.	50%	9-7 P.B.189, ZEVENAAR
NACHTVOGEL	FRIESL.	00.30u.	30%	9-7
JAPIE	LEIDEN	00.35u.	35%	9-7
SOKERMEER	FRIESL.	00.43u.	35%	9-7 stereo
TYFOON	R'DAM	00.55u.	25%	9-7
R.L.ALKMAAR	KERSTEN	01.15u.	25%	9-7 P.B.32, KERSTEN
RODEO	WORMERV.	01.17u.	20%	9-7
MERCURIUS	HARKEMA	01.30u.	45%	9-7 P.B.5
SOJAMA	A'DOORN	00.29u.	56%	10-7 P.B.3033
VICTOR 4	A'DOORN	13.30u.	100%	10-7 P.B.93, TWELLO
STEENBOK	NUNSP.	00.05u.	75%	12-7 P.B.266
NORTON	VROOMSH.	00.20u.	45%	12-7 P.B.39
O.HEINRICH	EMMERC.	00.35u.	15%	14-7 P.B.77
NACHTVOGEL	LEIDEN	00.51	9%	14-7
MARIO	DODEW.	00.46u.	25%	14-7
CENTURION	A'DOORN	23.30u.	95%	14-7 P.B.946

Al die stations die retour geschreven hebben, bedankt daarvoor; ook de Bosuil, die de eerste was. ROSITA TEAM (Adriaan), BRONGIETERSDONK 302, 7326 JG APEL-DOORN.

Ontvangstrapport van 5 t/m 23 juni. QSO's met:			
SWING	DIEMEN	5-6	50%
COSMOS	LEERDAM		100% st.
MI AMIGO	BERGHAREN		55% st.
GLORAAL	AMSTELVEEN	18-6	20%
RODEO	WORMERVEER		25% st.
MI AMIGO	GORINCHEM		50%
ICARUS	NAARDEN	20-6	90%
FTX	UITHOORN	22-6	50% st.
Alleen ontvangen:			
ALASKA	WIJK BIJ DUURSTEDE	5-6	18%
FLAMINGO	HARKEMA	00.10u.	10-6 40%
STILLE GENIETER	HARKEMA	00.05u.	30%
BL.ZEEMEERMIN	FRANEKERLAND	02.01u.	20%
SEVEN	ASSE (België)	01.41u.	5%
ETNA	ZAANDAM	01.45u.	30% st.
TORNADO	ZWOLLE	00.22u.	20%
SKIPPY	AMSTERDAM	18-6	50%

19-6 DX-RADIO HAARLEM	HAARLEM	20%
20-6 FLORIDA	HUIZEN	40%
23-6 VERONICA 2	WORMER	25%
FLYING ENTERPRISE	MONNIKENDAM	20%
VRIJBUITER	CULEMBORG stereo	10%

Ontv. Philips 22AH690 (1,7 uV). Ant. 8 el. op 10m.
EXCELLENT-BILTHOVEN (102.6 MHz), POSTBUS 195, 3730 AD
DE BILT (1bh.101E).

8-7 RODEO	WORMERVEER	30%
FUBA	RIJNSBURG	30%
TYPHOON	ROTTERDAM	20%
LUMA	CASTRICUM	35%
TRANSITOR	VLIJMEN	60%
MEBO	TIEL	65%
CENTRAAL	ES BIJ VUGHT	55%
9-7 CATARINA	BARNEVELD	40%
BRABANT	UDEN	60%
11-7 ZILVERVOS	HARKEMA	30%
ALBATROS	DINXPERLO	35%
OCTOPUS	LAUWERSOOG	30%
RAMONA	NIJKERK	35%
13-7 AKTIEF	NIJKERK	65%
TWINS	HILVERSUM	40%
MONZA	BARNEVELD	60%
CUPIDO	PUTTEN	20%
GLORIA	SNEEK	50%
STILLE GENIETER	HARKEMA	65%
GLORIAS	JOURE	60%
M.P.X.	AMERSFOORT	25%
ZILVERMEEUW	ZOELEN	55%
DESPERADO	ZOELEN	55%
AKTIEF	DEN BOSCH	30%
LUXEMBURG	DEN BOSCH	60%
SATURNUS	IRNSUM	50%
RODEO	GOIRLE	90%

N.a.v. mijn laatste DX-rapportje en plaatsing van mijn sticker in het FRM heb ik ca. 250 brieven gekregen met stickeraanvragen. Sorry, dit kost teveel aan postzegels. Degenen, die toch een sticker willen hebben, kunnen die alleen aanvragen d.m.v. een gedresseerde envelop + postzegel. Sturen naar 2 GEBROEDERS, POSTBUS 3005, 4700 GA ROOSENDAAL. De bovenstaande amateurs werden ontvangen in TURNHOUT (België).

Ontvangen van 17 tot 20 juli aan de Engelse Zuidkust:			
R.F.M.	PARIJS (stereo)	100.3 Mc.	
RADIO TELEX	(F)	100.5 Mc.	
WEP	(F) = Frankrijk	100.8 Mc.	
BOULOGNE FM	(F)	101.0 Mc.	
SOLARIS	(F) (stereo)	101.0 Mc.	
INTERCITY	(B) = België	101.2 Mc.	
RADIO SERVICE TOUR EIFFEL	(F) (stereo)	101.5 Mc.	
RADIO KOMPAS	(B)	101.7 Mc.	
RADIO VALLEE DE SEINE	ROUEN (stereo)	102.0 Mc.	
PARIS MEDITERRANEAN	(F)	103.0 Mc.	
R.I.F.	(F)	103.5 Mc.	
R.B.L.	BOULOGNE(stereo)	103.7 Mc.	
MELINDA	(B)	104.0 Mc.	
RADIO LOCALE	(F) (stereo)	104.7 Mc.	
RADIO 13	(F)	105.5 Mc.	
RADIO MAEVA	BRUSSEL	103.5 Mc.	
W.L.S.	(B)	103.? Mc.	

DAVID MARKWICK, 577 BEXHILL ROAD, ST. LEONARDS ON SEA, EAST SUSSEX, TN38 8AX, ENGLAND.

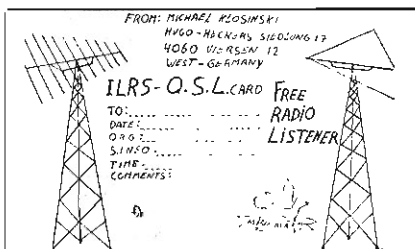

17-5 0.34u. KLEINE		
SCHIDPAD-D'ICHEM	28%	
TELSTAR-GAANDEREN	20%	
VL.HOLL.-GENNEP	5%	
19-5 0.19u. FLORIDA		
ZEVENAAR	5-45%	
DESPERADO-D'ICHEM	30%	
23-5 1.28u. R.GELDER-		
LAND GROESBEEK	20%	
BOLKE DE BEER "		

27-5 1.23u. ZW.PANTER	VRIEZENVEEN (st.ruis)	35%
KONING AMPER?	HALLE	85%
10-6 0.00u. VALENTINO	DIDAM (Bedankt voor bericht)	
GRENSBAAKJE	GELDERLAND	20%
NORDMENDE	ALMELO	50-60%
WILDE HAVANNA	GRONINGEN-ST. (Stereo)	25%
STILLE GEN.	HARKEMA	30%

STOCKHOLM	HARKEMA	20%
KISS	BELGIE	5%
MONZA	KLOOSTERHAAR	20%
ALPINA	HALLE	50%

(Bedankt v.d.sticker, schrijf nog eens voor QSL)

ONKEL HEINRICH	EMMERCOMPASCUUM	25%
BLONDE PIRAAT	HOOGEVEEN	5%
FLAMINGO (zie Alpina)	HARKEMA	20%
REGIONAAL "	WESTERHAAR	37% 09.38u.
DESPERADO	OLDENZAAL (!) 11-6	5% 00.13u.
BLAUWE KARABIJN	COEVORDEN	25% (ruis)

(Gaarne alsnog bericht; nog niets ontvangen van u)

SILVERVOS	HARKEMA	20%
PIONEER	TUBBERGEN	15%
NOORDZEE (Zie Alpina)	STADSKANAAL	10%
VRIJ DRENTHE	MEPPEL	5%
TANZONJA/OMALAMBIQUE	LIMBURG	15% (st.ruis)
BLAUWE REIGER	GRONINGEN (Int.met Judaica)	5%
ONBEKEND	SITTARD	10%
SILVERSTER	ONSTWEDDE 13-6	5%
BRAVO	WELL (N-Limb.)	5%
ALPHA 2	ROERMOND	5%
REXONA	?	17-6 5% 00.10u.
AMIGO	Z.O.DRENTHE (EMMEN)	5%
MAEVA	BRUSSEL	5%
VLIEGENDE ADELAAR	Z.O.GELDERLAND	
KISS	BELGIE	30-6 5% 04.50u.
JUDAICA	BRUSSEL	5% 04.51u.
RADIO SEVEN	ASSE	5% 05.03u.

Graag bericht met QSL of sticker. Men ontvangt dan mijn nieuwe QSL'kaart retour. OOK BELGISCHE STATIONS! Of houden die er soms niet van, dat er naar ze geluisterd wordt in het buitenland. Men kan mij ook bellen (0)2162/80177. I.p.v. de 0 het nr. voor Duitsland draaien. MICHAEL KLOSINSKI, HUGO-HECKERS-SIEDLUNG 17, D-4060 VIERSSEN 12, WEST-DUISTLAND.

Middengolf

SPOETNIK	LEMMER	100%	P.B.407 EMMELOORD
ZWERVER	KAMPEN	100%	
FLEVOJAGER	DRONTEN	70%	
BONTE KOE	KAMPEN	100%	P.B.162 KAMPEN
BATAVIA	VELUWE	100%	
WIPKIKKER	OLDEBERKOOP	12%	
POSTDUIF	KAMPEN	100%	
WEHKAMP	KAMPEN	100%	
MORGENSTER	OLDEBROEK	87%	
VR.TUJNMAN	WEZEP	80%	P.B.113 WEZEP
ALBATROS	KAMPEN	100%	P.B.270 KAMPEN
BIG CITY	ZWOLLE	56%	
NEW MEXICO	KAMPEN	100%	
PARASOL	OOSTERW.	100%	05252-497
SPANNINGZ.	HOOGEVEEN	54%	
SMOKKELKAPT.	STAPHORST	93%	
REINTJE VOS	KAMPEN	100%	P.B.162 KAMPEN
RODE ZON	KAMPEN	100%	05202-21370
SLOTENMAKER	ELBURG	100%	
MONTEVIDEO	KAMPEN	100%	
SILVIA/MIRANDA	"	100%	05202-23048 of 17056

WITTE MUSTANG, AKELEI 38, 8265 KD KAMPEN.

WELBEKEND	ELIM	100%	19-7 180m.	P
POOLSTER	ENKHUIZEN	18%	180m.	
DELTA	RUURLO	45%	227m.	P
MANS TWENTE	VRIEZENV.	82%	20-7 227m.	P
WALVISBAAI	DOKKUM	54%	180m.	
ZILVERVOS	VELUWE	45%	222m.	P
EDELKAMPIOEN	?	56%	180m.	P
LADY KL.PIR.	NW.LEUSEN	56%	180m.	P
SLOTENMAKER	ELBURG	45%	21-7 180m.	P
DERBY	ELIM	100%	180m.	P
RODE BIZON	VROOMSH.	82%	227m.	P
HAWAII	E'COMPASC.	67%	229m.	P
CONCORDIA	VR.VEEN	85%	250m.	P
YANKEE	RAALTE	55%	238m.	
GELE ROOS	OLDEBROEK	40%	190m.	
WEERWOLF	?	36%	180m.	
FRISCO R.	OOSTERW.	58%	22-7 216m.	P

28-7 PARADIJSVOGEL APPINGEDAM 190m. 18%
(P= Programma). Zelf draai ik met een gestuurde EL519
(5x). RADIO SPANNINGZOEKER, POSTBUS 578, 7900 AN HOO-
GEVEEN.

ARMADA-LEMELERVELD (180m); KORAALVISSER-LEMMER (227m);
ZWARTE RAKKER-EMMERCOMPASCUUM (227m); ZWARTE MEREL-
NW.LEUSEN (180m); LAMPENDOKTER-NW.LEUSEN (227m); JAN
RAP-GASSELTERNIJVEEN (227m); MONTEVIDEO-HARDENBERG (227
m); CABALLERO-HOOGEVEEN (227m); ZEEMEERMIN-KRAGGENBERG
(227m); UNIVERSEEL-KAMPEN (227m); BRANDARIS-STEENWIJK
(229m); HAVANNA-SCHOONEBEEK (227m); TURBO-WEITEVEEN
(227m); SPANNINGZOEKER-HOOGEVEEN (180m).

Ontvangen op Philips buizenontv. Ant.:24 m. hoog en
52 m. lang. Reacties: DELTA, POSTBUS 65, 7260 AB
RUURLQ Gld.

4-7 VI	TWENTE	1365 Kc.	3%
TURBO	WEITEVEEN	1475 Kc.	4,7%
WIPKIKKER	OLDEBERKOOP	1500 Kc.	3,4%
GRANADA	?	1543	5,5%
KLEINE HULK	DWINGELOO	1619 Kc.	3,2%
5-7 ADELAAR	STEENWIJK	1522 Kc.	3,0%
HAWAII	EMMERCOMPASCUUM	1250 Kc.	6,0%
KORENBLOEM	NW.LEUSEN	1602 Kc.	4,2%
NACHTWACHT	GRONINGEN	1607 Kc.	4,2%
BRANDARIS	?	1619 Kc.	3,1%
HOUTHAKKER	NORDHORN	1623 Kc.	3,5%
SLOPER	?	1624 Kc.	2,9%
ZS.HET OUWE DAK	N.O.POLDER	1634 Kc.	2,5%
DE HULK	?	1634 Kc.	1,5%
6-7 SLOPER	?	1608 Kc.	3,2%
EENZAME RUITER	NIEUWESCHANS	1609 Kc.	3,5%
NACHTWACHT	GRONINGEN	1614 Kc.	4,2%
ZS. HET OUWE DAK	N.O.P	1615 Kc.	3,0%
ZEESTER	STEENWIJK	1615 Kc.	2,0%
STORMVOGEL	?	1615 Kc.	1,5%
SLOTENMAKER	?	1620 Kc.	2,2%
HOUTHAKKER	NORDHORN	1624 Kc.	3,5%

C.KUIPERS, BRAMMERTSTRAAT 6, 7848 BD SCHOONOORD Dr.

Ontvangen van 5/5 t/m 4/6. Deze amateurs zijn nog niet

STER VAN MONTEVIDEO	(DEVENTER)?	1135 Kc.	60%
BLAUWE VINK	DALFSEN	1291 Kc.	80%
BAANBREKER	RUURLQ	1322 Kc.	90%
DE COWBOY	COEVORDEN	1338 Kc.	70%
RODE ZON	KAMPEN	1518 Kc.	60%
DE ONBEKENDE	STEENWIJK	1524 Kc.	40%
NOORDSTER	STEENWIJK	1565 Kc.	70%
SPOETNIK	LEMMER	1565 Kc.	90%
LEEWARDEN	LEEWARDEN	1568 Kc.	30%
PALOMA	DIDAM	1570 Kc.	70%
VLIEGENDE TIJGER	KUINRE	1575 Kc.	90%
KLEINE SLOPER	KUINRE	1577 Kc.	70%
WELBEKEND	COEVORDEN	1579 Kc.	90%
KORENBLOEM	NIEUWLEUSEN	1604 Kc.	50%
KOLIBRI	DRONTEN	1606 Kc.	90%
STEENBOK	NIJKERK	1610 Kc.	80%
VROLIJKE ZENDER	ZWARTEBROEK	1612 Kc.	80%
WATERMAN	BARNEVELD	1613 Kc.	70%
JOHNNY RADIO	VELUWE	1613 Kc.	70%
DE HULK	ELBURG	1615 Kc.	70%
VRIJE AMATEUR	NAARDEN	1616 Kc.	90%
ZWARTE NON	COEVORDEN	1616 Kc.	90%
MEXICO	ELBURG	1617 Kc.	90%
WALDOLALA	VELUWE	1617 Kc.	30%
ZS.OUWE DAK	EMMELOORD	1619 Kc.	70%
MONTEVIDEO	LEMMER	1621 Kc.	30%
ANODE	AMSTERDAM	1622 Kc.	80%
SAPORRO	RHEDEN	1622 Kc.	70%
NOORMAN	NIJKERK	1622 Kc.	80%
DE SUPER	VELUWE	1623 Kc.	50%
VLIEGENDE HOLLANDER	WESTERBORK	1624 Kc.	70%
SPOOKJAGER	ROUVEEN	1626 Kc.	70%
DAKOTA	BARNEVELD	1626 Kc.	70%
MOUSKA	OLDEBROEK	1626 Kc.	70%
GROTE JAGER	N.O.POLDER	1627 Kc.	60%
HOUTHAKKER	DENEKAMP	1635 Kc.	50%

Ontv.Panasonic DR49, Ant. ca. 20m. draad op 12m.hoogte.
Reacties schrijven of bellen: SCHOLEKSTER, MOLENDIJK
79, 3255 AM OUDE TONGE. Tel. 01874-1824. R.v.Dijk.

Ruilen! Aanvragen!

Dit is de eerste sticker van het ei-
gen station van Jan en Dientje, of-
wel "De Kleine Piraat" + "Lady
Donna" uit Zwolle. Hij kan geruild
worden (en dat geldt ook voor QSL-
kaarten) via POSTBUS 1302, 8001 BH
ZWOLLE.



"Mexico" is een luisterstation in
Rotterdam. Of de QSL-kaart ook
voor ruilenthousiasten te verkrijgen
is, of alleen voor ontvangen sta-
tions, heeft Mexico niet vermeld.
Meer informatie: POSTBUS 6589,
3002 AN ROTTERDAM. Sluit wél
een antwoordzegel bij.
Mexico meldt nog, dat het grootste
station in Rotterdam ATLANTIS
na 12 maal bezoek van de RCD we-
derom 24 uur per dag in de ether
is op 98,2 MHz.

Een nieuw station is Westpoint Ra-
dio, testend op 100,8 MHz. op
zondag van 1200 tot 1600 uur.



Dit is de nieuwe QSL-kaart van "Ketelbinkie" uit Someren, die
we af en toe bij de luisterrapporten ook wel eens tegenkomen.
(Sorry, Ketelbinkie, dit keer niet). Hij heeft nog niets retour
gehad van de volgende stations:
BENELUX - ROTTERDAM, 807 + MARIANNE - BARNEVELD,
NOORDZEE - CADZAND en tenslotte MARIKE uit NIJMEGEN.
Van dit laatste station zul je ook niets retour krijgen, aange-
zien bij de afdruk van de dure, meerkleurige QSL-kaart van
Marika duidelijk vermeld stond, dat er alléén geruild werd te-
gen QSL-kaarten, die eveneens meerkleurig waren en dat zijn
jouw QSL-kaarten niet, Ketelbinkie. Nogmaals: goed lezen, wat
er staat!!!



De fraaie sticker van
"Radio Iлона" kan ge-
ruild worden tegen
QSL-kaarten en stic-
kers met een postze-
gel van 70 ct. erbij
voor het retourzenden.
POSTBUS 310, 4870
AH ETTEN-LEUR.

Hetzelfde geldt voor de
sticker van Radio Ijssel-
meer, die geruild kan wor-
den via POSTBUS 168,
8300 AD EMMELOORD.
Er is ook een QSL-kaart
van dit station aanwezig.



KORTE GOLF

Het is de afgelopen maanden een komen en gaan geweest op de KG. Druk, dat kunnen we wel zeggen, ja. Voor de rechtgeaarde DX'er was er weer erg veel te beleven. Hier wat bijzonderheden.

HAPPY SCHWETT

Dat Noorwegen weer een woordje begint mee te spreken, bleek enige maanden terug al uit de verschijning van Radio Confusion. Een tweede station heeft zich echter aangediend. Het is Radio Happy Schwett. In mei dit jaar werd dit station voor het eerst gehoord. RADIO HAPPY SCHWETT, P.31, N 4137 AARDAL RYFYLKE, NORWAY.

P.O.BOX 110

De houder van bovenstaande postbus kreeg behoorlijk wat moeilijkheden, toen de postbus overstroomd werd met rapporten uit alle delen van de wereld, bestemd voor piratenstations. De duimschroeven werden aangedraaid en de stations, die van deze postbus gebruik maakten moesten allemaal een ander contactadres zien te vinden. Inmiddels hebben enkele stations dat al gedaan en het Duitse station SÜD WEST RADIO is nu te bereiken via POSTFACH 1471, D-669 SANKT WENDEL, WEST-DUITSLAND.

COUNTY RADIO, BRITAIN RADIO INT. en vermoedelijk ook WESTERN EUROPEAN MUSIC RADIO gaan 21, VICTORIA ROAD (hoe is het mogelijk), SALISBURY, WILTSHIRE, ENGLAND gebruiken.

DIGITAL

Na KBC een tweede kortegolfstation uit België: Radio Digital. Het station zendt uit via 7325 kHz. in de 40 mb. De eerste uitzending, mei van dit jaar, verliep niet helemaal vlekkeloos. Maar men is vastbesloten om toch door te gaan met de uitzendingen. Tevens hoopt men, dat mensen die het station ontvangen hebben maar niet reageerden, dit alsnog willen doen. RADIO DIGITAL, POSTBUS 25, B-8150 DIKSMUIDE, BELGIE.

KING

Een nieuw station uit Engeland, waar echt heel weinig over bekend is. Men heeft de ongebruikelijke frequentie van 6505 kHz. uitgekozen voor de uitzendingen. Het signaal is sterk, zodat er zeker goed te luisteren valt. Adres: RADIO KING, POSTBUS 319, EDENBRIDGE, KENT, U.K.

MONIAK 1

Verwarrend is dit station wel! Radio Moniak is een Duits station met vreselijk grote plannen. We moeten nog maar zien, of dit allemaal verwezenlijkt kan worden. Met een 100 Watt zender was dit station eerder dit jaar te beluisteren via 6225 kHz. Tevens werd er uitgezonden via 7448 kHz. Tijdens deze uitzendingen werd aangekondigd dat men in de toekomst zou gaan uitzenden onder de naam World Star Radio. De frequentie wordt of 21.490 of 21.600 kHz. Tevens zou dan ook Radio Moniak 2 in de ether komen. Dit station kiest voor 6225 kHz., 7443 kHz. en 21.530 kHz. Het klinkt allemaal aardig, maar.....

RADIO MONIAK en de andere stations zijn te bereiken via: HEINZ BALZER, POSTFACH 5223, D-6300 GIESSEN, B.R.D.

NIEUW!

Er zijn de afgelopen maanden enorm veel nieuwe stations bijgekomen. Radio Colloseum uit Nederland b.v. zond overgemoduleerd uit via 7290 kHz. Er werd hoofdzakelijk top 40 en rock gedraaid. POSTBUS 77, 8100 AB RAALTE.

Ook nieuw is RADIO RASTAFARI (Red. Nou, nieuw!). De muziekkeus bestaat uiteraard hoofdzakelijk uit reggaemuziek. POSTBUS 37, BEMMEL.

RADIO STATE COACHES is afkomstig uit Engeland. Het adres is QUEENS ROAD, MANING THREE, ESSEX, U.K. en ook uit de U.K. komt RADIO POSTER, HAZLEWOOD AVENUE, BIRCHWOOD, LINCOLN, U.K.

RADIO MEGAPOLIS hadden we ook nog nooit gehoord. Helaas hebben we van dit station geen contactadres. Misschien kan iemand ons helpen. RADIO BELINDA, ook al uit Engeland werd begin dit jaar gehoord. Nou ja, begin. eind maart.

Men vertelde toen dat men uitzendt vanaf een schip gelegen in internationale wateren. Dat schip zou "Zodiac" heten. Navraag leverde het volgende resultaat op: er bestaat inderdaad een schip, dat zo heet. Het is echter niet geschikt voor zeevaart en het is daarom heel onwaarschijnlijk te geloven dat Radio Belinda off-shore uitzond. Het contactadres is: P.O.BOX 200, 86 RONDING LANE NORTH, WOODFORTH BRIDGE, ESSEX in ENGLAND. RADIO ATLANTIS is een welbekende naam in de vrije radiowereld. Dit keer komt Atlantis uit Engeland. Adres: 31 C, GARRISBROOK ROAD, ST. LEONARDS-ON-SEA, U.K.

K.K.B.M. Vraag niet waar die letters voor staan, want wij weten het niet. Adres: THE CHASE 13, CRAWLEY, SUSSEX in ENGLAND. RADIO UK INT. wachtte netjes, totdat Radio Caroline uit de lucht ging en schakelde vervolgens zelf in op 6310 kHz. Helaas geen contactadres bekend.

XENON; INT. SUCCES

Zoals vele Europese stations wel eens een poging doen om de USA te bereiken, zo gebeurt dat ook andersom. Radio Xenon b.v. heeft enige tijd terug een poging gedaan Europa te bereiken en dit gebeurde met succes. De zender van het station is goed voor 15 Watt. Vanuit Engeland werden enkele rapporten gestuurd. Helaas niet van het vaste land. Daarom zal Radio Xenon het nogmaals gaan proberen. Dit laatste paar honderd kilometers moeten er toch ook wel bijkunnen. RADIO XENON, P.O.BOX 982, BATTLE CREEK, MICHIGAN 49016, U.S.A.

EENDAGSVLIEGEN

Ook de kortegolfbanden kennen hun ééndagsvliegen. Dit kwam het afgelopen jaar meerdere keren voor. Voor de luisteraar is dat niet zo leuk, zeker niet als zo'n station een prima programma brengt. Zo'n station was b.v. RADIO BLACK FOX uit Engeland. Dit station zond uit in 1979, om precies te zijn 24 juni, voor 't eerst uit. Het was een gok, want de medewerkers hadden niet zoveel ervaring met SW-uitzendingen. Deze eerste uitzending werd een ongekend succes. Over de honderd reacties kreeg men binnen. Dit had men niet verwacht en in aller ijf moesten er QSL-kaarten gefabriceerd worden. Tevens besloot men om maar keihard door te gaan met het station. Men nam de beslissing om eens in de 14 dagen Europa te verblijden met een programma. Kenny Stone, de stuwende kracht van het station en technicus David Grant kregen hulp van verschillende gast DJ's. Mark Stafford van Atlanta Radio maakte diverse keren programma's voor Black Fox. In juni 1980 vierde het station het 1-jarig bestaan. Dit werd uiteraard gevierd. Vele felicitaties uit heel veel landen kwamen binnen. Toch bleek er wel een probleem te komen, waarmee men geen rekening had gehouden: men werd zelfs in de USA ontvangen; er kwam een rapport binnen uit New Jersey. Dit werd gevierd. Genietend van een paar stevige cocktails, zaten beide heren gezellig in een pub, toen het noodlot toesloeg. Er zat een heel leuk meisje en toen..... had Radio Black Fox nog maar 1 medewerker. De daaropvolgende uitzendingen verliepen stroef. Het was gedaan met Radio Black Fox. In juni 1981 was het station weer terug met een uitstekend programma. Een jubileumuitzending, want Black Fox bestond toen 2 jaar. Er werd toen verteld, dat men niet goed wist, wat er nu eigenlijk te doen stond. De medewerkers stonden in dubio. Er kwamen veel reacties binnen op de uitstekende programma's, maar de moeilijkheden waren er. Helaas. Er kwamen geen uitzendingen meer van Radio Black Fox.

Een ander station, dat ons versteld deed staan was RADIO WONDERLAND INT. uit Duitsland. Dit station was verschillende keren te beluisteren met testuitzendingen. De ontvangst was dan prima. Men besloot uiteraard om definitief te gaan uitzenden en dat gebeurde dan ook. Een geheel in het Duits gepresenteerde show was op 11 oktober 1981 te horen op 6275 kHz. in de 48m. band. Jammer voor mensen die de Duitse taal niet machtig zijn, maar het was niet anders. De ontvangst was uitstekend. Men vroeg tijdens de uitzending verschillende keren om ontvangst-rapporten. Helaas werd het postbusnummer zo vreselijk snel gezegd, dat het een hele opgave was om het te noteren. R.W.I. kreeg n.a.v. deze uitzending 124 rapporten binnen. De grootste afstand was Noord Finland. Dat is zo'n 1600 km. van de lokatie. Die lokatie was ergens in de Beierse Alpen, vlakbij de Zwitserse grens. Ook uit een plaatsje vlakbij Praag kreeg men een rapport binnen. Iedereen kreeg geen QSL-kaart. Die was nog niet klaar, maar zou zeker nagezonden worden. Wel ontving iedereen een leuk boekje.

CAROLINE

Er is een spreekwoord dat zegt: "Hoop doet leven". En ziet, terwijl iedereen -ondergetekende inclusie- nooit meer in de terugkeer van Caroline geloofde, kwam opeens in de Engelse pers een bericht, vergezeld met foto's (Red. deze afdruk is een fotokopie van de Engelse foto; we hopen binnenkort betere foto's binnen te krijgen).

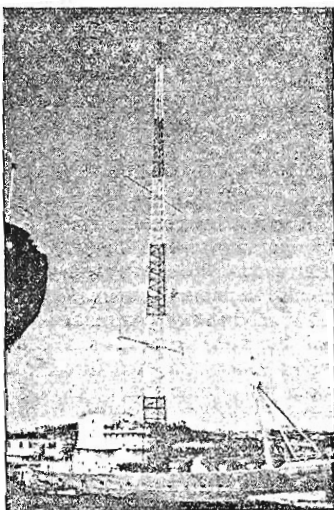

Hierin werd duidelijk gesteld, dat Caroline wel bestond en ten overvloede leverde men het bewijs in de vorm van foto's.

Het schip, de "Imagine", ligt namelijk vast in de haven van Bilbao.

Zoals u weet, bestaat er een Amerikaans en een Engels deel van Caroline. Het Amerikaanse deel baalt nu van Ronan en doet via een claim pogingen het schip in handen te krijgen. Het gaat hier om bedragen tussen de £ 10.000,-- en de \$ 100.000,-- (enige duidelijkheid is hieromtrent niet te krijgen). Feit is wel, dat de scheepswerf nog aanzienlijke sommen van de Caroline organisatie krijgt. De Spaanse overheid zorgt er voor, dat het schip de haven niet kan verlaten.

Enkele weken geleden verscheen er een bericht over Caroline op de telex. Het bericht was afkomstig van U.P.I. en luidde als volgt: "Radio Skyline zal vanaf 1 september vanuit de Theemsmonding uitzendingen verzorgen voor het Europese vasteland. Het schip zal één dezer dagen vanuit een Spaanse haven (sic) naar de Engelse wateren opstomen."

Voorlopig is het nog niet zover. Wel is bekend geworden, dat het rommelt in de gelederen van Ronan. Er is zelfs een overloper naar de Amerikaanse kant. Deze verkondigt "nasty things" over Ronan. De Spaanse overheid heeft aan de organisatie een bepaalde tijd genoemd waarop alle gelden betaald moeten zijn. Zoniet, dan wordt het schip verbeurd verklaard.

Resumerend mogen wij dus stellen, dat er -alle negatieve berichten ten spijt- nu eindelijk iets gaat gebeuren.

Om misverstanden te voorkomen: de gepubliceerde foto's zijn op hun echtheid gecontroleerd door een fotolaboratorium in Duitsland.

PARADIJS.

Het schip ligt nog steeds in de Amsterdamse haven weg te rotten. Het proces is verdaagd tot november of december. Dit jaar helaas nog

door Rob Olthof (St. Media Comm.)

geen uitzendingen dit jaar.

DELMARE

Ook zij kennen tegenslagen. Het schip de "Scheveningen 54" is verbeurd verklaard en verkocht aan een IJmuidense opkoper. Langere tijd heeft hij aan de kade van Figeo in het Spaarne bij Haarlem gelegen. De generatoren zijn verkocht. Een kale bak is overgebleven. rijp voor de sloop.

De "Morgenster" is verkocht. Dus ook dit jaar geen Delmare ondanks alle geruchten in het Westland.

MAEVA

Alle opgewonden geruchten over een spoedige zeezender ten spijt, tot heden nog geen enkel bericht over Maeva op zee ontvangen. Maeva zwijgt plotseling in alle talen over zee-activiteiten. Zou dit iets te maken hebben met de op handen zijnde legalisering van 80 Vlaamse vrije radiostations?

DIVERSEN

Steph Willemsen, voormalig piraat bij Capital en Condor, heeft nu een artiestenboekingskantoor v/a 1 september geopend. Als eerste band werd Rosa King ingeschreven. Voorts coacht hij een juffrouw met een stem à la Corry Konings voor een platenkontraat bij CBS.

Vanaf 1 september is de kabel (waarschijnlijk) dicht voor piraten. Echter, Mokum TV en Sinclair zijn sinds die datum toch op de kabel te zien. Hoe? Dat ziet u zelf wel. In een interview met verslaggevers verklaarde René v.d.Steen, dat zij vroeg op de avond met de programma's starten. Eén van de eerste eigen produkties is een special over de "Miss Mini Verkiezing" in Amsterdam. Tevens wordt nog een omroepster gezocht.

Vanaf 1 sept. is ook gestart met een speciale actie: "Een piek voor Mokum TV". De Stichting LTA gaat via het bijplakken van f 1,25 aan extra postzegels donateurs werven voor het in stand houden van dit Amsterdams TV-station. Waarschijnlijk is "Mokum" ook vertegenwoordigd op de Firato in Amsterdam. Op een speciaal kanaal worden typisch Amsterdamse special's uitgezonden.

ADVERTENTIE SMC

Nieuw: vanaf eind september in beperkte oplage verkrijgbaar: dubbel LP met jingles van o.a. Caroline, Mi Amigo, Radio Noordzee etc. etc. Nieuwsflitsen etc. etc. Voorts wordt er ruime aandacht aan Radio Paradijs besteed. Prijs incl. verzendkosten: Fl. 25,--. Geïnteresseerden gelieven een briefkaart te sturen voor de voorverkoop. Gelieve nog geen geld op te sturen. Speciale aanbieding: Sweet Caroline/Delmare tune Fl. 5,--. Nog leverbaar: 30 minuten jingles van Caroline, Mi Amigo Fl. 10,--. Uitverkocht: alle LP's.

Nog leverbaar: Poster van Radio Paradijs Fl. 7,50 (in koker)
" " Radio Caroline (2 stuks) Fl. 10,--

GIRO: 4065700, POSTBUS 53121, 1007 RC AMSTERDAM.
Tel. 020 - 721141 - Ook voor ZEEZENDERINFO v.h. F.R.M.

Veronica-schip

Het voormalige Veronica zendschip is na de rigoureuze verbouwing verslept van de binnen naar de buitenhaven van Zoutkamp en ligt aan het Korte Hoofd.

Het is inderdaad waar, dat het met Pinksteren is geopend en dat weekend hebben er op de zaterdag ca. 800 mensen op de boot gezeten en gedanst.

Op 11 juli ben ik in het schip geweest. Je kunt het schip vanaf de dijk prachtig zien liggen en het ziet er aan de buitenkant schitterend uit.

Het dek is 1 meter omhoog gebracht en dient tevens als terras. De masten zijn volledig aanwezig en zelfs de antenredraden zijn tussen de

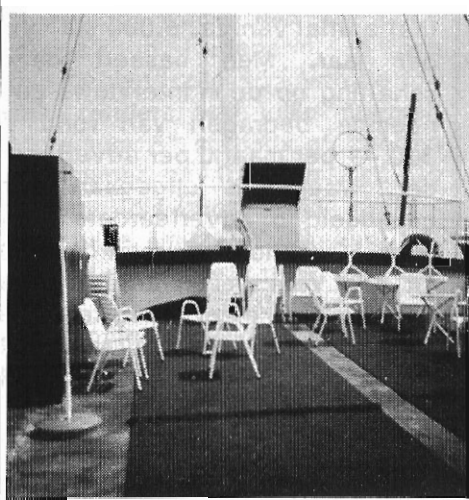
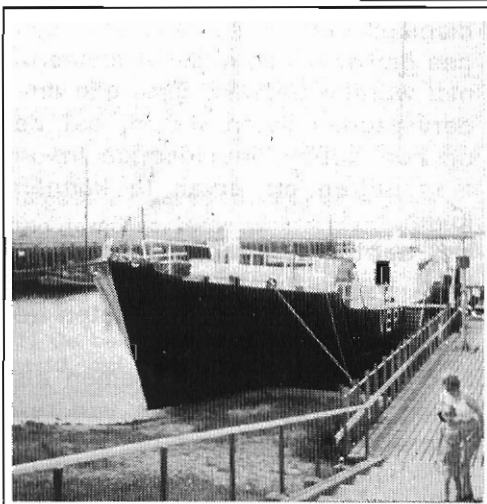
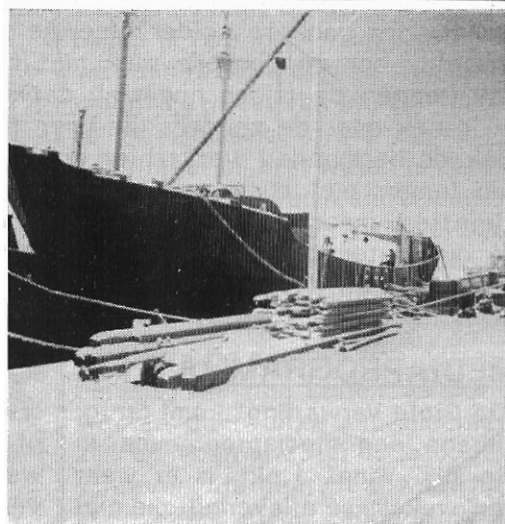
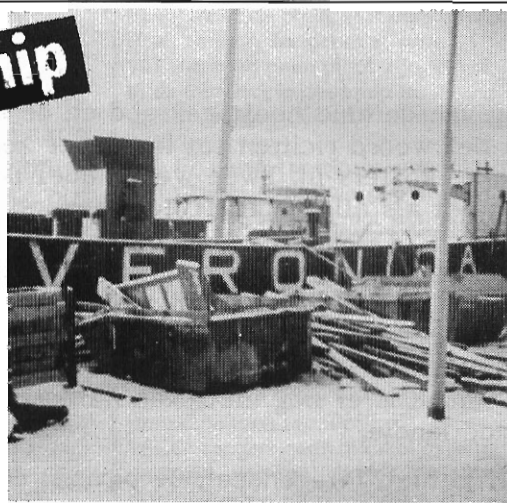

masten aangebracht, zodat alles net echt lijkt.

Je komt binnen via het dekhuis en daar zijn tevens de WC's en de garderobe. Dan ga je met een trap naar beneden; ik heb mijn ogen uitgekeken.

In het schip zijn twee vloeren. Als je op de bovenste staat, kun je op de dansvloer kijken. Er zijn 6 bars aanwezig en een discotheek verzorgt de muziek met steeds bekende DJ's. Het is schitterend ingericht met herinneringen van die goeie oude tijd aan de wanden (vooral kreten zoals "Joost mag het weten" en "Will wil wel") enz.

JAN LIETMEIJER - UITHUIZEN Gn.

Foto's boven: De "Norderney" vóór de verbouwing.

Foto's onder: Nu als bar-discotheek.

als dancing

Peter

Als iedereen de zonnebrandolieën weer van de huid heeft gekrabd en de antenne weer op het dak heeft geschroefd, kan ik opnieuw even het woord richten tot het leger zelfzenders van Nederland. Dat wil zeggen: tussen mijn eigen gepakte koffers in. Twee weken hoef ik me niet meer het hoofd te breken over jullie. Doe ik weer even net als alle andere Nederlanders: leuk, maar zoals met alles wat leuk is, wordt het vervelend.

Dat is iets wat ik zie aankomen: piraten zijn een leuk speeltje, maar ook niet veel meer dan dat. De storm rondom ons van vorig jaar luwt en zal uiteindelijk helemaal gaan liggen. En dat mag best, maar dan moeten er wél resultaten geboekt zijn, anders is alles nog nutteloos geweest. Hoewel nutteloos is het natuurlijk nooit, wat 10.000-en zendertjes hebben aangericht, maar een legale vorm van lokale radio op grote schaal is er nog niet. Kan natuurlijk ook onmogelijk, met al die wisselende kabinetten in dit zeurende landje.

Maar reden tot pessimisme is er nog altijd niet. Integendeel: de piraten doen het steeds beter. Dat bedoel ik letterlijk. Dat is iets, wat bij mij in de omgeving in ieder geval langzaam merkbaar wordt. Het donkere zolderkamertje met de losse draadjes, brom en kraak wordt meer en meer verwisseld voor een betere plek met minder storing en een helderder signaal. De oude rotten in dit vak kennen de tijden nog wel, dat je al blij was als je een piraat kon vinden, tegenwoordig breek je je nek over de zenders die uren per dag uitzenden en steeds vaker met een beter geluid.

Ook de hermandad werkt hier onbewust aan mee. In mijn omgeving in ieder geval laat men de groten langer met rust, ook als ze weten, waarvandaan wordt gezonden. Uiterst unfair tegenover de kleintjes, maar voor de piraten in geheel is het een goede ontwikkeling. Men wordt professioneler en dus beter te accepteren voor het gehele publiek. Simpel gezegd: we neigen nu naar de Belgische weg. En dat zal tijd worden

MEDIAPROGRAMMA'S

"De Grote Verwarring" komt terug, althans een mediaprogramma in die stijl. Vanaf 1 okt. is er weer een wekelijkse aflevering, die niet in "Info" verstopt zit. Dit programma zal verzorgd worden door Ruud Hendriks.

Ook de VPRO houdt zich momenteel met de media bezig in een "Radio Workshop", die in samenwerking met de Eduard van Beinum Stichting wordt gehouden in Breukelen van 16/8 tot 2/10. Deze workshop resulteerde in 7 radio-uitzendingen, waarvan nog een deel te horen zal zijn op 3 en 10 sept. en op 1 okt. Deze workshop is bestemd voor iedereen, die zich voor het medium radio interesseert, ook voor hen die er professionele plannen mee hebben, maar vooral voor hen die er andere ideeën over hebben dan de in Hilversum gebruikelijke.

ADVERTEREN

De bedrijven in Lelystad, die door de politie enkele maanden geleden werden bekeurd wegens adverteren via illegale radio- en TV-zenders, zullen niet strafrechtelijk vervolgd worden.

"Het adverteren op illegale radio- of TV-stations is met de huidige wetgeving niet strafbaar. Bedrijven, waarvoor op piratenzenders wordt geadverteerd, kunnen niet juridisch vervolgd worden. Het valt nl. niet te bewijzen, dat het geld voor de advertentie ook daadwerkelijk voor de piratenuitzending wordt gebruikt", aldus de uitspraak van de Zwolse officier van justitie, mr. S. van Gend. Of dit reden tot juichen geeft, staat nog te bezien, want een "noodwetje" is zo gemaakt.

Volgens het "Intomart"-onderzoek zouden radiopiraten jaarlijks rond 5.000.000 gulden incasseren van adverteerders. Het gaat hier om de ca. 250 illegale zenders, die reclame uitzenden op een totaal aantal van ca. 6.000 stations per jaar. Men baseert deze schatting op de in interviews genoemde bedragen van rond f 300,-- per maand per adverteerder, waarbij is uitgegaan van gemiddeld 5 adverteerders voor alle 250 stations. Tussen die 250 zit een veel kleiner aantal grote piraten met meer adverteerders en hogere tarieven. De jaaromzet van zo'n "groot station" schat men op f 60.000,--.

Bijvoorbeeld: 10 regelmatige adverteerders betalen per maand f 500,--. De "groten" beschikken ook over een netwerk van mensen die min of meer gespecialiseerde diensten verrichten, naar hun zeggen gratis. Alleen onderhoudstechnici worden betaald. Bijna alle ondervraagden lieten weten, dat ze uit hun hobby onvoldoende inkomsten putten om ervan te kunnen leven.

Het aantrekken van adverteerders blijkt weinig moeite op te leveren. "Ze staan zelfs in de rij", lieten de stations weten.

Radio- en TV piraten noemen als reden voor het opnemen van reclame in de programma's de mogelijkheid om nieuwe apparatuur te kunnen aanschaffen na een inval van de RCD.

Er zijn volgens Intomart aanwijzingen dat het verzadigingspunt van de etherpiraterij is bereikt. Maar dat het een voorbijgaand modeverschijnsel uit de zeventiger jaren zou zijn, kan niet worden gesteld. Hoe de toekomst er uit zal zien, durft Intomart niet te voorspellen. De TV-piraterij is -volgens zeggen- over haar hoogtepunt heen, maar met de radiopiraterij ligt dat anders.

(Met dank aan: "Adformatie").

RECORD ONGELDIG

Hier een schrijven van Jo de Graaf, DJ bij "Radio Hollandia" te Rotterdam. Ik lees iedere maand het FRM, maar in nr. 7/8 kwam ik iets vreemds tegen: namelijk het nieuwe Nederlands record van Radio Bandbreker uit Hoogeveen. Niet dat ik het die man niet gun, maar het vreemde hieraan vind ik, dat -toen ik in 1980 nog werkzaam was bij Radio Amerika- ik het record op 130 1/2 uur heb gebracht (en ik me nog kan herinneren, dat dit ook in het FRM heeft gestaan). Dit record van 130 1/2 uur is ook vlak daarna verbeterd. Nu wilde ik vragen, hoe het mogelijk is, dat het nieuwe record op 100 uur staat of is dat misschien een ander record? Maar in ieder geval toch nog de hartelijke felicitaties aan Radio Bandbreker.

JO DE GRAAF, RADIO HOLLANDIA, POSTBUS 26209, 3002 EE ROTTERDAM.

Red. Die felicitaties kun je rustig achterwege laten, want na de betreffende publicatie kwamen er boze reacties uit Drenthe. Radio Bandbreker heeft zich blijkbaar niet aan de regels gehouden, is af en toe een hele nacht uit de lucht geweest, heeft niet alle platen aan- en afgekondigd en heeft tussendoor ook banden gedraaid. Dit volgens diverse luisteraars, die de "recordpoging" hebben gevolgd. Jammer, dat ze dit niet bij voorbaat hebben laten weten.

Ik ben daarom eens gaan snuffelen in de jaargang 1980 van het FRM en heb in de uitgave van juli van dat jaar de reglementen gevonden, die in acht moeten worden genomen, wil men in aanmerking komen voor het Nederlands record éénmanszenden:

- 1) De beker, die beschikbaar wordt gesteld, zal een wisselbeker zijn. Iedere FM-amateur, die hieraan meewerkt, kan proberen deze beker in de wacht te stepen, door een nieuw record te vestigen.
- 2) Deze recordpoging is alléén voor de FM-amateurs in de regio Oost-Overijssel V.W.V. dus niet voor MG-ers en 27 Mc-ers.
- 3) Men moet de poging 3 weken vantevoren laten afkondigen door diverse collega-amateurs, dus 3 weken lang, elk weekend.
- 4) Het bestaande record moet met minstens 1 uur worden verbeterd.
- 5) Men is verplicht 's nachts om 0.00 uur te beginnen.
- 6) Men moet zijn uitzending geheel zelf presenteren, zonder medewerkers of aflossers.
- 7) Tijdens de uitzending moeten 2 controleurs aanwezig zijn, 1 van de eigen- en 1 van de tegenpartij.
- 8) Elke plaat moet Hollandstalig of in Nederlands dialect zijn.

9) Hij moet de plaat zelf aankondigen met titel, zanger, zangeres of groep.

10) Het mag geen plaat zijn, die al eerder in de uitzending gedraaid is.

11) Er mogen géén LP's of bandjes gebruikt worden.

12) Er moet tenminste een gemiddelde van 17 kantjes per uur gedraaid worden.

13) Er mag slechts met één en dezelfde zender gewerkt worden.

14) De zender mag elke 24 uur 15 min. uit de lucht zijn, doch géén 15 min. aneen. Dit om een lamp o.i.d. te verwisselen of te vernieuwen.

15) Voor notering en een plaatsje op de bokaal, moet men tenminste 35 uur gedraaid hebben (aanéén).

16) Er mogen geen alcohol of drugs o.i.d. gebruikt worden tijdens de uitzending, ook niet vóór de uitzending. Bij het vernemen van zoiets is men direkt gediskwalificeerd.

Nou, Jo, ga maar bij jezelf na, of je aan al deze voorwaarden voldaan hebt indertijd. Waarschijnlijk niet, want lichamelijk gezien is zoiets onmogelijk vol te houden.

Begin 1980 heeft HEKTOR LIMA uit Westerhaar dit record op 64 uur gebracht en volgens zijn eigen zeggen in het interview met het "Info Team Oost" (wanneer horen we weer eens iets van jullie?) in het jan.nr. van 1982 doet hij het nooit weer. Vijf maanden later in juni 1980 heeft TARZAN VAN 'T ZWARTE WOUDE" het ook geprobeerd, maar die moest het na 35 uur al opgeven en het heeft tot 1981 geduurd, eer het record door DE OUDE SCHIPPER verbeterd werd. Met hoeveel uur, vertelde Norton er niet bij.

Wie dus wil proberen dit record in handen te krijgen, kan zich het beste richten tot NORTON, POSTBUS 39, 7680 AA VROOMSHOOP.

BELGIË

Uit België erg weinig nieuws dit keer. Men schijnt te wachten op de uiteindelijke beslissing van de autoriteiten inzake de legalisering.

We kregen een tijdje geleden een brief van Radio Randstad Hasselt, waarin nog eens uit de doeken wordt gedaan, wat het verschil is tussen vrije radio in België en Nederland:

Jij weet ook wel, dat vrije radio in België totaal anders beleefd en uitgevoerd wordt dan bij onze collega's in Nederland. In ons Re(a)genland zijn 95% van de lokale zenders wat jullie noemen "Hilversum 5" stations of zouden dit in ieder geval willen zijn. De piraten, die uitsluitend nederlandstalige muziek draaien zijn hier vrijwel onbestaande. Het aan elkaar rijgen van de muziek in een sappige streektaal gebeurt in het algemeen slechts tijdens speciaal hierop gerichte programma's.

Ofwel noodgedwongen omdat de presentator nu eenmaal met de beste wil ter wereld geen ABN kan praten. QSO's op de 3 meter en het uitwisselen van QSL's zijn hier op een zeldzame uitzending te na totaal onbestaande. De vrije radio's in België zijn enkel omroepstations oftewel kleine BRT's, Hilversums, RTL's maar dan op een amateuristische basis met véél meer nadruk op creativiteit en contact met de andere zijde van de luidspreker. Er is ook geen plaats voor andere dingen. Het gebruiken van een andere frequentie dan de band 100-104 MHz. is hier niet mogelijk. Er is wel een falikant afgelopen experiment geweest van enkele Waalse en Brusselse grote zendstations maar bij mijn weten is de enige overgebleven zender buiten deze band vandaag Radio KON-TAKT 2 op 99.7 MHz. Plaatselijk bestaan er ook nogal wat kleinschalige stations, bij ons vooral vreemdtalige zenders van gastarbeiders, die nog buiten de band werken doch deze experimenten zijn op voorhand ten dode opgeschreven. Je begrijpt al waar het heen moet: al de zenders die in aanmerking willen komen voor de broodnodige zendvergunning zijn verplicht zich een wettelijk sta-tuut aan te meten in de vorm van een vereniging zonder winstoogmerk. Dit betekent dat een semi-professionele aanpak met een feilloze organisatie noodzakelijk is. Reklame is uit den boze, alhoewel op dit ogenblik een reklameslag via allerlei achterpoorten door enkele Brusselse en Waalse grote zenders woedt.

De lokale zender met een minimaal budget is de dupe, want die kan zich niet permitteren dergelijke risico's te lopen zonder grote sponsor achter zich. Als je al deze dingen weet, kan je inzien hoe het komt dat alle inzendingen vanuit België zo geforceerd professioneel lijken. Het plezierige van alternatieve radio maken is er voor de lokale stations met ambitie reeds lang van af. Vandaag blijft er slechts hard werken over met de stille hoop dat het "morgen wel beter" wordt.

ENGELS PIERRE, p/a POSTBUS 23, B-3500 HASSELT, BELGIË.

Techniek

4 TRAPS FM-BUIZENZENDER.

De gestippelde weerstand van 22k kan worden weggelaten, indien een regelbare negatieve roosterspanning op de spoel wordt aangesloten.

L3, L4 en L4, L6 vormen een inductieve koppeling.

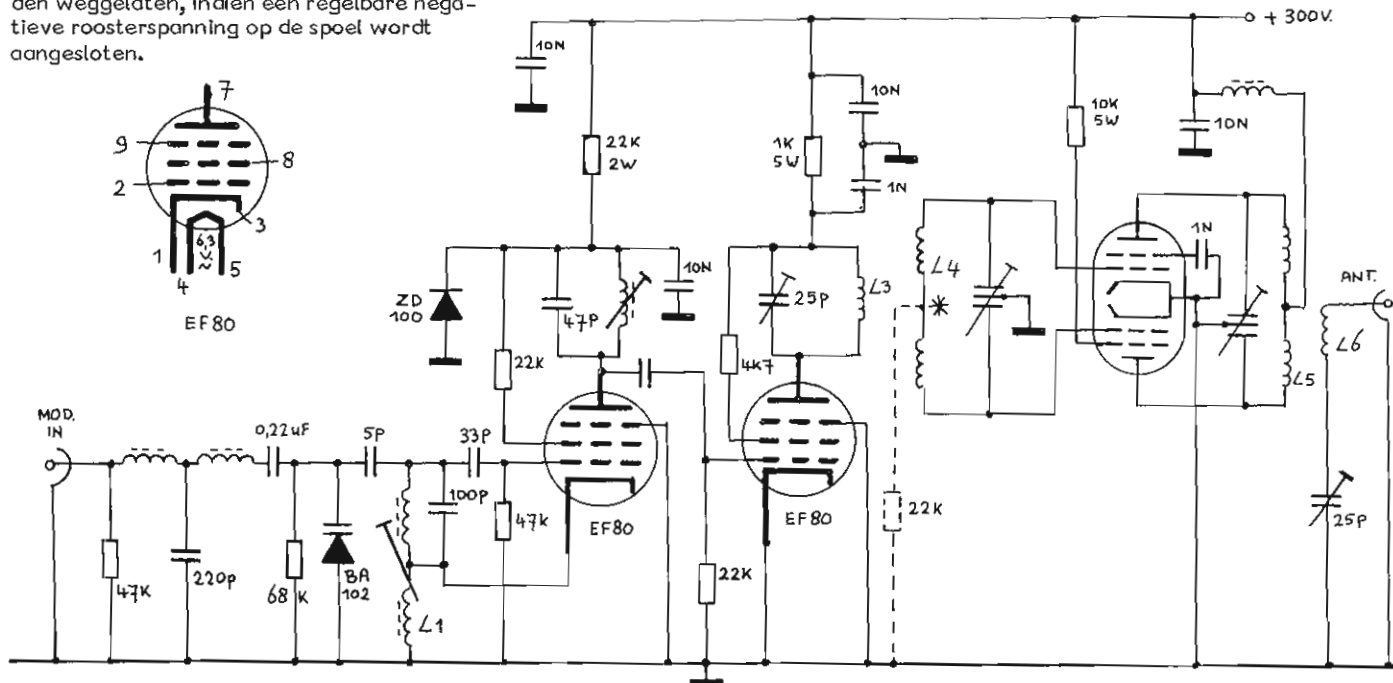

In navolging op het in 't vorige FRM geplaatste schema van een vermogensregeling voor een QQE 03/12, wil ik jullie nu een goed schema van een 4-traps buizenzender geven. Tevens het schema van een goedwerkende voeding, uiteraard hoogspanning. De buizenzender werkt op een frequentie van 25 MHz. In de stuurroosterkring van de eerste EF 80. In de Anodekring wordt deze freq. verdubbeld naar 50 Mc. om tenslotte in de Anodekring van de tweede EF 80 nogmaals vertweevoudigd te worden naar 100 Mc. Daarna volgt versterking door de "beruchte" QQE, gemakshalve hiervan nogmaals het schema. Op het punt met het sterretje, bij de QQE, wordt eventueel de regelbare negatieve roosterspanning aangesloten.

Voor het afregelen van de oscillator kan men het beste gebruik maken van een frequentieteller of een dipmeter. Meestal heeft een amateur uit je omgeving wel zo'n ding, of je hebt er zelf een, wat natuurlijk helemaal gemakkelijk is.

Overigens kan het voorkomen dat je niet zo veel vermogen uit de QQE krijgt. Er zijn namelijk veel van die dingen, bij-

voorbeeld "Haltron" en "Ultratron", die minder power leveren. Ikzelf heb de beste ervaring met de "Philips" buis. Hij is trouwens wel enige tientjes duurder.

Daarentegen gaat hij wel langer mee. Dus het is maar waar je je voorkeur legt.

De voeding spreekt dacht ik wel voor zichzelf en de condensators van de zenders moeten ongeveer 400 Volt kunnen hebben.

Voorlopig geen stukjes meer van deze zijde omdat ik nu veel met mijn studie bezig ben.

MNL, POSTBUS 19034, 3501 DA UTRECHT.

Spoelgegevens zender

- L1: Ø 5 mm. spoelvorm met ferrietkern; 0,4 mm. koper 35 wdg. aftakking op 8 wdg. Geen spatie
- L2: Ø 6 mm. spoelvorm met ferrietkern; 0,8 mm. koper 15 wdg. Geen spatie.
- L3: Ø 10 mm. 1 mm. verzilverd koperdraad, 4 wdg. Spatie ca. 1 mm.
- L4: Ø 10 mm. 1 mm. verzilverd koperdraad; 8 wdg. Spatie ca. 1 mm.
- L5: Idem
- L6: Ø 10 mm.; 1 mm. koper. 3 Wdg. Geen spatie.

300 VOLT VOEDING

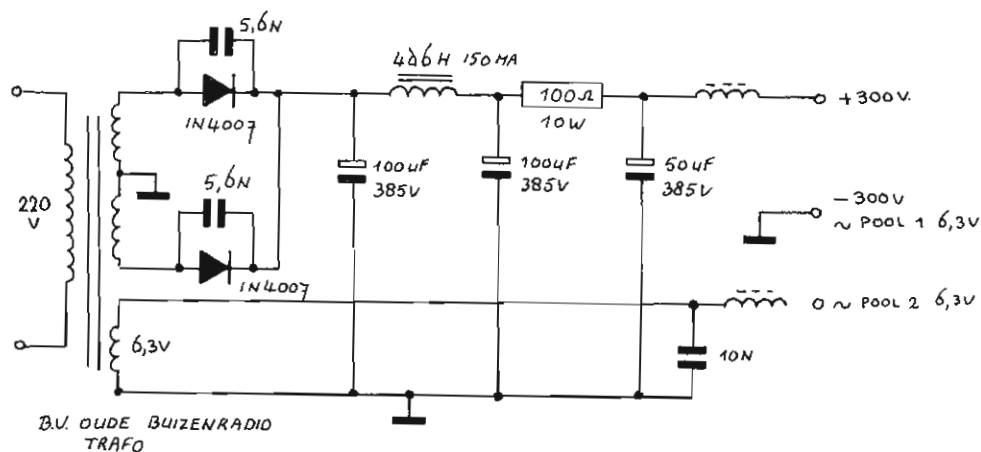

B.V. OUDE BUIZENRADIO TRAF0

ZENDERTECHNIEK VOOR DE AMATEUR

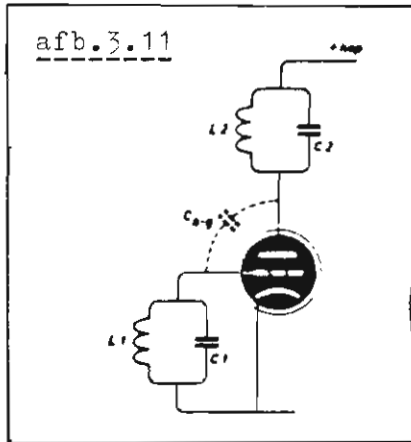

De serieschakeling van C1 en C2 samen is dus even groot als de afstemcondensator in de voorgaande schakelingen, zo laten we in het vorige FRM. Ze zijn echter wel onderling verschillend in waarde om de mate van terugkoppeling in de hand te kunnen houden. Soms ook wordt C2 weggelaten. De kathoderooster-capaciteit (Immer, maar onzichtbaar aanwezig) Cg-k van de buis vervult de functie van C2.

De TATG-schakeling

Weer een ander soort schakeling vinden we in figuur 3.11. Dit is de z.g. TATG (Tuned Anode/Tuned Grid) schakeling. Bij deze schakeling zijn wel twee spoelen zichtbaar, maar beide spoelen maken deel uit van een afgestemde L-C-kring terwijl ze niet met elkaar zijn gekoppeld. We behandelen deze schakeling echter niet omdat deze vaak wordt toegepast, maar meer omdat hij vaker optreedt dan ons lief is in diverse schakelingen.

Wanneer we ons even herinneren dat een L-C-kring een Ohmse waarde heeft indien in resonantie, dan zal duidelijk zijn dat wanneer beide kringen op eenzelfde frequentie zijn afgestemd beslist geen oscillatie zal plaatsvinden. Toch zijn de beide kringen met elkaar gekoppeld en wel door de inwendige buiscapaciteit, gevormd door rooster en anode. We noemen deze buiscapaciteit Ca-g. Ca-g maakt dat er a.h.w. een extra parallel-capaciteit C3 over de kring L1-C1 gaat staan, waardoor deze op een lagere frequentie afgestemd wordt, aangenomen dat L1 en L2 aan elkaar gelijk zijn, evenals C1 en C2. De anodekring die tengevolge van de misafstemming van L1-C1 op een hogere frequentie staat afgestemd, gedraagt zich t.o.v. de roosterkring inductief. Het resultaat is dat de wisselstroomweerstand die de anodekring heeft door de terugwerking zich voordoet als een negatieve weerstand. De werkelijke Ohmse weerstand die in L-C de normale demping vormt, wordt nu verminderd met die negatieve weerstand tot dat de demping zo gering wordt dat er oscillatie optreedt.

Ik kan me echter voorstellen dat het maar moeilijk "wennen" is aan die negatieve weerstandswaarde. We kunnen het echter ook zo zien, dat over die eerdergenoemde Ca-g een hoge wisselspanning van dezelfde frequentie als over L1-C1 staat, maar dan 180 graden gedraaid in fase. L2-C2 gedragen zich hierdoor dan gewoon als een inductieve weerstand.

Een TATG-schakeling kan voorkomen zonder dat we van plan zijn om de zaak te laten oscilleren. Vaak is dat in een RF of MF (Radio- of Middenfrequent) versterking. Dankzij de aanwezigheid van een schermrooster in de toegepaste buis oscilleert het circuit niet. Is er echter iets mis met de ontkoppelcondensator of is deze te klein en zijn reactantie te hoog bij een bepaalde frequentie, dan hebben we ongemerkt en meestal ongewenst een TATG-schakeling.

De Meissner-schakeling

Eén der oudste oscillatorschakelingen is de z.g. Meissnerschakeling. De schakeling wordt echter bijna niet meer toegepast. Deze schakeling staat afgebeeld in figuur 3.12.

Voor het eerst komen we hier een schakeling tegen met een spoel in de kathodeleiding. Zowel de anodespoel als de kathodespoel bezitten geen condensatoren en evenmin zijn ze rechtstreeks met elkaar gekoppeld.

Beide spoelen zijn echter wel gekoppeld met de eigenlijke afstemkring. De werking van de Meissner is al niet anders als andere oscillatorschakelingen. We nemen aan, dat er bij het inschakelen een stroom gaat lopen.

Deze stroom geeft aanleiding tot de reactantiestroom in de L-C-kring en zal ten slotte uitsterven. Dit gebeurt niet, daar de anodestroom-in-fase- zijn dempingsverminderende ondersteunende werking op de trilling uitoefent.

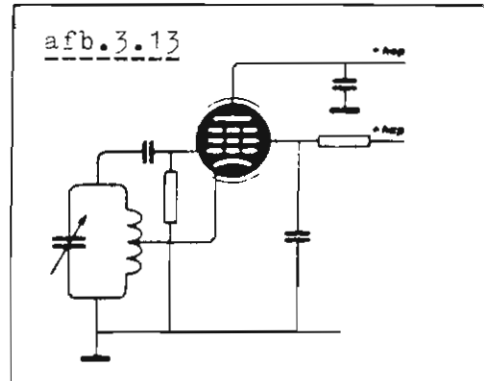
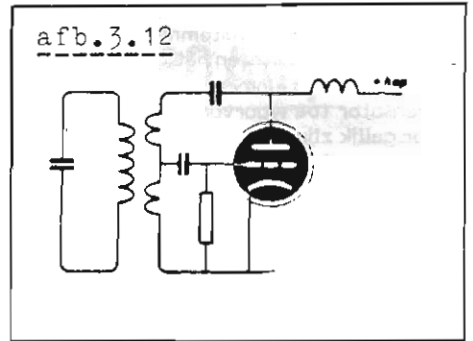

Ten slotte geef ik nog enige schakelingen, waarbij de kathode van de buis niet aan massa ligt, maar min of meer "hot" is. De anode daarentegen is min of meer "cold".

In figuur 3.13 geef ik eerst een E.C.O. (Electron-Coupled Oscillator), gebaseerd op de eerder behandelde Hartly-schakeling. Het bijzondere in deze schakeling is dat alleen het rooster en de kathode betrokken zijn in het oscillatorgebeuren, terwijl de anodekring hier niet bij is betrokken. Wel loopt er een wisselstroom met de frequentie, welke is opgewekt door de rooster/kathodekring via het anodecircuit. Het is zo mogelijk om door in dat anodecircuit een spoel op te nemen de koppeling met een volgende kring tot stilstand te brengen. Hier dankt de schakeling dan ook zijn naam aan. De koppeling tussen de oscillator en volgende trappen is zuiver elektronisch, via de electronenstroom in het anodecircuit.

Een ECO-schakeling is aanbevolen, wanneer we in het anodecircuit bijvoorbeeld een L-C-kring willen opnemen welke kan worden afgestemd op een veelvoud van de oscillatorfrequentie, fo.... Meestal gebruiken we dan een schermroosterbuis, waarbij het schermrooster met de gebruikelijke ontkoppelcondensator is voor RF-trillingen. In de anodekring nemen we dan een L-C-kring op, die we dan kunnen afstemmen op 2 x fo, 3 x fo.....

Een ECO laat zich niet alleen met een Hartly verwezenlijken. Ook een schakeling gebaseerd op Colpitts is erg goed te gebruiken. Zie figuur 3.14.

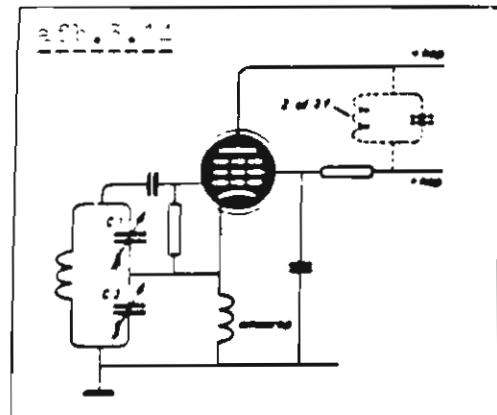

Ook in Colpitts kan een schermroosterbuis een RF-scheiding tot stand brengen. Het afstemmen kan zowel met C1 als C2, maar het werkt het beste en het gemakkelijkste door deze C's gelijktijdig af te stemmen. We passen een tweevoudige afstemcondensator toe waarvan de waarden van de twee "zijden" aan elkaar gelijk zijn.

De Colpitts-Eco wordt echter niet vaak toegepast. Het is namelijk bij deze ECO nodig om voor de vereiste stabiliteit zowel met het rooster als met de anode op aftakkingen van de oscillatorspoel te gaan "zitten" en dat is niet bepaald zo gemakkelijk.

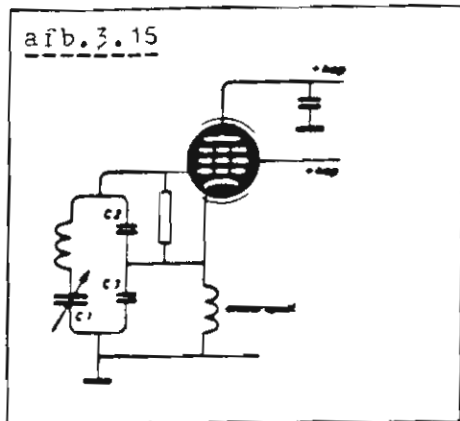

Om deze ongemakken te omzeilen wordt er in plaats van de Colpitts-Eco voor een schakeling gekozen waarbij deze aftakking langs capacatieve weg wordt uitgevoerd. Deze schakeling heet dan de "Clapp-oscillator", eveneens een ECO, welke in figuur 3.15 staat aangegeven. In deze oscillator geschiedt de afstemming met C1. De condensatoren C2 en C3 zijn niet veranderlijk en even groot. Hun waarde moet 5 à 8 maal zo groot zijn als de waarde van C1 in zijn maximumstand.

Nu we zover zijn, wil ik er nog op wijzen, dat we ook een oscillatie kunnen opwekken door uit een batterij met een schakelaartje stroom toe te laten tot een L-C-kring.

Aan de hand van figuur 3.16 bezien we wat er gebeurt. We sluiten de schakelaar in ons schakelingetje en laten hem zo staan. Er treedt oscillatie op, waarbij de energie van spoel naar condensator overgaat. Dit "spel" gaat echter vrij spoedig uitsterven, daar door de demping bij elke heen en weer gaande stroombeweging wat van de energie wordt opgesoupeerd en in de vorm van warmte vrijgemaakt. We spreken in dit geval over een gedempte trilling. Denk in dit verband maar aan een schommel of aan de slinger van een klok. De schommel en de slinger zwaaien, nadat er een stevige duw tegenaan is gegeven een aantal keren heen en weer en gaan uiteindelijk weer stilhangen. Eén ding staat echter vast: de frequentie waarmee de slinger of de schommel heen en weer zwaait! De "grootte" van de "zwaai" (ofwel de amplitude) neemt echter af. Welnu, dit gaat ook op bij een L-C-kring welke door een energiestootje wordt aangestoten.

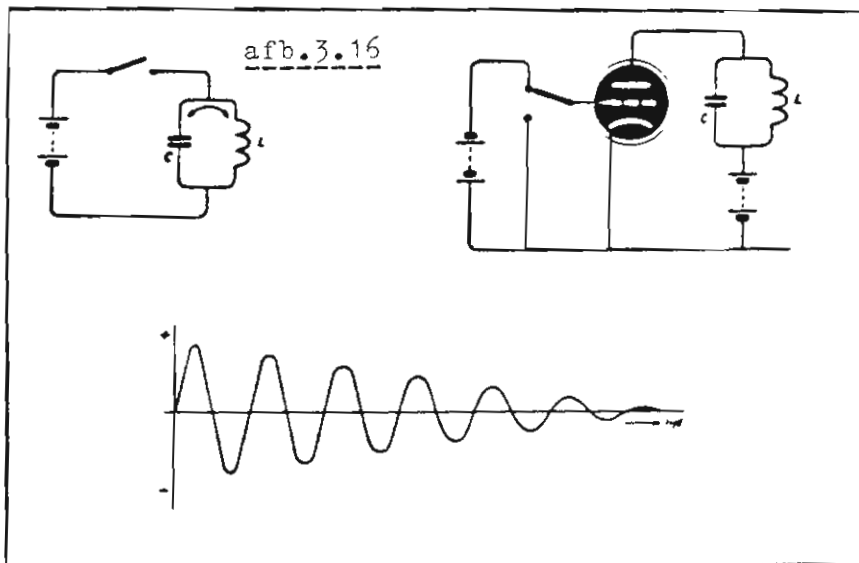

Het verschil tussen onze schommel en/of slinger en onze L-C-kring is echter, dat de "slingertijd" van de schommel en de slinger wordt bepaald door hun lengte en de "slingertijd" van de L-C-kring wordt bepaald door zelfinductie en parallelcapaciteit.

"Slingertijd" en Frequentie zijn zeer streng aan elkaar gekoppeld, maar nu komt dan de vraag hoe we de frequentie constant kunnen houden.

Bij de slinger van een slingeruurwerk bijvoorbeeld maken we de slinger van een materiaal, dat een zeer geringe uitzetting vertoont bij temperatuursverhogingen. Bij buis- en transistor-oscillatoren speelt deze temperatuur een vrij grote rol, daar condensatoren en spoelen zonder verloop van capaciteit en zelfinductie nog niet zijn uitgevonden en waarschijnlijk nooit zullen bestaan.

Gezien dit gegeven zullen we het op een ander gebied moeten zoeken. Het antwoord wordt meestal gevonden in de constructie van oscillatoren, waarbij ernaar wordt gestreefd de warmte zoveel mogelijk buiten de L-C-kring te houden.

We kennen echter wel condensatoren met een tegengesteld verlopende capaciteitsverandering bij temperatuursverhogingen. Deze zogenaamde compensatiecondensatoren schakelt men nu parallel aan de L-C-kring.

De voornaamste punten om een stabiele frequentie te realiseren zijn echter:

- Ervoor te zorgen, dat de spanning niet fluctueert, waartoe we dus de voeding dienen te stabiliseren.
- Ervoor zorgen dat er een mechanisch stevige opbouw wordt gerealiseerd van de oscillatorschakeling. Zo maken we spoelen van zo dik mogelijk draad of gebruiken we bijvoorbeeld keramische spoelvormen waaromheen de spoel wordt gewikkeld en waarvan we de windingen desnoods vastplakken en voor afstemcondensatoren met een mechanisch stevige constructie.
- dat we de oscillator zo licht mogelijk belasten.
- en tenslotte zorgen voor een voldoende lage L-C-verhouding, wat zoveel inhoudt dat L vrij klein en C vrij groot dient te zijn. Dit vereist een vrij sterke terugkoppeling, gelijk ik eerder in dit hoofdstuk reeds beschreef.

GEERT (A.S.S.H.).

"Zendertechniek voor de Amateur" is een serie van de A.S.S.H. oftewel Amateur Schema Service. Voor vragen, inlichtingen, kritiek e.d. betreffende deze serie kan men terecht bij:

Postbus 360,
1700 AJ Heerhugowaard.

Aanvraag van voorhanden zijnde schema's: grote, gefrankeerde en geadresseerde enveloppe. Schriftelijke reacties worden alléén beantwoord, als een antwoordzegel is bijgesloten.

5 Watt FM-Zender 88-108 MHz.

Nu al een nieuw ontwerp, en wel om de volgende redenen: A, De vele vragen om een regelbare oscillator i.p.v. de in het Februari nummer geplaatste vaste osc. en B, een nieuwe stuurzender om aan de vraag naar een eenvoudiger af te regelen ontwerp te voldoen. De vorige stuurzender gaf bij de minder ervaren bouwers nogal wat problemen met het afregelen.

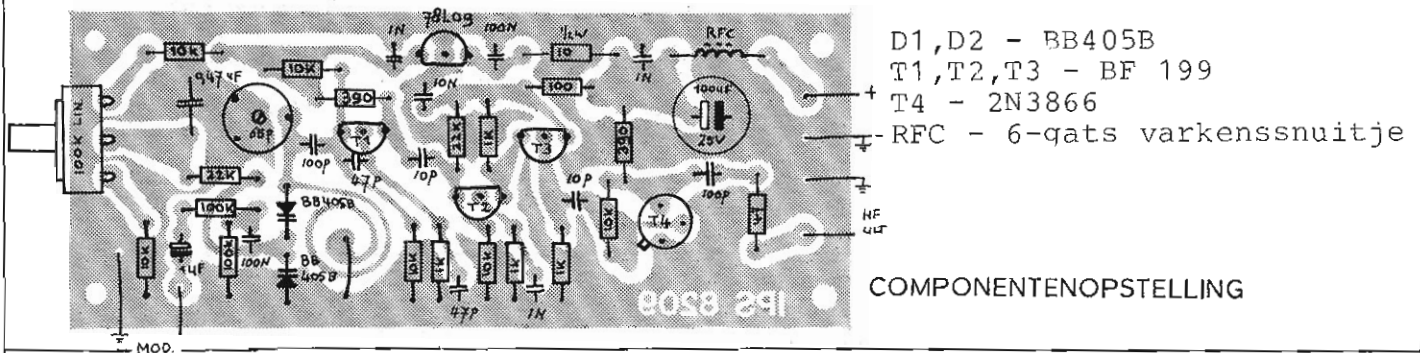
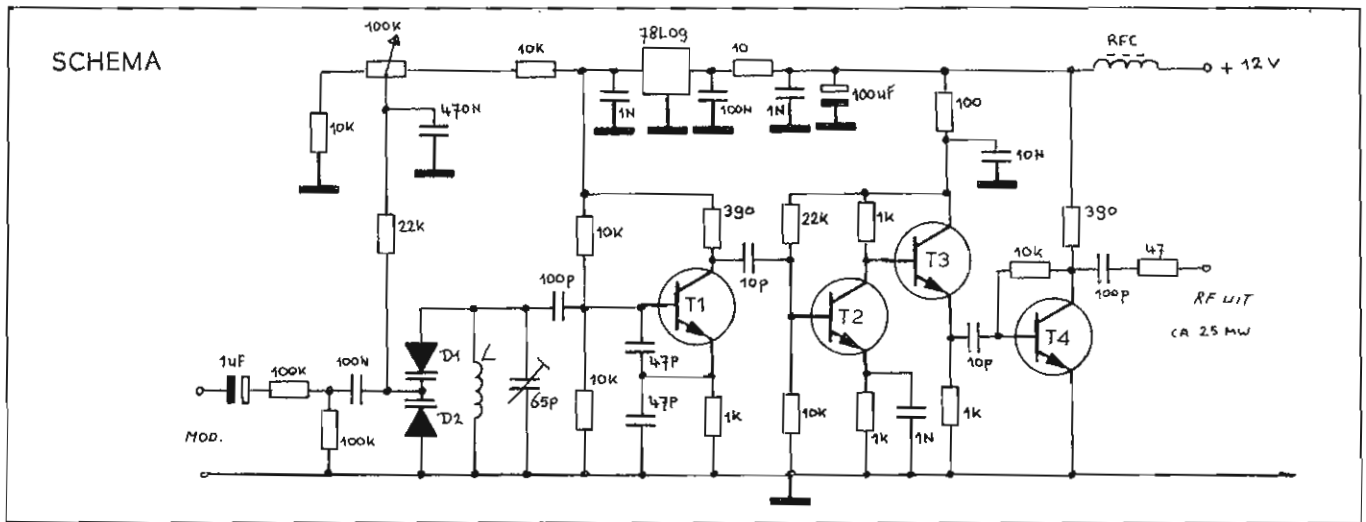

DE OSCILLATOR

De osc. schakeling bestaat uit een VFO met T1 en 2 varicapdiodes, die zowel voor de frequentie-regeling d.m.v. een regelspanning als de modulatie zorgen. Het regelbereik is afhankelijk van de gebruikte varicaps. Bij de hier gebruikte BB405B is het regelbereik ca. 4 MHz. Andere varicaps kunnen zonder meer toegepast worden en hebben alleen invloed op het regelbereik, dat dan groter of kleiner wordt. Er is gekozen voor 2 varicaps om de modulatie een beter lineair verloop te geven. De spoel is op de print geëtst om de stabiliteit te verhogen; eveneens hiervoor is de 78L09 spanningsstabilisator, die de spanning op T1 op 9 volt houdt. Na de osc. een buffertrapje met T2 en T3 gevolgd door een breedbandversterker rond T4, die het uitgangssignaal gelijk maakt aan dat van de eerder geplaatste kristalosc. en eventueel later te plaatsen osc. schakelingen (b.v. PLL) zodat alles onderling uitwisselbaar wordt. De potmeter is op de print ondergebracht, maar kan uiteraard elders los geplaatst worden. De output is ca. 25 mW en de weerstand van 47E aan de uitgang dient ter bescherming van de laatste transistor tegen evt. kortsluiting van de uitgang. De osc. moet apart worden ingebouwd in een metalen kastje waarbij de voeding d.m.v. een doorvoercondensator naar de print moet worden gebracht.

De printen zijn te bestellen bij:
 Alfred Debels, Postbus 10252, 1001 EG Amsterdam.
 Giro: 909515 Tel. 020-320807
 De osc. print kost Fl. 16,00 en de dubbelzijdige
 stuurzenderprint kost Fl. 25,00
 Deze prijzen zijn inkl. BTW en verzendkosten. Bij verzending onder rembours wordt Fl. 8,50 extra in rekening gebracht.
 Bouwpakketten en gebouwde printen van deze twee schakelingen zijn verkrijgbaar bij:
 Asian Electronics, Papaverhoek 22, Amsterdam
 ZIE ADVERTENTIE ELDERS IN DIT BLAD VOOR PRIJZEN.

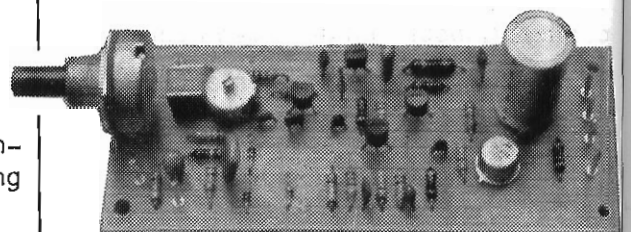

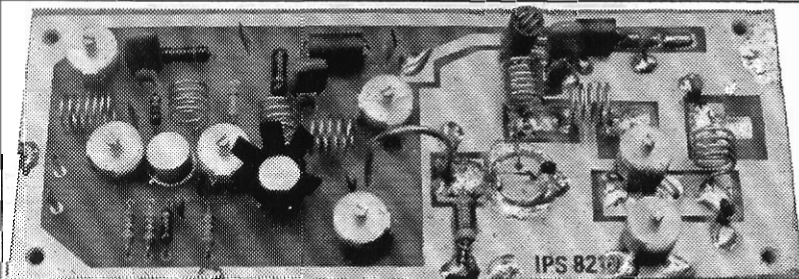
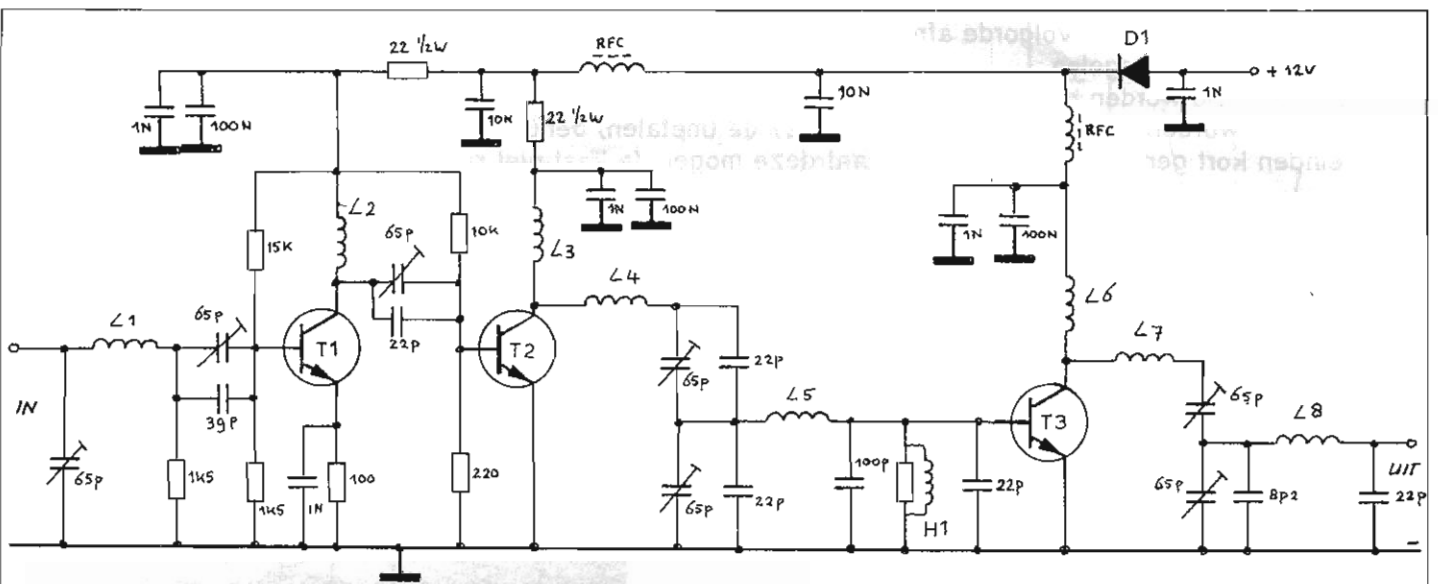

DE STUURZENDER.

Dit ontwerp is totaal gewijzigd. Er is gekozen voor minder transistors, echter wel types met een hogere versterking op frequenties rond 100 MHz. De ingangsgevoeligheid is ca. 10 mW, maar door op de ingang een weerstand van 1K5 te plaatsen is deze beschermd tot ca. 100 mw.

De gebruikte transistoren zijn wel iets duurder in aanschaf dan de gebruikelijke BF199 of 2N918, maar door het kleinere aantal en de kleinere print wordt het totaalbedrag voor deze schakeling toch aanzienlijk lager. Om het afstemmen van de stuurzender op harmonischen te voorkomen zijn over de trimmers parallelcondensators geplaatst en om parasitair oscilleren tegen te gaan zijn alle ontkoppelcond. dubbel uitgevoerd (100N + 1N).

De print is weer dubbelzijdig uitgevoerd om veel massa te verkrijgen die tevens dient om de laatste transistor voldoende te koelen. De SD1127 moet ondersteboven in de print worden gemonteerd en zowel aan de boven- als aan de onderzijde worden gesoldeerd.

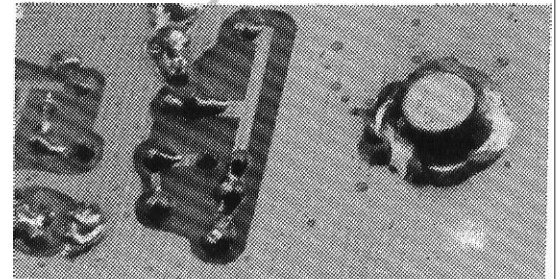

Door een andere basisinstelling van de SD1127 kunnen nu de trimmers bijna geheel rondgedraaid worden zonder dat dit de bekende rotzooi veroorzaakt; wat het afregelen wel zeer eenvoudig maakt. Op de punten A1 (massa) en A2 (plus) moet de onder- en de bovenzijde van de print worden doorgesoldeerd met een stukje draad.

AFREGELLEN

Als alles gebouwd en aangesloten is, de osc. op de gewenste freq. zetten en de trimmers van de stuurzender in de volgende stand:

- CV1 - geheel open
- CV2 - geheel dicht
- CV3 - 1/2 open
- CV4 - dicht
- CV5 - 1/2
- CV6 - 1/2
- CV7 - 1/2

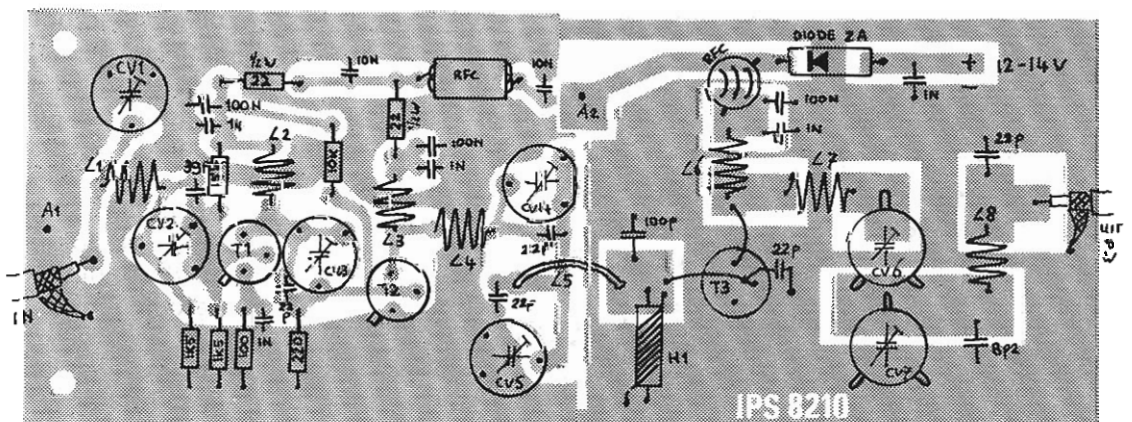

CV1,3,6 en 7 dan in deze volgorde afregelen op max. vermogen, daarna CV1,3,5,6 en 7 nogmaals. Tot slot CV6 en 7 nog wat bijregelen.

T2 moet gekoeld worden met een kleine koelster, en wel zo, dat deze de spoelen niet raakt. De stuurzender moet zó worden ingebouwd, dat de SD 1127 de (metalen) behuizing raakt. Let daarbij wel op dat de draadeinden kort genoeg afgeknipt zijn, want deze mogen de kast niet raken.

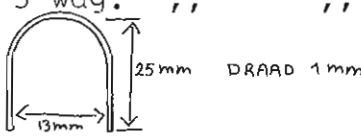
- D1 - diode 2A
- T1, T2 - 2N4427
- T3 - SD 1127/MRF 237
- H1 - 15 wdg. geëmailleerd koperdraad 0,5 mm. gewikkeld op 22 Ohm 1 Watt koolweerstand.
- L1 - 7 wdg. \emptyset 6mm. draad 0,8 mm.
- L2 - 4 wdg. \emptyset 6mm. " "
- L3 - 4 wdg. " " " "
- L4 - 5 wdg. " " " "
- L5 -  25mm DRAAD 1mm
- L6 - 6 wdg. \emptyset 6mm. draad 0,8 mm.
- L7 - 5 wdg. " " " "
- L8 - 4 wdg. " " " "

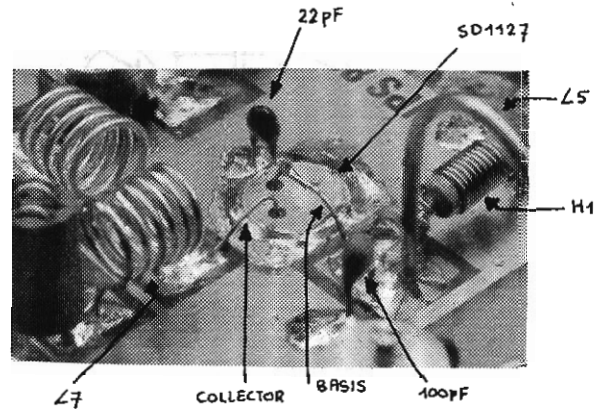

LET OP. Er zijn op het ogenblik transistoren 2N4427 in de handel van het merk TIC, die niet werken op freq. rond 100 MHz. Let op het merk bij de aanschaf.



Betreft schema juli/augustusnummer FRM van de MRF 245/SD 1441 op pagina 39:

H1 moet gewonden worden met 0,5 mm. geëmailleerd koperdraad en niet met 0,3 mm.

BLX 15

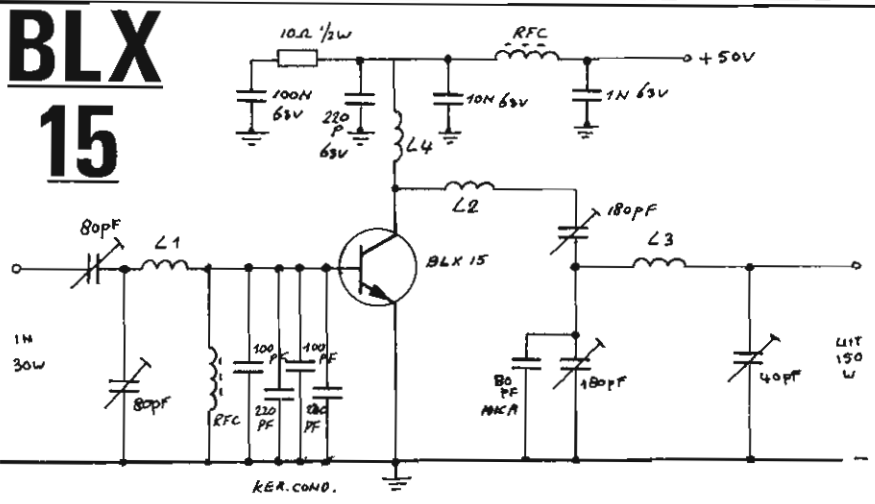

L1: 2 wdg. \emptyset 9mm. L4: 3 wdg. \emptyset 8mm L2: 2 wdg. \emptyset 10mm
SPOELDRAAD L1 TH. L4 1,5 mm. L3: 4 wdg. \emptyset 6mm

150W./50V.

Door Aselcom wordt een bouwpakket geleverd voor de BLX 15. Deze transistor levert op 100 Mhz. een vermogen van ruim 150 Watt bij een input van ca. 30 Watt.

Daar de voedingsspanning nogal hoog ligt -50 Volt- is tevens een printje verkrijgbaar voor een eenvoudige voeding, met thermische beveiliging.

De schakeling rond de BLX-15 is de klassieke opbouw, welke meestal probleemloos werkt; de voeding is erg eenvoudig en niet kortsluitvast, dus enige voorzichtigheid is geboden, maar het geheel werkt zonder moeilijkheden.

Uiteraard bij deze vermogens weer noodzakelijk een zeer forse koeling voor zowel zendtor als voedings-transistor; een fikse trafo en veel frisse lucht.

Asian Electronics levert voor dit linear de printen en alle benodigde onderdelen in bouwpakketvorm. Tevens zijn leverbaar de (ringkern) trafo, koelmateriaal en eventueel de blower enz. (Zie adv. elders in dit blad).

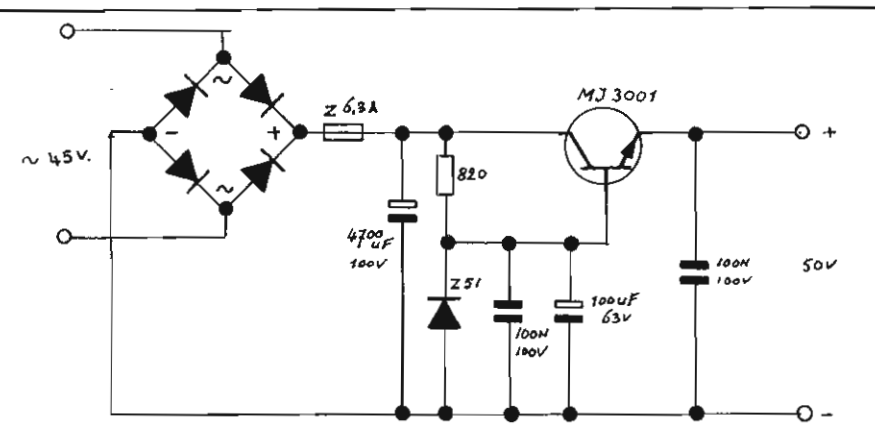

REAKTIE

15 Watt kortegolfzender:

Toevallig kreeg ik FRM juni in handen en als "ervaren" M.G. amateur wilde ik even reageren op het artikel over de 15 Watt KG-zender van Radio Boston uit Finland. Ik neem aan dat al dat vertalen niet vlekkeloos is verlopen, zodat ik ook enkele foutjes ontdekt heb welke de werking van dit schema zeer nadelig kunnen beïnvloeden. Tevens heb ik ook nog enkele verbeteringen.

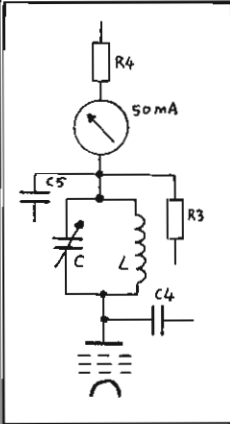

1e. Smoorspoel RFC2 moet beslist vervangen worden door een parallelschakeling (resonantiekring) van spoel en een variabele condensator. Om de storingen op andere frequenties zoveel mogelijk te onderdrukken (vooral op de korte golf). De variabele condensator moet ca. 75 pF zijn en de spoel kan men het best wikkelen op een spoellichaam van 10 mm. doorsnee; ca. 10 windingen CuI. draad, doorsnede 0,4 mm.

Windingen tegen elkaar leggen.

Het afregelen geschiedt als volgt: plaats een 50 mA gelijkstroom meetinstrument tussen R4 en knooppunt C5, R3 en resonantiekring. Verdraai de variabele condensator totdat de meter een zo laag mogelijke waarde aangeeft. De kring is dan in resonantie en de eventuele harmonischen zijn nu zoveel mogelijk onderdrukt. Ook het gewenste RF-sig-naal is nu groter geworden op C4. Reageert de meter niet op het draaien aan de condensator, dan enkele windingen meer of minder nemen.

2e. M1 is natuurlijk de modulatie-trafo van een oude buizenradio en niet de luidspreker.

3e. Voor R6 is geen waarde gegeven, maar 10 kOhm/ 5 Watt voldoet uitstekend. Verder voor C4 geen 470 pF nemen, maar 100 pF om zoveel mogelijk stoorpulsen te vermijden, die via C4 in de eindtrap ook nog eens versterkt zouden worden.

4e. Een fout is gemaakt bij het afregelen van de eindtrap: men plaatst een 100 mA meter tussen de modulatie-trafo en RFC3. Met C9 wordt de eindtrap afgeregeld, zodat de mA meter weer zo laag mogelijk uitslaat. Met C10 wordt de antenne-aanpassing juist ingesteld.

Indien men een voltmeter over de anode van de eindbuis zou zetten om te meten heeft men een foutieve meting, omdat op de anode een hoogfrequente wisselspanning aanwezig is. Dit is met een gewone meter niet te meten en dus zeer onnauwkeurig. Niet toepassen, dus.

5e. Er zijn twee typen antennes mogelijk, n.l. de beschreven halvegolfdipool met coax en de bekende langedraadantenne, ofwel kwartgolf L antenne. De formule voor het berekenen van de totale lengte voor de halve golf dipool moet natuurlijk

$$\frac{\lambda}{2} \times 0,95 \text{ zijn.}$$

λ = golflengte in m.
0,95 = verkortingsfactor
De isolator komt precies in het midden van de totale anten-nelengte.

Een antenne die zich gemakkelijker laat aanpassen is de kwartgolf L-antenne.

De lengte van deze anten-ne is:

$$\frac{\lambda}{4} \times 0,95$$

De golflengte is te bereke-nen door:

$$= \frac{300.000}{\text{frequentie}}$$

λ = golflengte in m.
Freq. = zendfreq. in kHz.

Als men de L-antenne toepast kan men bij de afregeling gebruik maken van een hoog-

frequent Ampèremeter (hittedraadinstr.) van ca. 1 A. volle schaal. Deze plaatst men tussen de ant.uitgang en de toevoerleiding naar de antenne. Met C10 wordt de antennestroom zo groot mogelijk ingesteld.

I.p.v. een antennemeter kan men ook een autolamp (6 V- 15 W.) nemen. Weer afregelen totdat de lamp zo fel mogelijk brandt.

Bij het zenden moet de lamp natuurlijk weer verwij-derd worden, omdat deze anders alle opgewekte e-nergie op zou slokken. Een antennemeter gebruikt praktisch niets en kan dus gerust blijven zitten.

Tot slot:

de beste afregeling is die, waarbij de anodestroom van de eindbuis zo laag mogelijk is en de antenne-stroom zo hoog mogelijk.

Als de L-antenne wordt gebruikt moet de zender aangesloten worden op een goede aarde, bijv. enkele koperen buizen in de grond, waarbij de verbinding tussen chassis van de zender en de aardpinnen zo kort mogelijk moet zijn, anders werkt de zender niet goed en blaas je de eindbuis op.

Ik hoop, dat ik hiermee een steentje heb bijgedragen tot het KG-gebeuren.

Met vriendelijke groeten,

BERG.

MARCEL, p/a POSTBUS 114, 7040 AC 's HEEREN-

ZENDERS JINGLES TV./VIDEO
ONTVANGERS STUDIO'S BOUWPAKKETTEN
ANTENNES ONDERDELEN
PLATEN

?

ADVERTEREN IN HET FRM !!

deze ruimte kost slechts fl. 50,- Tel. 327464

ANTENNES

Reakties

7 el. antenne Robin Hood

Onlangs liet een collega mij een nummer van uw blad lezen -het juni nummer '82- en hij was nogal verbaasd over de reakties van sommige lezers. Het betreft hier nl. de ingezonden artikelen van de heren "Oxygene" uit Alphen aan de Rijn en "Donald Duck" uit Beilen. Deze heren gaven nogal wat kritiek n.a.v. het artikel van "Robin Hood" over een 7-elementen antenne. Hij was van mening, dat de parasitaire elementen van de z.g. "Yagi-antennes" elektrisch geïsoleerd mochten worden opgesteld. De twee bovengenoemde heren lieten echter duidelijk blijken het met deze denkwijze niet eens te zijn.

Graag zouden wij -mijn collega en ik- de reden(en) voor het afkeuren van de theorie van Robin Hood toegelicht willen zien, want -naar onze bescheiden mening- doet zich bij een correct aangepaste en correct opgestelde Yagi-antenne de volgende situatie voor: de meetkundige en tegelijkertijd elektrische middens van de parasitaire elementen zijn uit symmetrie-overwegingen spanningsloos. Aangezien de middens van de elementen en de dragersstang een gelijk potentiaal hebben (wat RF-spanningen betreft tenminste), mogen deze onderling elektrisch worden doorverbonden, doch dit is niet noodzakelijk; alleen uit mechanisch oogpunt is dit praktischer. Ook het midden van de gevouwen dipool mag ongeïsoleerd aan de dragersstang worden bevestigd. Gaarne hierover enige uitleg, wat er aan mijn theorie verkeerd zou zijn.

Verder nog iets over de lengte van de voedingskabel en de daarmee samenhangende SWR: een langere kabel tussen zender en antenne geeft natuúrlijk een betere SWR! Dit wil echter niet zeggen dat het door de antenne uitgestraalde vermogen ook groter wordt. Aan de hand van onderstaand voorbeeld wil ik dit verduidelijken.

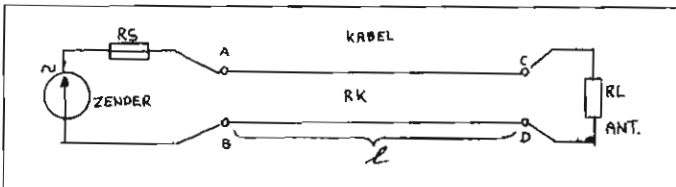

Stel: de kabel verzwakt over de lengte l 3 dB en de SWR, gemeten bij de punten C en D, is 10. We nemen aan, dat de zender goed aan de kabel is aangepast. ($R_s = R_k$). Verder stellen we het door de zender geleverde vermogen gelijk aan P_s . Als gevolg van de kabeldemping bereikt slechts 0,5 P_s de antenne. Als gevolg van de SWR van 10 krijgen we een reflectiefactor

$$r = \frac{10 - 1}{10 + 1} = \frac{9}{11}$$

Dit geeft een doorlaatfactor van

$$k = 1 - \left(\frac{9}{11}\right)^2 = 0,33$$

Het uitgestraalde vermogen bedraagt daarom 0,33 - 0,5 $P_s = 0,165 P_s$. Op de "heenweg" is dus 0,5 P_s in warmte opgegaan in de kabel. Het gereflecteerde vermogen bedraagt dus $(1 - 0,33) - 0,5 P_s = 0,335 P_s$. Als gevolg van de kabeldemping komt de helft hiervan bij de zender (en SWR-meter) terug; dit is dus 0,5 - 0,335 $P_s = 0,168 P_s$. Dit wordt in de eindtransistor weer omgezet in warmte.

Stellen we nu de voorwaartse spanning U_v , dan is de gereflecteerde spanning: $\sqrt{0,168} \cdot U_v$. S is dan:

$$S = \text{SWR} = \frac{1 + \sqrt{0,168}}{1 - \sqrt{0,168}} = 2,39$$

Conclusie: het door de zender geleverde vermogen is bijvoorbeeld 1000 Watt. Het uitgestraalde vermogen bedraagt dan 165 Watt, terwijl er 167,5 Watt bij de zender terugkomt (dit wordt niet teruggereflecteerd, want $R_s = R_k$) en omgezet wordt in warmte, de rest van het vermogen wordt door de kabelweerstand omgezet in warmte (kabel verliesweerstand), dit is 667,5 Watt. De SWR aan het begin van de kabel is dus meer als een faktor 4 lager dan de SWR bij de antenne. Dit is dus geen meetfout.

Als men dus verzekerd wil zijn van een goede SWR bij de zender dan neemt men eenvoudig een oneindig lange kabel van dezelfde waarde als de zenderimpedantie.

De SWR is dan gegarandeerd 1. Men zal niemand storen en bovendien mag de antenne iedere impedantie waarde hebben. Een pracht van een dummelood dus!

Nog even iets over de hele en halve golflengten van de voedingskabel: met deze formule worden denk ik heel wat misverstanden uit de weg geruimd.

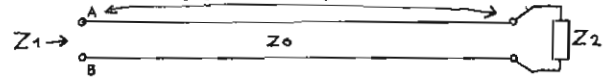

Z_1 = Impedantie, die "gezien" wordt tussen punten A en B
 Z_0 = Karakteristieke impedantie van de voedingslijn
 Z_2 = Belastingimpedantie

d = Lengte van de voedingslijn in golflengtes

$$Z_1 = Z_0 \frac{Z_2 + jZ_0 \tan 2\pi d}{Z_0 + jZ_2 \tan 2\pi d}$$

De bijzondere gevallen doen zich voor $d = \frac{1}{4}, \frac{3}{4}, 1\frac{1}{4}$ etc.

$$Z_1 = Z_0 \frac{Z_2 + jZ_0 \tan 1/2 \pi}{Z_0 + jZ_2 \tan 1/2 \pi} = Z_0 \frac{Z_0}{Z_2} = \frac{Z_0^2}{Z_2}$$

ofwel $Z_0^2 = Z_1 \cdot Z_2 \Rightarrow Z_0 = \sqrt{Z_1 \cdot Z_2}$ ($1/4 \lambda$ transformator)
 $d = 1/2, 1, 1\frac{1}{2}$ etc.

$$Z_1 = Z_0 \frac{Z_2 + jZ_0 \tan \pi}{Z_0 + jZ_2 \tan \pi}$$

$$Z_1 = Z_0 \frac{Z_2 + 0}{Z_0 + 0} = Z_2.$$

Dus bij $1/4 \lambda$ kunnen we aanpassen met kabel of hiermee en goed filter maken voor even harmonischen. Neem $Z_2 = 0$ (kabel aan het eind kortgesloten).

Dus: $Z_0^2 = Z_1 Z_2 \Rightarrow Z_1 = \frac{Z_0^2}{Z_2} = \frac{Z_0^2}{0}$ voor f_0 dus oneindig

en voor de dubbele frequentie is d een halve golflengte.

$Z_1 = Z_2 = 0$

Dus het kortgesloten stuk $\frac{\lambda}{4}$ kabel is open voor de "werkfrequentie" en vormt een kortsluiting voor de 2e harmonische.

Voor $d = 1/2$ geldt dus $Z_1 = Z_2$, men kan dan bijvoorbeeld een 120 Ohms zender met een $\lambda/2$ 50 Ohms kabel goed aan een 120 Ohms antenne aanpassen. De impedantie van de kabel is hier dus niet meer belangrijk.

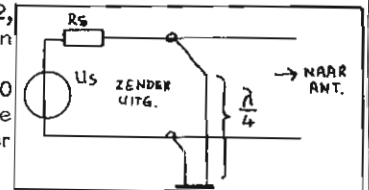

Voorts bestaan er bij sommige mensen nogal wat misverstanden omtrent het verschijnsel van de "spiegelfrequenties". Herhaaldelijk wordt er door de heren "technici" beweerd, dat "spiegelfrequenties" ontstaan door een slechte SWR of in het algemeen een slechte zender. Dit is echter niet het geval: spiegelfrequenties worden niet door een zender geproduceerd, maar wel door een (slechte) ontvanger. Een eenvoudig voorbeeld maakt dit duidelijk. Stel: onze radio staat afgestemd op 545 kHz. Onze ontvanger heeft dan zijn oscillator afgestemd op 545 + middenfrequentie = 545 + 455 = 1000 kHz. Maar op frequentie 1455 kHz. zendt een andere zender uit. Deze frequentie komt onze ontvanger binnen en mengt met het 1000 kHz. oscillatorsignaal. Gevolg: 1455 + 1000 = 2455 kHz. Dit wordt niet door het MF-filter gelaten, maar wel 1455 - 1000 = 455 kHz. Zo komt het dat we, indien de ingangstrap niet selectief genoeg is, twee zenders door elkaar kunnen horen. De ontvangstfreq. gespiegeld t.o.v. de oscillatorfreq. geeft een nieuwe ontvangstfreq.: de spiegelfrequentie.

Toch zullen sommigen onder u beweren: "ik kan die piraat op wel 10 plaatsen ontvangen in de FM band!". Dit komt door laagfrequentuitslingeren of -oscillatie in zendertrappen. Het HF-sigitaal stoot bv. een in de zender gevormde trillingskring (meestal door smoorspoeltjes en ontkoppelcondensators opgebouwd) aan. Deze slingert uit of oscilleert op een frequentie van bv. 1 MHz. Dit geeft -gemengd met de zenderfrequentie van bv. 100 MHz.- alvast bijproducten van 99 en 101 MHz. De volgende versterkertrap krijgt te veel meekoppeling, bv. door een onjuiste opstelling en begint te slingeren of oscilleren op 95 MHz. Gevolg: bijproduct op 95 MHz. Verschilproduct op 5 MHz. Samen met de andere produkten en de niet-lineairiteit van de componenten, een flink rommeltje dus.

Ik hoop dat ik hierop tenminste van de eerdergenoemde heren "Oxygene" en "Donald Duck" een reactie krijg. Reacties van andere lezers zijn uiteraard ook welkom. Allen via FRM? dan steken de lezers er ook nog wat van op.

ANJA v.d. STEEG, VREDERUSTLAAN 116, DEN HAAG.

Naar aanleiding van de reactie van "Donald Duck" over het verlies in de antennekabel, wil ik hier een wat uitgebreidere tabel geven:

OPMERKINGEN BIJ DE TABELLEN:

- De demping hangt af van de frequentie. Hoe hoger de frequentie, hoe groter de demping, hoe lager het maximale toelaatbare vermogen.
- Het verschil tussen /U, A/U, B/U en C/U is het verschil in de gebruikte soort kunststof buitenmantel. De elektrische eigenschappen zijn veelal hetzelfde, tenzij anders is aangegeven.
- De verkortingsfactor wordt ook wel "snelheidsfactor" genoemd. Deze verkortingsfactor wordt gebruikt om de werkelijke lengte toe te passen.

73's. THE HAMMER - ROTTERDAM.

TABEL 1

Nominale impedantie (Zk) tussen 50 en 59 ohm.

RG-nummer	nom. imp. Zk (ohm)	verkort. faktor	capaciteit per meter (pF/m)	toelaatbare spanning (volt)	demping in dB per 10 meter		
					max. toelaatbaar verm. P in watt		
					100 MHz	dB	P
5A/U	50	0.66	95	3000	0.886	550	
5B/U	50	0.66	95	3000	0.886	550	
8 /U	52	0.66	97	5000	0.623	975	
8A/U	52	0.66	97	5000	0.623	975	
9 /U	51	0.66	99	5000	0.755	780	
9A/U	51	0.66	99	5000	0.755	780	
9B/U	50	0.66	99	5000	0.755	780	
10 /U	52	0.66	97	5000	0.623	975	
10A/U	52	0.66	97	5000	0.623	975	
21 /U	53	0.66	95	2700	4.27	115	
21A/U	53	0.66	95	2700	4.27	115	
55 /U	53.5	0.66	94	1900	1.58	480	
55A/U	53.5	0.66	94	1900	1.58	480	
55B/U	53.5	0.66	94	1900	1.58	480	
58 /U	53.5	0.66	97	1900	1.51	300	
58A/U	52	0.66	95	1900	1.61	290	
58C/U	52	0.66	95	1900	1.61	290	
122 /U	50	0.66	96	1900	2.3	65	
142B/U	50	0.695	93.5	1900	1.28	1800	
174 /U	50	0.66	99	1500	2.92	110	
178A/U	50	0.695	93.5	1000	4.59	240	
178B/U	50	0.695	93.5	1000	4.59	240	
188 /U	50	0.695	95	1200	3.74	400	
188A/U	50	0.695	95	1200	3.74	400	

RG-nummer	nom. imp. Zk (ohm)	verkort. faktor	capaciteit per meter (pF/m)	toelaatbare spanning (volts)	demping in dB per meter		
					max. toelaatbaar verm. P in watt		
					100 MHz	dB	P
196 /U	50	0.695	93.5	1000	4.52	240	
196A/U	50	0.695	93.5	1000	4.52	240	
212 /U	50	0.66	97	3000	0.886	550	
213 /U	50	0.66	97	5000	0.623	975	
214 /U	50	0.66	97	5000	0.755	780	
215 /U	50	0.66	97	5000	0.623	975	
222 /U	50	0.66	95	2700	4.27	115	
223 /U	50	0.66	97	1900	1.58	480	
303 /U	50	0.695	93.5	1900	1.28	1800	
316 /U	50	0.695	95	1200	3.74	400	

TABEL 2

nominale impedantie (Zk) tussen 70 en 79 ohm

RG-nummer	nom. imp. Zk (ohm)	verkort. faktor	capaciteit per meter (pF/m)	toelaatbare spanning (volt)	demping in dB per 10 meter		
					max. toelaatbaar verm. P in watt		
					100 MHz	dB	P
6 /U	76	0.66	66	2700		0.886	550
6A/U	75	0.66	66	2700		0.886	550
11 /U	75	0.66	67	5000		0.755	690
11A/U	75	0.66	67	5000		0.755	690
12 /U	75	0.66	67	5000		0.755	690
12A/U	75	0.66	67	5000		0.755	690
13 /U	74	0.66	67	5000		0.755	690
13A/U	74	0.66	67	5000		0.755	690
59 /U	73	0.66	69	2300		1.12	380
59B/U	75	0.66	69	2300		1.12	380
179A/U	75	0.695	64	1200		3.28	480
179B/U	75	0.695	64	1200		3.28	480
187 /U	75	0.695	64	1200		3.28	480
187A/U	75	0.695	64	1200		3.28	480
216 /U	75	0.66	67	5000		0.755	690

TABEL 3

nominale impedantie (Zk) tussen 91 en 99 ohm

RG-nummer	nom. imp. Zk ohm	verkort. faktor	capaciteit per meter (pF/m)	toelaatbare spanning (volt)	demping in dB per 10 meter		
					max. toelaatbaar verm. P in watt		
					100 MHz	dB	P
22 /U	95	0.66	52	1000		0.984	430
22B/U	95	0.66	52	1000		0.984	430
57A/U	95	0.66	51	3000		0.787	830
62 /U	93	0.84	45	750		0.886	440
62A/U	93	0.84	45	750		0.886	440
62B/U	93	0.84	45	750		0.951	410
71 /U	93	0.84	45	750		0.886	440
71A/U	93	0.84	45	750		0.886	440
71B/U	93	0.84	45	750		0.886	440
180A/U	95	0.695	50	1500		1.87	800
180B/U	95	0.695	50	1500		1.87	800
195 /U	95	0.695	50	1500		1.87	800
195A/U	95	0.695	50	1500		1.87	800

TABEL 4

nominale impedantie (Zk) 125 ohm

RG-nummer	nom. imp. Zk(ohm)	verkort. faktor	capaciteit per meter (pF/m)	toelaatbare spanning (volt)	demping in dB per 10 meter		
					max. toelaatbaar verm. P in watt		
					100MHz	dB	P
63 /U	125	0.84	33	1000		0.492	1000
63B/U	125	0.84	33	1000		0.492	1000
79 /U	125	0.84	33	1000		0.492	1000
79B/U	125	0.84	33	1000		0.492	1000

TABEL 5

gegevens van symmetrische voedingslijnen

	nom. imp. Zk (ohm)	verkort. faktor	capaciteit per meter (pF/m)	toelaatbare spanning (volt)	demping in dB per 10 meter	
					50 MHz dB	144 MHz dB
T.V. tweeling- kabel	300	0.82	-	500	0.279	0.492
open- lijn	afhanke- lijk van de const- ructie	0.95	-	afhanke- lijk van de draad- islatie	0.043	0.082

Het maximaal toelaatbaar vermogen P in watt is afhankelijk van de draaddoorsnede.

HF-Stuurversterker 15-20 Watt voor 100 MHz.

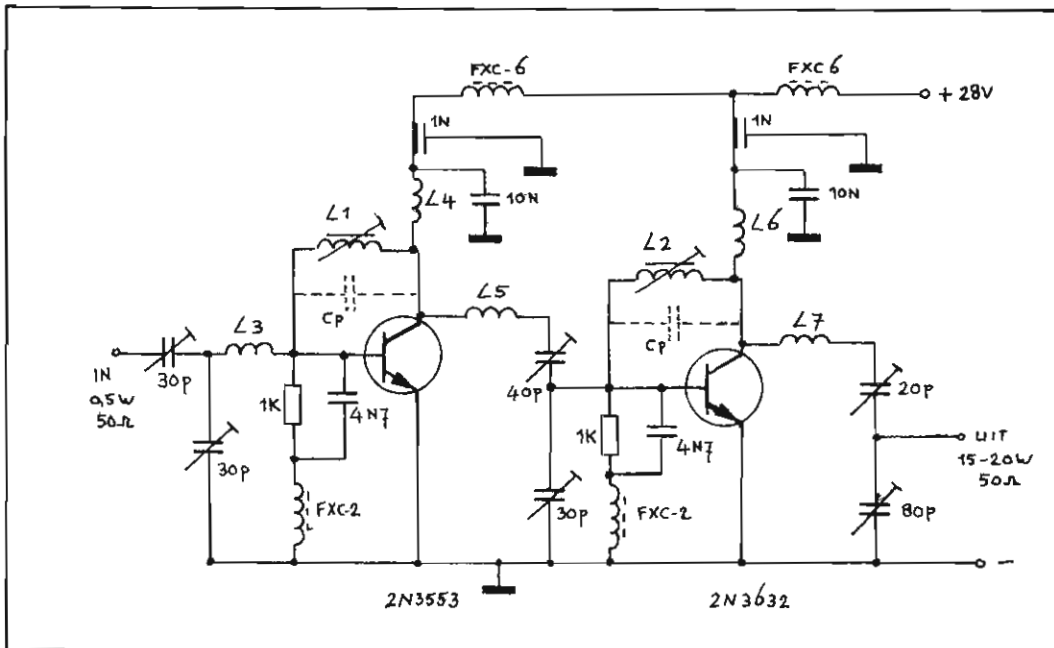

Ik weet, dat er al zat van deze schema's gepubliceerd zijn in het FRM, maar het nadeel van de schema's, die ik tot nu toe heb gezien is, dat de parasitaire capaciteit tussen basis en collector niet wordt geneutraliseerd. Als de opstelling van de componenten maar aan de kritieke eisen voldoet, is dit niet zo'n probleem, maar dit is niet altijd het geval; de componentenopstelling laat vaak te wensen over. Dit kan allerlei oscillaties in de hand werken, zodat men de zender op zeer veel frequenties kan ontvangen. ("De hele band zit vol").

In dit schema zorgen de spoeltjes L1 en L2 voor de compensatie; ze vormen met de parasitaire capaciteit een parallelkring met een zeer hoge impedantie. De kerntjes van de spoelen worden niet warm omdat de energie in de spoelen niet groot is en men dient ze zo af te regelen, dat de zender maar op één frequentie te ontvangen is. Zelf heb ik het ontwerp gebouwd en uitgetest en ik ben er zeer tevreden over. Denk er wel aan de torren goed te koelen.

- L2=
- L1= 6 wdg 1 mm CuAg Ø 6 mm + verstelbare kern
- L3= 8 wdg " " Ø 4 mm LUCHTSPOEL
- L4= 3 wdg " " Ø 6 mm "
- L5= 3 wdg " " Ø 6 mm "
- L6= 6 wdg " " Ø 6 mm "
- L7= 5 wdg " " Ø 8 mm "

FXC = FERRITE KRAAL met 6 gaatjes, waarvan:

FXC-2 = 3 gaatjes gebruikt

FXC-6 = 6 gaatjes gebruikt



R.KAMERMANS, WILLEMSTRAAT 16^a, BREDA.

Zelfafstellende Staande Golf meter.

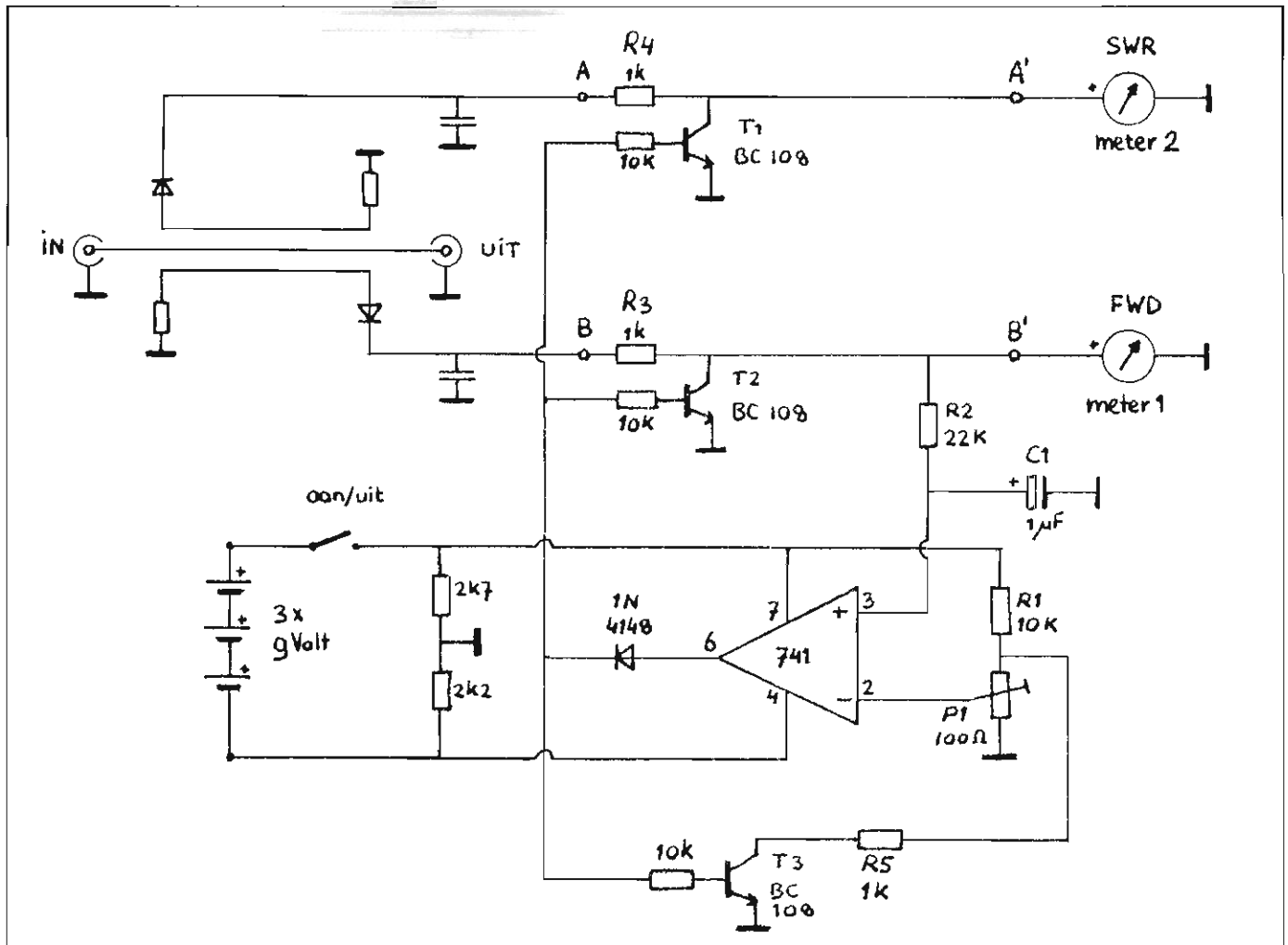

Afstemwerkzaamheden aan antennes worden meestal uitgevoerd met een staande golf meter. Bij apparaten uit de handel moet bij elke meting de potmeter op maximale spanning (FWD) worden afgeregeld om zo de staande golfverhouding (SWR) af te kunnen lezen. Menige zenuwinzinking kwam voort uit het feit dat de SWR kleiner en dus beter werd, terwijl tevens de voorwaardse spanning afnam, met als gevolg dat de nieuwe instelling nog slechter was dan voorheen. Een directe aanwijzing van de SWR is hier dus wenselijk.

Het hier gegeven schema is zo'n zelfafstellende staande golf meter, waarbij de functie van de potmeter wordt overgenomen door een elektronische schakeling.

In SWR-meters uit de handel zit tussen de punten A-A' en B-B' een regelbare spanningsdeler in de vorm van een tandpotmeter. Meter 1 wordt hiermee afgeregeld op volleschaaluitslag, zodat meter 2 de staande golfverhouding aangeeft. Deze afregeling wordt overgenomen door een Op-Amp als komparator geschakeld. De inverterende ingang krijgt via R1 en P1 een referentiespanning aangeboden. De spanning op punt B komt via R3, R2 en C1 op de niet inverterende ingang. Als deze spanning groter wordt als de referentiespanning, zullen de drie transistoren in doorlaat geschakeld worden. De combinatie T3, R5 zorgt voor een kleine verlagening van de referentiespanning. C1 ontladend zich over R2 en T2 en de schakeling springt in de oor-

spronkelijke stand terug. Zo zorgt de schakeling voor een konstante volleschaaluitslag van meter 1, zodat meter 2 konstant de werkelijke SWR aangeeft.

De schakeling kan worden gevoed uit drie in serie geschakelde 9 Volt batterijen, omdat ze slechts 6 mA stroom trekt.

De transistoren T1, T2 en T3 moeten in verband met de spreiding niet alleen van hetzelfde type zijn, maar ook uit dezelfde serie komen. R3 en R4 moeten metaalfilmweerstand zijn en kunnen bij gebruik van grote vermogens eventueel vergroot worden naar 2k2.

De afregeling is eenvoudig. Zet de schakeling aan, maar sluit nog geen zender aan. De meters zullen een beetje uitslaan.

De nulpuntschroefjes op de meters worden op nul afgeregeld. Vervolgens worden zender en antenne aangesloten. Regel nu met P1 de meter 1 af op volleschaaluitslag en klaar is Kees.

Ook SWR-meters met één meter kunnen worden voorzien van deze schakeling. De meter wordt eerst aangesloten op punt B' voor de afregelprocedure en vervolgens op punt A' aangesloten. Op punt B' moet nu echter een weerstand worden aangesloten, met een waarde die overeenkomt met de inwendige weerstand van de meter.

BLAUWE VOS, P.O.BOX 29, 6744 ZG EDERVEEN.
Voor meer schema's van randapparatuur en/of problemen met deze schakeling.

E.E.S.
EDDY'S
ELECTROSHOP

Alles op het gebied van
radio- t.v.-onderdelen en
scanners apparatuur.

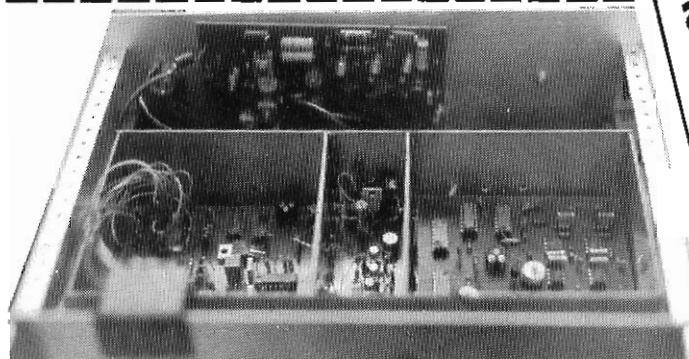

Voor export: FM Zenders

VFO meer dan 30 Watt mono f 425,--
VFO " " " " stereo f 575,--
PLL gestuurd meer dan 30 Watt mono f 775,--
PLL gestuurd " " " " stereo f 998,--
PLL FM-ZENDERS, regelbaar in stappen van 100 kHz. tussen 88 en 108 MHz. en uiteraard uitgerust met een filter ter onderdrukking van de harmonischen.

De stereocoder, kristalgestuurd met 15 kc filter en 38 kc filter, kanaalscheiding > 55 dB.

Deze FM-zenders zijn ook leverbaar zonder duimwielschakelaars, op één vaste freq. afge-regeld.

Tevens speciaal aangepast aan de Belgische PTT-eisen, 35 Watt f 1.500,--

Stereocoder zoals boven omschreven, los op print FL. 245,--

DRAADLOZE TELEFOONS v/a f 398,--

VOOR EXPORT: TV-ZENDERS

Krachtige 10 Watt UHF TV-ZENDERS, geluid en beeld kristalgestuurd. Alle kanalen binnen 24 uur leverbaar. PRIJS: f 2.198,--

Idem 3 Watt f 1.750,--

Met volledige garantie

*

**

KRISTALGESTUURDE
FM - ZENDERS 35 WATT

Vaste kristalfreq. Bij bestelling
Frequentie opgeven.

FL. 375,--

**Diverse
antennes
voor
de F.M.!**

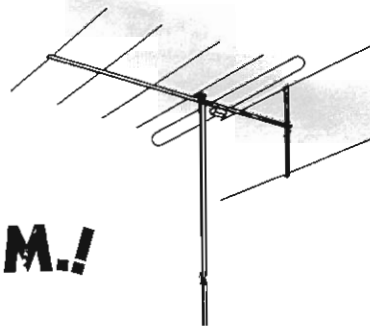

o.a. FM Dipool	f 12,50
FM 2 elements	f 27,50
FM 3 elements	f 39,50
FM 5 elements	f 49,50
FM 7 elements	f 59,50
FM 14 elements	f 169,50

Rondstralers GD X	f 87,50
GD X	f 147,50*

* speciaal voor 3 meter

TV-ANTENNE Fuba C	f 139,50
-------------------	----------

DIVERSE SCANNERS:

Kristalscanner v/a f 275,--
Computerscanner v/a f 698,--

KRISTALLEN v/a f 7,50 - SPECIAAL GESLEPEN
v/a f 27,50

* MENGPANELEN v/a	f 87,50
* ANTENNE ROTOREN STOLLE	f 149,50
* " " CHANNEL	
* " " MASTER	f 169,50
* VOEDINGEN v/a 3 Amp.	f 69,50
* " 20 Amp.	f 398,--
* " regelbaar, 18V/ 6 Amp.	f 169,50
* " " 20V/ 10 Amp.	f 475,--

27 MHz. ZEND-/ONTVANGERS

o.a. SKYLINE 209	f 98,--
MAJOR	f 79,--
H7 CAIN 200 (1000 kan.)	f 598,--
SUPERSTAR 200 (1000 kan.)	f 598,--
COLT 120	f 298,--
Mobiel en basis	
27 MHz. ANTENNES mobiel v/a	f 29,50
basis v/a	f 87,50

Eddy's Electro Shop

o.a. ANTENNE MATERIALEN - SCANNERS etc.
de CLERCQSTRAAT 16 - AMSTERDAM - TEL. 83 79 79

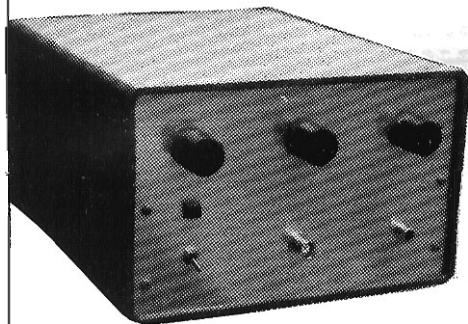

TV ZENDERS

KRISTAL GESTUURD Kanaal 2,3 of 4 VHF 10 Watt f1498,00
 TV zenders alleen kristal gestuurd
 kanaal 5 t/m 12 10Watt VHF f1498,00
 kanaal 21 t/m 68 3Watt is UHF f1498,00
 VHF 60Watt f1998,00

UHF meer als 3Watt op aanvraag. Bij bestelling
 gewenste kanaal opgeven en een aanbetaling
 van f200,00 omdat wij niet met een partij
 kristallen willen blijven zitten.
 LEVERTIJD 5 à 10 dagen na aanbetaling. Voor grotere
 vermogens gelieve te informeren.

OPGEGEVEN VERMOGEN IS MINIMAAL EN GEGARANDEERD
 voor de TV zenders is het vermogen van het Sync.
 signaal gemeten, en ook minimaal.
 Harmonische onderdrukking is 65 dB

TV zenders werken allen op
 14 Volt hebben aparte in-
 gangen voor video en audio
 voorzien van potmeters om
 het video en audio te regel-
 en ook het Sync. signaal kan
 geregeld worden voor een
 goede beeld stabiliteit.



FM OMROEP ZENDERS

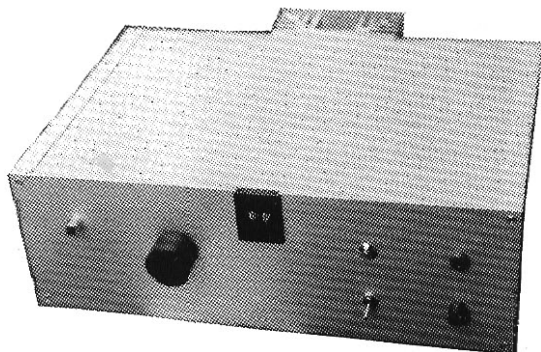

KRISTAL GESTUURD kan doormiddel van
 duimwielschakelaars op de juiste freq.
 worden gezet.

Vermogen 30 Watt.
 Voeding 13,8 Volt nominaal
 Stroom 5 Amp nominaal f 998,00

Frequentie drift beter dan 100 Hz
 Modulatie gevoeligheid 50 mVolt.
 Modulatie ingang regelbaar op gewenste
 gevoeligheid.

Harmonische onderdrukking voldoet aan R.T:T.
 Eisen. (belgische ptt)

Afmetingen 30 breed 10 hoog 20 cm diep

ZENDERS VOOR EXPORT, in nederland verboden.

ASELCOM LAAGDOORLAAT FILTER
 onderdrukt alle harmonische zelf
 van de slechtste zenders, verlies
 minder dan 0,5dB maximaal vermogen
 60 Watt is toegestaan
 te monteren tussen f 47,50
 zender en antenne voorzien
 van aansluitpluggen.

ONZE GRATIS CATALOGUS KUNT U ★
 KOMEN AFHALEN OF wij sturen hem
 op maar dan moet U eerst f 2,00
 aan postzegels in een gesloten
 envelop aan ons toe sturen voor
 de verzendkosten van de 46 pagina's
 dikke catalogus.

WIJ VERZENDEN DOOR DE GEHELE
 BENELUX Alleen onder rembours
 de kosten hiervan bedragen f 8,50
 onder de f 50,00 bereken wij
 f 5,00 administratie kosten
 voor extra zware artikelen worden
 de verzendkosten doorberekend.
 Valt meestal wel mee.

NIEUW

20 WATT PLL GESTUURDE FM ZENDER ●
 digitaal instelbaar van 90 t/m 109,9 Mhz
 Geen afregelingen meer als U de frekwentie van
 Uw station wilt wijzigen binnen 10 seconden
 schakelt U de juiste frekwentie in.
 Toch kristal gestuurd zodat het verloop minder
 is dan 100 Hz.
 Op alle kanalen tussen de 90 en 109,9 Mhz
 kunt U met een kanaal afstand van 100Khz nauwkeu-
 rig instellen.
 Vermogen blijft daarbij toch + 20 WATT bij 13,8 V.
 Opgenomen stroom is minder dan 5Amp.
 ZEER KOMPACT dus ook voor mobiele reportage's in
 de auto te gebruiken.
 Afmetingen ± 10X10X25 cm (hxbx1).

F 748,=

ASIAN ELECTRONICS TEL. 020-327514
 papaverhoek 22 1032 JZ AMSTERDAM NOORD
 's-maandags GESLOTEN zaterdag 10-17 UUR
 din/vrijdag 10-18 UUR

ASIAN ELECTRONICS

ASELEOM

★ ★ ★ ★ LET OP

BOUWPAKKETTEN

NIEUW NIEUW NIEUW ★

Bouwpakket FRM oscillator sept '82 ★
Alle onderdelen+potmeter+print.
en een bouwbeschrijving.
ARTIKEL NUMMER 2142 f 45,=

Kastje voor de oscillator, van
blik is dus rond om dicht te solderen.
ARTIKEL NUMMER 1840 f 6,40

De nieuw buffertrap FRM sept '82 ★
kleiner goedkoper en echt beter ★
nu door iedereen af teregelen
Alle onderdelen+print en natuurlijk
een bouwbeschrijving.
ARTIKEL NUMMER 2143 f 72,50

Kristal gestuurde Oscillator juni '82
werkt perfect geen frekwentie
verloop meer.
Alle onderdelen+print, ook natuurlijk
soldeerpennen om de boel mooi aftewerken
en een bouwbeschrijving.
(zonder kristal).
ARTIKEL NUMMER 2160 f 98,=

LINEAIR 90 WATT FRM juli/aug. '82
werkt met de MRF245
Alle onderdelen incl.mrf245+print
en een bouwbeschrijving.
(zonder koelblok)
ARTIKEL NUMMER 2851 f250,=

Koelblok voor 90 Watter
ARTIKEL NUMMER 1779 f25,90

LINEAIR 35 WATT FRM april '82
met de MRF238 direct achter de buffer-
trap te gebruiken.
Alle onderdelen+print+MRF238 en een
bouwbeschrijving.
ARTIKEL NUMMER 2144 f 98,00

Koelblok voor 35watter
ARTIKEL NUMMER 1775 f 9,90

LINEAIR 50 WATT FRM juli/aug. '82
met de SD1278 ongeloofelijk wat
een hardloper.
Alle onderdelen de SD1278 en de print
plus natuurlijk de bouwbeschrijving.
ARTIKEL NUMMER 2850 f120,=

Koelblok voor 50Watter
ARTIKEL NUMMER 1716 f 14,50

BLIK kastje voor de 35 of 50 watter
ARTIKEL NUMMER 1839 f 7,95

150 WATT LINEAIR FRM sept '82 ★ ★ ★
Met de BLX-15 eventueel de ham15 deze trans-
sistor werkt op 50volt zodat dit bouwpakket
met voeding en kast word geleverd.
Ringkern trafo, 25 Ampere brugcel, zeer grote
elko 4700uF 100Volt, koelblok voor blx15 met
een professionele blower, thermische beveilig-
ing, voeding met koelblok, printen, trimmers,
elko's, condensators, weerstanden, pluggen, kast
en alle verdere onderdelen om dit apparaat
af te bouwen.
En natuurlijk een bouwbeschrijving. (verbeterd)
Voordeel de prijs is verlaagd daar wij de
BLX-15, de ventilator en de kast goedkoper heb-
ben ingekocht.
De nieuwe prijs staat hieronder.
ARTIKEL NUMMER 1717 f 599,=

BOUWPAKKET 35 WATT FM ZENDER
Frekwentie is regelbaar, werkt op 13,8 Volt
een compleet pakket oscillator buffertrap
en een 35 Watt eindtrap plus de kast om het
geheel in te bouwen knoppen pluggen schakel-
aars alles word meegeleverd om Uw eigen prof-
fessionele zender te bouwen.
En natuurlijk een bouwbeschrijving.
ARTIKEL NUMMER 1718 f 298,=

BOUWPAKKET 35 WATT KRISTAL GESTUURDE ZENDER ★
Als de 35watt regelbare zender doch nu kris-
tal gestuurd.
Zodat U absoluut geen frekwentie verloop
meer heeft, werkt met een echt kristal deze
word niet mee geleverd omdat wij Uw frekwen-
tie niet weten. (op bestelling leverbaar)
Ook compleet met kast enz.
beschrijving word ook meegeleverd.
ARTIKEL NUMMER 1719 f 349,=

BOUWPAKKET LINEAIR 10 WATT nog niet beschreven
Werkt met de BLY87 op 13,8Volt.
Mooi klein print is 4X6,5 cm alle onderdelen
en bouwbeschrijving+ BLY
ARTIKEL NUMMER 1720 f 47,=

KOELBLOK voor BLY87 of BLY88 lineair
ARTIKEL NUMMER 1721 f 5,75

BOUWPAKKET LINEAIR 20WATT nog niet beschreven
Werkt met BLY88 op 13,8Volt
Verder als de 10watter
ARTIKEL NUMMER 1721 f 60,=

★ OOK NIEUW ZIJN DE ARTIKEL NUMMERS
★ wilt U deze alstublieft opgeven
★ bij een bestelling.
★ Dan krijgt U in ieder geval het
goede pakket.

* *ASIAN ELECTRONICS* *

afdeling postorders tel. 020-327514

omdat er maar één
de beste kan zijn...

ATRON SUPERSCANNER



De ATRON COMPU 2000 is volgens de modernste inzichten ontworpen computerscanner.

Naast het zeer ruime ontvangstbereik van 60-520 MHz, beschikt de COMPU 2000 over een groot aantal mogelijkheden, die het scannen tot een waar genoegen maken.

Liefst 70 geheugenkanalen, afzoeken van frequentiebanden met automatische opslag van gevonden frequenties, priority en lockout, automatische AM-FM omschakeling in de

luchtvaartband, telling van het aantal keren dat een frequentie wordt gebruikt tot zelfs sturing van een bandrecorder voor automatische opname van gesprekken toe.

Uiteraard beschikt de COMPU 2000 over een 12

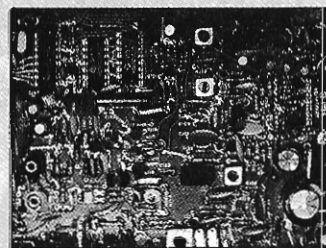

volts en een ingebouwde 220 volts voeding, een digitale klok en een perfecte squelch.

De ATRON COMPU 2000 is bovendien als enige computerscanner 'birdie' en semafoon-piep vrij en scant op de UHF band in 10 kHz stappen zodat altijd op de zuivere frequentie wordt afgestemd.

ontvangst bereiken
VHF FM 60-90 MHz
AIR AM 108-136 MHz
VHF FM 140-180 MHz
UHF FM 380-520 MHz

gevoeligheid 10 dB sn
FM 60-90 MHz: 0,3 μ V
AM 108-136 MHz: 0,5 μ V
FM 140-180 MHz: 0,3 μ V
FM 380-520 MHz: 0,5 μ V
selectiviteit \pm 7,5 kHz
scanstappen 12,5-5 en 10 kHz

**ALPHA
ELECTRONICS**

Singel 167, 3112 GN Schiedam tel. 010 - 269767