

# FRM

Maandblad over vrije  
radio en televisie

IERSE VRIJE RADIO

11<sup>e</sup> jaargang

nummer 7

Juli 1984

Losse nummers

LASER 558

FL. 4,25

België BF. 85,-

FREE RADIO  
MAGAZINE

&  
TV!

CAROLINE

**EXCLUSIEF INTERVIEW MET PATRICK VALAIN:  
RADIO MI AMIGO - MAEVA - BRAVO**



**RADIO PALERMO-DEN BOSCH**

## BIJ ONS WEL LEVERBAAR !!!!

### DIVERSE ONDERDELEN VOOR BUIZENZENDERS

Hoogspanningstrafo 465V-350mA 40,-  
Buisvoeten porselein QED6-40 15,50  
Butterfly's div. 19,50  
Kritalovens compl. met voet 15,-  
Diverse smoorspoelen vanaf 5,-  
Hoogspanningelco's div. vanaf 10,-  
Soldeerbout 20 watt slechts 19,95

Voeding 12,6 V-- 10 Ampere 225,-  
volledig kortsluitvast HF ontkop.

SWR 500 150 Mc--1 KW. 159,-  
Gepiekte ronstralers 40,-  
Televerse antenne de beste 139,-

Voor bestellingen of GRATIS FOLDERS

08859 - 3559

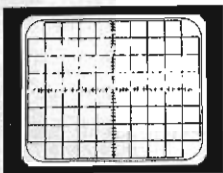

**mill elektronika**  
postbus 62 5450 ab mill



**Jingle  
machines**

fa. simrek

Herenstraat 1<sup>a</sup> - 3911 JA Rhenen  
Telefoon 08376-6376

Zeer **professionele Broadcast Mengtafel**. Met deze **JD mengtafel, type RJD**, is het probleem, te weinig tape/line kanalen, voorgoed verleden tijd

10 kanaals stereo mengtafel

Voor meer informatie/documentatie, bel of schrijf naar bovenstaand adres.

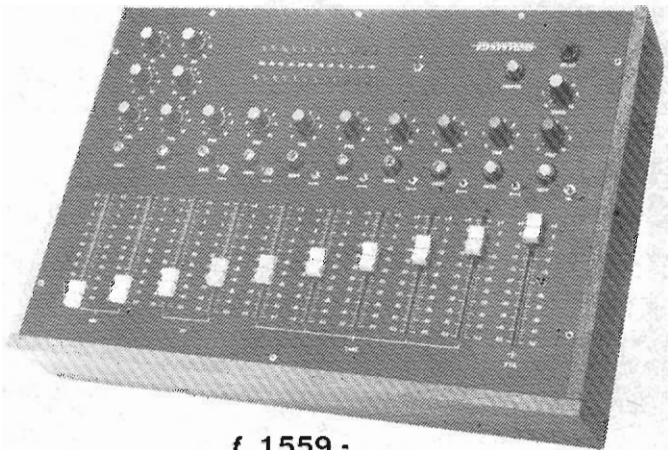

f 1559,-

Alle prijzen zijn excl. BTW - Prijswijziging voor behouden

### 5 WATT FM-ZENDER

DUBBELZIJDIGE print voor de bouw van de FM-zender uit FRM Juni 1984. Het stuurzender gedeelte is vrijwel gelijk aan het vorige ontwerp en de oscillator is op dezelfde print geplaatst. De osc. is regelbaar met een potmeter (ook op de print) en er zijn aansluitingen voor een PLL-unit. De print is geboord en wordt geleverd met een componenten opstelling.

Prijs.....  
..... Fl. 35,00

V.F.O.

VFO uit Sept. 1982. Print met beschrijving.  
Nog maar een paar..... Fl. 15,00

5 Watt FM-zender gebouwd op print.  
Weer slechts enkele stuks.  
Prijs inkl. verzendkosten Fl. 100,-

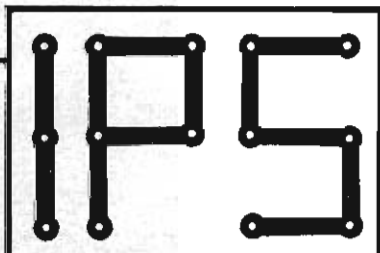

POSTBUS 10252 1001 EG AMSTERDAM  
GIRO: 909515 t.n.v. A.DEBELS Tel. 020-320807

Levering uitsluitend bij vooruitbetaling of onder Rembours.  
Prijzen incl. B.T.W. en excl. Rembourskosten

### BOEKEN.....BOEKEN...

Bij de opruiming zijn enige boeken overgebleven. De meeste zijn vrij recent en ze verkeren in redelijke tot zeer goede staat. Daar gaan we dan:

EPSON HX-20 handboek (Ned.) Fl.10,=  
CP/M Operating System(Ned.) Fl.10,=  
Basic programma's voor school en bedrijf (Ned.) Fl. 10,=  
COBOL voor de programmeur (Ned.) Fl. 10,=  
TV-spelcomputer (Elektuur-Ned.) Fl. 10,=  
The Radio Amateur Handbook 1982 (Eng.) Fl. 30,=  
Philips R.F. Power transistors en modules Fl. 30,=  
Motorola R.F. Semiconductors Fl. 30,=  
Fairchild TTL data book (Eng.) 1978 Fl. 10,=  
Meten, wat, hoe, waarmee (Elektuur) Fl. 10,=  
Kursus ontwerptechniek halfgeleiderschakelingen 1978 Fl. 10,=  
Meetapparaten en meetmethoden (Philips) Fl. 10,=  
Het Beste boek van de weg 1980 Fl. 10,=

Het gaat hier om 2e hands boeken, dus uiteraard is er van elk slechts 1 exemplaar. De prijs is exclusief verzendkosten. Inlichtingen Tel. 020-320807

# VERLENGING ABONNEMENT

ALS HET ABONNEMENT VERLOPEN IS, VINDT U BIJGAAND EEN ACCEPTGIROKAART. Verlengingen dienen vóór het einde van de maand op onze girorekening te zijn bijgeschreven om te voorkomen dat men een nummer moet missen.

**BELGIË:**  
**GEEN**  
**BANKBE-**  
**TALING**  
**AUB!**

# FRM

**PRIJS ABONNEMENT:** (Verschijnt 10x per jaar)  
Fl. 37,50 per jaar.

Losse nummers Fl. 5,25 per stuk.

Vóóruit te voldoen op postgiro

35 38 279 t.n.v. José Herps /

Free Radio Magazine te Amsterdam

**UITGEEFSTER / EINDREDAKTRICE:**

José Herps

Uiterste **sluitingsdatum** inzendingen kopij:

**15 Juli**

Verschijningsdatum nr. **8: 1 augustus 1984**

De inhoud van het FRM komt voor een groot gedeelte tot stand door inzendingen van de lezers. Deze niet-redactionele artikelen behoeven niet met de mening van de uitgeefster overeen te stemmen.

Het geheel of gedeeltelijk overnemen van de inhoud van het FRM is niet toegestaan zonder voorafgaande schriftelijke toestemming van de uitgeefster.

Inzendingen/Advertenties zijn voor verantwoording van de inzender c.q. adverteerder.

**SUBSCRIPTION PRICE ABROAD:**

People living outside Holland and Belgium have to pay DG 50,- a year for 10 issues.

Single copies DG 6,45 or 7 International Reply Coupons.

Payments can be made by International POSTAL Order or cash by registered mail.

Bankcheques can not be accepted.

Verspreider Nederland:  
BETAPRESS BV - GILZE.

Verspreider België:  
AMP - BRUSSEL.

Druk: Habo / Dacosta - Utrecht

**FREE RADIO  
MAGAZINE**



Postbus 10252 - 1001 EG Amsterdam  
TEL. 020 - 327464

## INHOUD:

Pag.:

4. Vrije Radio in Nederland
6. Reportage Radio Palermo - Den Bosch
10. Uit de Waard-Peter van Dijk
12. DX-rapporten
14. Korte Golf berichten
18. Caroline & Laser: 2 offshorestations
20. Engelse zeezenders in de jaren '60
22. Poster m/v "Communicator" (L.Vingerling)
24. Abonnementies/Low budget advertenties
25. Interview met Gerard van Dam (slot)
26. On- & Offshore - John Wendale (Caroline)
28. " " " " (Laser 558)
30. Interview met Patrick Valain-Radio Maeva
35. Niet Openbare Radio's - deel 2
40. Vrije Radio in Ierland
42. Antennesystemen - deel 2
44. Eenvoudige vermogensmeting

EEN JAARABONNEMENT OP HET F.R.M. IS GOEDKOPER EN HANDIGER! VUL IN DIE BON EN STUUR HEM OP ...

**NOTEER MIJ  
ALS  
ABONNEE!**

naam : .....

adres : .....

woonplaats : .....

postcode : .....

abbonement met ingang van: .....

- Gaarne toezending stortingskaart
- Maak zelf over op giro 3538279
- (X) doorhalen wat niet gewenst wordt)



# VAKANTIE! (Wanneer wordt het nu zomer?)

Mijn oproep van de vorige maand om eens iets in te sturen, heeft aardig succes gehad. Zoveel zelfs, dat er nu weer spullen moesten blijven liggen. Maar die bewaren we lekker voor het volgende nummer, want in juli zullen er wel een hoop mensen met vakantie zijn..... FRM-metje mee, want dit keer is het een echt "leesnummer" geworden met voor elk wat wils, behalve voor de technuten. Gezien de geringe belangstelling voor de zelfbouw momenteel (zal ook wel een gevolg zijn van de vakantieperiode), hebben we de techniekpagina's maar ingeruimd voor extra vrije radio info.

Trouwens een druk maandje geweest: zelf weer eens op pad geweest, eerst naar Heerhugowaard, waarvan verslag door Peter van Dijk en foto's van Alfred. Mijn bijdrage beperkte zich tot het bezighouden van Peter zijn katten en het kijken naar de film "The Wall" van Pink Floyd: een anderhalf uur durende stomvervelende videoclip met af en toe een opleving als de animatie toesloeg. Gauw doorgestreept in mijn verlanglijstje voor de videotheek. Vervolgens naar Den Bosch voor de reportage over Radio Palermo. Erg gezellig daar. En daarna, net in de drukste periode (het uitwerken van de spullen voor dit FRM), haalden beide zeezenders het in hun malle hoofd tegelijk een paar dagen uit de lucht te blijven. Fijn hoor, kan dat volgende keer iets beter gepland worden? Zoals ik alle bellers al vertelde, was het zuiver het gevolg van technische oorzaken: Laser had onderdelen nodig voor de zender, die uit Amerika moesten komen en voor Caroline had problemen met de hoofdgenerator. Ik vind trouwens de berichten over Caroline nu niet bepaald opwekkend. Als dat maar goed gaat. De situatie rond dit station begint overigens weer te lijken op die van de begintijd: zij komen als eerste in de lucht en dan gaat een Amerikaans station met de luisteraars strijken: in de jaren '60 was dat Radio London en nu is het Laser. Het viel mij namelijk op, dat het merendeel van de bezorgde bellers het eerst informeerde naar Laser. Sommigen wisten niet eens, dat Caroline ook uit de lucht was. Als Big L inderdaad ook weer terugkomt -waar nu toch weer een kleine kans op schijnt te zijn- mag de Caroline organisatie toch wel erg haar best gaan doen om de zaak drijvende te houden, letterlijk en figuurlijk.

Tot slot nog even een vermanend woord. Vorige keer had ik het al over het feit, dat veel mensen een loopje beginnen te nemen met de uiterste inzenddatum en dit keer was dat ook weer het geval. Voor een adverteerder heeft dat zelfs het gevolg gehad, dat zijn advertentie niet geplaatst kon worden, wat natuurlijk spijtig voor hem en voor ons is. Misschien voor de lezers ook wel, als het een interessante advertentie was. Dus graag, zowel adverteerders als inzenders van copy: stuur de spullen zo vroeg mogelijk in!

Tot de volgende maand,

JOSE.

## NABESTELLING LOSSE NUMMERS F.R.M.

De volgende uitgaven van het F.R.M. zijn nog leverbaar. Alle andere nummers zijn uitverkocht.

SEPTEMBER 1982:

Stads-TV Amsterdam, Radio Delight-Amsterdam, Radio Starlight-Tilburg, foto's van het Veronicaschip voor en na de verbouwing, 4-traps FM buizenzender, gestab.voeding 12V/20A, schema's + bouwbeschrijving 5 WATT FM-zender 88-108 MHz., tabellen betr. verliezen in antennekabels, HF-STUURVERST.15-20W. voor 100 MHz., zelfinstellende SWR-meter.

Nog ruime voorraad aanwezig.

Prijs fl. 3,95

APRIL 1983

Volledige tekst wetswijziging i.v.m. verkoop zendapp., Radio Blonde Man & Mini Mondo te Barger-Oosterveld, poster Radio Condor, U.S.Radio, 10 WATT FM-zender, ontwerpen van HF-versterkers.

Nog ruime voorraad aanwezig.

Prijs fl. 4,25

## NABEST. LOSSE NUMMERS (VERV.)

MEI 1983	Radio Atlantis-Rotterdam + interview met Frans Nienhuijs, Voice of Peace, poster "Uilenspiegel" (Radio Antwerpen 1963), U.S. Radio Seventy-Seven te St. Niklaas, vermogensregeling, voeding 1,5-15V/10A., oscillator met dual-gate FET (3-meter), LINEAIR met BLY 87,88 en 89 + een 25 Watt FM-ZENDER. Nog behoorlijke voorraad aanwezig.	Prijs	fl. 4,25
JUNI 1983	Radio Schotland-Beilen, CBN (enige KG-piraat in Australië), Radio Palermo te Essen (België), Radio Cristal Area en Int.Crema (Italië), omrekeningtabel van MHz. naar kanalen voor 3 meter, beknopte verklaring SINPO-code, MINI MG- en FM-ontvangertjes (toen had je al een zelfbouw walkmanradio kunnen hebben!), test Jupiter Ace, 5-traps FM-zender 3-3,5 Watt, eindtrap BLY87 + filter. Het stapeltje begint aardig te slinken.	Prijs	fl. 4,25
JULI/AUGUSTUS 1983	Het succesvolle extra dikke vakantienummer van 1983 met reportages over Citty-TV Alkmaar, Radio Zwarte Rakker (MG), Free Radio Rotterdam, CBN Austr. (2), 10 jaar Voice of Peace met paginagrote kleurenfoto van het Peace Ship en twee kleurenposters van de Norderney en de Mebo 2. Verder deel 1 van het grote computerzelfbouwproject (Apple compatible), Radio Noordzee-IJmuiden, een overzicht van alle zendschepen, een artikel over overmodulatie, een automatische amplitude controle unit en een zelfbouw dummyload. Nog ruime voorraad aanwezig.	Prijs	fl. 5,25
OKTOBER 1983	Radio Disco Billy-Roosendaal, Radio Daytona: hardrock op de korte golf, interview met Gerard van Dam (1), Voice of Peace op KG, poster "Mi Amigo", Radio Caroline, Radio Nova Italië, Radio Stad Antwerpen, antennes voor de 3-m. band (1), stereo mengpaneel voor zelfbouw (1), antennesystemen (1), 350 Watt lineair voor 3 meter, interfacekaarten voor de Apple, HEX-DEC conversie v.d. Apple computer en op het omslag een kleurenfoto van de "Ross Revenge". Krappe voorraad aanwezig.	Prijs	fl. 4,25
NOVEMBER 1983	Radio De Goempies Didam, TV DX-en, Gerard van Dam (2), geschiedenis van de Voice of Peace door Abe Nathan (1), poster "Peace Ship", Radio Caroline, Radio Signaal Overpelt, stereo mengpaneel (2), antennes 3-meterband (2), ant.systemen (2), 80 karakterkaart v.d. Apple, programma berekening kleurcodes weerstanden (Apple). Nog maar enkele exemplaren.	Prijs	fl. 4,25
DECEMBER 1983/JANUARI 1984	Dubbelnummer met o.a. Radio Fantasy Kempen, poster "Ross Revenge", Radio Eastwave Hamont, en techniek: experimentele stereocoder, 2 Watt FM-zender, modulatie-indicator, antennesyst.3 (Lecher systemen), frekwentieteller 1 Hz.-1000 MHz., stereo mengpaneel (3) met printlay-outs. Voor de Applecomputer: programma's 16k RAM kaart, spelen op de Apple met een Atari joystick. Let op: dubbele prijs, maar 1 maal portokosten	Prijs	fl. 8,50
FEBRUARI 1984	Interview met QSO-station Valentino Didam, poster "Magdalena" (Mi Amigo 272), grensstreekradio's. Techniek: frekwentiestabilisator, 1 Watt FM-zender + 10 Watt lineair (IPS), antennesyst.4: Marconi antenne en de dipool. Behoorlijke voorraad	Prijs	fl. 4,25
MAART 1984	Populair TV Medemblik, Radio Star Amsterdam, Starlight Radio Den Haag, Int.van Dam (6), poster Magda Maria (Radio Paradijs), V.o.P./Radio Europe Int., Satellite Broadcasting Cy.Duitsland (KG), boekbespreking: "Lokale Radioboek" door A.J.Beirens, Radio Grenland Kinrooi, breedbandantenneversterker, verhoudingstabel vermogen/reikwijdte voor UHF TV-zenders, antennesystemen: dipolen, omslag: kleurenfoto "Mi Amigo". Nog redelijke voorraad aanwezig.	Prijs	fl. 4,25
APRIL/MEI 1984	1e Extra dikke nummer van 1984 met o.a. Radio Power v/a de Veluwe, Havenstad Radio Rotterdam, Piratensongfestival 1984, 20 jaar Radio Caroline, int.van Dam (7), dagboek Voice of Peace, twee posters: Cheeta II en Galaxy (Radio London), W.M.R. Westkust Radio te Koksijde, UHF TV-zender + antennes, UHF lineair voor videorecorders, het bouwen van HF-schakelingen, basisbreedteregeling, telefoonmengeenheid, Nog redelijke voorraad aanwezig.	Prijs	fl. 5,25
JUNI 1984	Radio Atlantis Amsterdam, Radio Langedijk, Uitspraak Hoge Raad inz. Radio Paradijs, poster "Ross Revenge", int.van Dam (8), terugkeer Radio Laser 558, Radio Kompas Oostende, antennesystemen deel 2, 5 WATT FM-ZENDER voor zelfbouw (IPS) met dubbelzijdige stuurzenderprint. Wegens grote vraag tijdelijk uitverkocht. We doen ons best de voorraad aan te vullen.	Prijs	fl. 4,25

De portokosten bedragen per nummer Fl. 1,—. Betalingen op postgiro 3538279 t.n.v. J.Herps/FRM te Amsterdam. Bestelling is ook mogelijk d.m.v. postzegels in een gesloten enveloppe naar POSTBUS 10252, 1001 EG AMSTERDAM.

# VRIJE RADIO & TV IN NEDERLAND

Vrije Radio in Nederland is blijkbaar een erg gevoelig onderwerp, niet alleen omdat men niet weet wat er tegen te doen, maar onder meer omdat men een verkeerd beeld voert. De overheid spoort de piraten -wat trouwens een verkeerde benaming is- op en maakt allerlei wetjes die de kwaliteit van deze niet officiële stations niet ten goede komen. En dit komt door de overheid zelf: door het opsporingsbeleid zijn de "piraten" (?) genoodzaakt goedkope apparatuur te kopen, deze is in de meeste gevallen slecht en veroorzaakt hierdoor storing. De overheid kan nu zeggen, dat de vrije radiostations storen en dat ze nu moet opsporen om ongelukken te voorkomen, terwijl de overheid die storing zelf heeft uitgelokt. Zoals ik al zei, is de benaming "piraten" of "illegale stations" fout. In feite zijn deze stations legaal, alleen zijn de vrije radiostations nog niet officieel erkend en dus nog altijd vogelvrij. Iets wat de overheid veel geld zou opleveren zou een gedeeltelijke opheffing van de RCD en diverse heffingen zijn. De stations, die nu nog piraat worden genoemd zijn in feite legaal en vrij in doen. Dit komt omdat in de Nederlandse Grondwet is vastgelegd dat iedere Nederlander vrijheid van meningsuiting heeft zonder dat hij/zij daarmee andere wetten overtreedt. Zeker de belangrijkste reden is dat iedereen vrijheid van drukpers heeft.

Nu zegt u: wat heeft dat nu met vrije radio en tv te maken? Welnu, heel veel. In art.7 van de Nederlandse grondwet staat: "Niemand heeft voorafgaande verloop nodig om door de "drukkers" gedachten of gevoelens (dus ook eigen muziek) te openbaren, behoudens leders verantwoordelijkheid voor de wet". Deze wet hebben we te danken aan de heer Thorbecke en stamt uit het jaar 1848. Aangezien in die tijd de drukpers het enige medium was om gedachten en gevoelens te verspreiden, mogen we nu aannemen dat anno 1984 het woordje "drukkers" vervangen kan worden door "..... technieken die in staat zijn een ieder te voorzien van .....". Door die wet is iedere Nederlander vrij om te doen wat hij/zij wil in de Nederlandse ether. Tevens zijn de radio- en tv-piraten helemaal niet illegaal omdat de vrijheid van radio en televisie in feite is vastgelegd in de Nederlandse grondwet. Elke poging om een radio of tv-uitzending te verhinderen, waarin niemand wordt beledigd of gekwetst, is in strijd met de Nederlandse grondwet, als aan alle technische eisen is voldaan en deze uitzendingen geschieden op een vrije frequentie in de Nederlandse ether. Dit betekent onder andere, dat er afspraken moeten worden gemaakt over frequentie-verdeling en enige andere zaken. Deze zaak kan volgens mij het best geregeld worden door de overheid zelf, temeer omdat ze de rotzool zelf heeft gemaakt en hij mij thuis is het zo, dat als ik rotzool maak, ik het ook zelf moet opruimen. Wel moet de overheid een volledig neutrale rol spelen. Het omzetten van illegaal naar legaal zal in fasen moeten gebeuren en mijn voorkeur gaat uit naar een soortgelijke omzetting als in België. Je leest soortgelijke, want hoe het er nu in

België aan toegaat, is ook niet je van het. Ik denk aan 3 fasen en bij de eerste fase moet men uitgaan van de situatie, zoals die nu is. De illegale stations, die nu bestaan -commercieel of niet- krijgen allen een frequentie toegewezen voor de plaats of streek waar ze nu uitzenden. In de tweede fase krijgen de stations, die al bestaan en nieuwe stations de kans te bewijzen dat ze in staat zijn een volwaardig programma te bieden. De derde en laatste fase zal de fase zijn, waarin elk station dat op dat ogenblik uitzendt zal worden gecontroleerd op de gestelde voorschriften en indien daaraan voldaan is zal/zullen de eigenaar(s) dan onbeperkt mogen uitzenden op de toegewezen frequentie en krijgen dan ook een zendmachtiging. Als echter een station een nog vast te stellen tijd niet op de frequentie te horen is, vervalt de zendmachtiging en mag een ander station het op die frequentie proberen.

Dan komen we bij de financiering: de eerste en meest gebruikelijke manier zal die zijn van het draaien van reclamespotjes. De tweede, wat ongebruikelijker vorm zal naar alle waarschijnlijkheid worden gebruikt door minderheidsgroepen en is die van de verenigingsvorm. Zo kunnen ook die minderheden hun stem laten horen.

Ik heb het bovenstaande opgemaakt uit de verschillende ontwikkelingen in omroepeland. Allereerst is daar natuurlijk de snel komende ontloffing van het Hilversumse omroepmonopolie. Daarnaast zijn er verschillende bedreigingen van buiten-

af. Zo hebben we in 1984 kennis kunnen maken met het verschijnsel satelliet-tv en ook zijn er weer zeezenders op de woelige haren. Daar begon het allemaal mee. Het gevolg was en is nog steeds merkbaar: er zijn nu duizenden z.g. landpiraten, die meer en meer terrein op Hilversum winnen en die steeds beter van kwaliteit worden. Ook is er in 1984 abonenee-tv te verwachten. Kortom, het ziet er rooskleurig uit en het gaat steeds heter in de ether. Een overvloed aan radio- en tv-zenders binnenkort te ontvangen op uw radio en tv ontvanger in het landje met het groene gras. Een zonnige toekomst op dat gebied in dit regenachtige landje.  
RIK MURPHY - DEN HAAG.

Red. Blij dat er nog iemand zo optimistisch is bij het volgen van de ontwikkelingen op radio en tv gebied. Ik vind het echter allemaal nogal simplistisch voorgesteld en tevens stel ik vast, dat je wetkennis nogal wat laten vertoont. Er is al door diverse organisaties geprobeerde zich te beroepen op de Nederlandse grondwet, wat de vrijheid van meningsuiting betreft en dat is altijd op niets uitgelopen. De uitspraak van diverse gerechtshoven, Hoge Raden etc. hield er altijd rekening mee, dat de vrijheid van meningsuiting alleen dan van toepassing is, wanneer zij niet in strijd is met andere, in dit geval in Nederland, geldende wetten, waarop de overheid dan triomfantelijk met de Radio- en Telefoonwet, alsmede de Omroepwet begint te zwaaien. En aangezien deze wetten pas helemaal zijn herzien (zie diverse FRM's 1983), is er zeer weinig hoop voor de volgens jou al "legale" vrije radiostations. Sorry, ik zou het graag met je eens zijn, maar het eerste gedeelte van je betoog is kilnklare onzin.

## EEN HARRY STOORT ALTIJD

Een reactie op wat er vorige maand in FRM stond over Radio Atlantis in Amsterdam. Niet alleen op Atlantis Amsterdam slaat dit stukje, maar ook op andere (b.v. Rotterdamse) stations. R.A., die vanuit de Vondelkerk uitzendt (of zond?) was verontwaardigd dat zij uit de lucht werden gehaald onder het mom van "Julie stoorden". Volgens de medewerkers van het betreffende station was dit onmogelijk, omdat hun "Harry" (goed voor zo'n 300 - 500 Watt hf-output) hekeken was op een Tektronix spectrumanalyser. Allereerst wil ik proberen uit te leggen, wat het verschil is tussen storen en storen. Er zijn verschillende manieren, waarop FM-gemoduleerde zenders in de "3-meterband" kunnen storen, n.l.:

1. Het parasitair staan te oscilleren van hetzij tussentrappen of eindtrap(pen).
2. Het produceren van harmonischen.
3. Hoogfrequente Instraling.
4. Te hoge veldsterkte in de buurt, d.w.z. "het op hol doen slaan" van tuners.

Naar ik aanneem, vallen 1 en 2 bij de stations, die met 'n beetje apparatuur werken, af, maar punt 3 en 4 gelden voor elke FM-zender. Of er nu met apparatuur wordt gewerkt van fl. 100,- of met spul van een miljoen, dat maakt geen zier uit. Het blijft gewoon een feit, dat (meestal de sterke) zenders een hele hoop kunnen storen, terwijl zij "schoon" zijn. Als "Havenstad Radio" in Rotterdam ergens op zuld een antennemast met 4 dipolen net boven het dak uit monteert in een druk bewoonde wijk, er 300 Watt inpompt, dan vragen ze om problemen. Hoeveel mensen hebben er geen transistor (draagbare) radio ergens in huis staan? Hoeveel mensen luisteren in de buurt niet naar een autoradio? Ook tuners met een lntdipootje staan vaak in kamers. Deze apparatuur gaat dan meestal dusdanig over z'n nek en de ontvangst van officiële stations is dan ook vaak onmogelijk. Dit allemaal door de onnoemelijke hoeveelheid veldsterkte die zo'n zender neerzet in de buurt.

Versterkertrappen (HF) en mixertrappen in ontvangers raken overstuurd en gaan zelf raar doen. Het komt dan wel eens voor, dat wanneer ik een zender uitprobeer op de antenne, dat deze helemaal schoon in de hand staat, volgens de 2 tuners binnen. Stap ik dan in de auto, dan blijkt op mijn autoradio (van een bekend merk in het zuiden des lands) geen normale ontvangst mogelijk. Honderd tot tweehonderd meter verderop is het dan voorbij.

De zender is schoon, maar toch storing!

Hoe hoger de veldsterkte direct op de grond in de buurt van de zender, des te sterker is de kans op storing.

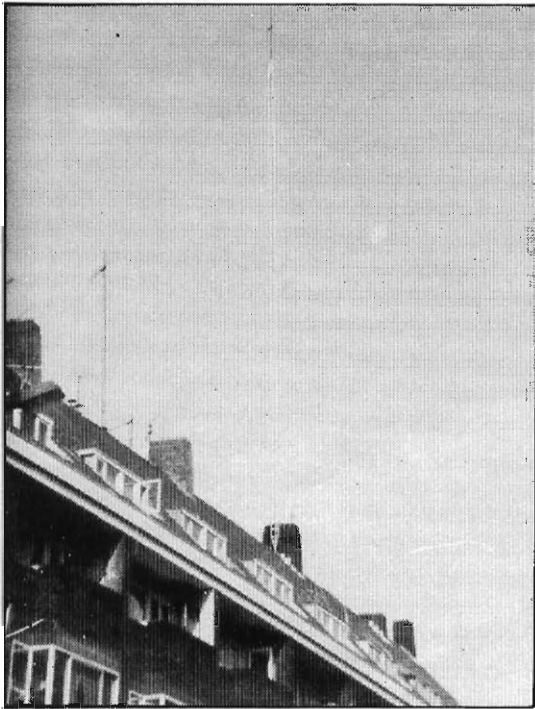

De antennemast is die van onze vriend Paul van Delft, links net geplaatst en vlak voordat hij omwaalde (rechts). De tulen staan hier veel te stijf.



Wat doet iemand, die een tuner heeft met daaraan gekoppeld een dipooltje (lnt) en geen Hilversumse zenders meer kan ontvangen, maar (om in Amsterdamse normen te spreken) overal Atlantis op zijn tuner ontvangt? Die belt of schrijft de RCO, want de man/vrouw heeft inderdaad last van storing. Mijn vraag is nu, was dit de heren van Atlantis, Havenstad, FRR\*, Amerika etc. etc. bekend of niet? Ergens is het gewoon hun eigen schuld, maar er wordt over Harry's gepraat alsof het normaal is. Zo'n apparaat, dat 300 Watt levert, dat gekoppeld wordt aan een set dipolen, die nog een paar dB versterken, zet in een omtrek van wel honderden meters de tuners op tilt! Waarom anders staat hier in Rotterdam de antennemast van Radio Rijnmond buiten de woonwijken en op een hoogte van meer dan 100 meter? Simpel, hoe verder van de woonwijken, des te minder storing vanwege de hoge veldsterkte en hoe hoger uiteraard ook. Dan is de afstand tot bepaalde apparatuur in ieder geval groter dan wanneer een antenne bij wijze van spreken in de kamer staat. En bij een grotere afstand neemt over het algemeen de veldsterkte af. Dan tenslotte nog enige tips:

1. Plaats de antenne zo hoog mogelijk (b.v. F.R.R. Rotterdam die op een flat zit van ca. 40 meter is voor mij "autoradiovriendelijk"). Door de hoogte van hun antenne en de afstand tot de straat is hun veldsterkte beneden de flat al zover afgenomen dat hij niet dichtslaat) \*
2. Beperk het vermogen!!! Een heterere antenne geeft vaak meer resultaat dan vermogensverdubbeling. In principe is het onmogelijk om met honderden Watt in de stad zonder storing uit te zenden. Dan zou er uitgezonden moeten worden vanaf een gebouw van zo'n 100 meter hoogte. Radio Rijnmond, dat met 1 kilowatt zit, op 4 x 4 gekoppelde dipolen, stoort hij mij ook op mijn autoradio, maar wel minder dan de bekende Rotterdamse piraten.
3. Gebruik een goede antenne met een vlakke stralingskarakteristiek!! Bekend is het GP-tje, een leuke goedkope antenne om mee uit te zenden. Wat niet bekend is, is dat deze antennes vrij veel naar beneden en omhoog stralen (= verlies) en zodoende grote problemen veroorzaken bij hoge vermogens en korte antennemasten. Bekende, goede antennes zijn o.a.:
  - a. De dipool, gesloten of open
  - b. De "fietspomp"
  - c. De 5/8 golf
  - d. Televes 1501

De nrs. a, b en c hebben een vrij vlakke stralingskarakteristiek (de een wat heter dan de ander) en geven minder storing dan het GP-tje of de "Discone". Ik hoop hier wat mensen mee geholpen te hebben. Mochten er vragen zijn, dan kunnen die schriftelijk gesteld worden via de postbus van het FRM.

## STAPHORST:

### RUSTOORD IN DE ETHER

Waar zijn de middengolfpiraten uit Staphorst gebleven? Opgepakt en weer eens opgepakt.

Twee jaar geleden draalden hier zo'n vijf tot zes amateurs elke avond een platenprogramma, maar dat is verleden tijd. Het is nu rust en stilte. Hopelijk dat die tijd nog eens terug komt.

Hier in de regio draaien nog wel veel middengolfstations, maar de F.M. heeft ook hier de toekomst.

Zelf heb ik ook op de F.M. en M.G. gedraald, maar ben drie keer gepakt, getrouwd en nog aktief oop de 27 Mc., wat het aanspreken niet waard is.

Mocht er nog belangstelling zijn voor een regionaal programma op de F.M., dan houd ik me daarvoor aanbevolen. Als een amateur dit schrijft, dan zet hij zijn zender en radio aan, krijgt de kriebels in het bloed en draait enkele platen. Hoe lang nog?

Reacties: OUD PIRAAT RADIO PIO B.V., SCHOONSTERLAND 65, STAPHORST.



# FRM OP BEZOEK BIJ RADIO PALERMO

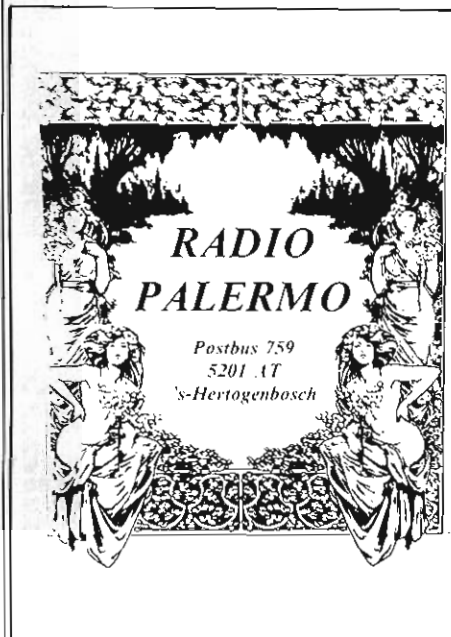

De berichten over de vrije radio in de provincie Noord-Brabant waren de laatste tijd nogal somber: in Eindhoven helemaal niets meer te beleven, veel stations uitgeweken naar België etc. etc. Daarom was ik ook nogal verbaasd, toen ik gebeld werd door Radio Palermo uit Den Bosch met het verzoek daar eens te komen kijken. Vanuit Den Bosch hebben we immers sinds de tijden van Radio Perlee en Benelux niets meer vernomen. De afspraak werd gemaakt voor zondag 10 juni.

Op die bewuste Pinksterzondag (waarop het zowaar redelijk weer was) dus richting Den Bosch. Autoradio -eveneens van een bekend merk in het zuiden des lands- op de F.M. afgestemd om vast in the mood te komen met tot Utrecht de rustgevende stem van Johan Visser door de luidspreker. Radio Unique hield het voor de afslag Utrecht-Noord al voor bekeken en als dat niet het geval was geweest, had de zender IJsselstein daar wel voor gezorgd. Ik erger me elke keer weer een ongeluk, als we daar voorbij rijden: gefluit en gepiep op je radio en over de hele band 4 Hilversumse zenders tegelijk; kun je je een grotere gruwel voorstellen?

De MG deed het nog wel, dus tot na de brug maar even naar Caroline geluisterd. Bij Zaltbommel was de F.M. weer beluisterbaar en kregen we meteen een indruk van de drukte op de band. Ik had alvast afgestemd in de buurt van de 104 MHz. en daar viel heel wat te horen. Elke kleine plaats langs de route blijkt wel een eigen vrije radio te hebben, waarvan de meesten echter niet de kwaliteit hebben van de stations, zoals we die hier in Amsterdam gewend zijn. Modulatie veelal behoorlijk dof, spraak/muziek verhouding slecht, maar gezellig..... neem ik tenminste aan. Vlak onder Den Bosch ineens een station, dat opviel door de zeer goede modulatie en door de afwijkende muziekkeus. Stationsnaam werd niet gehoord, maar aangezien we het adres van Palermo al bijna bereikt hadden, deed dat er ook niet veel meer toe. Natuurlijk vroeg men meteen, of we geluisterd hadden en jawel hoor: zij waren het!

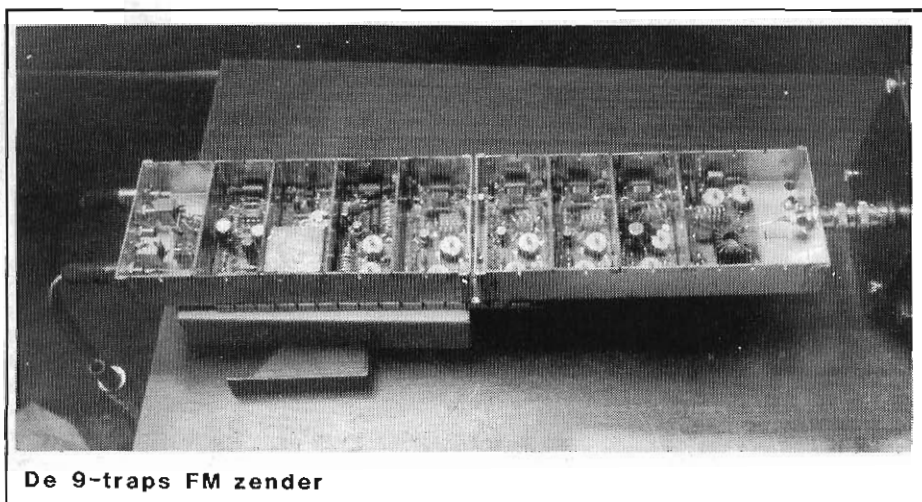

De 9-traps FM zender

## DEN BOSCH

RADIO PALERMO  
104.5 MHz

DIRECTIE: FRANS DE BRANDT

TEL: 073 - 112723

# 104.5 MHz.



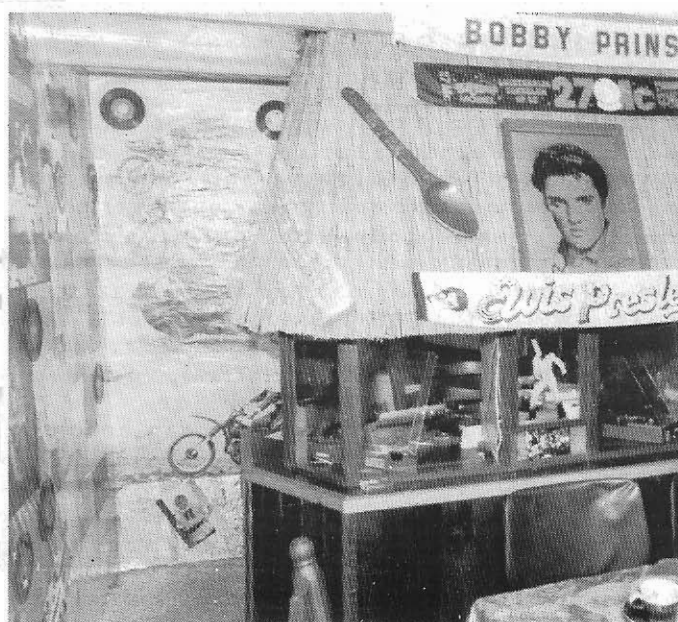

## INBESLAGNAMES

In het huis was een behoorlijke menigte aanwezig; ik dacht al dat er een verjaardag gevierd werd of zoiets, maar nee. "Allemaal medewerkers", vertelde Frans Liebrandt, met zijn 16 jaar directeur van het station en tevens voor het grootste gedeelte woordvoerder tijdens ons interview. Later komt mede-directeur Klaas Vaak nog aan het woord, maar Frans opent met de geschiedenis van Radio Palermo, aangezien hij er vanaf het begin bij geweest is:

"Ik ben gestart op 21 april 1982 samen met Henk de Gooijer. Toen was Palermo nog een echte familiezender, zoals je ze hier zoveel hebt: veel platen, weinig informatie. De eerste zender was een zelfbouwapparaat van zo'n 10 Watt. Na 2 maanden hield Henk het al voor gezien en ging ik alleen verder. Aanvankelijk was Palermo te horen op 103.3 MHz. waar we het 1 jaar hebben uitgehouden. Toen werden we twee keer achter elkaar gelicht, de frequentie bleek daarna bezet en we moesten uitwijken naar 104.5 MHz., waar we nu nog op uitzenden.

De eerste keer dat we gepakt werden, was op 29 februari van dit jaar, daarna nog eens 16 dagen later op 15 maart. Als reden werd opgegeven, dat we via de zender hadden afgeroepen, dat we een feestavond organiseerden en tevens dat we storing veroorzaakten, wat wel vreemd was na 1 jaar zenden zonder klachten. Op die 29e februari vond de inval om 23.10 uur plaats. Ze konden eerst niets vinden en nadat ze met veel moeite de studio opgedoken hadden, konden ze via de kabels die daarvandaan liepen ook bij de zender komen. Die werd uiteraard in beslag genomen en tevens namen ze 1 mengpaneel en 2 draaitafels mee. Die zender van ong. 60 Watt kwam van Super Shop. We hadden in die tussentijd genoeg kunnen sparen voor reservemateriaal en dat stond dus al standby. Na een week gingen we weer de lucht in met nieuwe spullen en een vermogen van 90 Watt (MRF 245). Dat was weer een zelfbouw zender.

Bij de 2e keer op 15 maart was het commentaar van dhr. Willemsse van de R.C.D.: "Palermo zat als enige in de lucht en werd er daarom uitgehaald. Dit keer waren er geen storingsklachten". Trouwens toch rare mensen, die RCD. We hadden alles keurig voor elkaar: tussen de zender en de antenne hadden we een filter en een power/SWR-meter. Bij de inbeslagname zeiden ze: "die dipmeter hadden jullie er beter niet tussen kunnen zetten". Dit keer werd er aanmerkelijk meer ravage aangericht dan de eerste keer; de zendinstallatie werd totaal vernield, in de studio werd alles meegenomen en zelfs de papieren aan de muur werden eraf gehaald. 200 Cassettebanden, zo'n 150 nieuwe platen, een dubbel cass.deck, 2 mengpanelen, 2 draaitafels, tuner, mikrofoon, koptelefoon, alles wat los en vast zat ging mee. Behalve de modulatiekabel, want die zat te vast in de muur. Daar knipten ze een klein stukje van af".

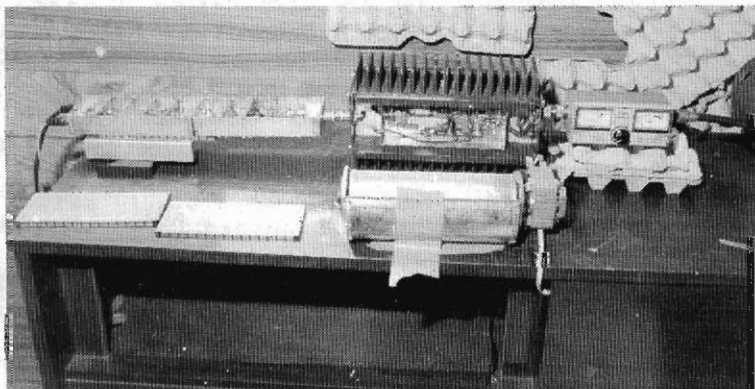

In het huis was een behoorlijke menigte aanwezig; ik dacht al dat er een verjaardag gevierd werd of zoiets, maar nee. "Allemaal medewerkers", vertelde Frans Liebrandt, met zijn 16 jaar directeur van het station en tevens voor het grootste gedeelte woordvoerder tijdens ons interview. Later komt mede-directeur Klaas Vaak nog aan het woord, maar Frans opent met de geschiedenis van Radio Palermo, aangezien hij er vanaf het begin bij geweest is:

"Ik ben gestart op 21 april 1982 samen met Henk de Gooijer. Toen was Palermo nog een echte familiezender, zoals je ze hier zoveel hebt: veel platen, weinig informatie. De eerste zender was een zelfbouwapparaat van zo'n 10 Watt. Na 2 maanden hield Henk het al voor gezien en ging ik alleen verder. Aanvankelijk was Palermo te horen op 103.3 MHz. waar we het 1 jaar hebben uitgehouden. Toen werden we twee keer achter elkaar gelicht, de frequentie bleek daarna bezet en we moesten uitwijken naar 104.5 MHz., waar we nu nog op uitzenden.

RADIO palermo

104.5 MHz

DIRECTIE: KLAAS VAAK

TEL.: 073 - 1427 23

## KLAAS VAAK: VAN ROSMALEN NAAR DEN BOSCH

"Daarna ging het heel anders". Op dit punt van het verhaal aangekomen, kan Frans even pauzeren, want hier neemt Klaas Vaak het woord van hem over.

Klaas was toen nog niet bij Palermo. "Ik had eerst een station in Rosmalen: Radio Vrij Rosmalen", zo vertelt hij. "In 1981 werd ik -ook al door dhr.Willems- uit de lucht gehaald na 6 weken zenden; 3 dagen daarna terug - RCD weer voor de deur. Verhuisd en weer een inval, waarbij niets gevonden werd, want de zender stond in het huis ernaast en was met een kabel verbonden met de apparatuur in mijn huis. Omdat ik in dienst moest, ben ik er in Rosmalen mee gestopt en toen ik eruit kwam, ging ik werken bij Radio Silver Moon, een familiestation in Den Bosch, waar weer een stel invallen plaatsvonden. Na de tweede keer zijn we met een relaiszender gaan werken en werd alleen nog de hoofdzender in beslag genomen. Op een gegeven moment werden Silver Moon en Palermo gelijktijdig uit de lucht gehaald.

Palermo had net de feestavond achter de rug op 21 april, die zeer geslaagd was. Frans had al afscheid genomen van de luisteraars via de zender van Radio Atletico, een van de stations waarmee Palermo had samengewerkt op de 103.3 MHz. Het andere station was Pierewiet; men deelde de frequentie, waarbij ieder station de eigen programma's uitzond".



## HET NIEUWE PALERMO

Op initiatief van Klaas werd Palermo nieuw leven ingeblazen: hij was het die voorstelde om -samen met Frans- een station te beginnen, dat meer op de jeugd gericht was met veel engelstalige muziek. Frans zag het eigenlijk niet meer zo zitten na alle ellende, die hij net had meegemaakt, maar werd toch aangestoken door het enthousiasme van Klaas.

"We kochten het beste materiaal, dat we konden krijgen", vertellen ze nu afwisselend, "en we kregen hulp van enkele DX-ers, die spullen leverden en de zenders bouwden. O.a. Eko uit Vught". Om te voorkomen dat het halve land nu gaat vragen om zenders, vragen ze me er uitdrukkelijk bij te vermelden, dat Eko zich niet meer met het bouwen van zenders bezighoudt. "Eko kon de zender (BLY90) van ca. 50 Watt optimaal afregelen. Bij een ander station werd de zender op een spectrumanalyzer nagekeken en hij kon werkelijk niet beter. Deze 9-traps zender hebben we nog steeds in gebruik en je hebt het zelf kunnen horen: hij is prima. Overigens zit er een J 300 oscillator in".

## PROGRAMMA'S

"We draaien nu vanaf 1 mei met deze nieuwe opzet en we zouden het niet anders meer willen. Inclusief de telefonistes draaien we met 14 medewerkers en de programma's zien er als volgt uit:

Vr. 0700-2400u.

Za. 0700-1000u.(zondag)

Zo. 1300-2400u.(1000-1300u.Radio Marina)

Ma. 0800-2400u.

Di. 0800-1800u.

Het merendeel van de programma's wordt live gepresenteerd, zo'n 5-6 uur zijn op band. Het nieuws wordt overgenomen van Hilversum. Radio Palermo is het commercieelste station van Den Bosch met momenteel 13 adverteerders. De prijzen liggen erg laag, vergeleken met de "grote" steden. Inmiddels is er ook een fanclub, maar vanwege de nieuwe opzet is het aantal leden nog niet zo groot (200). Maar het werven is nog maar net op gang gekomen, dus er is goede hoop.

## PLANNEN

De DJ's bij Palermo worden behoorlijk in de watten gelegd: er is zelfs voetbediening op de (snelstart)draaitafels. Elke woensdagavond is er vergadering, waar eventuele problemen besproken worden. Financieel worden de medewerkers niet zo verwend: ze worden niet betaald en doen het allemaal voor hun plezier. De leeftijden van de medewerkers liggen tussen de 16 en 30 jaar. Frans of Klaas is altijd aanwezig voor de bediening van de apparatuur enz. Voorlopig is men bij Palermo nog lang niet klaar: men wil de rest van de week ook nog opvullen wat zendtijd betreft, dit eventueel in samenwerking met Radio Titanic, een station dat zeer anti-commercieel is, wat hem nog een "diploma" van de VARA heeft opgeleverd. Maar Titanic

is ruimdenkend genoeg om de frequentie te delen met een station, dat wel commercieel is ingesteld. Die uitbreiding houdt natuurlijk wel in, dat er nog meer medewerkers gewenst zijn. Er zijn er pas 2 aangenomen, maar er kunnen er nog meer bij. Het maakt niet uit waarvandaan, maar enige ervaring is wel gewenst. Men kan contact opnemen of een proefprogrammaatje sturen via de postbus.

Postbus 759  
5201 AT  
's-Hertogenbosch

## OP JACHT NAAR DE D.J.

Er wordt bij Palermo ook hard gewerkt aan het leggen van contacten: zo heeft men connecties met ex-Veronicamedewerkers (boot) en Carolinemensen. Van het huidige Veronica heeft men ook iets overgenomen: het idee van "Op jacht naar de schat". Bij Palermo heeft men daar "Op jacht naar de discjockey" van gemaakt. 4 Weken vantevoren wordt via de radio bekendgemaakt, dat er een DJ gedropt wordt op een plek binnen de reikwijdte van de zender met iets opvallends bij zich. Wie de DJ vindt, krijgt een prijs, zoals bijvoorbeeld een draagbare radio. De prijswinnaar wordt ter plekke geïnterviewd.

Interviews vinden ook in de studio plaats met artiesten, veelal werkzaam op het regionale vlak, maar ook meer bekende, zoals De 2 Pinten en Charlotte.

## TECHNIEK

De antenne is momenteel een GP, die op 16 meter hoogte geplaatst is. Binnenkort wordt dat hoger d.m.v. een klimmast. Men heeft eerder een Televes antenne geprobeerd met gekoppelde dipolen, maar door bepaalde omstandigheden in de buurt, haalde dat niets uit. Nu probeert men het met een "J-stick", die geheel van koper is. Dit type antenne wordt veel gebruikt door politie en 2-meter amateurs.

En dat is het wel zo'n beetje, wat Radio Palermo betreft. Wie meer informatie wil, kan schrijven naar de postbus, waar tevens de afgebeelde sticker aangevraagd kan worden.

Na beëindiging van ons gesprek moesten we natuurlijk nog even de studio bewonderen: alles keurig ingebouwd en overzichtelijk opgesteld, razendsnel snelstartstelsel zowel de voet- als de handbediening, zeer uitgebreide equalizer. Het bandprogramma, dat we hadden beluisterd, was net ten einde (overigens een uitstekende discjockey) en het nieuws werd precies op de sekonde er in gegooid. Daarna werd het programma weer live gepresenteerd en maakten we plaats voor de dienstdoende DJ, die we verder in de auto beluisterden.

Jongens van Palermo, bedankt voor de gastvrijheid en de koffie, veel succes en hou 'm in de lucht!

JOSE.

FOTO'S: ALFRED DEBELS

## ETHERGEBEUREN VALKENSWAARD

Hoewel Radio VALKENSWAARD enkele dagen per week te beluisteren is -de modulatie mag trouwens wel wat bijgeschroefd worden-, is het toch een dode hoel op de F.M. In deze lokatie. Ook op DX-gebied is niet veel meer te beleven. Draaien we de antenne richting Noord (Eindhoven), is er helemaal niets meer te horen; af en toe wat DX. Voor Oost en West geldt hetzelfde. Draaien we naar Zuid, dan slaat de meter plotseling wel uit en hij 1 frequentie slaat hij krom: FM 102.9. Ook hoven 104 MHz. is het de laatste tijd aardig druk aan het worden. Toch missen we daar al enkele maanden SMALL WONDER, niet uit de lucht gehaald, maar een "korte" pauze. Men zou terug komen op 95.6 i.p.v. 104.3 MHz. net als toen in stereo. We zijn benieuwd. Nog even tegen de Belgische stations: gelieve niet constant over te moduleren en 10 keer per uur de onjuiste frequentie te vermelden.

Hele andere koek is het op de TV-band: in korte tijd zijn de t.v. piraten aardig populair geworden. Hierbij is veel te danken aan de VRIJBUITER, maar omdat hij nog roulerende films uitzond, hield hij het niet lang vol. Ook was er nog TV X. En nu kennen we nog MANIANA T.V. en sinds kort TEKEL T.V.

MANIANA T.V. is veel aan het experimenteren, terwijl ze intussen muziek uitzenden die van goede kwaliteit is; daarentegen moet het heeld het vaak met iets minder doen. TEKEL T.V. doet het trouwens ook niet slecht: het heeld is goed en in kleur. Alle t.v. stations werden/worden ontvangen via de kabel.

RADIO PALOMINO INT. EN EL-PIRATO TE VALKENSWAARD.



Jingle machines

fa. simrek

Herenstraat 1<sup>a</sup> - 3911 JA Rhenen  
Telefoon 08376-6376

## SNELSTART DRAAITAFEL

Hier ziet u afgebeeld het revolutionaire snelstartstelsel KWIKDISK voor elk type draaitafel. Met behulp van deze kwikdisk wordt elke draaitafel binnen 10 minuten een **snelstartdraaitafel**. Deze montage is door iedereen uit te voeren.

Voor meer informatie/documentatie, bel of schrijf naar bovenstaand adres.



f 209,-

Alle prijzen zijn excl. BTW - Prijswijziging voor behouden

# UIT DE WAARD - PETER VAN DIJK

## DE HETZE TEGEN DE TV-STATIONS DUURT VOORT

"Zo", zei heer Hugo van de videotheekbond, "wanneer de R.C.D. welnig aan de vrije TV-stations doet, dan zullen wij het recht wel in elgen hand nemen". Zo gezegd, zo gedaan: stichting opgericht (32 videotheeken aangesloten, 60 weigerden lid te worden), de "piraat" -de schuld geven van alles, publicaties in dag- en weekbladen (alleen de V.N.D., Telegraaf en enkele huis-aan-huis-bladen namen deze "verhaaltjes" op) en maar dreigbrieven, aanmaningen etc. naar de TV-stations, adverteerders en verdeeladressen van de programmaboekjes blijven versturen, net zolang tot dat dat "tuig" ophoudt met zenden.....

Ja, ja, zo gaat dat sinds begin juni in de kop van Noord-Holland. En dan te hedenken dat de voorzitter van deze stichting zo'n 2 jaar geleden zelf meewerkte aan diverse spotjes op de "piraat". Deze man beweerde ook, dat een gedeelte van de paniebele situatie veroorzaakt wordt door de te goedkope verhuur van videobanden.....

Maar wie schetst mijn verbazing??!! In de zondagskrant van vorige week zag ik een levensgrote advertentie van diezelfde firma met als surprise: een videorecorder voor slechts 1 plek!!!! Maar u moet dan wel elke week 3 films huren tegen fl. 30,- per week en dat gedurende 2 jaar!!!! Dus over goedkoop verhuren moet deze v/d T. zijn mond maar houden.

Zou deze stichting trouwens wel eens gehoord hebben van persvrijheid en vrijheid van meningsuiting? We lezen verderop in het gewraakte artikel, dat men alle verkoopadressen heeft gesommeerd om de verkoop van programmaboekjes met onmiddellijke ingang te stoppen op straffe van zeer hoge boetes. Waar halen ze het recht vandaan? Is niet immers onze handelsvrijheid ons grootste goed?

En dan nog zolets moels: de adverteerders worden volgens diezelfde stichting ook met zeer hoge straffen bedreigd, terwijl al meermalen is bewezen dat een adverteerder op een vrij radio- of TV-station wettelijk niet aan te pakken is, daar het desbetreffende station ook zonder die adverteerder wel verder draait!!!!

O ja, voordat ik het vergeet: de TV-stations zouden ervoor verantwoordelijk zijn, dat de omzet van de videotheeken met 40% is gedaald (??). Maar het gekke is, dat slechts 32 videotheeken van de 800 hier last van schijnen te hebben. Foefje om de belastingdienst om de tuln te leiden misschien? De firma met zijn videorecorder voor een plek continueerde de aktie vanwege het succes.....

Nee, beste mensen, dit hele gedoe stinkt naar elgenbelang. Of zoals in een Hoorns programmaboekje de schrijver zich terecht afvroeg, wanneer de bioscoopbond de videotheeken een proces gaat aandoen wegens "bewezen" omzetzinking.....

Trouwens, in het hele omroepgeheuren begint het zo langzamerhand behoorlijk te rommelen: is de kabel eindelijk open voor Sky Channel, is er wederom een aantal figuren, dat dit station aan handen wil leggen en waarom? Om u en mij op kosten te jagen door middel van abonnee-tv, terwijl in mijn ogen juist concurrentie ervoor zorgt dat u en ik weer plezier in ons avondje TV krijgen. Onder druk van de Amsterdamse kabel TV stations ontstond toch ook de nachtfilm en sinds het bekender worden van de Noord-Hollandse TV stations hebben TROS, V.O.O. en AVRO plotseling een filmaand. Begrijpt u wat ik bedoel? En zou Hilversum 3 er gekomen zijn, als er geen zeezenders op de Noordzee hadden gelegen? Wat opgaat voor wasmiddelen, genotsmiddelen en alle andere verkoopartikelen gaat zeker ook op voor radio en TV: hoe groter het aanbod (legaal en illegaal) hoe beter de programma's.....

Om nog even terug te komen op die vermeende omzetvermindering bij de videotheeken: in tegenstelling tot horecagelegenheden geldt voor deze handelssector, dat hoe meer videotheeken er in een wijk gesitueerd zijn, des te minder er per videotheek omgezet wordt, daar het aantal videorecorders minder stijgt dan het aantal videotheeken en de mensen heus niet meer films per week bekijken omdat er toevallig 2 of 3 videotheeken in hun buurt zijn. Ik vermoed, dat wanneer supermarkten e.d. zouden stoppen met videofilmverhuur, videotheeken onderling een betere coördinatie van inkoop zouden betrachten en er wat harder gewerkt zou worden door de h.h. handelaren in plaats van beschuldigende vingertjes naar deze of gene te richten, er in deze 32 videotheeken weer geld verdiend zou worden.

Het is voor die 760 andere, niet aangesloten videotheekhouders trouwens helemaal niet leuk om in datzelfde artikel te lezen dat de aktie tegen de "piraten" georganiseerd wordt door de legale videoverhuurders.....

Zouden al die 760 anderen dan soms illegaal zijn????..... Deze 760 niet aangesloten verhuurders zou ik willen verzoeken of zij deze -dictatoriaal aandoende- stichting niet met wettelijke middelen tot zwijgen kunnen brengen; u krijgt er zeker zo'n 20- tot 26.000 vrienden/vriendinnen bij. En echt: de bezitters van een videorecorder huren, ondanks de "piraat" heus hun filmpje nog wel en dan lever hij iemand, die geen "piratenhater" is. Dus, 760 videotheekhouders, als u uw omzet wilt verhogen.....

Zo, sorry hoor, dat moest ik even kwijt. Weet u gelijk, waarom er niet zoveel te schrijven valt over de vrije TV-stations.

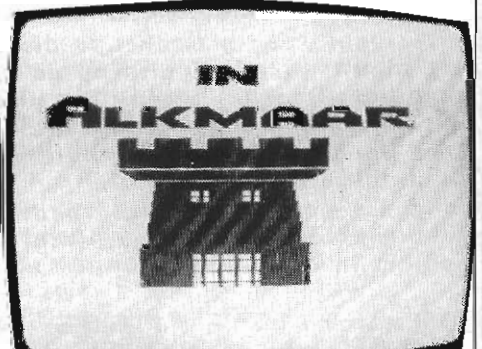
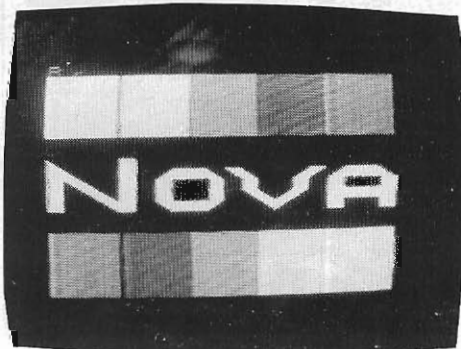

150ct

**Programma**  
informatie

**NOVA**  
ALKMAAR

kan. 50

1984 week 24

programmablad  
**SATELIET T.V.**  
**HOORN**

Postbus 2166 prijs f 1,-

*Spoetnik T.V.*

Mis 1.50

kan. 36 uhf, alkmaar

## LIJST TV-STATIONS JULI:

NAAM:	KAN.:	GEPAKT:	VAKANTIE:	VLGS. PROGRAMMA:
SUNRISE TV	23 UHF			XX
POPULAIR TV	25 UHF			XX
R.N.T. TV	26 UHF			XX
SATELLIET TV	30 UHF			XX
LIBERTY TV	30 UHF		XX	
FANTOMAS TV	30 UHF			XX
NOVA DEN HELDER	30 UHF	XX		
TRIAx TV	31 UHF			XX
ALPHA TV	33 UHF			XX TEST
DIXY CANA TV	37 UHF			XX
SPOETNIK TV	37 UHF			XX
ORION TV	42 UHF		XX	
DOLBY TV	48 UHF		XX	
NOVA 1 TV	50 UHF		XX	
A.O.S. TV	57 UHF		XX	
TRIX TV	60 UHF			XX
ATLANTIC TV	66 UHF		XX	

Jose en Alfred waren onlangs nog bij mij op bezoek; er zouden foto's gemaakt worden van de testbeelden der vrije TV-stations. En alsof jehewetwel ermee speelde, de condities waren die avond zo uitmuntend, dat alleen Nova, Satelliet, Doiby en een Belgische "praat" op de gevoelige plaat vastgelegd konden worden. In de komende maanden hoop ik wat meer foto's te kunnen nemen mits de stations zelf meewerken, de R.C.D. een oogje dichtknijpt en de weergoden helpen.

## VRIJE RADIO

Heeft u dat ook, die heimwee naar de jaren '60, radiootje mee, lekker op het strand luisteren naar 192; nou deez (zo spreken ze hier) wel. Een paar jaar geleden gingen ook de heren RCD in de zomer met vakantie, maar sinds de arbeiderskorting van november vorig jaar kan dat er schijnbaar niet meer van af..... Nog nooit eerder waren deze heren zo actief als heden, vooral in de grote steden hebben ze flink hulsgehouden en met name Atlantis heeft heel wat veertjes gelaten, maar ja; wie laat er nu Goudhaantjes vliegen in een kerk vol wilde duiven en dat niet 1 keer, maar in de 14 dagen wel 10 maal! Even zo goed wel zonde, want de programma's van dit station zaten en zitten gewoon

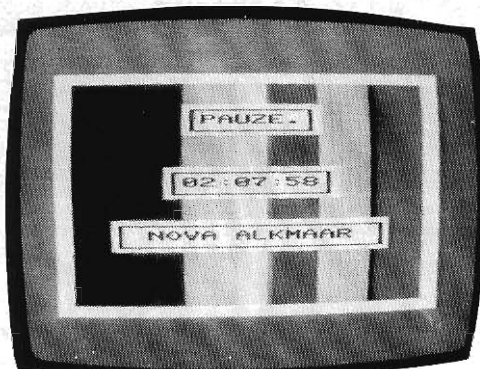

goed in elkaar en doen denken aan de tijden van de zeezenders als Veronica en Noordzee. Misschien juist daarom, dat de R.C.D. zich genoopt voelde om telkens weer in te grijpen.....

Decibel doet het allemaal wat openlijker en ook al ligt de muziekkouze mij niet altijd even lekker in het gehoor, de presentatie vind ik uniek, zeker wat betreft de "livereportages". Over "Uniek" gesproken: dit station is in de afgelopen 2 maanden toch ook al diverse malen het haasje geweest. Zou het dan toch aan de muziekkouze liggen?.....

Een station uit de Randstad, dat ik de laatste tijd met belangstelling volg, is Radio Kontinu (VRRL). Het valt mij op, dat de nonstopprogramma's qua kwaliteit beter zijn dan de gepresenteerde.

Wat dichter bij huis zit Radio West Nederland, comb. Noordzee, een station dat het beluisteren waard is en over toekomst gesproken.... er is een spreekwoord: te land, aan het strand en in de stad.....

Radio Yab Yum zendt tegenwoordig alleen donderdag en zondag uit. Dit i.v.m. de vakantieperiode, iets wat bij vele stations tijdens de zomer voorkomt.

Voor de Belgische lezers van het F.R.M. is het interessant dat Radio MAEVA bij een beetje helder weer hier in Heerhugowaard rond de 80% binnenkomt, wat met recht een prestatie te noemen valt, zeker wanneer je zoals ik op een FM-draadje uitluistert.

Tot slot rest mij nog het fenomeen Metropole: na een verbluffend snelle start was dit station plotseling gepakt in een van de eerste uitzendingen. De reden was een te groot vermogen in een dichtbebouwde buurt. Iets wat logisch is (nee, niet het oppakken) daar elke ontvanger een bepaalde grens heeft wat ontvangstgevoeligheid betreft, zodat wanneer een te hard signaal binnenkomt de ontvangst over de gehele hand wegvalt. En wat zegt de huurman..... Julst ja, niet zijn radio, maar de zender stoort..... en daar gaat weer een "praat" richting schroothoop. Medio september hoopt Metropole weer van start te gaan, ditmaal zonder "storing".....

Lieve luitjes: hellen is niet meer mogelijk, daar enkele "kwaalen" het voor de goeden verpest hebben. 's Nachts is het echt niet leuk om wakker gemaakt te worden en dan voor niets je bed uit te komen, omdat de hoorn op de haak gegooid wordt. Maar je kunt mij altijd bereiken via de postbus van het FRM.

Groetjes,

PETER VAN DIJK.

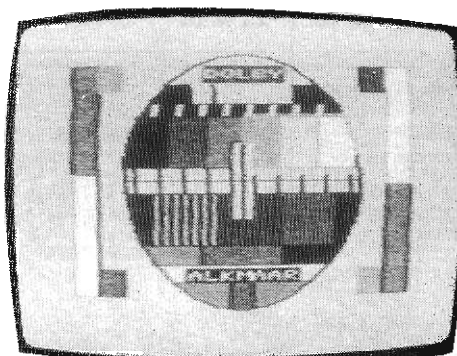





# KORTE GOLF

10.03	09.30U.	VICTORIA	DUITSLAND	7295	25333
10.03	09.40U.	JFM	UK	7710	25222
10.03	10.03U.	DUBLIN	IERLAND	6910	24333
10.03	12.40U.	MILANO	ITALY	7295	25333
11.03	09.30U.	VICTORIA	DUITSLAND	7295	25233
11.03	09.35U.	SPECTRUM WORLD	UK	6270	34213
11.03	09.40U.	DUBLIN	IERLAND	6910	24222
11.03	09.45U.	WAVES INT.	FRANKRIJK	6275	25122
11.03	09.50U.	DELMARE	BELGIE	6206	35333
11.03	10.00U.	MUSIC RADIO HOL.	NEDERLAND	7362	35233
11.03	10.05U.	WRI (WESTSIDE)	IERLAND	6280	22332
11.03	10.10U.	SUEDWEST RADIO	DUITSLAND	6238	24222
11.03	10.15U.	RADIO SUNDAY	NEDERLAND?	6225	25222
11.03	10.30U.	PACIFIC	UK?	6275	25222
11.03	11.25U.	JFM	UK	7710	35233
11.03	12.30U.	MI AMIGO	IERLAND	6285	25222
11.03	12.50U.	CAPITAL	IERLAND	6268	35323
14.03	10.00U.	TIME	ITALY	7105	35333
17.03	09.00U.	VICTORIA	DUITSLAND	7295	35333
17.03	09.40U.	TIME	ITALY	7105	35222
17.03	12.50U.	EUROPE INT.	ITALY	9428	15122
18.03	09.00U.	WNR	NEDERLAND	6910	25333
18.03	09.15U.	VICTORIA	DUITSLAND	7295	35233
18.03	09.35U.	EUROPE INT.	ITALY	9428	34212
18.03	10.00U.	BRIGITTE	BELGIE	6550	25111
18.03	10.05U.	TIME	ITALY	7105	25312
18.03	10.10U.	SPECTRUM WORLD	UK	6270	25222
18.03	11.00U.	FREEDOM	SCHOTLAND	6235	15222
18.03	11.05U.	STELLA	SCHOTLAND	7320	25222
18.03	11.10U.	WEEKEND MUSIC R.	SCHOTLAND	6240	35333
18.03	10.15U.	BENELUX	NEDERLAND	11462	33333
18.03	10.30U.	BATIDA	DUITSLAND	7345	13111
18.03	10.40U.	GEMINI	UK	6240	35333
24.03	10.00U.	VICTORIA	DUITSLAND	7295	25222
24.03	10.10U.	TIME	ITALY	7105	23232
24.03	10.30U.	EUROPE INT.	ITALY	9429	33333
25.03	09.15U.	VICTORIA	DUITSLAND	7295	24222
25.03	09.20U.	TIME	ITALY	7105	15222
25.03	09.25U.	DUBLIN	IERLAND	6910	24222
25.03	09.40U.	FREEDOM	SCHOTLAND	6235	34233
25.03	09.45U.	EASTCOAST RADIO	IERLAND	6209	25222
25.03	10.00U.	SPECTRUM	UK	6270	25212
25.03	10.20U.	BRITAIN	UK	6225	35333
25.03	10.30U.	DELMARE	BELGIE	6206	35444
25.03	10.35U.	ATLANTA	UK	6240	45444
25.03	10.45U.	APOLLO	UK	7330	35323
25.03	10.50U.	WAVES	FRANKRIJK	7341	24222
25.03	11.00U.	KRYPTON INT.	UK	6263	34333
25.03	11.10U.	UK RADIO INT.	UK	7352	25122
25.03	11.15U.	101	DUITSLAND	7455	15111
25.03	11.25U.	WESTSIDE R. INT.	IERLAND	6280	25333
25.03	11.50U.	MI AMIGO	IERLAND	6285	14111
31.03	08.00U.	DUBLIN	IERLAND	6910	35333
31.03	08.30U.	EUROPA	ITALY	9428	13111
31.03	10.00U.	FREEDOM	SCHOTLAND	6230	45333
31.03	11.15U.	EAST COAST COM.	UK	6270	34323
31.03	11.20U.	XANADU	UK	6309	35122
01.04	09.00U.	IBC	ITALY	11585	34222
01.04	09.10U.	DUBLIN	IERLAND	6910	24222
01.04	09.20U.	EUROPE	ITALY	9428	13111
01.04	09.25U.	MILANO	ITALY	7295	24222
01.04	09.30U.	VICTORIA	DUITSLAND	7295	24222
01.04	09.35U.	APOLLO	UK	6240	34333
01.04	09.45U.	MADISON	ZWITSERLAND	6200	14111
01.04	09.55U.	WESTSIDE	IERLAND	6278	24323
01.04	10.00U.	BATIDA	DUITSLAND	7315	34333
01.04	10.30U.	KRYPTON	UK	6262	35222
01.04	10.35U.	CAPITAL	IERLAND	6269	23222
01.04	11.00U.	MI AMIGO	IERLAND	6285	23212
08.04	09.00U.	VICTORIA	DUITSLAND	7295	24222
08.04	09.05U.	DUBLIN	IERLAND	6910	13222
08.04	09.10U.	TIME	ITALY	7105	11111
08.04	09.20U.	SPECTRUM WORLD	UK	6272	34333
08.04	09.30U.	SYRVIA	DUITSLAND	6240	23222
08.04	09.35U.	EUROPE	ITALY	9429	24122
08.04	09.45U.	WAVES	FRANKRIJK	7340	34323
08.04	10.00U.	XANADU	UK	6300	32222
08.04	10.10U.	ATLANTIQUE 2000	FRANKRIJK	7325	14111
08.04	10.20U.	WESTSIDE	IERLAND	6278	24222
08.04	10.25U.	MI AMIGO	IERLAND	6285	34433
08.04	11.35U.	WEEKEND MUSIC	SCHOTLAND	6240	35233

## RADIO SYLVIA INT.

Duitsland komt steeds vaker in het nieuws in deze rubriek. Op 8 April was er alweer een nieuw station te beluisteren. Het was Radio Sylvia Int. Enkele maanden terug was al melding gemaakt van het station. De geruchten, die uiteindelijk waar bleken te zijn, vermeldden toen dat het een nieuw station zou zijn dat zou gaan uitzenden via 6225 of 6240 kHz. De eerste uitzending was via 6240 kHz. Een adres is niet bekend. Maar in de toekomst zullen we meer van het station gaan horen

## APOLLO

Dit station heeft de laatste tijd pech met de conditie's. Er werden in Maart al twee uitzendingen vroegtijdig afgebroken en David Scott besloot eerst maar eens op vakantie te gaan. Die vakantie viel letterlijk en figuurlijk in het water. De nieuwe uitzendingen ook. Men kampt met het probleem van een ongeschikte lokatie. De lokatie die men nu wilde gebruiken bleek weer niet zo lekker te zitten omdat er plotseling veel mensen voor hun rust die kant optrokken.

Op 10 Juni zou Apollo in de lucht komen. Een frekwentie werd maar niet bekend gemaakt want in de 41M. band had men de laatste tijd niet al te beste ervaringen. Helaas, op 10 Juni werd er weer niets gehoord van dit station. En men had een prima programma ineen gedraaid. De Internationale service zou natuurlijk weer paraat zijn met programma's in het Duits en Nederlands, verder een dx-show en een special op het gebied van de radio in Ierland. Er zijn de afgelopen maanden verschillende kontakten geweest met de mensen van o.a. Radio Nova, Radio Dublin en Sunshine Radio. Deze programma's houden we natuurlijk nog wel tegoed maar het is wel vreselijk jammer dat de uitzending weer de mist inging. Dit keer waarschijnlijk echt. De vorige keer bleken alle mensen die Dave Scott tijdens de uitzending ophielden toevalligerwijs in de dode zone te zitten wat tot gevolg had dat hij de uitzending staakte. Uiteindelijk kwamen er toch nog zo'n 45 brieven op de helde postbussen. Het station was dus niet voor iedereen onhoorbaar geweest. Een gekke situatie.

Om het geheel wat aantrekkelijker te maken wil Radio Apollo internationaal ook via de FM gaan uitzenden. De eerste testuitzendingen zijn inmiddels al gedaan via 102 MHz. Op FM heet Apollo PSC-FM. Het adres blijft: Postfach 700825, 2820 Bremen 75, B.R.D.

## RADIO WAVES INT.

Er zijn de laatste tijd steeds vaker uitzendingen van Radio Waves International uit Frankrijk te beluisteren in de 41 meter band. Deze vinden plaats op 7340 kHz. De ontvangst is niet altijd geweldig, maar dat heeft met de lokatie te maken. Men hoopt dit probleem binnen afzienbare tijd te verhelpen. Om helemaal uit de kosten te komen hanteert men nu hetzelfde systeem als Radio Milano International en Radio Delmare. Men verhuurt gewoonweg zendtijd. Dat liep eerst niet erg voorspoedig, maar er komen steeds vaker stations die gebruik willen maken van de service die Radio Waves International biedt. Naast de vele relays zal Radio Waves zelf ook uitzendingen blijven verzorgen op 7340 kHz. Het adres van dit Franse korte golfstation is: B.P. 130, 92504 Rueil Malmalson, Cedex, Frankrijk.

## W.M.R.

Men draait weer op volle toeren. En dat is erg lekker want WMR is al jaren een goed station. Helaas waren er wat mensen die de naam van het station leenden, want dat trekt natuurlijk weer wat extra luisteraars. Van deze mensen hebben we gelukkig al maanden niets meer gehoord. Het echte World Music Radio is er nog, en hoe. Men zendt uit via verschillende frekwenties. De meest bekende is natuurlijk de uitzending via Radio Dublin op 6910 kHz. Via deze frekwentie is het station op Zondag soms bijzonder goed te ontvangen. Daarnaast heeft men nu ook besloten via meerdere stations te gaan uitzenden. Dit gebeurt o.a. via Radio Riviera in Monaco. De uitzendingen van WMR zijn daar via de FM te beluisteren. Een station in Pavia dat 24 uur per dag in de ether is, zendt de programma's van WMR ook uit. En Pavia ligt in Itale, dus ook daar is het station weer teruggekeerd. Het station in Pavia heeft een album- en top 40-format. In Frankrijk worden de programma's van World Music Radio via een netwerk van lokale stations uitgezonden. Tenslotte kunnen we nog vermelden dat WMR vanuit Dublin ook uitzendt op 1152 kHz. terwijl de uitzendingen via 99 MHz. in stereo te volgen zijn. Binnenkort hoopt men een service via 9845 kHz. vanuit Itale op te zetten. Als je naar de radio luistert kom je WMR overal tegen. Het adres is nog altijd: Postbus 4078, 1009 AM Amsterdam.



## RADIO 101

Dit is niet het station dat we kennen van de uitzendingen van Radio Milano International. Dit Radio 101 is een station uit Duitsland. Men werd enkele maanden terug gehoord op 7450 kHz. Het betrof een testuitzending zonder gesproken woord maar wel met identificaties en jingles. Men gaf tijdens deze uitzending ook een adres door waar rapporten met veel spanning werden afgewacht. Het vermogen lag tijdens de testuitzending rond de 250 Watt maar men wil dit over een poosje opvoeren tot precies 1KW. Ala adres werd genoemd: Postlagernd, 4180 Goch 3 in Duitsland.

## BRITAIN RADIO INT.

Sinds Radio East Coast Commercial uit de ether werd gehaald is er niets meer vernomen van Britain Radio Int. Dat is op zich natuurlijk niet zo verwonderlijk want het station werkte tot voor kort nauw samen met East Coast Commercial. Nu staat B.R.I. al een poosje op het verlanglijstje van de heren van de GPO dus men nam het zekere voor het onzekere; BRI hleef een poosje zwijgen. Intussen kon men natuurlijk meteen op zoek naar een adres voor het station, want hoewel men dit jaar nog wel in de UK terecht kan zal het volgend jaar wel een stuk moeilijker worden. BRI heeft een beroep gedaan op Radio Enterprise uit Nederland. Het ziet er dus naar uit dat BRI binnenkort ook Postbus 19074 in Utrecht gaat gebruiken. BRI wil trouwens weer spoedig beginnen met de uitzendingen. Eind Juni, als dit verhaaltje op de redactie verwerkt is, staat de come-back geprogrammeerd. We weten op dit moment dus niet of het allemaal doorgang heeft gevonden maar vast staat in ieder geval wel dat we BRI niet hoeven te missen.

## ATLANTA

Spraken we enkele maanden terug nog verheugd over de terugkeer van dit station, nu staat ons weer een onaangename verrassing te wachten.

Men maakte onlangs bekend een definitief sluiten van het station te overwegen. Men zit ook bij Atlanta behoorlijk in de malaise als de nieuwe wet er door komt. Derhalve heeft men maar vast aangekondigd te zullen stoppen met de uitzendingen. Het is maar te hopen dat men wel weet dat die wet er voorlopig nog helemaal niet komt want anders zijn we weer een goed station kwijt. Voorlopig gebruikt Radio Atlanta nog de P.O.Box 319, Edenbridge, Kent in de UK.

## PACIFIC

Van dit station zullen niet veel dx-ers gehoord hebben. Dat klopt ook wel want Radio Pacific zond nog maar nauwelijks uit. Het is een station dat het van relays via andere stations moet hebben. In het verleden onderhield men leuke contacten met Radio Ireland Int. maar dit station heeft inmiddels de zender voor goed opgeborgen. Men is er daar in Ierland mee opgehouden en daar is Pacific het slachtoffer van. Nu waren de ontvangsten van Radio Ireland op het continent niet zo geweldig en dus ook die van Radio Pacific blokken dus niet uit. Maar Pacific wil wel doorgaan en daarom heeft men contact gezocht met stations die relays verzorgen. Een ervan heeft al positief gereageerd. Het is Radio Waves Int. uit Frankrijk. We kunnen Radio Pacific binnenkort dus verwachten via 7340 kHz. In de 41M-band. Het adres van Radio Pacific is: Postfach 700825, 2820 Bremen 75, Duitsland.

## MISTY MOUNTAIN

Een vreemde eend in de bijt; zo kunnen we Misty Mountain Radio wel noemen. Op 1 April zond men uit en werd het station in verschillende delen van West-europa ontvangen. De uitzendingen kwamen vanuit Ulster. Typisch is wel dat het station een adres gebruikte dat binnen afzienbare tijd gaat sluiten en nog gekker werd het toen men het straatnummer foutief bleek te vermelden. Wat de verdere bedoelingen van het station zijn is hij ons niet bekend dus we zetten er maar een ? bij.

## WEEKEND MUSIC RADIO

Het zijn wel lachebekjes in Schotland. Radio Freedom Int. nam afscheid omdat men dacht dat de gevreesde wet al van kracht werd maar ook WMR hield er een aardig gelintje op na. Het was op dezelfde dag, de beruchte 1 April. WMR koos een plekje niet ver van Radio Freedom af en ook zij namen afscheid van de luisteraars. Dan denk je als luisteraar natuurlijk dat ze daar in Schotland helemaal gek geworden zijn. Dat viel wel mee, maar het was wel een prachtige sick-joke. WMR nam afscheid om precies een week later terug te keren met de mededeling dat het allemaal maar een grapje was geweest. Niet zo leuk voor de vaste luisteraars van het station. Maar het moet je humor maar zijn.

## FREE RADIO POLL 1984

Het Engelse blad Airspec News houdt ieder jaar onder haar vele lezers een Poll. Nu zijn de meeste lezers van dit blad dx-ers die de vrije radio een warm hart toedragen dus is het voor de piratenliefhebbers ook wel leuk om eens te zien wat daar zoal naar voren kwam. Station die het slechts in het gehoor lagen waren Radio MI Amigo uit Nederland, Radio Brigitte uit België en op de eerste plaats stond best wel verwonderlijk: Radio Dublin. De stations die de post slecht beantwoordden en er nauwelijks iets leuks bijdoen dat bleken er nogal wat te zijn. We zullen de drie slechtste noemen. Het Nederlandse station Radio Arena stond hovenaan en had verreweg de meeste punten, Radio Atlantis SW uit Engeland was "glansrijk" tweede terwijl Weekend Music Radio een derde plaats had. We zullen voor de QSL-jagers nog maar een paar namen noemen van stations die in het rijtje voorkwamen want het is immers niet leuk om voor niets een QSL kaart aan te vragen. Hier dan nog wat namen van stations die hun luisteraars bijna niets hieden: Radio 49, Radio Hexagon, South Dublin Radio, World Listeners Service, Radio Black Hunter, Music Radio Holland en Radio Ireland Int., maar dit station is nu definitief gestopt. Het slechtste station werd Capital Radio Int. uit Ierland. Radio Enoch werd maar net tweede want dit station werd met de politieke uitzendingen helemaal niet gewaardeerd. Britains Better Music Station volgde en ook hier komen we Radio Brigitte weer tegen. Het station dat het best in het gehoor ligt is Radio Apollo Internationaal. Zij hadden een mijlenverre voorsprong op nummer twee: Radio Delmare. Apollo kreeg drie keer zoveel stemmen. Hierbij moet natuurlijk wel aangetekend worden dat Airspec de meeste lezers in Engeland heeft. En eigenlijk zouden we het resultaat van Free Radio Service, dat vierde werd op moeten tellen hij dat van Radio Delmare. De post wordt het leukst behandeld door Radio Freedom Int. uit Schotland. Het gelegenheds kortegolfstation Sunshine Radio werd tweede. Verder volgden nog Radio Avalanche, Radio East Coast Commercial en Radio Delmare. Bij de beste presentatoren vonden we Dave Scott van Apollo op de eerste plaats. Hier was het echter wel opmerkelijk dat hij op korte afstand werd gevolgd door Peter Verbruggen van Free Radio Service Holland. De verklezing van Peter heeft natuurlijk erg veel te maken met de formidabele dx-show die hij iedere keer weer weet te maken en datzelfde is van toepassing op de verklezing van Dave Scott. Peter is de enige huitenlander in het gezelschap van louter Engelse presentatoren. Andere namen waren Norman Nelson en Mark Stafford. Het beste station, algemeen gezien, werd Radio Apollo Int. mede door de programma's die zich het afgelopen jaar op Internationaal gebied sterk verheterd hebben. Radio Caroline SW werd tweede en ook hier was FRG-Holland het enige station van buiten Engeland. Verder werd Radio East Coast Commercial genoemd. We kunnen hier in Nederland dus trots zijn op onze Free Radio Service Holland.

## BIG LONDON RADIO

Nu we het toch over naritellen hebben, wat te zeggen van Big London Radio. Het station werd voor het eerst gehoord in Augustus 1983. Er werd toen uitgezonden op 11586 kHz. Het klonk toen allemaal wel aardig en je mag dan verwachten dat het station in de toekomst wel vaker te beluisteren zal zijn. Dat gebeurde bij BLR helemaal niet. Het station hleef zwijgen. Nu was het in Augustus wel gek dat men rond middernacht uitzond. In Maart van dit jaar was het station plotseling weer terug in de ether. Op dezelfde frekwentie en op dezelfde tijd maar ook met exact het zelfde programma als in Augustus. BLR is te herkennen, tenminste, dat hopen we maar, via 32 Victoria Road etc....

## MI AMIGO

Even terug naar Ierland waar we weer een onregelmatige oppikken. Het is MI Amigo Radio. Er werd even regelmatig uitgezonden via 6280 kHz. in de 48M-band. De ontvangst was redelijk tot goed maar ook dit station houdt er iets gekks op na. Men vroeg erg vaak om luisterrapporten en die werden dan ook door tal van luisteraars naar het in de uitzending genoemde adres gestuurd. Echter, alle brieven kwamen onbestelbaar retour. En zo heeft iedereen plezier van het uitzenden op de korte golf. Ik heb in ieder geval mijn toch al steeds dunderd wordende IRC's gelukkig terug.

## KBC RADIO

Een Nederlands station dat uitzendt via Radio Delmare. In de toekomst zal dat dus weer gebeuren, want Delmare keert terug. KBC Radio brengt niet veel nieuws maar men heeft wel een verandering van adres ondergaan. Men kan tegenwoordig het station alleen herkennen via Postbus 23 in Ederveen.

## RADIO RETE MANILLA ONE

Een Italiaans station waar weinig informatie over loskomt. Het station werd al verschillende keren gehoord maar veel bijzonderheden werden toen niet gegeven. Opmerkelijk is wel dat het station onlangs werd gehoord terwijl men uitzond vanuit een winkel in Italië. In deze winkel worden zenders verkocht, en men was dus eigenlijk gewoon een zender aan het testen. De ontvangst was vrij redelijk, wat niet zo verbazingwekkend is want men had de beschikking over een zender met een vermogen van 100 Watt. Er werd uitgezonden in de 41M. band op 7215kHz. Er wordt tijdens de uitzendingen wel een adres doorgegeven maar voor zover wij weten wordt er niet op de rapporten gereageerd. Een goedkoop station dus eigenlijk. De presentator van het programma heet Francesco Sacco. Het adres voor diegenen die toch willen proberen een raketje los te krijgen is:  
Via Leyni 40/F, 10100 Torino in Italië.

## 91 RADIO

Ook dit station is afkomstig uit Italië waar het al geruime tijd uitzendingen in de FM band verzorgt. Men heeft sinds enige tijd ook de beschikking over een korte-golf zender. Het station is derhalve al verschillende keren te beluisteren geweest via 9845 kHz. Hun FM-zender relayd ook de programma's van World Music Radio en dat zal dus ook via 9845 kHz. gaan gebeuren. Helaas heeft de zender van het station slechts het lage vermogen van 10 Watt maar men wil dat in de toekomst gaan veranderen. Er zal een betere zender komen met meer vermogen. Op dit ogenblik is het station hier nauwelijks te beluisteren.

## ITALIA UNO

Ook dit is een nieuw station uit Italië. Op 22 Maart j.l. werd er vroeg in de morgen getest op 7195 kHz. Er werd non-stop muziek gedraaid met als hoofdmoot Italiaanse muziek. Veel is er verder niet bekend over Radio Italia Uno maar we hopen over maandje wat meer nieuws binnen te krijgen via Roger Kirk van Victoria uit Duitsland, want die is nogal goed op de hoogte van alles wat er gebeurt op de vrije radiomarkt in Italië.

## PREMIER RADIO

Weer een station uit Ierland dat enkele maanden geleden werd gehoord op 6217 kHz. met een matig signaal. Dat is op zich erg jammer want Premier is toch een van de betere stations uit Ierland. Als men nu eens het licht ziet gaat men er misschien iets aan doen. De afgelopen weken werd het station niet meer gehoord. Het adres is:  
139, Ballyfermot Road, Dublin 10, Ierland.

## ITALIAN BROADCAST. CORP.

Italië wordt ook weleens het radioparadijs op aarde genoemd. Dat is zeker niet altijd van toepassing op de stations die ook een kortegolf zender hebben want die hebben het de afgelopen jaren bij vliegen helemaal niet zo gemakkelijk gehad. Inmiddels hebben de meesten op de nieuwe plek die zij noodgedwongen moesten vinden al een nieuwe luisterschare opgebouwd. Er zijn er ook die een veel langere voorbereidingsperiode nodig hadden. Daaronder valt zeer zeker de Italian Broadcasting Corporation. Het station werd een poosje terug uit de ether gehaald en dat was niet de eerste keer. Toen bleek echter ook dat de schatkist van het station min of meer leeg was. IBC bleef zwijgen. Normaal zond het station uit in de 26M. band op 11586 kHz. Op die frequentie keerde men enige tijd geleden terug in de ether. Men heeft echter niet de beschikking over een eigen zender maar dat was niet zo'n probleem. In het verleden zond de IBC programma's uit van andere stations. Een van die stations heet Radio Time uit de mooie Italiaanse plaats Florence. Radio Time heeft wel de beschikking over een paar zenders en men zendt normaal uit op 7106 kHz. In de 41M. band, maar voor deze gelegenheid werd er ook een zender op eerder genoemde 11586 kHz. gezet. Echter, veel bijzonderheden zijn er nog niet binnengekomen. Wel is duidelijk dat IBC in de toekomst een rock-show via Time gaat uitzenden. Een adres noemde men ook niet tijdens de uitzending maar waarschijnlijk zal men in de toekomst gebruik gaan maken van hetzelfde adres als Radio Time en dat is:  
Casella Postale 79, 50018 Scandicci (F) in Italië.

## EAST COAST INT.

Ierland heeft al verschillende korte golf stations. Deze zijn allemaal illegaal doch niet onder de categorie "piraat" te rangschikken. Er wordt niet of nauwelijks tegen deze stations opgetreden. In Ierland maakt men zich uitsluitend druk om stations die echt populair worden en veel luisteraars van het legale station RTE wegtrekken. Sunshine Radio en Radio Nova hebben dat inmiddels ondervonden. Op de korte golf heeft Ierland dus veel stations maar slechts een enkeling is regelmatig te beluisteren. We onderscheiden Dublin Radio en West Side Radio. Deze twee stations doen regelmatig hun programma. De rest hangt er maar een beetje als los zand bij. Een van die stations is Eastcoast Radio Int. Dit station was b.v. op 8 April met een behoorlijk goed signaal te beluisteren. Voorheen zond men uit op 6210 kHz. maar voor deze gelegenheid koos men voor 6203 kHz. Andere uitzendingen vonden nog plaats op 6208 kHz. Het was een opsteker het station een keer goed te kunnen horen want over een poosje zal dat weer afgelopen zijn. Inmers, Radio Delmare keert terug op 6206 kHz. en die gebruikt meestal niet slechts een paar Wattjes, en daarnaast zit ook T.W.R. nog af en toe op 6210 kHz. en die werken ook niet met een laag vermogen. We zullen op het continent dus binnenkort wel weer afscheid moeten nemen van Eastcoast Radio Int. Het adres luidt:  
24 Joyce Road, Drumcondra, Dublin, Ierland.

## FREEDOM INT.

Over het algemeen zijn de mensen van RFI vrij nauwkeurig maar onlangs maakte men toch een lelijke fout. Men hield ten gevolge van een nieuwe wet die over een poosje van kracht zal worden een laatste en dus afscheidsshow. Nu zijn ze daar dus even vergeten dat die wet er voorlopig nog niet is en er voorlopig ook nog niet zal komen. Er zijn weliswaar ver gevorderde plannen maar men heeft de boel nog niet rond en het ziet er zelfs naar uit dat die wet er dit jaar nog helemaal niet komt. Hierdoor zijn ook verschillende oude adressen van stations in de UK weer geopend. Tijdelijk, dat wel. Radio Freedom Int. liet weten te stoppen met de uitzendingen omdat op 1 April de nieuwe wet van kracht zou worden. Een lelijke fout dus. Het is te hopen dat veel mensen die uitzending gehoord hebben. Het station is op 31 Maart lang genoeg in de lucht geweest. Men zond uit tot 24.00 uur. En misschien heeft een van de brieven-schrijvers wel medegedeeld dat die wet er nog niet is en ook nog niet komt. Dan bestaat de mogelijkheid dat Freedom nog een keertje terugkeert in de ether want een mooie zender zet je natuurlijk niet zomaar in de kast. We blijven het dus proberen op 6230 kHz. in de 48M. band.  
Het adres is:  
Radio Freedom Int., Department R., Elm Row, Edinburgh in Schotland.

## BATIDA

Er is de laatste tijd een expansie te merken van allerlei nieuwe korte golfplaten. Een van de stations die het afgelopen half jaar het levenslicht zagen is het Duitse station Batida. Zoals alle stations probeert ook Radio Batida iets opmerkelijks te doen. Men heeft voor een bepaald format gekozen. Er wordt tijdens de uitzendingen alleen maar soul en reggaemuziek gedraaid. Dat is natuurlijk wel leuk voor de liefhebbers. Nu heeft men bij het lezen van de luisterrapporten bemerkt dat veel mensen het wel leuk vinden maar verder erg weinig van deze muzieksoort afweten. Dat vroeg dus om maatregelen. Als iemand interesse heeft in deze muzieksoort dan kan hij of zij dat vermelden bij het luisterrapport. Naast een pittige hoeveelheid informatie over het station krijgt de schrijver ook nog een stapel informatie over de muziek en de artiesten. Een extra service die velen zullen waarderen. De programmering van Radio Batida heeft sinds kort ook een wijziging ondergaan. Men heeft een hrleven rubriek in het leven geroepen. Men blijft natuurlijk wel doorgaan met het versturen van QSL kaarten maar leuke hrleven worden nu ook tijdens de drie uitzendingen behandeld. Radio Batida maakt gebruik van het adres van Radio Telex en dat is: Postfach 700825, D=2820 Bremen in West Duitsland.

## MILANO INT.

Een opmerkelijk station is dit. Natuurlijk ook uit Italië. Radio Milano heeft ook een nieuwe frekwentie moeten zoeken in het verleden en kwam uiteindelijk uit op 7295 kHz., een frekwentie waar hele goede resultaten te boeken waren. Radio Milano is tegenwoordig bijna dagelijks te beluisteren via deze frekwentie. Dat is niet zo verwonderlijk, maar het is jammer dat er niet altijd iets te horen is. Vaak is er slechts een kale draaggolf te bespeuren. Dit is natuurlijk iets zinloos. Op Zaterdag en Zondag is het station altijd in de lucht omdat men dan ook de programma's van het Duitse station Radio Victoria uitzendt. Radio Milano is overigens niet alleen via de korte golf te beluisteren. Lokaal doet men iets op de 101 MHz. en op 1301 MG is men ook in de weer. Op deze laatste frekwentie komen ook veel luisterrapporten binnen. Het gebeurt dan ook regelmatig dat het station ook in Nederland gehoord wordt. Luisterrapporten worden met enige vertraging beantwoord. Het adres is: Locatelli 6, 20214 Milano, Italië

## SPECTRUM WORLD BROADCASTING

Dit Engelse station zond tijdens de Paasdagen, een poosje terug dus alweer, uit op verschillende frekwenties. Dat was niet zo gek want het station wordt vaker op hultensporige frekwenties gehoord. Met Pasen was het station te beluisteren via de gebruikelijke 6270 kHz. Ook was men te horen op 7710 kHz, en daar wordt het station wel vaker gehoord samen met Radio Krypton Int. Tijdens de uitzendingen maakte men ook melding van het feit dat men voor het eerst ook uitzond via 13733 kHz. maar voor zover wij weten heeft niemand het station daar kunnen ontvangen. Als grap prikte men ieder uur het nieuws van de I.B.A door, compleet met de klok van de Big Ben. Dat de medewerkers van Spectrum World Broadcasting er tijdens de Paasdagen zijn in hadden bleek wel uit het feit dat men veel lol had tijdens de uitzendingen, die live werden gepresenteerd. Tenslotte kunnen we vermelden dat het station voor deze gelegenheid een aantal speciale QSL-kaarten had laten maken. S.W.B. is te bereiken via: 134 Eastworth Road, Surrey KT16, DT, in de UK



# Jingle machines

# fa. simrek

Herenstraat 1<sup>a</sup>-3911 JA Rhenen  
Telefoon 08376-6376

## Deze professionele FM gemoduleerde zender in 19 inch kast met ringkertrafo

Deze zenders zijn zeer professioneel uitgevoerd en te leveren op alle frequenties tussen 88-108Mhz.

	zonder voeding	met voeding
40 W	f 449,-	f 629,-
60 W	f 499,-	f 679,-
100 W	f 839,-	f 1179,-
stereo coder	f 210,-	
pll uitbreiding	f 210,-	

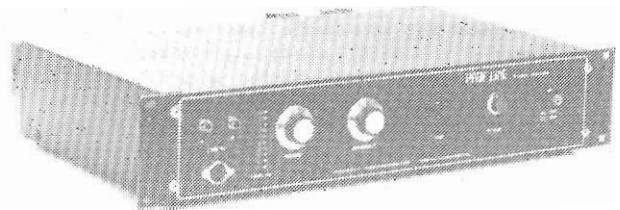

Voor meer informatie/documentatie, bel of schrijf naar bovenstaand adres.

Alle prijzen zijn excl. BTW - Prijswijziging voor behouden

## CAROLINE RADIO CLUB

POSTBUS 402  
2270 CK VOORBURG - NEDERLAND RADIO CAROLINE  
(voor informatie stuur een  
antwoordzegel of IRC + eigen  
naam en adres)

64 20th 84  
ANNIVERSARY

## Caroline Radio Club



### Een club om lid van te zijn.



## Ross Revenge

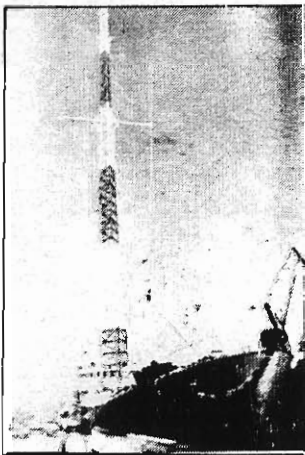

CAROLINE RADIO CLUB  
P.O. BOX 402  
2270 CK VOORBURG  
THE NETHERLANDS  
(send an IRC + self addressed  
envelope for information)

DE CAROLINE RADIO CLUB -OPGERICHT 1.1.1978- HEEFT ALS DOEL EEN "BRUG" TE VORMEN TUSSEN DE LUISTERAARS EN DE MEDEWERKERS VAN ZEEZENDER CAROLINE, O.M. DOOR HET UITGEVEN VAN HET KWARTAALORGAAN "CAROLINE RADIO NIEUWS" MET INTERESSANTE ARTIKELLEN ZOALS CAROLINE INFO, INTERVIEWS, PERSBERICHTEN, VERVOLGVERHALEN, ZEEZENDERGESCHIEDENIS EN NOG VEEL MEER. IN ELK C.R.N. WORDEN GOEDE CAROLINE (EN LASER) FOTO'S ENZ. OPGENOMEN.

DE JAARLIJKSE CONTRIBUTIE IS FL. 20,- OF 400 BF. OF 20 DM. BETALING: GIRO 1673943 T.N.V. EDUARD VAN LOON TE VOORBURG OF PER BRIEF/POSTWISSEL AAN: C.R.C., POSTBUS 402, 2270 CK VOORBURG. PROEFPAKKET BESTAANDE UIT DOUBBELNUMMER C.R.N. MET EXCL. FOTO'S VAN DE ROSS REVENGE EN EEN AANTAL CAROLINESTICKERS + MINIPOSTER R.R.: ZENDT BRIEFJE VAN FL. 5,- OF 100 BF. OF DM 5,-.

## INSCHRIJFFORMULIER/ENTRY FORM

JA/YES ik wil graag direct lid worden van de CAROLINE RADIO CLUB/I wish to become a member of the cRc straightaway. De jaarlijkse contributie van f 20,-/400BF is door mij betaald per giro, postwissel, brief/the annual subscription of £5/20DM/60FF is to be paid by giro or is enclosed herewith in cash.

Naam/name:

Straat+nr/street+house no.:

Postcode+woonplaats:

Town:

County+postcode:

Land/country:

ADDRESS: cRc - box 402 - 2270 CK Voorburg - Holland.

# CAROLINE & LASER:

Aangezien er in zuid-oost Brabant toch niets meer te beleven is wat radio betreft, ben ik samen met o.a. Rob Bartol, Martin Bosman van de Glazen Stad en een paar anderen wederom naar de Ross Revenge gevaren. De gastvrijheid was weer erg groot en de vrije radiobladen, FRM en Delmare, werden erg gewaardeerd. Om je even uit de droom te helpen, als je er nog niet uit bent, de tweede golflengte op 558 kHz. (ca. 538m) is in gebruik vanaf de Communicator door het station Laser 558. Caroline had gehoopt van deze frequentie gebruik te maken voor de tweede zender en dat bleek ons door het felt, dat er twee zendkristallen aan boord waren: een voor 729 en een voor 765 kHz. Men hoopt dat het tweede station in ieder geval binnen korte tijd gestart kan worden. Wanneer weet men nog niet precies. Men heeft nog steeds problemen met de hoofdzender, die niet in orde is. Op het moment van dit schrijven draait de zender maar op 17 kW. Hij heeft ooit op 40 tot 45 kW gestaan. De 10 kW zender staat standby. Toch hoopt men de technische problemen snel opgelost te hebben; men denkt aan twee weken. Dan wordt het vermogen weer stukken hoger. Nu is het vermogen laag en het geluid wordt extra sterk (overgemoduleerd zelfs) ingestuurd.

De medewerkers, die nu aan boord zijn (25/5): Peter Quinn, Grant Benson (als het goed is, is hij de jongste), Stuart Vincent (nieuwe technicus -foto rechtsonder), Dave Richards (foto's boven en midden), Andy Johnson, Diane en Blake.

Dave vertelde me, dat hij evenals Stuart en Grant afkomstig is van de Voice of Peace. Dave heeft nog voor South Coast Radio gedraaid. Het viel op, dat elke plaat die wordt gedraaid, wordt opgeschreven. Dat is voor het hoofdkantoor, zodat die kunnen nagaan, welke platen er precies gedraaid worden.

Het nieuws op Radio Caroline is: luisteren naar andere radiostations en kijken in kleur naar de teletekst van de B.B.C. Overigens is de platenkeus van de jongens vrij. Men houdt met een enkele platenmaatschappij rekening.

De contacten tussen Caroline en Laser zijn zeer goed. Regelmatig gaan de burens bij elkaar op bezoek. Laser ligt veel dichterbij de Engelse territoriale wateren dan Caroline. Opvallend was dat de Engelse DJ's van Caroline elke keer weer vragen, hoe het is met het Nederlandse Radio Paradijs. Je kunt dan eigenlijk alleen maar "nog niet al te best" zeggen (met dank aan de Nederlandse regering). Mijn dank gaat speciaal uit naar twee mensen in Arnhem -Leen en Marjo- en de twee zeer gezellige schippers.

Again I thank the crew of Caroline for the great hospitality, especially Stuart Vincent.

TOM VAN DAUVEN.

Een week later: wederom wilden we eens gaan kijken hoe het met de zendschepen op de Noordzee gaat. We kwamen langszij de Ross Revenge, maar om duistere redenen mocht er niemand aan boord. De kapitein stond het niet toe; de DJ's vonden het wel jammer. Als reden werd genoemd, dat de touwladder ondeugdelijk was en dat daardoor ongelukken zouden kunnen ontstaan. Die touwladder was in dezelfde staat als de vorige keer. Ook was de generator defect en was men niet in de lucht (zaterdagmorgen 2 juni 1984). Een generatordefect kan volgens de bemanning gevaarlijk zijn; ik zie niet in waarom. Binnenkort zal een van de DJ's van Caroline naar Nederland komen, om het een en ander uit te leggen. De volgende keer zijn we zeker weer welkom. Wat er aan de hand was, is een vraag. In de laatste week van mei is een tender, die bestemd was voor Caroline, nooit aangekomen. Deze is in beslag genomen door de Engelse justitie.

Met de organisatie van Caroline gaat het niet zo geweldig: er zijn te weinig adverteerders, maar er zullen nieuwe komen, dus wachten we af.

We zijn daarna maar doorgevaren naar de Communicator met de informatie van de Caroline boys, dat we niet aan boord zouden komen. Overigens wordt er bij Caroline geen enkele DJ nog betaald voor de programma's, die ze maken. De DJ's zitten er alleen nog tegen kost en inwoning. Ik vraag me af, wat de toekomst voor Caroline wordt.

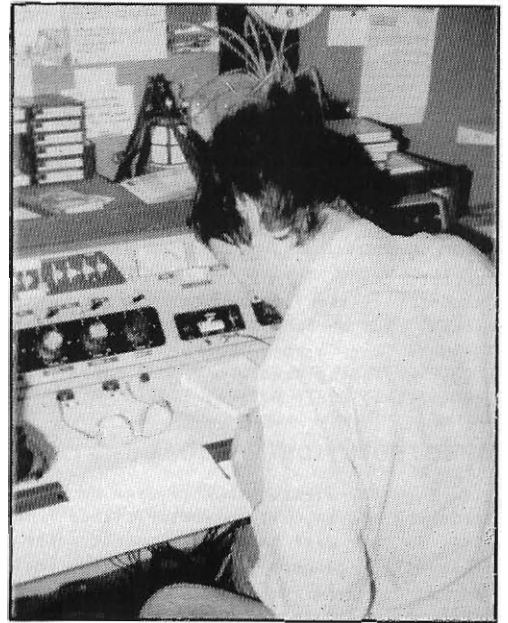

Studio Caroline

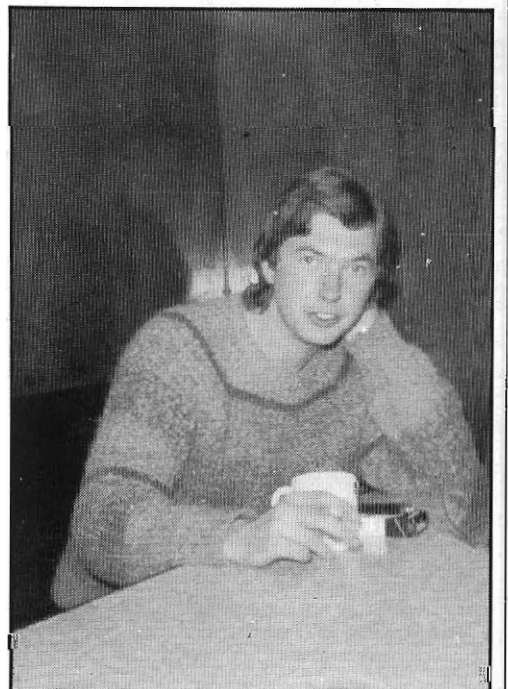

## 2 OFFSHORESTATIONS



Stuart Vincent Tom van Dauven

Officieel klopt het, dat er niemand aan hoord mag bij Laser. De kapitein heeft er opdracht voor gekregen. Er zijn dus wel foto's genomen van de binnenkant van het schip, maar men heeft liever niet, dat die gepubliceerd worden. Voor ons is dus een uitzondering gemaakt. De ontvangst was heel hartelijk. De boot is zeer stabiel, hij ligt inmiddels verankerd met een betonblok van 30 ton. Dat betekent dat het schip niet meer tijdens storm gaat varen, zoals dat eerst het geval was. Aan hoord zijn 5 DJ's en 5 man voor de overige werkzaamheden. Alle medewerkers zijn in het bezit van een Amerikaans paspoort. De organisatie heeft het Verdrag van Straatsburg zorgvuldig nageplozen. Het continent heeft op o.a. Spanje na het Verdrag ondertekend en Engeland ook. Dat betekent dat er nooit nederlandstalige uitzenden-dingen zullen komen. Dat er contacten zijn geweest en onderhandelingen met Belgen is dus onzin. Men vindt het zelfs bij Laser onjuist, dat Caroline een Ierse kapitein aan hoord heeft. Ook dat het een Engels station is, keurt men af. Dat er aanvankelijk zo weinig variatie in de platenkeuze zat, komt omdat alle platen eerst op 8-track worden gezet en dan worden gebruikt in de programma's. Aan hoord zit weer een nieuwe kapitein, een zendertchnicus uit Frankrijk, een paar DJ's uit Engeland en zelfs een DJ uit Scandinavie. Nogmaals: iedereen is in het bezit van een Amerikaans paspoort. Ook is er een oudgediende aan hoord van de Communicator: Paul Dean. Hij was vroeger onder de naam Paul May al te horen op Radio Noordzee Int.

Het ligt in de planning om dit schip 2 tot 3 jaar te houden en ondertussen alvast voor een nieuw schip te sparen. Zoals inmiddels allang bekend is, maakt Laser gebruik van een T-aerial, een waslijnantenne. De mast kan windkracht 13 hebben en dit kom je bijna niet tegen op de Noordzee. De zender stuurt momenteel 15.000 Watt uit. Caroline heeft nu (begin juni) 35.000 tot 40.000 Watt met een veel te harde modulatie; zelfs overgemoduleerd. Die van Laser is erg zwak. Nog steeds wordt er met de zendapparatuur getest. Er staan nog drie kasten van elk 25.000 Watt. In totaal gaat er binnen enkele weken als alles meezit 50 kW uit, dit volgens technicus Steve Masters. De zenders zijn van het merk CSI uit 1980, tweedehands. De kwaliteit is hoger dan die van Caroline. Bevoorrad worden beide schepen overigens vanuit Engeland.

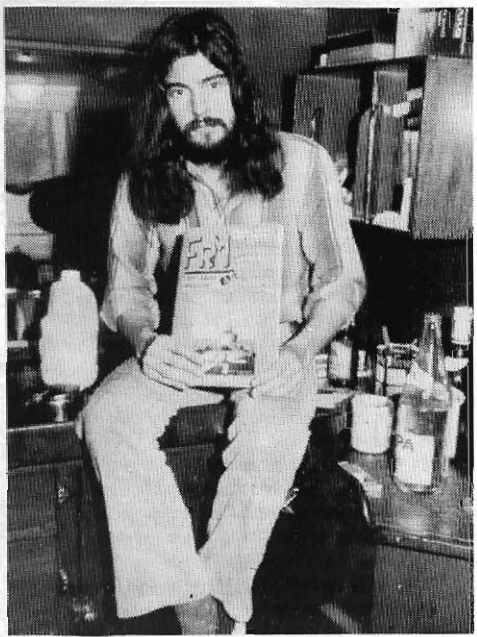

Andy Johnson

Nog even dit over Caroline: medio mei stond in De Volkskrant, dat Radio Caroline enkele dagen uit de lucht was, omdat de olie op zou zijn. Of dat inderdaad het geval was, hetwijfel ik. Op zondag 20 mei heb ik aan hoord geweest en er was van olleschaarste weinig te merken. Echter verwachtte men wel een tender. Verteld werd dat Caroline op 21 mei de lucht uit zou zijn vanwege zenderproblemen. De hoofdzender is niet in orde. Als de fout uit de zender gehaald moet worden, duurt dat minstens een week. De zender is echter (normaliter) de gehele dag in de lucht en de zendertchnicus kan er alleen maar 's nachts aan werken tussen 03.00 en 07.00 uur. De zender zou dan dus eigenlijk een hele week de lucht uit moeten, maar dat wil de organisatie niet. (Red. Momenteel (21/6) schijnen ze toch niet zoveel meer te willen te hebben; beide stations zijn al 3 dagen niet te horen geweest. Overigens is inmiddels ook medegedeeld, dat bij Laser -volgens uitdrukkelijke opdracht uit Amerika- niemand meer aan hoord mag.)

TOM VAN DAUVEN, POSTBUS 1358, 5602 BJ EINDHOVEN.  
Foto's: Tom van Dauven & Leendert Vingerling.

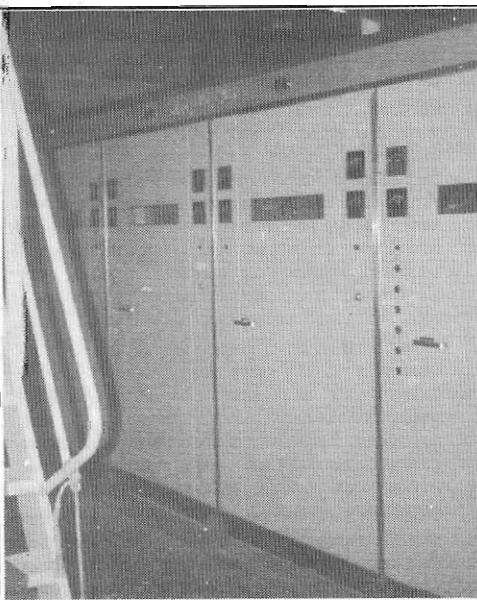

← 50 kW zender

Achterdek Ross

# DE ENGEELSE ZEEZENDERS IN DE JAREN '60.

HERHALING UIT F.R.M.  
JAARGANG 1975

Men was alleen hang, dat ook aan het licht zou komen, dat er verschillende kranten waren, die een romantisch tintje hadden gegeven aan zaken, die eigenlijk het daglicht niet konden verdragen.

Op donderdagavond was Dorothy Calvert op de televisie te zien. Zij verklaarde te hopen, dat het station binnen een paar dagen weer in de lucht zou zijn en dat ze er niet over dacht het station te verkopen. Zij wilde het op haar eigen manier gaan runnen. Onderhandelingen in die richting, die gaande waren voor de moord op haar man, waren nu definitief afgebroken. De volgende dag al ontving zij een bedreiging dat ze niet moest proberen een bezoek aan het station te brengen.

Op vrijdagochtend verlieten om 8.20 uur twee boten Whitstable om naar het fort van Radio City te varen: eentje was volgeladen met journalisten en TV mensen en in de andere boot bevonden zich de aflossers van Radio City zelf, die de mensen op het fort zouden vervangen.

Zelfs buitenlandse persmensen, zoals van Paris Match en Time waren aanwezig, een teken dat deze zaak ook in het buitenland met belangstelling werd gevolgd. "Big Alf" Bullen stond de pers al van verre te waarschuwen, dat ze terug moesten gaan. De enigen, die op het fort werden toegelaten, waren twee technici van Radio City, die toestemming kregen om met hun dagtaak te beginnen. De andere technici en een kok mochten het fort verlaten. Tijdens deze gebeurtenissen stonden de bezetters met snijhenders klaar om de persmensen te beletten op het fort te komen.

Als dit niet zou helpen, dreigden zij de mast en de zenders te vernietigen. Aangezien er grote voorraden proviand naar het fort waren gebracht door de nog steeds onbekende opdrachtgevers was te verwachten, dat de bezetting voorlopig zou voortduren.

Mrs. Calvert had afgezien van haar plan om naar het fort te gaan en overwoog nu legale stappen om de bezetters van het fort te krijgen. Dit bleek echter moeilijker dan zij gedacht had, omdat zij zelf geen enkel recht op het fort kon laten gelden.

De regering en de politici wisten helemaal niet wat ze moesten doen en zo werd er geen enkele actie tegen de bezetters ondernomen.

Op zondagmiddag, precies een week, nadat ze hun opdracht waren begonnen, verlieten de bezetters zelf het fort. Om 9.30 uur werd getest en om 10.00 uur werden de uitzendingen van Radio City hervat. Daardoor werd de aandacht weer afgeleid naar The House of Commons, waar nu hevige debatten werden gevoerd naar aanleiding van de zaak Radio City. De minister van defensie omzeilde handig een voorstel tot militaire actie tegen de forten, die door de piraten werden gebruikt, door te verklaren, dat deze forten op dat moment niet voor militaire doeleinden waren bestemd en er daarom ook geen maatregelen nodig waren.

Ook de andere kamerleden achtten het niet nodig, dat nu juist hun afdeling in aanmerking zou komen om iets tegen de piraten te ondernemen en dus gebeurde er wederom niets. Wel werden er plannen geopperd om een nieuwe organisatie op te richten, die de supervisie zou krijgen over particuliere radiostations. Later zou dit het "Plan Jenkins" worden genoemd. Deze organisatie moest een nationaal

populair radioprogramma verzorgen en de lokale stations zouden dan nieuws en actualiteiten voor hun rekening moeten nemen. De financiën moesten komen uit nationale en lokale advertentiegeden. Dit leek aantrekkelijker dan een uitbreiding van het BBC-monopolie, al was een groot aantal ministers toch meer voor het laatste. De moeilijkheid hiervan was echter het geldelijke gedeelte en ondanks het feit, dat de BBC tegen advertenties was, zou het ondoenlijk zijn de luister- en kijkgeden nog meer te verhogen. Officieus werd al bekend gemaakt, dat de legalisatie er op 1 juli door zou komen, maar mr. Wedgwood Ben wilde alleen maar kwijt, dat de zaak in overweging was genomen.

Terwijl de debatten doorgingen, moest Major Smedley op 18 juli weer voor de rechter verschijnen in verband met de moord op Radio City's directeur Reg Calvert. De voorlopige hoorzitting in Saffron Walden zorgde voor enige verrassingen: niet alleen werden de geheimen rond de zaak Radio City onthuld, maar ook kwamen er sensationele verhalen aan het licht over bedreigingen, twijfelachtige zaken en gehuurde hentes.

Smedley had te maken met een bedrijf, dat Project Atlanta heette. Deze firma ging een fusie aan met Radio Caroline en zij werden benaderd door Reg Calvert. Er werd geen financieel akkoord bereikt en de hele deal ging niet door, maar ondanks dat werd er toch een zendinstallatie ter waarde van ongeveer 1 ton op het Shivering Sands fort geplaatst. Toen kregen de mensen van Project Atlanta er lucht van, dat Calvert bezig was met een stel Amerikaanse zakenlui. Smedley en de zijnen vroegen zich vervolgens af, hoe het zat met de eigendomsrechten van Radio City.

Hun honorarium voor dit eigendomsrecht was niet betaald door Calvert en dus gingen zij zich afvragen of de apparatuur bij de transactie inbegrepen was. Daarom besloten ze het fort te bezetten om de apparatuur veilig te

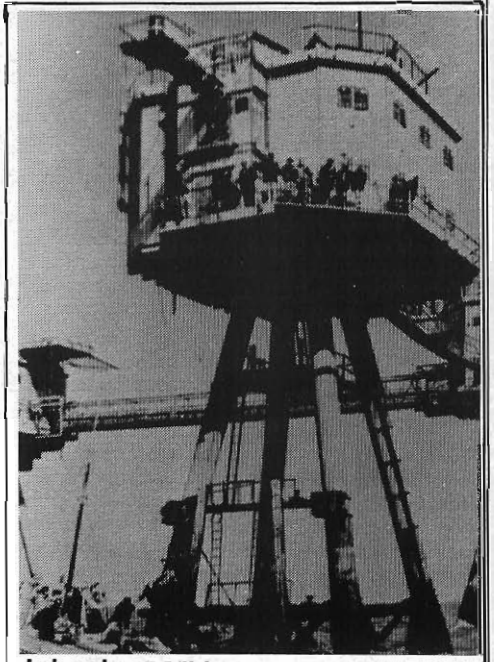

Inbeslagname

stellen. Dit gebeurde op 19 en 20 juni. De verdachte, ene miss Black en een bende van 17 man overmeesterden het fort en de zender werd buiten werking gesteld. Die ochtend verlieten miss Black en verdachte het fort. Er werd afgesproken, dat zij en een derde partij elkaar zouden ontmoeten in het hoofdkantoor van Project Atlanta in Dean Street, Soho. Deze ontmoeting vond plaats om 11.30 uur. Smedley's verdediger vertelde dat deze derde partij bestond uit mr. Philip Birch, hoofd van Radio London en Brits vertegenwoordiger van de Amerikaanse firma, die betrokken was bij de transactie met Radio City. Calvert zelf was later ook nog aanwezig. Smedley stelde voor, dat hij en zijn vrienden ook een aandeel in de transactie moesten krijgen, die tussen Calvert en Birch werd gevoerd. Birch, die zich daarna distancieerde van de zaak en Calvert wilden daar onafhankelijk van elkaar niets van weten. Calvert was in de war door de loop van de gebeurtenissen. Hij uitte dreigementen, die misschien door niemand serieus werden genomen. Onder andere zei hij, dat hij aan bepaalde mensen kon komen om hem te helpen. Hij had het ook over zenuwgas en toen hij helemaal was losgeslagen verklaarde hij dat "iedereen aan hoord van het fort zou wensen, dat hij er nooit naar toe was gegaan".

Die ochtend van 21 juni raakte mr. Arnold (een radiotechnicus, die een antennemast voor Radio City had geïnstalleerd) bij de zaak betrokken. Hij wilde natuurlijk weten, hoe de antenne zou werken en luisterde naar de uitzendingen. Die ochtend merkte hij, dat het station niet in de lucht was en hij belde Calvert op. Mr. Palmes, de verdediger van Smedley zei, dat aangenomen mocht worden, dat Calvert hem op de hoogte had gesteld van de gebeurtenissen.

Die nacht, rond 21.00 uur, ging Arnold naar Calvert en reed hem naar Saffron Walden. Calvert klopte aan en werd opengedaan door miss Pamela Thorburn, Smedley's secretaresse en huishoudster. De eerste reactie van Calvert was de deur open te gooien, haar opzij te duwen en te vragen, waar Smedley uithing.



Philip Birch

# Stichting Media Communicatie

Postbus 53121 - 1007 RC Amsterdam

1) Nieuw bij S.M.C.: "20 Jaar Caroline", een schitterend boek van o.a. Hans Knot en Tom de Munck. 260 Pagina's dicht bedrukte tekst en foto's. Zo spannend als een James Bond verhaal. Uniek. Prijs: fl. 25,--.  
(NB: wordt niet onder rembours verzonden. Nu reeds de 2e druk verkrijgbaar)

2) Nieuw bij S.M.C.: "Vrije radio en de media", een boek van Rava Kapelle i.s.m. SMC welke o.a. de foto's leverde. 250 Pagina's met krantenartikelen, foto's, interviews en de geschiedenis van Noordzee, Veronica, Caroline, MI Amigo etc. Boek wordt geleverd incl. plaat voor fl. 20,--.

3) Nieuw bij S.M.C.: Caroline fotoboek. 80 Pagina's foto's voor fl. 25,-- (N.b. Het boek wordt uitgegeven bij 3 Master Productions. De uitgever liet ons weten, dat het boek nu bijna af is. Zie foto hiernaast: omslag van het boek.

4) Nieuw bij S.M.C.: "Welcome Caroline", trio Frans Landmeijer en Selma. Filipside: Interviews en 1e uitzending. Tevens nieuwe Caroline jingles. fl. 7,50.

5) Nieuw bij S.M.C.: stickers van Caroline. Prijs: 6 voor fl. 5,-- of 14 st. voor fl. 10,--.

6) Boottochten: We varen nu vanuit België en Nederland. Vanuit België kost een boottocht fl. 175,--. Vertrektijd 22.00 uur 's avonds, vervoer vanuit Nederland naar België wordt geregeld. Behalve dit prijsvoordeel is het ook plezierig te weten, dat de reistijd nu maar 6 uur is en dat wij nu ruim 4 uur op de Ross Revenge kunnen doorbrengen. U bent deelnemer door storting van fl. 100,-- op onze hand- of girorekening. Dan kunt u in juli nog mee. Gevaren wordt uitsluitend tot windkracht 6. Eten is bij de prijs inbegrepen. Niet vergeten slaapzak en paspoort mee te nemen!

7) Jingles: we maken jingles en commercials voor uw station: 8 voor fl. 150,-- (gesproken en 8 voor fl. 350,-- gezongen). Democassette: fl. 12,50.

8) Serie Pirate Memories, bestaande uit: MI Amigo EP, RNI EP, Caroline EP, Paradijs EP en Atlantis EP fl. 35,--. Prijs per plaat fl. 7,95.

9) Jingle LP met diverse tunes, w.o. "Man of action" e.d. fl. 17,50.

10) Posters: Caroline kleurenposter in koper fl. 9,50.  
Radio Paradijs poster fl. 6,--.

11) LP: "Radio Caroline Story" fl. 12,--.

12) Caroline fotoboekje fl. 7,50; fotoboekje inclusief stickers fl. 10,--.

13) NIEUW! Poster van de Laser 558. Komt binnenkort uit. Prijs incl. verzending in koper fl. 7,50

14) NIEUW! Rulm 200 jingles van alle zeezenders op cassette. fl. 18,50 - een koopje!

15) NIEUW! Zeezenders 80-84. Een documentaire van Jelle Boonstra en ex-Caroline DJ Hugo de Groot. Komt medio augustus uit. Prijs fl. 18,50. Deze documentaire behandelt de geschiedenis van Paradijs, de komst van Caroline en Laser.

16) 25 Jaar zeezenders op video. Een documentaire, verkrijgbaar op alle systemen voor fl. 175,--.

17) Nog leverbaar: Zeezenders 78-79, de heroemde documentaire van Hudson en De Wit over Caroline, MI Amigo en Delmare. Feestprijs: fl. 16,--.

Tel.: 020-721141 (Na 18.00 uur)

POSTGIRO: 4065700

BANK: 63.44.95.216

# CAROLINE II

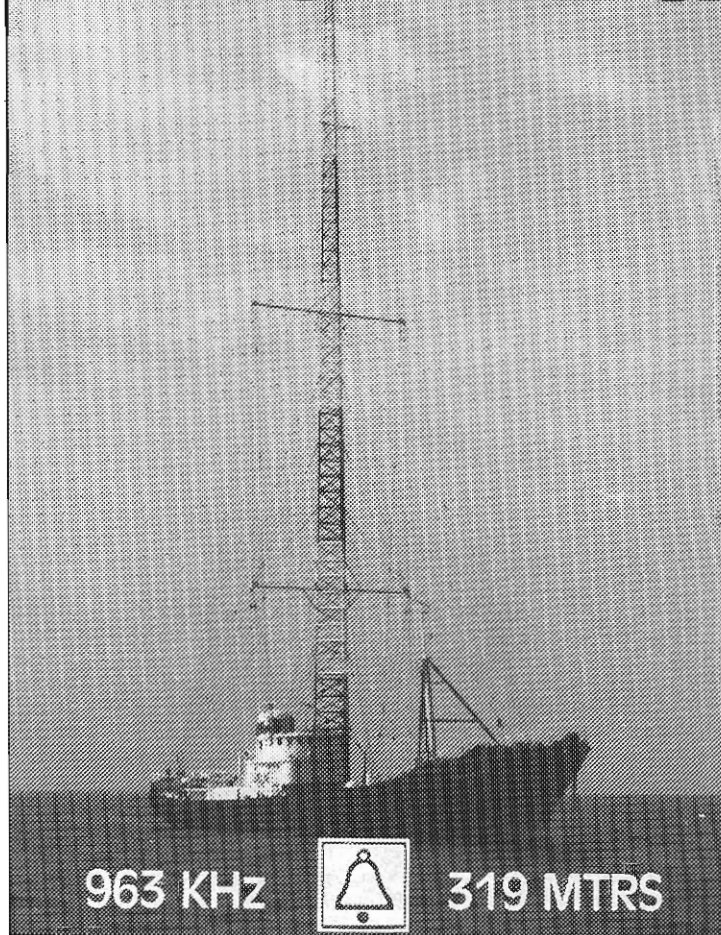

963 KHZ



319 MTRS



Jingle  
machines

fa. simrek

Herenstraat 1<sup>a</sup> - 3911 JA Rhenen  
Telefoon 08376-6376

Ons model **FITCH T-101 FTM**,  
zie test Disco DeeJay Service juni 1984,  
wordt geleverd met **5 jaar garantie**,  
en is uitermate geschikt voor:

- Ziekenomroepen
- Huisomroepen
- Lokale radiostations
- Discotheken enz.

Velen profiteren reeds van dit **laag geprijsde, professionele apparaat!**

Voor meer informatie/documentatie, bel of schrijf naar bovenstaand adres.

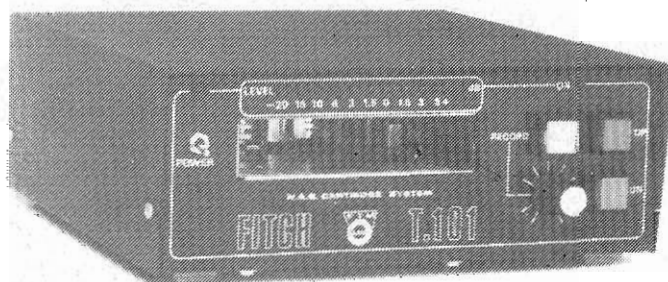

Player  
Rec/Player

f 1179,-  
f 2019,-

Alle prijzen zijn excl. BTW - Prijswijziging voor behouden

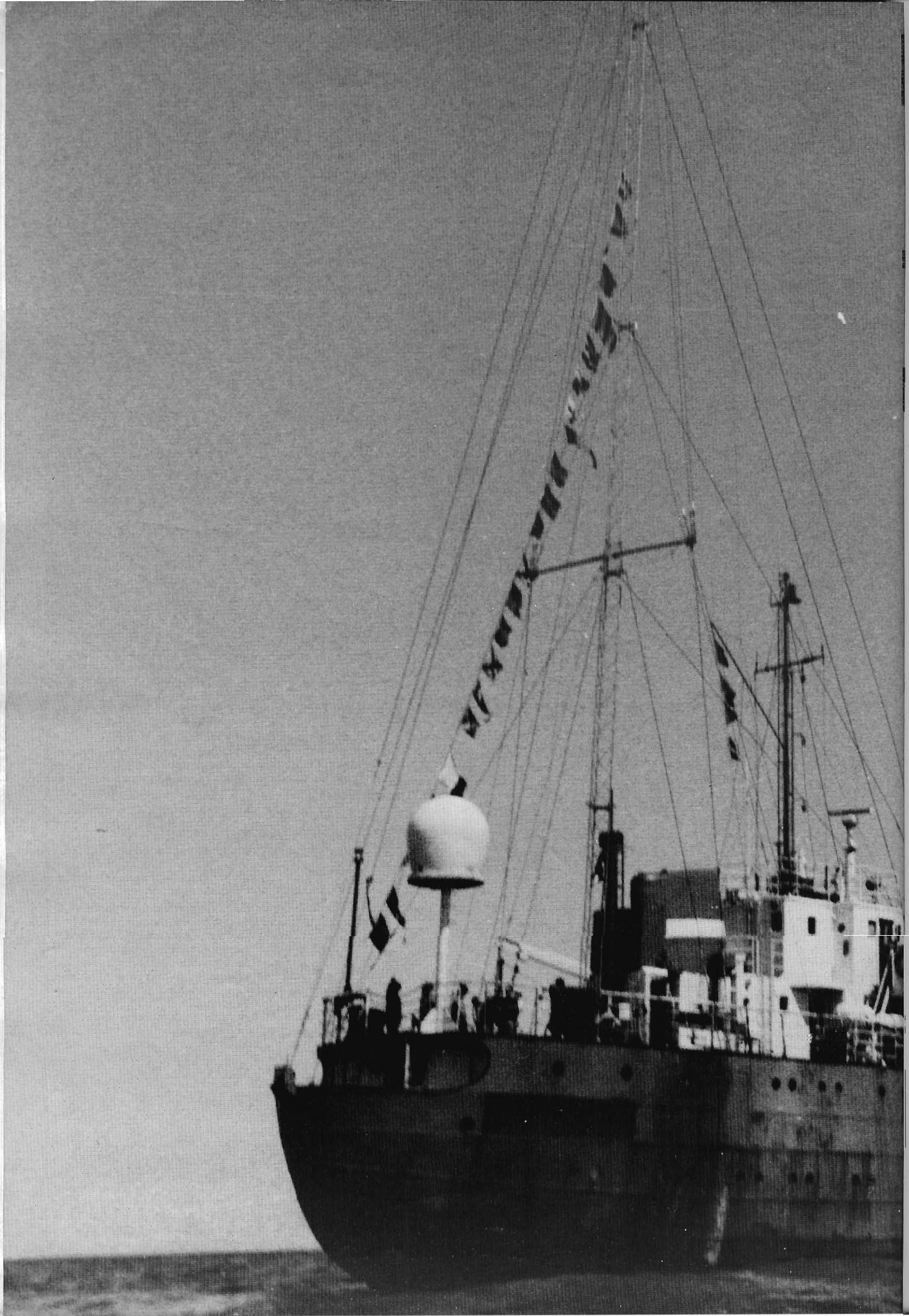



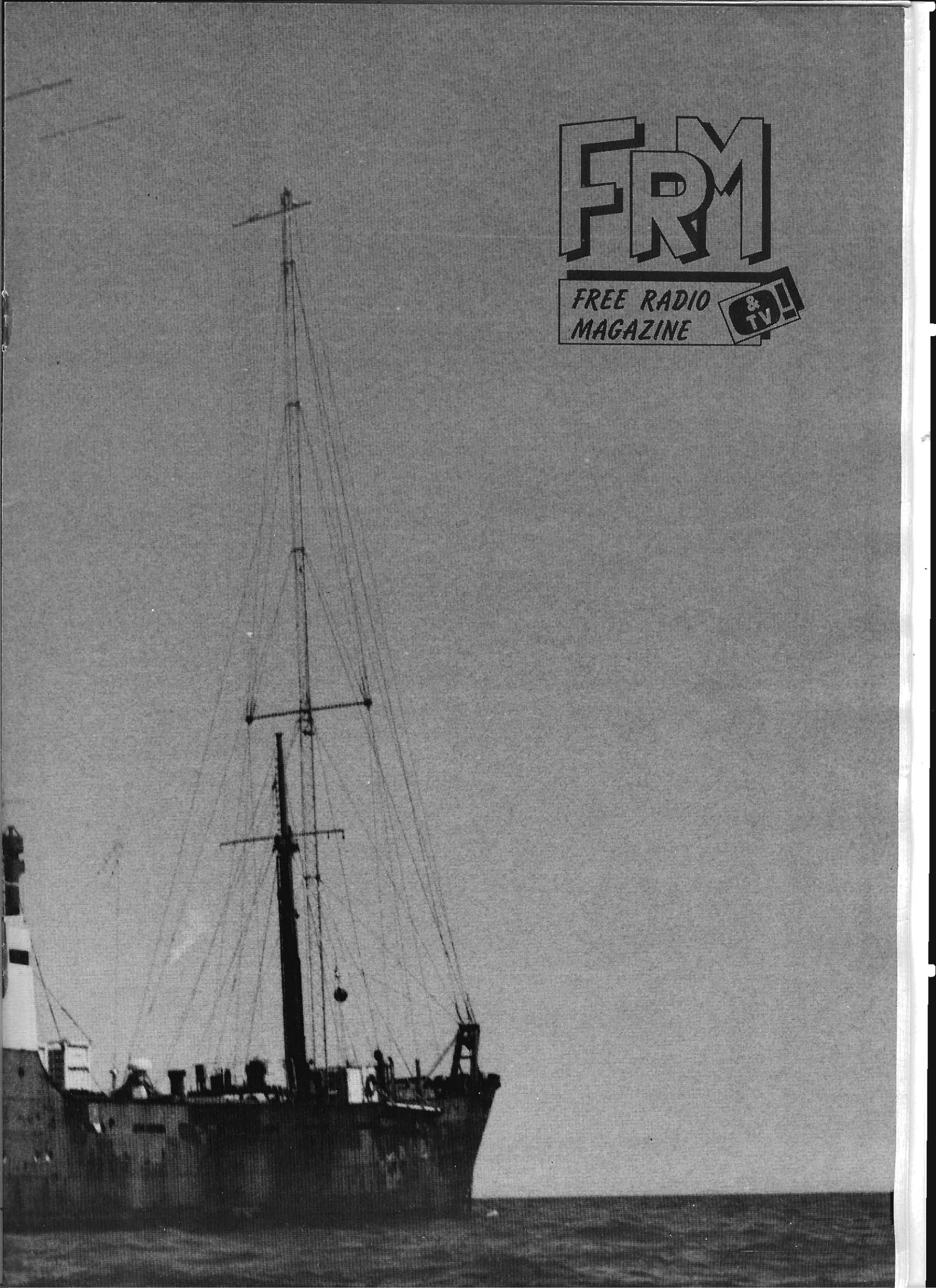

# FRM

FREE RADIO  
MAGAZINE 

# Abonnenties

Prijs: f 2,-- per regel van 50 letters, spaties of leestekens. Getypte tekst of blokletters. Abonnenties moeten vóór de 10e v.d. maand binnen zijn.

**Betaling:** V o o r u i t b e t a l i n g o p g i r o 3538279 t.n.v. Free Radio Magazine, Postbus 10252, 1001 EG Amsterdam of bijsluiting in postzegels van het verschuldigde bedrag naar: FRM, Postbus 10252, 1001 EG Amsterdam.

Abonnenties kunnen alléén geplaatst worden door PARTICULIEREN. Band-/cass. opnames, stickers, schema's etc. worden geaccepteerd. HANDELAREN kunnen onze advertentietarieven aanvragen.

## Aangeboden

NATIONAL/PANASONIC T.V.-TUNER, type TR-565TS, voor hi-fi TV-geluid via versterker/hoxen. Met 8 cm. zw/w monitor. Direct aansluitbaar op antenne/kabel/CAI etc. Vraagprijs: FL.250,--. Tel. 020-32.74.64.

1 FM-ZENDER 100 W. + voeding. Vraagprijs FL. 1100,--. Inlichtingen: J.SCHOUTEN, POSTBUS 9241, 3007 AE ROTTERDAM of tel. 010-791812 na 18.00 uur.

VOEDING 20A fl.350,--. Oscillator, dualgate, mosfet + fet buffer FL.55,--; 35W. Lin.SD1272 t.e.a.b. Tel.02523-4526 na 17.00 uur.

FM-ZENDER 50W.+voeding+richt(rondstraal)antenne + ca. 20m. kabel + blower geschikt voor continuegebruik. FL.875,--. Tel.070-674928 na 18.00 uur.

Scanner 16 kan./3 bands met x-tallen+descrambler+h.ant.; Mengpaneel m.2 WU meters, Turner expander 500 mke, 9-el.FM antennerotor, 4 hohhykastjes tot.81 laden, Partij electronicaboeken, Partij LP's, 27 MC ant.1/2 golf. Tel. 02550-32348.

4 Watt FM-zender met ingehoude voeding afgeregeld op gewenste frequentie. FL.160,--. Tevens FM-sterocoder in kast FL.110,--. Samen FL.250,--. POSTBUS 79, 1693 ZH WERVERSHOOF.

Wegens heelindiging hobby: 30 Watt PLL-ZENDER, zeer goede harm.onderdr. FL.500,--; VOEDING 10-15V/20A. FL.250,--; VOEDING 10-13,8V/30A. FL.350,-- (heide fabriek's). Na 18.00 uur:010-299985.

TV-ZENDER (zonder omhouw), aldus schema Elektron (vorig jaar). Vermogen enkele M.Watts. Vaste prijs FL.250,--. Korte golf marine-ontvanger type B40. Incl.3 bandfilters e.a. Afhaalprijs: FL.200,-- (gewicht ca.45 kg.). Voor inl.bovenstaande: POSTBUS 65027, ROTTERDAM.

Lineair MRF238 FL.75,--, SD1278 FL.75,--, MRF243 FL.150,--. Tel.05225-3522.

FABRIEKZENDER kortegolf/middengolf 750 Watt + modulator. FL.1000,--. Tel. 05735-2655.

## Gevraagd:

Werkl.amateur vraagt baslsbak zend-/ontv.AM-FM-SSB-USB voor ca. FL.450,--. Moet goed zijn. Tel.070-258693 na 20.00 uur.

SINGLES van 1960 t/m 1980. Alleen NEDERLANDSTALIG! Inl.POSTBUS 153, 7160 AC NEEDE.

Ik ben op zoek naar het adres van de overkoepelende organisatie voor vrije lokale radio's in Belgisch Limburg, de LIVER. TOM VAN DAUVEN, POSTBUS 1358, 5602 BJ EINDHOVEN.

PROF.PLL FM-ZENDER 50 W. 80-110 Mhz. IN 50 KHz.STAPPEN,VOORZIEN VAN VOEDING, SWR, POWERMETER, LIMITER, PRE-EMPHASE EN DE NODIGE FILTERS, GEHEEL IN KAST, GESCHIKT VOOR 24 UUR PER DAG + VOLLEDIGE GARANTIE FL.1500,--. 20 W. PLL ALS BOVEN NU MET HYBRIDE EINDTRAP, VERMOGENSREGELING CONTINU 0-20W. GEHEEL COMPLEET IN KAST + VOLLEDIGE GAR. FL.750,--. PROF.150 W. LINEAIR IN KAST, INPUT 25W. VOORZIEN VAN SWR/POWER METER EN FILTERS VOOR CONTINUEGEBRUIK + GARANTIE FL.775,--. LOSSE 150W. TRANSISTOR FL.180,-- STUURZENDERS,80-110 Mhz. MET MOSFETS; ZEER STABIEL, IDEEAAL ALS NOODZENDER, OOK VOOR CONTINUEGEBRUIK FL.125,-- BEL: 03410-15650.

## HET 'LOW BUDGET' TARIEF

Iederéén kan nu in het F.R.M. adverteren: speciaal voor de "kleine" adverteerder, wiens advertenties niet in aanmerking komen voor de rubriek "abonnenties", is de prijs van 1/16 pagina verlaagd tot f 25,--.

Wie dus in het komende jaar wil adverteren met platen, foto's, cassettes, boottrips en noem maar op, kan gebruik maken van dit speciale advertentietarief.

Voorwaarden: Deze kleine advertenties dienen vantevoren betaald te worden. Men kan een keus maken uit de volgende betalingswijzen:

- Per giro: Tegelijk met de opgave van de tekst een o-verboeking doen op postgiro 3538279 t.n.v. J.Herps/F.R.M. te Amsterdam.
- Girobetaalkaart: Deze insluiten bij de advertentieopdracht.
- Eurocheque: idem
- Kontante betaling per aangetekende brief bij de advertentie-opdracht.
- Buitenland: per int. postwissel, Eurocheque of kontant per aangetekende brief.

## GRATIS ..... GRATIS ..... GRATIS

Het schema van een echte 1 kW FM-ZENDER. Als u nu het unieke FM-zenderschemaboek bestelt. Met daarin 32 glasheldere FM-schema's tot 120 Watt. Plus als extra drie M.G. Bestel het voor fl. 15,-- bij: D.C.T. POSTBUS 209, 1250 AE LAREN Nh. POSTGIRO: 5572382.

## U.H.F. T.V. ZENDERS

OP IEDER GEWENST KANAAL  
3 WATT VANAF FL. 995,-- EXCLUSIEF VOEDING  
10 WATT VANAF FL. 1595,-- EXCLUSIEF VOEDING

AANVRAGEN NAAR:  
HANDELSONDERNEMING NEORAMA  
POSTBUS 8  
OPPERDOES.

PLL FM-ZENDERS MET INGEBO. VOEDING IN KAST  
HARMONISCHE ONDERDRUKKING MIN. 60 dB.  
40 WATT FL.810,-- & 80 WATT FL.1095,--  
OOK VOOR TV- EN REMOTE CONTROLLED FM-ZENDERS.  
INLICHTINGEN EN BESTELLINGEN (REMBOURS) NAAR:  
POSTBUS 159 2950 AD ALBLASSERDAM.  
GEWENST VERMOGEN EN FREQ.BIJ BESTELLING OPGEVEN

SOUND PRODUCTIONS ROTTERDAM  
SPR levert elke maand de nieuwe top40; groot, is 2 maal C90 à Fl. 35,-- (50 à 60 singles), of klein (geselecteerd), 1 maal C90 à Fl. 18,-- (25 à 30 singles). Ook op band, BASF of MAXELL; BASF van Fl. 45,-- tijdelijk voor Fl. 35,--; MAXELL van Fl. 60,-- voor Fl. 50,--. Verder elke maand MixLaser730, Euro-mix enz. enz. Alle prijzen incl. cass. of band, porto en muziekljst. Info-pakket met nog meer aanbiedingen à Fl. 1,- postzegels, postbus 21182-3001 AD Rotterdam of tel. 010-143293 / 010-584047. Betalingen: rembours of bank vooruit; porto voor onze kosten, rembours niet. Vermeld bij betaling: AMRO-bank Rotterdam, 44.08.16.249, in zake SPR, Postbus 28590-3003-VE Rotterdam. Of op Girorekening: 160175 tov. AMRO-Bank Rotterdam, bij mededelingen verzenden in zake SPR nr. 440818249. Disco sensatie !!! bij SPR, wel eens een Disco-mix (+rerixen) van een half uur non-stop (zelfde tempo, zonder merkbare overgang) behoort ? (24 spr) SPR levert er 2 op een C60 cassette voor FL.15,-- all in dit is verder in Nederland niet verkrijgbaar, en hoogstens te beluisteren in de grote Discoteken in de Randstad. Voorts is ons pakket Disco nu uitgebreid met een prog. van uitsluitend Disco-longversions/Disco-net/Remix/en nog meer unieke item.

**FTM jingle machines**  
**EDDY'S ELECTROSHOP**  
De Clercqstraat 16 - Amsterdam - Telefoon (020) 837979

# HET FENOMEEN GERARD VAN DAM. NEDERLANDS BEKENDSTE PIRAAT

Slot

De Scheveningen 54 is toen uitgerust met spullen voor de Caroline. Onverrichterzake is hij teruggekomen, omdat Ronan weigerde te betalen. Toen zaten we met een dilemma: wat nu? Uiteindelijk hebben we de boot maar voor de Nederlandse kust bij Scheveningen voor anker gegooid. Half januari kwam er een verschrikkelijke storm, zodat het schip afdreef tot op een mijl of 3 ter hoogte van Wassenaar. Bij laag water lag hij binnen de territoriale wateren. Op grond daarvan heeft de justitie hem op een maandagmorgen naar binnen gesleept. Ze waren wel zo link mij op een zondagmorgen te arresteren en vast te zetten, zodat ik niets kon ondernemen. Leo, de toenmalige machinist is op een vlotje naar ze toegevaaren en heeft ze gewaarschuwd, dat ze in de gevarezone lagen. In plaats dat ze nu meteen het anker gekapt hadden en de boot wegvoeren, zijn Fred van Dijk en Leo eerst nog op hun gemak gaan eten. Uiteindelijk hebben ze de Scheveningen 54 verspeeld. Er stond echter geen apparatuur aan boord. Men heeft ons op verdenking van zeezenderij aangehouden. Uiteindelijk is het schip op grond van de aanwezigheid van een 27 Mc bak verbeurd verklaard.

## MARTINA

We hebben contact gezocht met iemand van het Vrije Volk. Daar zit een vriend van mij, die iemand kende, die helemaal aan de grond zat, maar die wel een boot bezat. "Misschien kunnen jullie het op een akkoordje gooien". Hans Keers hebben we opgevist in de kroeg. Zoop hij niet, dan zat hij wel aan de stuff. Zijn boot was van Vrolijk geweest en was een zusterschip van de Condor en de Morgenster. Hij moest een rekening betalen van fl. 3000,—; dat geld had hij niet en daarom lag de boot aan de ketting. We beloofden de rekening te betalen. Tevens begonnen we het schip op te knappen. Bij een open brug zijn we vertrokken, want de motor werkte inmiddels. Aan de andere kant van de brug werden we echter aangehouden, want het schip lag nog aan de ketting en de rekening van 3 mille was nog niet betaald. We betaalden het geld en het schip ging van de ketting. Toen mochten we weer de zee niet op van de scheepvaartinspectie. We zijn naar Dordrecht gegaan en via Dordrecht de Oosterschelde opgetuft. Daar zaten we onmiddellijk vast op een zandbank. Ondertussen zorgde het thuisfront voor zenders, welke we in België kochten voor fl. 400,— per stuk. In totaal kochten we 21 stuks. Deze vervoerden we in een auto met aanhangwagen. Natuurlijk werden we gelijk aangehouden en de spullen werden in beslag genomen. Ook werden we gearresteerd. Het schip bleef uit handen van de justitie, want er werd geen apparatuur aangetroffen. Via de Oosterschelde zijn we naar Goeree gevaren. Daar hebben we een poesje uitgezonden. Tot de dag kwam, dat er iets verdiend werd bij Delmare. Toen kwam er iemand op de proppen, die zich Jan Olienoet noemde. Deze meende de zaak over te moeten nemen. Enfin, van Dam exit. Naderhand heeft Olienoet toegegeven, dat hij de zaak niet zo best geregeld had. We zijn goede vriendjes geworden. We begonnen toen samen de Delmare Omroep Organisatie.

## HERMAN DE GRAAFF

Johan van Hee bleef aan boord. Zonder eten, drinken, gasolie, niets. Zo kon het niet langer. Uiteindelijk werd ik door de opstandelingen uitgenodigd om het roer weer over te nemen. J.R.Productions uit Roosendaal betaalde de tender.

We konden de Martina niet vinden, omdat die idioten met de boot waren gaan varen. Onverrichterzake moesten we terugkeren. Ik heb toen gezegd, dat ik er niets meer mee te maken wilde hebben. In die tijd probeerde Herman de Graaff de zaak over te nemen en onder de naam Radio Capri uit te zenden. Alleen was hij niet in staat om de boel behoorlijk te regelen.

Ik raakte van mijn vrouw af. Wat problemen met ene Leo en een kachelpijp. L.V. en ik kochten de Morgenster. Meteen werd die in beslag genomen wegens de verklaring van een discjockey. Hij had zijn baas verteld, dat hij D.J. werd op Delmare en dat we zouden gaan varen met die boot. Zijn baas briefde dat over naar die jongen zijn vader, die op zijn beurt de politie belde. Deze trof mij aan op de kade en L.V. aan boord. Beiden waren we bekend van Delmare, dus het was een bekeken zaak.

Hiermee eindigt het verhaal van Gerard van Dam. Op de tape staan nog wat verklaringen, die door de tijd achterhaald zijn. Alleen dit laatste wil ik u niet onthouden:

"Ik zou wel eens willen dat al die zeezenderfanaten fl. 500,— op tafel legden. Als ze dat hadden gedaan, dan hadden we x maal fl. 500,— gehad en dan waren we een zeezender rijker..... een Nederlandse zeezender....."

Tot zover Gerard van Dam tijdens een interview met R.Olthof in juni 1983.

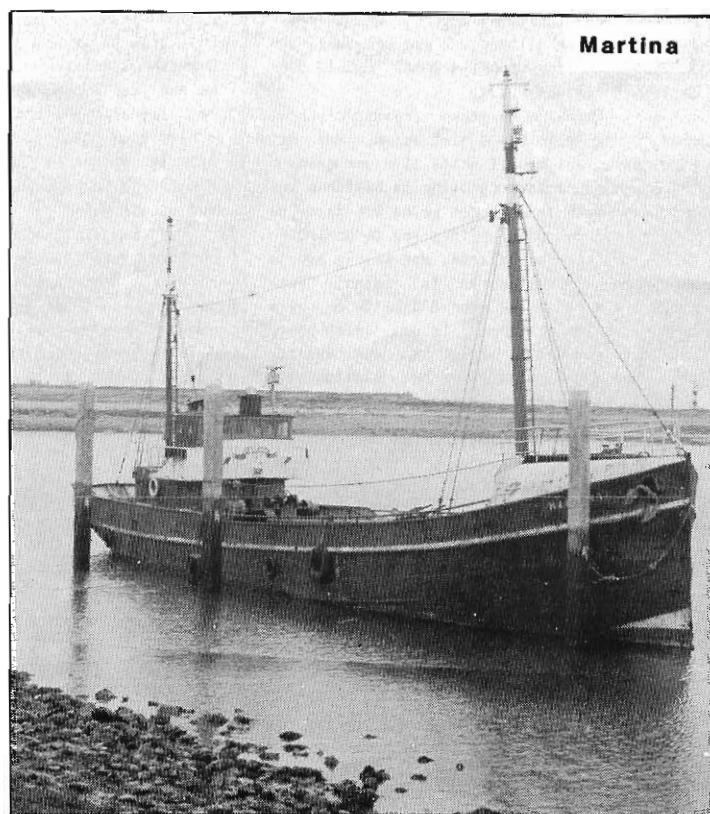

# Caroline, een zorgenkindje

Kennelijk heb ik hele stoute dingen gezegd over "The Lady". Blijkbaar nogal "shocking", want Gijs van den Heuvel, waarachtig in onze hoofdstad (en daarom misschien wel lid van SMC?) was werkelijk verlijst over mijn kritiek op Caroline. "Bijna laster", noemde hij het. Of "Laser?"

Het spijt me, Gijs, dat ik je geschokkeerd heb, maar situaties veranderen nu eenmaal. En bij Caroline is alles de laatste tijd aan verandering onderhevig (en verarming, zou ik willen zeggen). En als je vindt dat ik onheuzen uitspraken pleeg, dan mag je dat vinden, maar dan zou ik voortaan wel harde voorbeelden van je willen hebben. En dan vraag je nog, waar ik mijn informatie haal; je snapt wel, dat ik daar niets over zeg. Maar geloof me, ik ben in ieder geval zelf dik tevreden over mijn bronnen en contacten. Het feit, dat Dixie Peach een show op de late zaterdagavond heeft gekregen op BBC1, verandert mijn mening over hem niet. Er zitten wel meer slechte deejays bij dat station. Over Chrisplan St. John ben ik als DJ zeer tevreden, alhoewel hij als zodanig bij Caroline maar een paar uur heeft gefunctioneerd. Als mens functioneert hij helaas minder. Maar dat is (zeker in Engeland) algemeen bekend. Op 21 april moest hij voor de rechter verschijnen voor in totaal 81 aanklachten vanwege financiële misdrijven. Hij werd veroordeeld tot 6 maanden gevangenis, tenzij hij de rechter kon aantoonen zijn schuldenaren meteen terug te kunnen betalen (ca. 15.000 gulden). Tot grote verwondering van iedereen betaalde Chrisplan ter plekke, waardoor zijn straf in 6 maanden voorwaardelijk werd omgezet. En wat betreft de reactie van de redactie (Jose), wil ik graag opmerken, dat zij ongelijk heeft. Ik heb met mijn berichtgeving niet het waanidee proberen uit de wereld te helpen, dat ik O'Rahilly naar de mond zou praten en dat ik een Carolinefreak zou zijn. Want beide veronderstellingen berusten op niets. Ik probeer in mijn On- & Offshore artikelen de waarheid zo dicht mogelijk te benaderen, omdat reacties mij hebben geleerd, dat een gedetailleerde berichtgeving op prijs wordt gesteld door de lezers van het F.R.M.

Als bij Caroline de zaken steeds slechter gaan, zul je in O & O niet lezen, dat het goed gaat. Wel heb ik enige tijd vermeden om in de aanloperperiode Caroline te bestoken met kritiek. Maar ik vind dat ze na 3/4 jaar de kans hebben gehad om er iets van te maken. En helaas moet ik constateren, dat het in plaats van bergop-hergafwaarts is gegaan. Toch blijf ik hopen, dat voor O'Rahilly en zijn team de zon op zal gaan. Ik ben alleen bang, dat dat een inzet vraagt van een kalther vakmensen, dat niet voor het station wil werken, hoe hard men ook heeft getracht om goede medewerkers en adviseurs rond zich te

scharen. Op een of andere wijze stoot de L.A.Club alleen maar goede mensen en firma's af, zoals adverteerders, Major Market Radio, Anle Challis en Don Kelly, om er maar eens een paar te noemen. Dus Gijs, ik ben bang, dat ik Caroline niet kan blijven ophemelen als daar geen aanleiding toe is. Ook het overzicht van de gebeurtenissen van de afgelopen periode is niet bepaald aan de zonnige kant:

Half mei blijkt aan hoord van de Ross, dat zich twee grote problemen voordoen, waar niemand een complete oplossing voor kan vinden: op de eerste plaats bleek dat de olievoorraad die 7 weken tevoren gebracht was (50.000 liter) aardig aan zijn einde was gekomen. Ten tweede was er iets loos met de zender. Wellicht het gevolg van het feit, dat er ondeskundig aan geseuteld was om het signaal (t.o.v. Laser) zo sterk mogelijk te maken. Bijna iedere dag was Caroline wel een paar uur uit de lucht, ging er vroeg weer uit, als ze er wel waren (om olie te sparen) of was er soms helemaal niet. Helemaal fout ging het op 29 mei: de 50 kW RCA zender is er (helaas) een van het amplifide systeem, waarbij twee FM-signalen worden gehubdeld tot een MG-signaal. Die bewuste avond was een van die signalen weggevallen, waardoor Caroline van frequentie verschoof naar 976 kHz. en fluitend en schor met een smal signaal dwars door een Duitse zender heen knalde. Op de helft van de avond kreeg men dit door, ging uit de lucht en na enige tijd was het signaal weer terug op 963 kHz., waarbij met testtonen de zender opnieuw werd afgeregeld. Volgens de constructeurs van de Ross, die in Spanje het schip verhoudwen, is dit nog maar het begin van alle ellende. Er zijn bijna nergens reserve-onderdelen voor. Niet voor de zenders en niet voor de generatoren. Bovendien is het personeel aan hoord niet deskundig genoeg, weinig gemotiveerd en wisselt teveel, waardoor niemand de apparatuur goed leert kennen. Op het dek moeten de stagen worden vernieuwd. Dit zijn de bevestigingspunten van de mast. Dit zou eigenlijk ieder jaar moeten gebeuren. Na een jaar worden deze door in inwerking van het zeewater onbetrouwbaar. Ook hiervoor is echter geen geld beschikbaar.

Dan is er nog het probleem van het anker. Hoewel na het breken van de ankerketting er een nieuwe (even zware) werd geplaatst, werd er maar een licht anker aangezet. Leuk voor de zomer, maar als de najaarsstormen weer losbarsten, gaat het weer fout en sleept het anker opnieuw over het Knock Deep zand. Naast een driemaandelijkse grote bevoorrading van olie en voedsel vanuit Spanje, is er nog "het kleine werk" met hooftjes vanaf de Engelse kust. Ook dat wordt steeds moeilijker, omdat de Engelse autoriteiten zo langzamerhand precies weten waar en wanneer de bootjes vertrekken.

Dan de financiën: voorlopig is er nauwelijks geld beschikbaar. Diverse malen wist Ronan bij de Ferry Service van zijn vader in Greenore geld los te krijgen. Maar ook daar komt een einde aan. Ook de Canadese financiers betalen geen stulver meer. Beste Gijs, hoe kan ik in godsnaam nog jubelende verhalen over Caroline schrijven, als er niets te jubelen valt??? Het is een doffe ellende. Gelukkig weten de deejays aan hoord niet altijd, wat zich voor problemen op de achtergrond voordoen. Anders zouden ze er wellicht niet meer zitten. Men wordt in ieder geval



Alweer ex: Tony Garreth

niets verteld. Dan kunnen sommige luisteraars de muziek wel vreselijk goed vinden en met het station meeleven, maar waar de luisteraar mee gehaat is, is een radiostation, dat 24 uur per dag blijft voldoen aan de eisen van de doelgroep.

Op 24 mei moesten de Carolinemenen aanhoren, hoe Laser 558 met een goed signaal en een populair format de lucht in kwam. In Londen komt Laser harder binnen dan Caroline. Ook heeft dat station (door de lage frequentie) minder last van hoge gebouwen. Dus is Laser in "the car" over het algemeen beter te ontvangen in h.v. Regent Street. Omdat Caroline het grootste deel van die donderdag uit de lucht was, zal Laser heel wat luisteraars hebben weggetrokken. Volgens O'Rahilly is Laser met opzet donderdag al in de lucht gekomen met definitieve programma's omdat "zij" er uit waren. Ik heb de laatste jaren al heel wat sprookjes van Ronan te horen gekregen, maar dit vond ik wel erg ver gezocht. Volgens Ronan zal Stuart Russell binnenkort weer op de "Lady" te horen zijn.

Ik meldde vorige keer al, dat de anti-rookspots voor pasen van de zender waren gehaald. Misschien wel om de volgende reden: Ronan verklaarde bij de start van Caroline dat er op zijn station geen reclame voor alcohol en tabak zou worden gemaakt. Nu echter vertelt hij zelf, dat Caroline een contract met een sigarettenhoer heeft afgesloten. Bij een andere gelegenheid vertelde hij een contract te krijgen met de befaamde Don Perrie! champagne en een time-check sponsor gevonden te hebben. Tussen neus en lippen door (Gijs!) zal Ronan, dat Diane Lauren niet erg bevallen was en zij hij lange na niet die kwaliteit had van Jessie Brandon op Laser. Er was haar een tweede kans gegeven.....

Aan een Engelse collega-journalist vertelde Ronan een mooler sprookje dan Sneeuwwitje: volgens de Ierse "Kling of Pirates" zou Caroline binnenkort via satelliet radio-uitzendingen gaan richten op Amerika. Al in 1980 was dit een verhaal, dat O'Rahilly graag aan de pers "verkocht". Ergens vind ik het nog amusant ook. Er bleken zo'n vier jaar geleden toch nog enkele kranten en tijdschriften serleus op Ingegaan te zijn.

Na twee weken lang voortdurend in en uit de lucht te zijn geweest, vertelde Peter Quinn dat ze het nu eindelijk voor elkaar hadden en het signaal versterkt hadden. Met de gedachte nu heel Europa te kunnen bestrijken, werd er "Hello Berlin, hello Paris" geroepen. Niet zo origineel, want Laser deed dit al. Ook wordt er op Caroline openens een dubbele tijd gegeven: Engelse en Europese tijd.

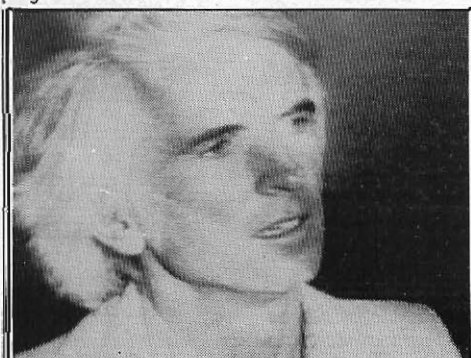

Ronan op TV



Links (hoek) Anie Challis, Robin Ross, Dixie Peach  
en Tom Anderson

Helaas, de sterkte van het zendvermogen is niet omhoog gegaan. Kijk maar op je meters of LED's. Wel het volume, met het gevolg dat Caroline nu zwaar overgemoduleerd is. Nu ik dit schrijf -12 juni- gaat Caroline al een week lang rond 19.00 uur de lucht uit. Steeds meer gaat het brandstofprobleem merkbaar worden. Niet eerder dan dat voor de tendering van begin april is he-  
taald, zal worden uitgevaren met een nieuwe "portie" olie (50.000 liter) en andere bevoorradning. Het tenderen met vaten vanuit Engeland wordt steeds moeilijker. Begin juni werd zo'n hootje weer eens aangehouden.

Op die twaalfde juni ging Caroline weer om 18.00 uur de lucht uit, maar niet zonder dat Jay Jackson (C.St.J.) na het spelen van een track van de Loving Awareness LP en de station tune van The Fortunes, de "shipping forecast" had voorgelezen, heel langzaam. Hij herhaalde dit bericht voor de Hurber, Theems en Dover omgeving nog een maal, tergend langzaam. Dit was een dringende waarschuwing aan het kantoor, m.a.w. "Het is nu mooi weer, kom olie brengen, anders is het afgelopen". Tenslotte was het zover op vrijdag 15 juni: de gehele dag geen Caroline. Opnieuw slaagde men erin om vlak voor het weekend weer wat olie te brengen.....

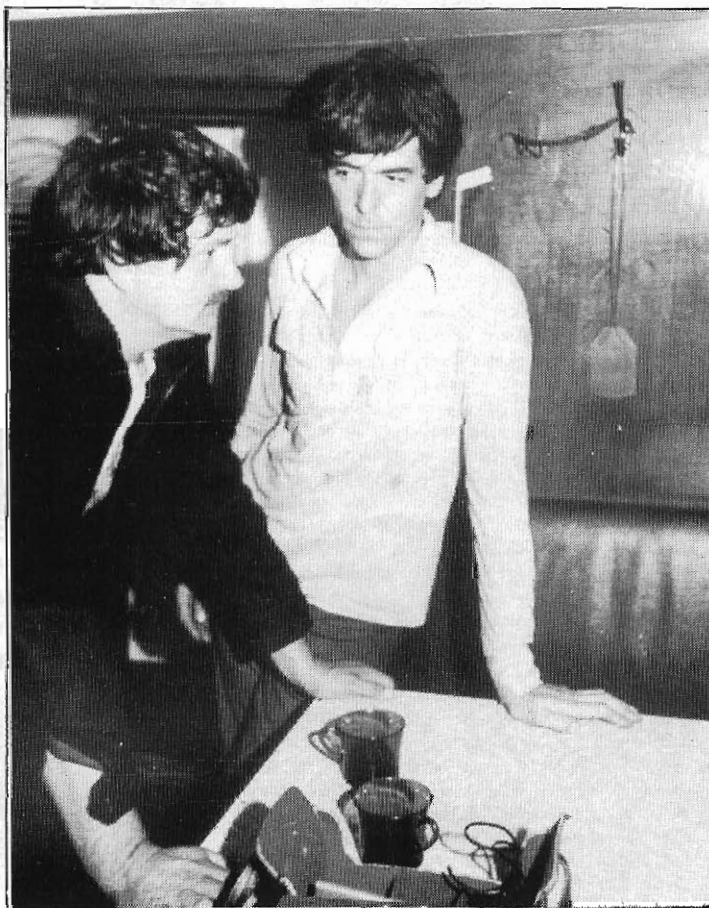
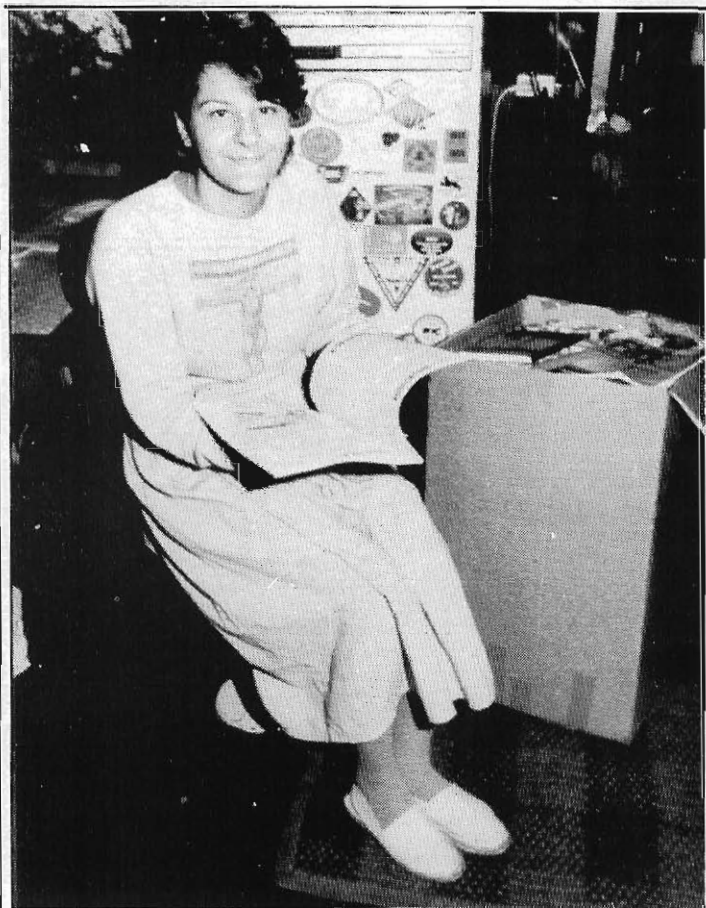
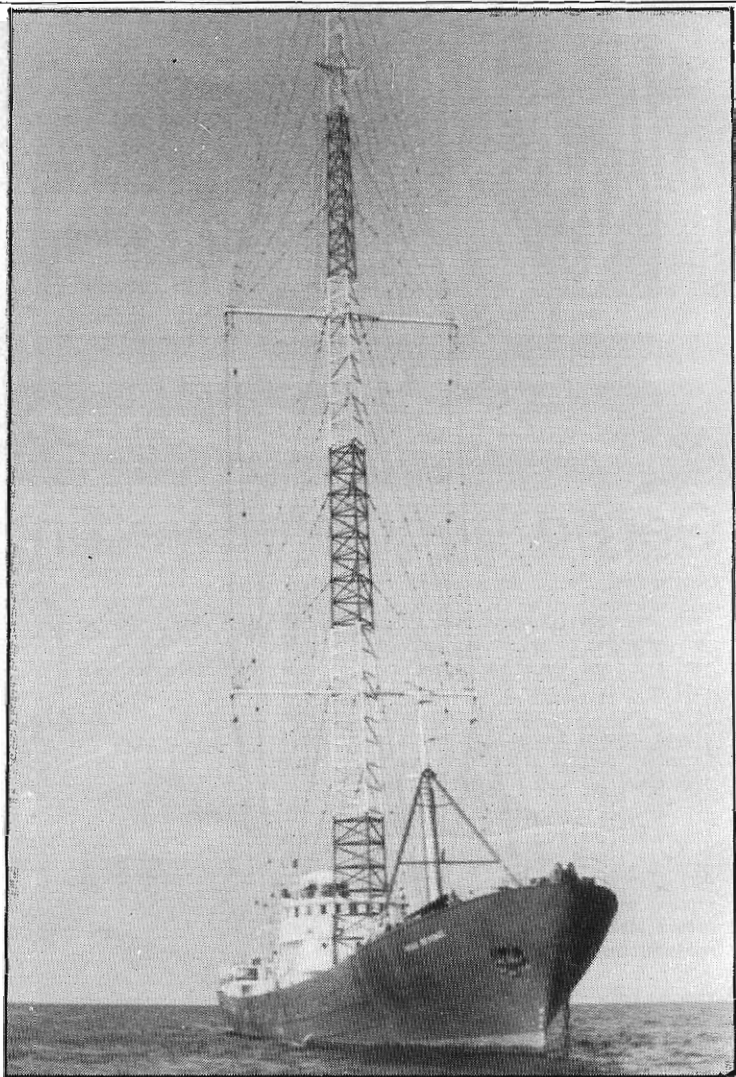

DEZE FOTO'S ZIJN VAN DE HAND VAN LEENDERT VINGERLING. DE REST VAN DE FOTO'S WERD DOOR JOHN WENDALE MEEGESTUURD. FOTO LINKS: CAROLINE'S VROUWELIJKE D.J. DIANE LAUREN. FOTO RECHTS: PETER CHICAGO EN GERARD VAN DAM (OUDE FOTO UIT AUG.1983. GERARD IS 1 KEER OP DE ROSS GEWEEST EN DAT ZAL OOK WEL DE LAATSTE KEER GEWEEST ZIJN.

# LASER 558

*all Europe radio*

## Gered door nieuwe financiers

Toch nog redelijk onverwacht ging Laser 558 op donderdag 24 mei om zes uur 's ochtends van start met een prima signaal op 558 kHz. (537 meter). "Laser 558, where your music is never more than one minute away". Met die slogan opende deejay Ric Harris zijn show. De andere deejays zijn: Dave Lee Stone, Paul Dean (Invaller voor programmleider "Mighty" Joe Young). Paul kennen we nog als Paul May van de Engelse service van R.N.I. Joe Young is herstellende van een longontsteking. Verder zijn er Jessie Brandon en Steve Masters. Binnen een paar weken is er een tweetal nieuwe jocks te verwachten. Een van hen heet Holly Michaels.

Voordat Laser definitief in de lucht kwam met testen op 558 kHz. waren er allerlei problemen met de oorspronkelijke financiers en een clubje Engelsen, dat dacht hij de Laserorganisatie te horen. Tenslotte lukte het Roy Lindau van Music Media International, de management- en marketingorganisatie in New York echter het station, om van het totale Engelse gezelschap af te komen en contracteerde nieuwe financiers die voor het doel een firma oprichtten in Panama: "EURAD". Met de overname was 1,5 miljoen dollar genoemd. Dit aanzienlijke bedrag maakte de officiële start van Laser mogelijk. Was dit niet gehoord, dan hadden we wellicht nooit meer iets van Laser gehoord.

Laser startte zonder ook maar een minuut te hebben besteed aan het werven van adverteerders. Lindau vertelde dat hij daar pas mee is begonnen na 24 mei. Hoewel hij al wel goede contacten had gelegd. De ex-directeur van Major Market Radio Sales twijfelde er niet aan dat hij adverteerders zou vinden. Het "Contemporary Hit Radio Station" ging de ether in met een nog niet zo goed gevulde discotheek. Zo'n 1000 tracks waren op cartridge gezet en pas in de loop van juni kwam er aanvulling. Het ligt in de bedoeling, dat ook hits en gouwe ouwe van het Europese vasteland gedraaid gaan worden, maar dan wel in hoofdzaak de engelstalige. Over gouwe ouwe gesproken: persoonlijk vind ik de Golden Oldies Sunday een prima idee. Op die dag tussen "six and six" worden de hits uit de "sixties" gedraaid. Zo wordt op zondagen het format omgedraaid. I.p.v. een paar platen uit de jaren '80 plus een gouwe ouwe. Zijn het dan een paar platen uit de sixties met hier en daar een nieuwe hit ertussendoor. De aankondigingen in de diverse buitenlandse talen waren zeer slecht. Zo had de Nederlandse stem het over LAASER i.p.v. LEEZER. Maar door de visite aan hoord van een zeezenderfan met een Haags accent, is de spot al heel wat beter.



Jessie Brandon



Ric Harris

Lindau vertelde dat er per dag meer dan 100 brieven binnenkwamen. Niet slecht dus. Een van de brieven kwam van Linda McCartney. Roy Lindau verwacht dat na verloop van tijd Laser dik over de zes miljoen luisteraars zal krijgen in Europa. "Tot nu toe kunnen we al constateren dat Laser een enorm succes aan het worden is", deelde hij mee.

In de loop van juli/augustus wordt er een luisteronderzoek gehouden, waaruit moet blijken of zijn enthousiasme terecht is. Er is in ieder geval geen gebrek aan Laser promotie-artikelen, zoals T-shirts, posters, videotapes en buttons. Wie een Laser "membership-card" aanvraagt, krijgt korting. Bestellingen kunnen worden gedaan bij: Music Media Int., 341 Madison Avenue, New York, NY 10017, U.S.A. Wie zich direct tot de discjockeys wil wenden, schrijft aan: The m/v Communicator, Laser 558, P.O.Box 1892, Grand Central Station, New York, NY 10163, U.S.A.

Een snel antwoord van Laser zal er echter niet inzitten, want op het kantoor in New York komen per week bijna 1000 brieven binnen. Een hele klus voor Elen Maldonado, secretaresse van Roy Lindau om die allemaal (behalve de verzoekplaten) te beantwoorden. Wie vindt dat er jingles op Laser moeten komen, moet nog even geduld hebben. Volgens M.M.I. zal nu definitief een pakket worden gemaakt.

Tegen de tijd, dat dit F.R.M. verschijnt, zal men aan boord van de Communicator het vermogen hebben opgevoerd van 18 kW (de eerste tests waren in mei met 14 kW) naar 25 kW. Ook de modulatie staat nog maar op 80%. Een sterker en beter signaal is te verwachten.

Nu ik dit artikel op de post doe, schijnt Laser toch besmet te zijn met de Caroline-ziekte en is zondag 17 juni al sinds de ochtend uit de lucht. Zou de Communicator dan toch te dicht verankerd liggen bij de Ross Revenge?

Red. Best mogelijk, maar dan hesmetten ze elkaar ook ten goede: op vrijdag 22 juni waren ze alletwee weer in de lucht. Bij Laser zou men op zenderonderdelen hebben moeten wachten, die uit de States moesten komen en Caroline had problemen met de generator en wie weet waarmee nog meer.....



Dave Lee Stone

## IETS MINDER MIST ROND TERUGKEER "BIG L" RADIO LONDON

Vorige maand schreef ik, dat de terugkeer van Radio London mij wat mistig leek. Immiddels blijkt er weer iets van die mist te zijn opgetrokken. In Texas gaat het werk aan het mogelijke nieuwe zeezenderproject gestaag verder. Intussen hebben de mensen van WRL versterking gekregen, zowel scheeps- als programmeer-technisch. "Alles gaat zoals we willen", vertelde projectmanager John England eind mei. "En wij zijn in het geheel niet bang voor een bestaande concurrentie. London was niet de eerste, maar wel de beste en commercieel de meest geslaagde". (Het project had na 14 augustus 1967 na de close-down een netto winst van 18 miljoen dollar!).

John England verzamelt momenteel opnamen, die in diverse Europese landen werden gemaakt van Caroline, Laser en een landelijk populair station. Aan de hand hiervan wordt een analyse gemaakt van het huidige aanbod per gebied en de sterkte van de betreffende stations. Kortom, als we alles mogen geloven, doen de Texanen behoorlijk hun best om hier hinnenkort een pulk Golden Oldies station te lanceren. In ieder geval is de eerste programme director van "Big L" uit de jaren '60 ook weer present: Ben Toney.

JOHN WENDALE.



**INTERVIEW MET PATRICK VALAIN:****VAN MI AMIGO TOT (3 JAAR) MAEVA**

Woensdag 8 mei 1984: 16.00 uur ergens in Oost-Vlaanderen. Een middelgrote villa, een affiche van 3 jaar Maeva aan de ruit. Tot onze grote opluchting is het Patrick Valain zelf, die de deur opent. Tot onze grote opluchting, want 2 weken eerder (donderdag 26 april) waren we hier ook al geweest, maar toen is er van het interview niets gekomen, want Maeva was zonet voor de 16e keer in beslag genomen.

Na een korte kennismaking worden we in een gezellig kantoortje binnengeloodsd, waar de muren zijn bedekt met posters van zendschepen, foto's en promotiemateriaal van Maeva. Een glas bier staat al vlug op tafel en 't interview kan beginnen. Hier volgt een samenvatting:

**Foto Mi Amigo 1974 (Theo Dencker)**

**Frank Vermang:** Hoe ben je in de radiowereld verzeild geraakt?

**Patrick Valain:** Wel, voor ik met radio in contact kwam, had ik al enige ervaring opgedaan met disco-bar. Ik heb ook een tijdje een platenwinkel opgehouden, maar toen in 1972 Adriaan van Landschoot met Atlantis vanop zee begon, kriebelde er iets in mij en ik nam contact op met Van Landschoot (ik was toen 18-19 jaar). Al m'n pogingen om aan Radio Atlantis te kunnen meewerken mislukten echter. Later begon Mi-Amigo dan uit te zenden en toen op 31 augustus 1974 meewerken aan illegale radio-uitzendingen vanop zee verboden werd, trokken veel Mi Amigo medewerkers zich terug. Ik had eigenlijk al

gepoogd mee te werken aan Mi Amigo, toen de studio's zich nog in Oubraker bevonden, maar dat mislukte toen, omdat het aanbod van medewerkers zo groot was, dat men alleen personen aanvaardde, die reeds iets gepresteerd hadden op het gebied van radio. Rond '74-'75 was de m/v Mi Amigo weer eens van z'n ankers geslagen; ik zag m'n kans schoon en heb toen iemand gevonden, met wie ik een nieuwe ankerketting aan boord bracht en de Mi Amigo van de zandbank trok. Daarna ben ik naar Sylvain Tack (in Spanje) gegaan, die duidelijk tevreden was over wat ik had gedaan. Sylvain vroeg me toen, of ik ook de tendering zou kunnen regelen. Dat wou ik wel doen; ik moest

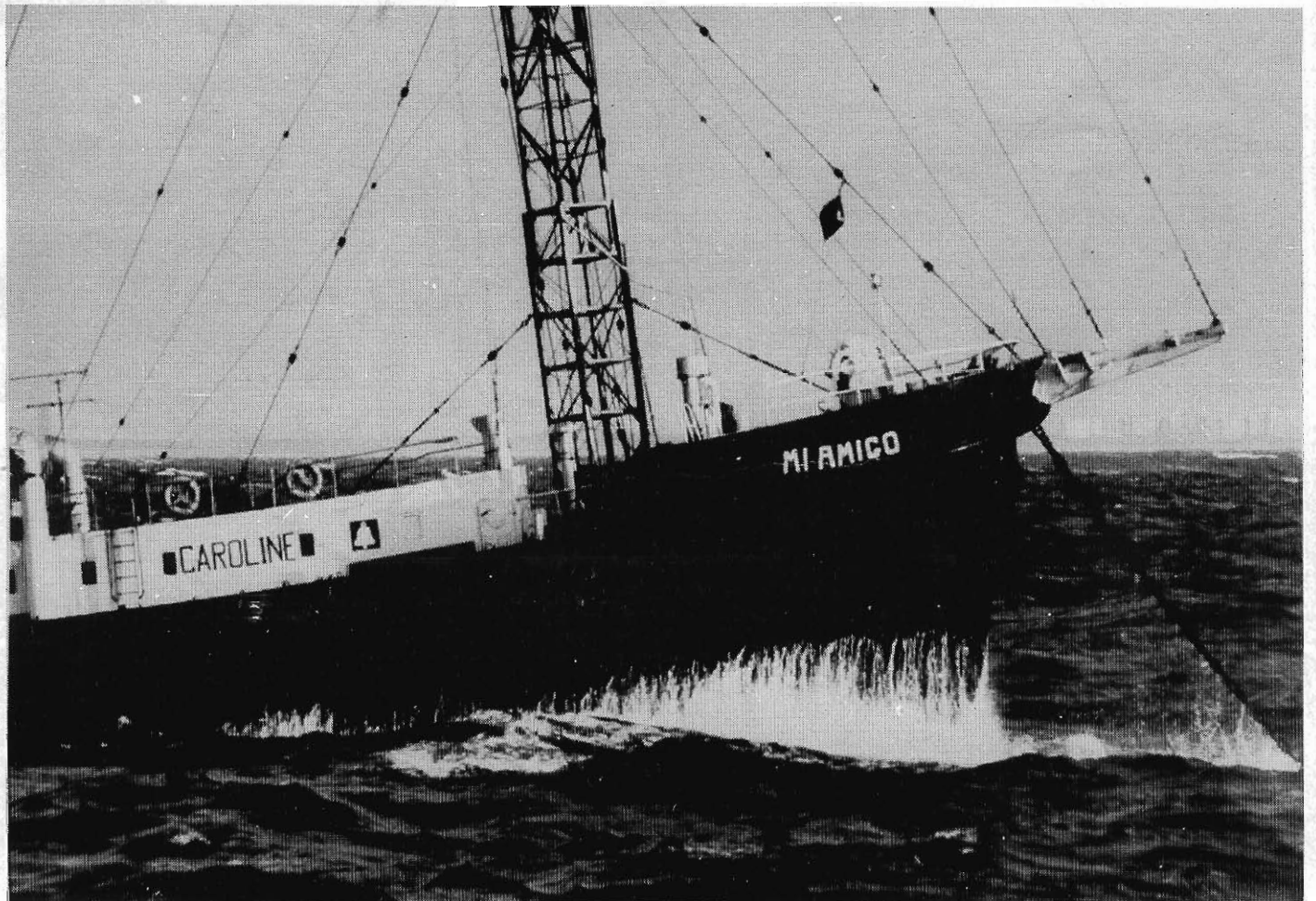



er zelfs niet voor betaald worden. In ruil kreeg ik de exclusiviteit van de M.A. Drive-in shows in België en Nederland.

In de daaropvolgende jaren wist ik me steeds meer op te werken in de Mi Amigo organisatie. Zo heb ik ervoor gezorgd dat de programmabanden met 'n vliegtuigje aan boord werden gebracht. Vroeger gebeurde dat met een zeilbootje, maar omdat het weer op de Noordzee erg onvast is, gebeurde het vaak dat het bootje halfweg in een storm verzeild geraakte, waardoor het gedwongen werd terug te keren.

## DE MAGDALENA

F.V.: En hoe is dan Mi Amigo vanop de m/v Magdalena ontstaan?

P.V.: De Mi Amigo bevond zich in een verschrikkelijk slechte staat en wij wisten maar al te goed, dat als we met dat schip verder zouden doen het uiteindelijk fout zou lopen. Het heeft me trouwens verbaasd, dat het nog zolang geduurd heeft voordat hij gezonken is. Bovendien waren wij het beu om met iedere tender een lading beton mee te nemen om de lekken te dichten. Ook het materiaal aan boord en de onderdelen van de generatoren moesten steeds vaker vervangen worden. Zowat alles, wat zich aan boord bevond, had zijn beste tijd gehad. We konden Tack overtuigen om vanaf een nieuw schip te starten. Vanaf dat ogenblik brachten we nog slechts de hoogst noodzakelijke onderdelen aan boord, waardoor de staat waarin het schip verkeerde nog slechter werd; de generatorpech in oktober 1978 in daar onrechtstreeks een gevolg van.



Inmiddels hadden we in Griekenland een schip, de "Cetricety" gekocht, dat we omdoopten tot m/v "Magdalena". We hadden toen ook de "Magda Shipping & Commercial Enterprises" opgericht, waarin de Magda-

lena ingeschreven werd. De maatschappij bestaat trouwens nog steeds. Op het moment, dat de generator op de Mi Amigo het begaf, was de Magdalena reeds volledig uitgerust. De oorspronkelijke streefdatum was 1 november 1978, maar toen we in oktober met het schip de haven in Griekenland wilden verlaten, kregen we van de verzekeringsmaatschappij te horen, dat de 12 verzekeringsdocumenten vervallen waren of op het punt stonden te vervallen. Toen we het schip kochten, wisten we daar niets van, zodat dit een zware tegenslag betekende voor ons. Keer op keer moest het schip het droogdok in en telkens we dachten te kunnen vertrekken was er weer iets niet in orde, moest er weer een controleur komen, het schip moest weer een droogdok in enz. enz. De keuringen hebben in het totaal zo'n kleine 4 maanden in beslag genomen. Bovendien was er het probleem van de taal: ikzelf (slechts 3 maanden), Germain Bo (nu full-time Maeva) en Kees Borrell (ex Mi Amigo kok), geen van ons sprak Grieks zodat alles nog trager verliep. Uiteindelijk waren alle papieren in orde en begin februari 1979 vertrokken we uit de haven van Piraeus. Toen het schip enkele dagen aan het varen was, raakte de motor defekt en werd de Magdalena de haven van Patras binnengesleept. Het herstellen van de motor nam maar liefst 4 maanden in beslag. Tijdens die periode is er ook ruzie ontstaan met Kees Borrell. Kees had -na weer eens een avondje de bloemetjes te hebben buitengezet- in een nogal dronken toestand aan een of andere Griekse schoonheid beloofd "een plaatje op de radio te draaien". Op het schip aangekomen zette hij (midden in de haven!) de 10 kW-zender aan. Natuurlijk ging een en ander mis en de eindlamp brandde op. Later is Kees terug op de Mi Amigo gaan werken.

Eindelijk konden we dan midden juni 1979 vertrekken. Na 18 dagen varen ging de Magdalena voor anker ter hoogte van Zeebrugge. Enkele dagen later (op 1 juli 1979) begonnen we dan, na maar liefst 7 maanden vertraging, met uitzenden op 272 meter middengolf. Oorspronkelijk hadden we gerekend, dat het projekt zo'n 12 miljoen Bfrs. (630.000 Hfl.) zou kosten, maar uiteindelijk werden het er 22,5 miljoen (1,2 miljoen gulden). Het geld was afkomstig van Sylvain Tack en enkele Belgische sponsors. Dat de Magdalena in september van z'n ankers sloeg, is voor een groot deel mijn schuld: ik was ervan overtuigd, dat een goede motor belangrijker was dan goede ankers, maar toen de Magdalena van z'n ankers sloeg, waren de kapitein (een Syriër) en de stuurman voor korte tijd van boord en de matrozen slaagden er niet in de motor te starten. De rest van het verhaal is bekend. Als ik nog eens een schip uitrust zal ik zeker niet meer de fouten maken, die ik in het verleden gemaakt heb: beter geen motor en een ruim vol met stevige ankerkettingen en vooral ervoor zorgen, dat de papieren van het schip in orde zijn, voordat ik het koop.



Ben van Praag, Marc Hermans en Magda



De Witte Villa: huidige lokatie van Maeva te Asse.

## MAEVA!

**F.V.:** Hoe is dan Radio Maeva ontstaan?

**P.V.:** In 1981 hadden enkele mensen -waaronder mijn broer Rudy- het besluit genomen om met een "vrije radio" te starten. Omdat ik de enige met radio-ervaring was, die zij kenden, werd ik gevraagd om mee te werken aan het projekt. Aanvankelijk zag ik dat niet zo zitten; het Mi Amigo proces was nog maar net achter de rug en ik kon niet geloven dat wat vroeger alleen op zee mogelijk was nu aan land ook te realiseren zou zijn.

Uiteindelijk begon ik toch iets in het plan te vinden en na vele lange vergaderingen kwam het toch tot enkele concrete plannen. De studio's vestigden we te Ukkel (Brussel) omdat Radio Contact vanuit Brussel blijkbaar ongestoord kon uitzenden. En wat Contact kan, kunnen wij ook, dachten we. Een naam was gauw gevonden: een reisbureau had vroeger een afdeling die MAEVA heette en omdat Maeva-reizen in de jaren '70 gestopt was in België (inmiddels zijn ze weer herbegonnen) besloten we die naam te nemen. Eigenlijk zou Mi Amigo 272 aanvankelijk reeds Maeva geheten hebben.

Ons doel was en is muziek te brengen voor een zo groot en breed mogelijk publiek. Als middel om een breed publiek te bereiken, werd Maeva een familieradio en voor de grootte van het publiek zorgde het vermogen van de zender.

Op 24 mei 1981 begonnen we dan met onze uitzendingen, we kregen enorm veel -meestal positieve- reacties. Maeva was in meer dan de helft van België goed te ontvangen en met onze manier van radiomaken hadden we na enkele weken honderdduizenden vaste luisteraars. Een tijdlang verliep alles goed; de populariteit bleef stijgen en de gerechtelijke diensten lieten ons met rust.

Tot op 19 januari 1982 Maeva een eerste keer in beslag werd genomen. Maeva was echter snel terug in de lucht met hetzelfde vermogen. Intussen waren we met acties gestart: op diverse plaatsen werden protestbijeenkomsten georganiseerd, waarbij telkens duizenden fans kwamen opdagen. Onder het motto MAEVA VOOR JOU, MAEVA DOOR JOU werd een handtekeningenactie gehouden. Maeva werd telkens weer in beslag genomen, kwam weer in de lucht maar werd er telkens weer uitgehaald. De lokatie te Ukkel werd verlaten en nooduitzendingen gebeurden van op diverse lokaties. We keerden terug naar Ukkel en werden terug in beslag genomen.

### JULI 1983: VIERING 2 JAAR MAEVA



Links: Will Tura, boven alle medewerkers.



Patrick in de →  
mobiele studiobus



Inmiddels werd de handtekeningenactie een regelrecht succes: maar liefst 894612 fans plaatsten hun handtekening voor het behoud van Maeva (zie foto).

Tegen de lente van '82 namen de inbeslagnames af en begonnen we weer met 'n "normale" programmering. Op 21 mei 1982 vierden we ons 1-jarig bestaan. Het feest duurde van 19h. tot 07h. De volledige Belgische showwereld was aanwezig en er kwamen bijna 20000 fans opdagen.

Inmiddels startten we ook met Maeva-Lokaal: lokale stations die de Maeva programma's uitzonden en daarnaast enkele uren per dag eigen programma's uitzonden. In ruil daarvoor hielpen wij hen uit de financiële problemen. Na verloop van tijd bleken die Maeva-lokale stations toch niet zo (financieel) interessant, ze verdwenen dan ook al gauw. De lokale stations waren gelegen op plaatsen, waar Maeva slecht of niet te ontvangen was. In juni 1982 werden we dan weer in beslag genomen, enkele uren later waren we weer in de lucht, maar de volgende dag werden we opnieuw uit de lucht gehaald en werden zelfs de studio's verzegeld. Nooduitzendingen werden toen zelfs vanuit keukens en garages gehouden. Na de 13e inbeslagname bleek dat terugkeren naar de studio's van Ukkel onmogelijk zou zijn. Er werd een nieuwe lokatie gezocht en gevonden in Asse, een kleine gemeente enkele kilometers voor Brussel. De nieuwe lokatie was een oude, vervallen villa, echter geografisch uitstekend gelegen op 124 meter boven de zeespiegel. Op enkele weken werd de villa grondig opgeknapt en omgedoopt tot "Witte Villa". Een mast van 65 meter werd naast de Witte Villa geplaatst: de uitzendingen konden opnieuw normaal plaatsvinden. In die Witte Villa zijn we nu nog steeds en alles is vrij rustig verlopen; in de afgelopen 2 jaar zijn we nog maar enkele keren lastiggevallen, waarvan de laatste (16e) keer op 26 april 1984: toen werd alles meegenomen. De hele villa werd grondig uitgepluist en alles wat kon gebruikt worden om programma's te verzorgen of uit te zenden, werd in beslag genomen. Daarna zijn we niet teruggekomen op 103.5 MHz. -de frequentie waar we bijna 3 jaar op uitzonden hebben- maar wel op 105.7 MHz. een frequentie, die over bijna geheel België vrij is en waardoor we dus met een heel wat lager vermogen een zendbereik hebben dat zelfs nog wat groter is dan het oude bereik.

F.V.: Hoe ziet de toekomst eruit?

P.V.: Goed denk ik. Op 1 juli 1984 drie jaar Maeva: 2 zalen deze keer. We verwachten net zoals de laatste 2 jaar terug een hele hoop volk. Naast de volledige Vlaamse showwereld zijn er dit jaar ook verschillende buitenlandse artiesten en groepen. De legalisatie in België is waarschijnlijk nog niet voor morgen, zodat we kunnen blijven uitzenden met het huidige zendbereik. Na de viering van 3 jaar Maeva zullen we ook overwegen om aan een zomeractie aan de kust te werken. Een radiostation moet steeds blijven groeien. Je mag er niet van uitgaan dat je goed genoeg bent. Stilstaan is achteruitgaan.

F.V.: Nog zeezenderplannen?

P.V.: Ik zie momenteel het nut er niet van in: zolang we een groot stuk van Vlaanderen kunnen bereiken blijven we ook aan land. In ieder geval willen we ook in de toekomst over een groot deel van België te ontvangen zijn en als dat met de legalisatie niet zou kunnen; ja, dan .....

Bij Maeva werkt een aantal mensen full-time. Naast deze (beroeps)mensen worden ook alle medewerkers betaald. Het geld voor deze en andere onkosten wordt gehaald uit het maken van reclame, (30 fr./fl. 4,50 per seconde) de drive-in shows (vroeger meer dan nu; in het eerste jaar had men er meer dan 1000 met pieken van 30 per weekend) en promotiemateriaal (ontzettend veel keuze: zonnebanden, petjes, T-shirts, verschillende soorten stickers, LP's uitgebracht op het Maeva-label -verzamel IP's, story LP's, jingle LP's). Verder zijn er nog fotoalbums, een fanclub met momenteel zo'n 10.000 leden, er is een praathuis (cafe) en er is ook nog de mobiele studiobus, waarmee we geregeld promotietochten houden. Maeva is ongelooflijk populair gebleven: er komen wekelijks nog zo'n 800 brieven binnen. Maeva omvat het bestuur, de DJ's, het secretariaat, het promotieteam, de drive-in medewerkers etc.

Met dank aan: Patrick en Magda voor de hartelijke ontvangst en medewerking, Koen Schoolmeester en Paul van Dam voor de technische assistentie en het vervoer, Maeva voor de foto's en het beschikbaar gestelde promotiemateriaal.  
FRANK VERMANG.

**BRT maakt uitgebreide studie lokale zenders**

# Vrije radio's trekken nieuw luisterpubliek aan

De officiële omroep BRT is een uitgebreide studie aan het afwerken over het fenomeen vrije radio in Vlaanderen. Twee luiken van deze studie werden reeds voorlopig besproken door de raad van beheer van de BRT en een derde deel komt nog deze maand ter tafel. De populariteit van de vrije radio's dwingt de officiële omroepen blijkbaar tot dwingende veranderingen. De belangrijkheid van de lokale omroep kan niet meer ontkent worden en de BRT zal wellicht lessen trekken uit deze concurrentie.

Professor Baltazar, voorzitter van de raad van beheer, vertelde dat het vrij normaal is dat een zodanig belangrijk fenomeen als de lokale radio onder de loep wordt genomen. Als de studie rond is, zal het fenomeen globaal worden bekeken. De programmadirectie zal met de resultaten van de studie wel enigszins rekening moeten houden.

Het eerste luik bestaat uit een opiniepeiling naar het luistergedrag die uitgevoerd werd door het onderzoeksbureau Dimarso. Hieruit blijkt dat de luisterdichtheid van de BRT niet daalt. De h. Santi van de BRT Studiedienst zegt dat de grote lijnen van de opiniepeiling

overeenkomen met wat reeds is gebleken uit het voortdurende kijken luisteronderzoek van de omroep. Het totale aantal radioluisteraars is door de opkomst van de vrije zenders gestegen. Er wordt meer en langer naar de radio geluisterd. De luisterdichtheid van de BRT daalt overigens niet spectaculair. Vrije radio's hebben een nieuw publiek gecreëerd, met nieuwe luistergewoonten.

In een tweede deel van de studie wordt naar de betekenis gezocht van de lokale radio in de lokale gemeenschap en alles wat daarmee samenhangt. Het laatste deel bestaat uit een reeks profielen van de diverse soorten vrije zenders.

## Binding

Een belangrijk besluit uit de opiniepeiling van de BRT is dat het succes van de vrije radio's voor een groot deel afhankelijk is van de persoonlijke binding tussen het station en de luisteraar. De muziekeuze en de stijl van de presentators valt vooral bij het jonge publiek in de smaak. De waardering voor de BRT stijgt met de ouderdom. De oudere luisteraars maken wel onderscheid tussen ontspanning en informatie.

De Vlamingen die aan de opiniepeiling voor de BRT meewerkten gaven 357 namen op van vrije zenders. In dalende lijn zijn de populairste: Radio Maeva (29 t.h.), Radio Contact en Radio Atlantis (10 t.h.), Radio Seven en Radio Antigoon (7 t.h.), en Radio Annick (4 t.h.).

Positief aan de populariteit van de vrije radio's is dat de slapende BRT wordt wakker geschud. Er wordt reeds tot 2u. 's nachts uitgezonden en begin april mag de nieuwe zender Studio Brussel worden verwelkomd. Bij de RTBF wordt met man en macht gewerkt aan de uitstekende muziekzender Radio 21, het vroegere Canal 21.

Ph.V.W.

Tot zover enkele resultaten van een luisteronderzoek, dat verleden jaar door de B.R.T. gehouden werd. Inmiddels heeft men bij de B.R.T. niet stilgezeten en hebben ze enige alternatieven tegen de vrije radio's opgezet. Zo is Studio Brussel al meer dan een jaar in de lucht met op piekuren verkeersinformatie voor Brussel en omgeving. Bovendien worden iedere werkdag tussen 12h. en 13h. de gewestelijke B.R.T.-zenders ontkoppeld en brengen ze dus elk hun eigen programma met streekgebonden informatie. Tenslotte is er sedert geruime tijd "Radio 2"; iedere werkdag tussen 18h. en 22h. popmuziek via B.R.T.2 in een min of meer vlotte presentatie met als doel -vooral jongere- vrije radioluisteraars aan te trekken. Wat min of meer ook lukt.

De laatste 2 jaar zijn de meeste vrije radio's een beetje aan het "verwateren", zodat de B.R.T. de concurrentiestrijd beter aankan. Belangrijkste oorzaken van dat "verwateren" zijn ongetwijfeld het verminderde enthousiasme bij de medewerkers, de meestal slechte organisatie, het gebrek aan originaliteit en afwisseling + de veelal weinig professionele presentatie. Voor de luisteraars is het nieuwe er allang af.

FRANK VERMANG, DUINHELMSTRAAT 31, B-8400 OOSTENDE, BELGIE.

## RADIO BRAVO: DE WAARHEID

Eind 1983 verschenen in de Belgische kranten geruchten, dat begin '84 Radio Bravo in de lucht zou komen v/a de m/v "Ross Revenge", het Caroline zendschip dus.

Achter die geruchten schuilt het volgende verhaal:

Eind 1983 was er ruzie ontstaan tussen de "Witte Villa" DJ's (in de Maeva studiogebouwen wonen konstant 3 mensen: Ben van Praag, Arie van Loon en Marc Hermans) en de Maeva-organisatie. Op hetzelfde ogenblik was er ook een meer ernstige ruzie tussen de Maeva-organisatie en public relationman Patrick Dubateau (neef van Sylvain Tack en ex-DJ Mi Amigo).

Laatstgenoemde maakte de villa-DJ's wijs, dat hij zendtijd had gehuurd bij Caroline onder de naam "Radio Bravo". Ben van Praag & Co. waren in de wolken, verlieten Maeva en vertelden aan iedereen, die het horen wilde, dat ze bij Bravo gingen werken. Inmiddels zijn ze er achter gekomen, dat van Dubateau's verhaal niets klopt en werken ze bij Radio Kardinaal.

Geen Bravo dus en waarschijnlijk nooit nederlandstalige programma's vanaf de Ross; Ronan O'Rahilly vraagt maar liefst 14 miljoen Belg. franken/750.000 gld. als startgeld, er mag niemand van de organisatie aan boord zijn, er moet voor een eigen generator gezorgd worden en bovendien moet een veel te hoge huurprijs per maand betaald worden. Het is dus bijna goedkoper om een eigen schip uit te rusten. Degene, die de hoge huurprijs zal betalen, zal dus wel een of andere religieuze organisatie zijn.

Sinds Maeva boven de 104 MHz. is gaan uitzenden, ziet het ernaar uit, dat steeds meer vrije radio's dit voorbeeld gaan volgen. Tot voor kort werd er -met uitzondering van Antwerpen- hoofdzakelijk uitgezonden tussen 100 en 104 MHz. Nu beginnen er al enkele stations zich tussen 104 en 108 MHz. te vestigen. Het voordeel daarvan is, dat de stations elkaar minder gaan storen, maar een nadeel is, dat een groot aantal radio-toestellen maar tot 104 MHz. ontvangt.

Reakties op voorgaande stukjes altijd welkom:

FRANK VERMANG,  
DUINHELMSTRAAT 31,  
B-8400 OOSTENDE,  
BELGIE.



Ben van Praag in livestudio Witte Villa

## Niet Openbare Radio (NOR) Deel 2

Grens-  
Kortier 9-5-84



**VZ.W. Vrije Radio**  
**Omroep H.....**

(Voorheen Vrije Radio Omroep B....)

**Te behuisteren vanaf vrijdag's 8.00**  
**uur tot zondag's 24.00 uur op**  
**104.5 mhz.**

met muziek voor jong en oud.  
VEEL LUISTERPLEZIER.

In het FRM nr.2/'84 is reeds kort gewezen op de herkomst van sommige NOR's, hun naamgeving, VZW en jammerlijke praktijken van een enkeling. De hiernaast afgebeelde karikatuur uit een Nederlands regionaal weekblad hevestigt de herkomst.

Hun eertijds gehouden akte "Nederland ether-vrij" heeft kennelijk windereen gelegd. Jammer, gezien ze in het zultden des lands al jaren aan de weg timmeren. Ze hebben aan de wleg gestaan van twee NOR's, die in België eep erkenning

hoplen te krijgen en al redelijk ver hierin gevörderd zijn. Een oprichter en enige medewerkers hebben er hun "ervaring" opgedaan. Een V.Z.W. alleen is echter niet voldoende om voor een erkenning in België in aanmerking te komen. Meerdere Initiatiefnemers voor een NOR hebben -ondanks alle pogingen bij het ministerie van cultuur te Brussel- nul op het request gekregen. Daarom: ondanks hun V.Z.W. mag niet worden verwacht dat zij als V.Z.W. zich in de toekomst als "Vrije Radio" kunnen of mogen scharen tussen de NOR's, gezien de decreten (wetgeving) in België niet voor de poes zijn en het een en ander zich voornamelijk op administratief vlak afspeelt.

De NOR's behoren te bestaan dankzij de gemeenschap. Sommige stations (vooral in de grensgebieden) proberen van de grond te komen en in de lucht te blijven door zich een plaats in de gemeenschap te "kopen" via relaties met notabelen, handelaren (middenstanders), verenigingen, geestelijkheid etc. Dit ondanks hun eventuele Nederlandse "piraten"afkomst. Aangezien de erkenning van NOR reeds jaren geleden een aanvang heeft genomen, velen zich al gesetteld hebben en daarnaast de mogelijkheid tot het oprichten van een NOR nog steeds aanwezig is -voor zover er nog frequenties beschikbaar zijn- wordt een nieuwe aanvraag extra bemoeilijkt. De kansen voor nieuwe "zendgemachtigden" worden uiterst min.

## LEGAAL - ILLEGAAL

Ook in België is het zenden zonder vergunning verboden. Het toeval wil echter, dat de minister van cultuur, K.Poma, erg veel tijd nodig heeft om binnen de lopende regeringstermijn te komen tot erkenning van NOR's, wier dossiers in orde bevonden zijn. Geen enkele NOR heeft daarom zijn uiteindelijke erkenning "op zak". Voor de NOR's die echter een of enkele fasen hebben doorlopen is een vulstwetje ontstaan: zolang de procedures tot erkenning lopen en geen overlast aan derden wordt bezorgd, worden ze "met rust" gelaten. Iedere uitzending van een NOR is, ondanks een gehanteerde vulstregel, illegaal.

De Nederlandse overheid en vermoedelijk ook de Duitse, volgt de ontwikkeling m.b.t. de NOR nauwlettend, gezien de frequenties, die in België voor een NOR worden gehanteerd. De NOR's zijn toebedeeld 100 - 104 MHz. en met een zekerheid die grenst aan waarschijnlijkheid: 100 - 108 MHz. tot aan de vliegtuigband.

Deze frequenties zijn niet overeenkomstig het Verdrag van Straatsburg. De Nederlandse overheid o.a. wordt in de grensprovincies h.v. Limburg (Villegveld Beek) geconfronteerd met vrije radio's en/of piraten die na Ingrijpen van de Radio Controle Dienst (RCD) beweren een in België naar Belgische normen "goedgekeurde" zendinstallatie te benutten (dagblad "De Limburger"). Ter zitting worden de in beslag genomen goederen, vooral de zender, verhuurd verklaard en een geldboete opgelegd. Reden: zenden zonder vergunning en het mogelijk in gevaar brengen van het vliegverkeer.

Vreemd, de kortste weg lijkt toch via een omweg te lopen. Zowel de Nederlandse als de Belgische omroepen hebben zich om duistere redenen ook gevestigd na de 100 MHz. Is dit ook wel of niet volgens het Verdrag van Straatsburg? Is het concurrentievervalsing en brengen zij het vliegverkeer niet in gevaar? Och, grote honden bijten elkaar niet, de kleintjes moeten maar een ander "nestje" zoeken. Veel stations hebben daarom enige tijd geleden hun frequentie moeten wijzigen voor z.g. legaliteit binnen de illegaliteit en dan is er nog niet eens gesproken over TV-uitzendingen.

Straks ook reclame

# Belgische 'vrije' tv te ontvangen in Zuid-Limburg

Limburger 1.6.1984

(Van onze verslaggever)

**ALKEN / MAASTRICHT** - In de Belgisch-Limburgse plaats Alken gaat dinsdagavond een 'vrije' televisiezender de lucht in. Daarnaast zijn er vaste plannen voor tv-stations in Hasselt, St.Truiden en Hoepertingen. De uitzendingen van de televisiezender Alken zijn te ontvangen in Maastricht.

Het fenomeen 'vrije zenders' bestaat in België voor wat betreft radio al langer. Het is nu echter voor het eerst in deze provincie dat ook 'vrije' televisieprogramma's worden uitgezonden.

De initiatiefgroep achter de

een zendinstallatie georgegeven. De benodigde apparaten kosten samen zo'n f15.000. De 'vrije' zender heeft een bereik van 30 kilometer.

Lees verder pagina 3

tv-zender Alken wil in eerste instantie twee uur per week gaan uitzenden. De programma's krijgen, volgens Freddy Du Pont van de initiatiefgroep, een informatief karakter. „De programma's voor de komende maand zijn al klaar. Volgende week dinsdag starten wij met een programma over carnaval. In de weken daarna krijgen de kijkers onderwerpen over majoretten uit Alken, rallysport en motorcross. Het is de bedoeling om de eerste programma's zonder reclame uit te zenden. Het is niet uitgesloten dat daarna wel reclameboodschappen te zien zullen zijn. Televisie maken kost niet alleen veel tijd, er gaat ook enorm veel geld in zitten”, aldus Du Pont.

## Elke dag

In de toekomst wil de groep elke dag televisieprogramma's op de buis brengen. De programma's worden via

## Vervolg van pag.1

**ALKEN / MAASTRICHT** - In België is volgens Du Pont geen wet die de 'vrije' zender kan verbieden. Maar er is ook geen wet die de zenders wel toelaat. Elders in België zijn al enige tijd vrije tv-zenders operationeel.

Volgens Du Pont is er in Belgisch-Limburg in principe ruimte voor wel 50 verschillende tv-stations.

Er is volgens Du Pont een parallel te trekken met de 'vrije' radiostations. „Deze radiostations zijn nu door de Staat toegelaten. Ze storen

Du Pont:

## Ruimte voor 50 stations

elkaar niet omdat er onderling goede afspraken zijn gemaakt. Die afspraken hebben wij ook gemaakt met de lokale zenders van Hasselt, St.Truiden en Mopertingen die waarschijnlijk al volgende maand de lucht in gaan. Elk station heeft een eigen, vrij, kanaal.

Wij gaan uitzenden op kanaal 40, tussen de RTBF 2 en Nederland 2. Dinsdag verschijnt om 19.45 uur ons testbeeld. En een kwartier later, precies om 8.00 uur, gaan we van start.”

Zowel bij de Belgische PTT als het verantwoordelijke ministerie was gisteren niemand bereikbaar voor commentaar.

Het Veronica Omroepblad maakte in nr.17 1984 reeds melding van TV-uitzendingen vanaf vliegbasis Soesterberg in Nederland voor de aldaar gelegerde Amerikanen en hun familieleden door AFN-TV Camp New Amsterdam. Karel Poma, wat gaat er gebeuren als -na een kleine wetswijziging in je voltooide en gerealliseerde decreet betreffende Niet Openbare Radio, dit decreet van toepassing is voor TV? Veel stations balanceren op de grens van legaliteit en illegalliteit, daar zij zich massaal niet houden aan de inhoud en bedoeling van de decreten m.b.t. NOR en de wetgever eventueel achteraf over moet gaan tot het "legaliseren" van de praktijk.

## Wetgeving

Het decreet van 20.8.1981, gepubliceerd in de Staatscourant, vermeldt o.a.:

- art.1 lid 9 Effectieve antennehoogte: de hoogte van de antenne boven het gemiddeld niveau van de grond in een straal van 3 kilometer rondom het station voor lokale omroep.
- art.2 par 1 Het effectief uitgestraald vermogen van een station voor lokale radio-omroep mag de 100 Watt niet overschrijden. De minister mag een maximaal effectief uitgestraald vermogen lager dan deze limiet opleggen: namelijk wanneer hij -om de vergunningvoorwaarden in te willigen- verplicht is een zelfde zendfrequentie toe te wijzen aan verscheidene stations, die dichtbij gelegen zones bedienen.
- par 2 De effectieve antennehoogte van een station voor lokale radio-omroep mag niet meer dan 35 m. bedragen. De minister mag evenwel in bijzondere gevallen en rekening houdend met de omgeving van het betrokken station een effectieve antennehoogte boven deze limiet toelaten, onder voorbehoud van een overeenstemmende vermindering van het effectief uitgestraald vermogen van het station. In dit geval wordt het effectief uitgestraald vermogen beperkt tot:
- 40 Watt voor een eff.hoogte van 60 meter
  - 25 Watt voor een eff.hoogte van 80 meter
  - 15 Watt voor een eff.hoogte van 100 meter
- par 3 Polarisering van de uitgezonden straling moet altijd vertikaal zijn.
- par 4 Het is verboden om de maximaal toegelaten reikwijdte van een station voor lokale radio-omroep door om het even welk middel te verhogen.
- art.6 De Regie (PTT) is bevoegd om elk station voor Lokale Radio Omroep goed te keuren voor de aflevering van de vergunning.

Op art.2 par.1 wordt door de minister, in bijzondere gevallen, een hoger effectief uitgezonden straling toegelaten, die verband houdt met de omvang van een bepaalde agglomeratie (regio).

In grote lijnen houdt dit alles in:

1. Zendantennes moeten rondstralend zijn en niet gericht.
2. Maximale antennehoogte bedraagt 35 meter.
3. Maximaal vermogen 100 Watt, normaal 50 Watt.
4. Ontvangstmogelijkheid binnen 8 kilometer van het station.
5. Zonder zendvergunning (erkenning) kan men beschikken over een goedgekeurde zender.

Dit alles geldt uitgezonderd actuele aanpassingen en/of wijzigingen, waarvoor ik mij graag aanbevelen houd.

## PRAKTIJK

Bij deze wil ik mij voornamelijk beperken tot de grensstations in het Belgische Limburg, waarvan velen van Nederlandse herkomst zijn en een enkeeling hiervan het nogal "heggaait". Wat hier gebeurt, speelt zich evenwel ook min of meer af verder het binnenland in.

Nederlandse grensbewoners stemmen hoofdzakelijk af op Belgische NOR's, wat niet verwonderlijk is, daar de Radio Controle Dienst (RCD) regelmatig grote schoonmaak houdt op de "vrije" hand na 100 MHz. In België mag, oogluikend en met een vuilstreep, uitgezonden worden door een massa stations die ieder hun eigen regio willen bestrijken en liefst nog ver daarbuiten. Een nieuwkomer heeft het moeilijk om nog een plaatsje te verwerven en een erkenning voor 2 jaar te bemachtigen. De akties voor zelfheerlijkheid zijn groot en veel zenders zijn daarom qua vermogen opgevoerd en derhalve aan Nederlandse zijde tot ruim 30 km, over de grens te ontvangen. Bravo België! Een station van Nederlandse oorsprong, dat hard ijvert voor zijn erkenning en daarvoor niet altijd de juiste weg bewandelt schreef in eerdere periodes op de aanvraag: "Wij verkeren in de hevoorrechte positie werkzaam te zijn in een grensgemeente. Door de onmogelijkheid onze uitzendingen bij de landsgrens te weren, willen wij medewerken aan de door Rijk en Gemeente gestimuleerde cultuur-uitwisseling, cultuurbeïnvloeding etc.". Dat een dergelijk station tot in Eindhoven te ontvangen is, is niet helemaal volgens de regels, maar als het echter incidenteel ook nog op een flatje in Tilburg doorknaalt, betekent dit dat de wetgeving met voeten wordt getreden. Men vraagt dan om moeilijkheden en is verantwoordigd als dan ineens de zender wordt verzegeld. Het zal eveneens niet vreemd aandoen als een dergelijk -ook uit Nederland stammend- station met een 60-tal medewerkers, waaronder maar enkele Belgen, zich op nog geen steenworp afstand van de grens, gaat richten op Nederland. Niet alleen programmatisch, maar ook technisch. Jawel hoor, een uiterlijk vertikaal uitzendend station bleek (onopvallend en kunstig) op Nederland gericht te zijn. Aan de Belgisch-Limburgse grens zijn er zo meerdere stations, die er brood in zien en zich verheffen van lokale tot regionale radio, waarvan het grootste gedeelte van de regio een stuk Nederland blijkt te zijn.

Er worden echter meer "wanprestaties" geleverd, die diverse NOR's liever in het vat houden. In het Eindhovens Dagblad stond half april een artikel over een NOR, dat een 20-tal gegevens bevatte die varieerden van twijfelachtig tot onwaarheid. Een dergelijke krant zou eens diepgaand moeten graven, zich op de hoogte moeten laten stellen door deskundigen, laten voorlichten en dan een algemeen paginagroot artikel moeten plaatsen. Dat het ook anders kan, bewijst regelmatig het dagblad "De Limburger".

Diverse NOR's nemen contact op met Nederlandse regionale omroepen; in een enkel geval gebeurt dat ook andersom. Zo wordt verteld, dat de R.O.Z. contacten opneemt met NOR's. Oorzaken: beperkte zendtijd en korten op de post "ultgaven", opgelegd door het ministerie. Een enkel station neemt contact op met een andere regionale omroep om oriënterend een kijkje te nemen en hun gastheer op een later tijdstip naar de kroon te steken. Zo zijn er bij veel NOR's problemen binnenshuis, die men naar buiten uit poogt te verdoezelen. Zelfs bestuursleden hebben het daar moei-

lijk mee, getulge dit voorbeeld via de radio: "Dames en heren, het programma "pindakaas" kan niet doorgaan. De twee medewerkers vonden het nodig te vertrekken. Deze plaatsen zullen wij zo snel mogelijk invullen. We hielden u nogmaals onze verontschuldiging aan, temeer daar zij afgelopen week verscheidene malen verkeerde handen hebben gestart. Wij zullen proberen die volgende week te herhalen. Tot er vervangers zijn zullen vervallen uren worden opgevuld met non-stop muziek".

Verscheidene stations, o.a. Radio Signaal, doen moeite en sparen geen kosten om als een gedegen omroep naar buiten te treden. Zij weten dat iedere medewerker, die zich naar buiten toe manifesteert medewerkt aan het bepalen van het gezicht van het station. Zo af en toe vindt er een cursus op vrijwillige basis plaats, door deskundigen verzorgd met o.a. betrekking tot stemgeving, fonetiek, opname-techniek, voorberedings, interviewtechniek. Dergelijke activiteiten houden een station op peil, terwijl een ander station aan de diarreë is, gezien de veelvoorkomende uitdrukking: "Dat mag de pret niet drukken". Enige malen per jaar kan men zelfs bij een enkel station tijdens feestelijke live-uitzendingen een onder invloed verkerende presentator beluisteren, wiens taal daarbij dubbelzinnig getint is en daardoor niet bijdraagt tot culturele vorming.

Een goed station daarentegen heeft goede contacten met de regio en de bevolking daarin. Enquêtes door de Belgische pers hebben aangetoond, dat er toch dagelijks zo'n 17.000 mensen op een station als Radio Signaal (Overpeil) afgestemd is.

De Nederlandse regionale omroepen en de officiële in België en Nederland moeten de haren ten berge rijken bij het horen van een nieuw soort Algemeen Beschaafd Vlaams of Nederlands door diverse NOR's gehanteerd en het misbruik van een medium waarvoor geen enkele opleiding is genoten en amateurisme troef is.

## Wetgeving

Hoofdstuk 4 art.16 De uitzendingen van een station voor lokale radio-omroep mogen alleen in monofonie geschieden. Ze mogen niet het kenmerk van handelsreclame vertonen.

Van de vergunning mag geen gebruik worden gemaakt om radioberichten uit te zenden voor rekening van of ten behoeve van derden.

Dit betekent:

1. Geen stereo-uitzendingen.
2. Geen enkele vorm van reclame is toegestaan.
3. Algemene berichtgeving moet gratis zijn en mag tevens geen extra baten opleveren voor de organisatoren.

## PRAKTIJK

De praktijk, zoals eerder omschreven, heeft al geleerd dat vele NOR's in de grensgebieden zich op Nederland hebben gericht met mono-uitzendingen. De reclame is echter niet meer terug te dringen. Vele stations doen goede zaken en hebben een nieuwe bron van inkomsten, die gedeeltelijk in het zwart gehooft kan worden, daar Nederlandse reclame via de Belgische ether in Nederland niet aftrekbaar of controleerbaar is voor de belasting. Ook voor promo's (berichtgeving) wordt geld gevraagd. De zeezendertijd begint zich op land te herhalen: een regionaal artiest uit Weert moest fl. 200,- neertellen om haar plaatje bij een station gedraaid te krijgen. Over zeezenders gesproken: sommige NOR's presteren het bij elkaar kabels door te knippen en elkaar het zwijgen op te leggen. Ondanks contacten met regionale omroepen, hoe ook ontstaan en met welke doelstelling dan ook, blijkt dat de contacten op het culturele leven een bron van inkomsten kunnen zijn voor een NOR. Een Lokale Omroep uit België gaat live-uitzendingen verzorgen van muziekuitvoeringen, daar de R.O.Z. die mogelijkheid niet (meer) heeft. Andere stations pogen zich aan te sluiten bij dagbladen om zo in aktueel nieuws te kunnen voorzien. Het ontbreekt er nog maar heel even aan, of er worden contacten gelegd met het bedrijfsleven, vacaturebanken etc. om geld in het laatje te krijgen d.m.v. berichtgeving.

Wat in FRM nov.1983 werd vermeld als mogelijkheid: "Misschien dat er in de toekomst nog een TV-Signaal zou kunnen komen", is intussen al bewaarheid in de gemeente Aiken. TV-reclame ligt in 't vooruitzicht!

## TE HOOI EN TE GRAS

De activiteiten van sommige NOR's kunnen niet door de heugel, daar de een of andere voorzitter van Nederlandse herkomst zich als directeur bindt aan zijn Nederlands station door alle kennis te vergaren en voor zichzelf te behouden zodat zonder hem een leegte aan kennis ontstaat en het station doodloeft. Het omgekeerde gebeurt ook: een

# Uitzending van muziekuitvoering Piraat vervangt ROZ in Thorn

(Van onze verslaggever)  
**THORN** - Voorzitter Cees Halkes van het harmonie-orkest St. Michaël uit Thorn heeft goede hoop dat de muziekuitvoeringen in Limburg in de toekomst via de Belgische radiozender Atlantis in Bree uitgezonden kunnen worden. Dat zal voor de eerste keer gebeuren tijdens het 14de Cultureel Zomerevenement, dat morgen in Thorn begint. Dat heeft de voorzitter van de harmonie uit Thorn gisteren bekend gemaakt.

### Klassiek

Door de kortingen op de muziek- en sportmanifestaties in de omroepwereld is de ROZ niet meer in staat om tijdens bekende evenementen opnamen te maken. Halkes heeft daarom naar andere mogelijkheden gezocht om de concerten in de huiskamer te kunnen brengen. Daarom heeft hij contact opgenomen met de programmeurs van Radio Atlantis, die van acht uur 's morgens tot 12 uur 's nachts in de

ether is. Tijdens die uitzendingen wordt ook aandacht besteed aan de klassieke muziek. Atlantis kan volgens Halkes in het grootste gedeelte van Limburg ontvangen worden.

### Experiment

De voorzitter van de harmonie uit Thorn acht het niet uitgesloten dat met de programmeurs van Atlantis ook overeenstemming kan worden bereikt over het opnemen van de muziekuitvoeringen op de Limburgse bondskoncoursen.

Voorzitter Theo Rongen van de Limburgse muziekbond liet zaterdag tijdens de algemene ledenvergadering in Horn al weten dat het budget van de ROZ ook daar wellicht niet toereikend voor zal zijn. De opnamen tijdens het Cultureel Zomerevenement moeten in de ogen van Halkes als een experiment worden gezien. Bevalt dat goed, dan is het naar de mening van Halkes de moeite waard om verdere stappen te ondernemen.

horeca-eigenaar, zittend in een V.Z.W. voor lokale radio, presteert het zijn landgenoten te bewegen hun stemgedrag te wijzigen en enige Nederlandse bestuursleden en mede-initiatiefnemers (m.l.) te laten verdwijnen daar zij zich niet kunnen verenigen met de nieuwe opzet: de radio voor de horeca-omzet! Enige stations begeven zich op het pad van de ronselaar door medewerkers met mooie en vage beloftes naar zich toe te trekken en een andere NOR zo te ontriefen. Het verloop van medewerkers heeft bij sommige NOR's gigantische vormen aangenomen: aanvankelijk alle Belgen eruit, DJ's van andere stations aantrekken en later weer pogen enige Belgen in het z.g. team op te nemen. Al met al zijn er een kleine 200 medewerkers bij een enkel station in enkele jaren geweest en steeds weer wordt er gewerkt met een kleine 60 medewerkers, inclusief bestuur. Ook zijn er aktiviteiten, die het daglicht niet kunnen verdragen en die andere NOR's in een kwaad daglicht kunnen stellen.

De binding met Nederland is bij een NOR zo intensief dat het niet onwaarschijnlijk is dat de BOB (Belgische Opsporingsbrigade of FIOD) en de BTW (belastingdienst) een keer aan de deur zullen kloppen. Het grootste gedeelte van de elektronika, pick-ups, recorders, inrichting en zelfs de zender zijn van Nederlandse herkomst. Een ander station poogt zich via notabelen en handelaren (middenstand) een plaats in de gemeenschap te "kopen" en dankt het bestaan aan zichzelf en niet aan de gemeenschap.

Eveneens wordt te hooi en te gras gewerkt wanneer zich evenementen voordoen die om een rechtstreekse uitzending vragen vanwege de aktualiteit. Een bekendmaking in de krant van een live-uitzending vanaf een braderie toont dit aan en nog wel vanuit Nederland. Gelukkig maakten zij gebruik van een (il)legale 27 Mc hak en werden regelmatig gestoord. Een ander doet moeite om via de RTT een vergunning te krijgen voor een rechtstreekse kersteucharistieviering.

Wat laat de wetgever toe? De wetgever laat, buitens goedgekeurde aanvraag, NIETS anders toe en bepaalt samengevat het volgende:

1. Zender en bijbehorende vergunning blijven op het terrein waar de studio is gelegen met de vergunning en mag nergens anders operatief zijn.
2. De vergunning is gehonden aan de door de Regie goedgekeurde en verzegelde zender.
3. De vergunning geeft ook de door de Regie toegewezen frequentie aan.

# De eerste 104 Vlaamse vrije radio's met vergunning

## ANTWERPEN (29 radio's)

B.R.O., Brasschaat, 104.9-107.9 — Park, Brasschaat, 104.9-107.9 — Ramona, Wuustwezel, 104.9-107.9 — Noord, Wuustwezel, 104.9-107.9 — Saffier, Wuustwezel, 104.9-107.9 — Kruisve Radio en T.V., Sint-Lenaarts-Brecht, 104.9-107.9 — Kempen, Zoersel, 104.1-104.8 — Chicago, Westmalle, 104.9-107.9 — Palermo, Essen, 104.9-107.9 — VRO Boermerang, Essen, 104.9-107.9 — VRO Sarumus, Essen, 104.9-107.9 — Atlantis, Zandvliet, 104.9-107.9 — Allegro, Hoeven, 104.9-107.9 — Expo Radio, Kalmthout, 104.9-107.9 — Caruz, Sint-Katelijne-Waver, 104.9-107.9 — Mars, Sint-Katelijne-Waver, 104.9-107.9 — Mi-Amigo, Oud-Turnhout, 104.9-107.9 — Eagle, Arendonk, 104.9-107.9 — 2370, Arendonk, 104.9-107.9 — Paloma, Ravels-Poppel, 104.9-107.9 — Fantasy, Ravels-Weelde, 104.9-107.9 — Atletico, Rijkevorsel, 104.9-107.9 — Heikant-Info, Kasterlee, 104.9-107.9 — Sint-Job, Rene, 104.9-107.9 — Rainbow, Desmet, 104.9-107.9 — Sunflower, Vosselaar, 104.9-107.9 — Flamingo, Lulle (Poederlee) 104.9-107.9 — Klok, Kasterlee-Tienen, 100.1-104 — Merlijn, Wechelderzande, 100.1-104

## VLAAMS BRABANT (14 radio's)

Palermo, Diest, 104.9-107.9 — Faber, Scherpenheuvel-Zichem, 104.9-107.9 — Express, Bekkevoort, 100.1-104 — Cash, Zoutouuw-Dormaal, 100.1-104 — Transit, Geetbets, 100.1-104 — Haacht, Wespelaar, 104.9-107.9 — Vrije Radio Meerdaal, Sint-Joris-Woort, 100.1-104 — Titanic, Otterberg, 100.1-104 — Calipso, Linzer, 104.9-107.9 — Massa, Glabbeek, 104.9-107.9 — Kampmoelie, Kampenhout, 104.9-107.9 — FM Bruzel, Brussel-Elsene, 104.9-107.9 — Contact 2, Brussel-Vorst, 104.9-107.9 — Spes, Brussel-Koekelberg, 104.9-107.9

## LIMBURG (17 radio's)

Akief, Beringen, 104.9-107.9 — Benelux Regionaal, Beringen-Paal, 104.1-104.8 — Sista, Zonhoven, 104.9-107.9 — Lambda-Nachtstudio, Houthalen, 104.9-107.9 — Angel, Smeermaas-Lanaken, 104.9-107.9 — Maasvliet, Lanaken-Rekem, 104.9-107.9 — Atlantis, Veldwezelt, 104.9-107.9 — Arcan, Bilzen-Waivelder, 104.9-107.9 — Bocholt, Bocholt, 104.9-107.9 — Atlantis Noord-Lumburg, Bree, 104.9-107.9 — Veronica Anders Maaseik, Maaseik, 104.9-107.9 — De Vrije Vogel, Maaseik, 104.9-107.9 — Monza, Kinrooi, 104.9-107.9 — Orensland Kinrooi, Kinrooi, 104.9-107.9 — Signaal, Overpelt, 104.9-107.9 — Royaal Regionaal, Hamont-Achel, 104.9-107.9 — Hechtel, Hechtel-Eksel, 104.9-107.9

## WEST-VLAANDEREN (27 radio's)

Bryghemis, Brugge, 104.9-107.9 — Rolhuik, Brugge, 104.9-107.9 — AlpeRadio, Brugge, 104.9-107.9 — F.M.-Brugge, Brugge, 104.9-107.9 — Dynamo, Knokke-Heist, 104.9-107.9 — Valko, Knokke-Heist, 104.9-107.9 — Kompas, Koekelare, 104.9-107.9 — Melinda, Gistel-Snaaskerke, 104.9-107.9 — Carolienke, Brodene, 104.9-107.9 — Intercity, Anzegem, 104.9-107.9 — Solidar, Vichie, 104.1-104.8 — Diamant, Waregem, 104.9-107.9 — Scorpio, Ledegem, 104.9-107.9 — Columbia, Ledegem (Sint-Eloois-Winkel), 100.1-104 — Freedom, Diksmuide, 104.1-104.8 — West, Diksmuide-Drie Kapellen, 104.9-107.9 — 2000, Izegem, 104.9-107.9 — Lokale Belgische Stichting, Ingelmunster, 104.9-107.9 — Bingo, Rumbekke, 104.1-104.8 — Firenze, Hoogbeke, 104.9-107.9 — Vrie, Zillebeke, 100.1-104 — Hoppedel, Poperinge, 104.9-107.9 — Horizon, Nieuwpoort, 104.9-107.9 — Caraad, Tiel-Aarsele, 104.9-107.9 — Ardoo, Ardooie, 104.9-107.9 — Flasco, Weisbeke, 104.9-107.9

## OOST-VLAANDEREN (17 radio's)

Akief, Oostersle, 104.9-107.9 — Internationaal, Kaprijke, 104.9-107.9 — Odlis, Kaprijke-Lembke, 104.1-104.8 — Noordzee, Waervliet, 100.1-104 — Saturnus, Maldegem, 104.9-107.9 — Mierje Stroel, Zafems, 104.9-107.9 — Anevelde, Erveke, 104.9-107.9 — Liberty, Waarsnesse, 104.9-107.9 — Ajynka, Wateren, 104.9-107.9 — Malaika, Zele, 104.9-107.9 — Horizon, Sakeone, 104.9-107.9 — Tigger, Sakeone, 104.9-107.9 — F.M. Sinaai, Sinaai, 104.9-107.9 — Delta, Hermeleerdegem, 100.1-104 — Popcorn, Mokerke, 104.9-107.9 — Hermaet, Kluisbergen, 104.9-107.9 — V.L.R.O. Liberty, Wondelgem, 104.9-107.9

Enige stations zijn echter, daar de officiele erkenningen nog niet zijn toegekend (er wordt wel verteld, dat de kaarten reeds geschud zijn) reeds geruime tijd bezig gebruik te maken van een steunzender, welke signaal in de studio wordt opgevangen en doorgegeven aan de hoofdzender, voor het regelmatig uitzenden van h.v. een zondagsmis of vlering. Programmatisch pogen zij zo te voldoen aan de verplichtingen in hun dossier opgenomen. Een enkeling kijkt hoogst verhaasd op, als zij herispit worden als zij de opening van een marktplein, op een braderie of een handelsbeurs voor het gebruik van een steunzender. De steunzender is namelijk krachtig genoeg om in het 6 km. verderop gelegen studiotje ontvangen te worden en bestrijkt dan tegelijkertijd de gehele gemeente! Je gedragen of je neus bloedt is dan de enige uitweg, indien je 70 km. verder over de grens nog hereikbaar wilt zijn!

Tot zover dit praktische gedeelte, dat hij een of ander station onder te brengen zou zijn. De toekomst zal leren, of een dergelijk station, waar dit alles bij gebeurt, echt bestaat. Voor iedere NOR geldt: true love travels on a gravel road. De meeste artikelen geven een inzicht in het eigene van een station, de keerzijde van de medaille wordt zelden of nooit belicht of mag in een stationsgericht artikel niet genoemd worden.

## PROGNOSE

Het lange uitblijven van de erkenningen heeft ertoe geleid, dat de doelstellingen m.b.t. NOR uit de hand zijn gelopen. Het is de vraag of minister Poma de nu ontstane situatie terug kan draaien. Vele stations hebben bestuurders tot in de hoogste top of via een omweg daarheen. Deze vertellen, dat de grote stations overblijven, de kleintjes moeten verdwijnen, reclame toegestaan zal worden en dat antennes gericht mogen zijn. Jammer, dat andere NOR's, die zich aan de decreten houden, dan beloofd worden door het onderspit te moeten

Gemeenschapminister van Cultuur Karel Poma stoomde een besluit gereed, dat 104 Vlaamse vrije radio's toelaat weldra wettelijk de ether in te gaan. Dit besluit vergt nog alleen een advies van de raad der niet-openbare zenders.

Vrije radio's van de grote agglomeraties komen er nog niet in voor, omdat de verdeling der frequenties daar iets moeilijker ligt.

Bevoedien wil Poma nog meer vrije radio's een kans geven. Uit RTT-documenten blijkt inderdaad, dat een grotere concurrentie mogelijk is in de Vlaamse ether. Alleen hangt het ervan af welke beperkingen worden opgelegd. Wordt de ruimte tussen 104 en 108 megahertz vrijgemaakt, dan komen er tientallen plaatsen vrij. Tussen 100 en 108 megahertz uiteraard nog meer. De RTT-nota onderstreept evenwel, dat bij de berekening niet werd nagegaan of zulke vereeniging is met de luchtvaartvereisten. De regie der luchtwegen, zo luidt het, moet alleszins samen met de buurlanden en de BRT en RTBF geraadpleegd worden, eer hiertoe kan beslist worden.

Poma dringt bij de raad van niet-openbare radio's er

alleszins op aan het zendplan uit te breiden. Zo moet rekening gehouden worden met het feit, dat er in bepaalde gemeenten minder aanvragen waren voor een zendvergunning, dan mogelijk is. Poma wil voorlopig niet-erkende zenders aldus een bijkomende kans bieden.

Anderzijds konden in bepaalde gemeenten geen vergunningen worden toegekend, omdat aanpalende woonkernen zulks onmogelijk maakten. Poma vraagt een nieuwe berekening en stelt voor de mogelijkheden te vermindere in gemeenten waar meer dan 2 zenders konden aanvaard worden ten gunste van woonkernen, waar nu geen vergunning is uitgerikt.

Voor Brabant wenst de minister een evenredigheid in zendvergunningen, rekening houdend met het aantal bewoners van Waals- en Vlaams Brabant alsmede Brussel zelf.

Tot slot eist hij een pariteit tussen nederlands- en franstalige radio's voor de hoofdstad.

*Mede dank aan Harrie Bode te Hamont-Achel* W.V.

## DE TOEKOMST ZAL HET LEREN: MISSCHIEF WORDT HET

### BETER IN DE ETHER I

delven. De eerste Niet Openbare TV's hebben zich al aangediend en Karelje Poma weet niet wat te doen. Misschien is die legalisatie ook binnenkort te verwachten.

Intussen is bekend geworden, wat de kosten zijn voor een NOR, uitzendend op een toegewezen frequentie tussen 101-104 Mhz.: 329.000 Bfrs., omgerekend fl. 17.500,- per jaar. Dit bedrag omvat het aantal zenduren, de keuring van de zender (175.000 frank) de rechten voor Saham (Buma) van 4.000 frank en is afhankelijk van het aantal inwoners/lulsteraars binnen het zendgebied.

De minister heeft tot nog toe steeds bepaald in hoofdstuk 2, art.4: Indien er in een werkgebied meerdere NOR's actief zijn, die toestemming is verleend bij een tekort aan hulkbare frequenties, dan worden de dossiers voor aanvraag geretourneerd en moeten worden bijgesteld. De mogelijkheden hiervoor:

- Beperking van zendtijd; dit houdt in de uitzendtijden op je andere collega's d.m.v. samenspraak bepalen.
- Beperking van het vermogen tot minimaal 2 km.
- Een enkele NOR voorrang verlenen indien a en b niet realiseerbaar zijn. Dit houdt in, dat de andere NOR('s) niet voor erkenning in aanmerking komt (komen).

Er gaan stellige geruchten, dat de veelal gekochte of selfmade zenders niet gebruikt mogen gaan worden daar de Regie zelf voor het zendermateriaal gaat zorgen en deze dus van de Regie (RTT) afgenomen moeten worden. Dit zou betekenen, dat ook hierdoor geld wordt verdiend naast het eerder erkenningspakket van 329.000 frank. Tevens is de mogelijkheid dan niet uitgesloten dat deze zenders voldoen aan het plan in het decreet 30 Juli 1979: maximaal 100 Watt.

In dit laatste geval krijgen alle NOR's een gelijke kans en dat kan tot het volgende leiden:

- Beperkte reclamemogelijkheid en daaraan minder inkomsten.
- Automatische eliminatie van diverse stations, die het erkenningspakket niet (meer) kunnen bekostigen.
- Een kleiner bereik leidt tot minder lulsteraars. 24 Uurs uitzendingen zijn haast niet meer realiseerbaar, omdat er verschuiving van mankracht optreedt.
- Veel medewerkers verlaten het station en zoeken elders 'n "onderkomen", daar ze in eigen woonomgeving te ontvangen willen zijn. Anderen zullen daarom een station in eigen regio zoeken.
- De kosten van het instandhouden van een NOR en alles eromheen op uurbasis worden erg groot, want minder lulsteraars, minder financiële steun!
- De "kleintjes" krijgen nu een evengrote kans.
- Veel stations van Nederlandse herkomst zullen voor een groot deel verdwijnen daar in eigen woonomgeving "eigenstelling" niet langer mogelijk is door het wegvalen van de ontvangst.
- Veel ontstane mispraktijken worden tot een minimum teruggebracht. Er hoeven geen handtekeningenakties meer gehouden te worden door lulsteraars, concurrerende stations of eventuele gedupeerden.

RRR m.l. "SCHALUIN", reacties: POSTBUS 2130, 6021 BUDEL, NEDERLAND.



De Limburger 13.6.1984

## ROZ niet bang voor 'piraten'

**ROERMOND / BREE** - Armand Sliepen, hoofd van de ROZ, gelooft niet dat wanneer de Belgische radiozender Atlantis (Bree) in de toekomst opnamen gaat maken van bekende evenementen in Limburg, dit de regionale omroep voor problemen zal stellen.

Vrijdag en zondag werden tijdens het Cultureel Zomer-evenement (CZE) in Thorn door die Belgische radio opnamen van muziekcultuuroeringen gemaakt. De Belgische programmaleiders waren door het organisatiecomité van de harmonie uit Thorn benaderd om concerten op te nemen, omdat de ROZ in verband met de bezuinigingen in de omroepwereld aan dat verzoek geen gevolg kon geven.

Theo van Keulen, programmaleider van Atlantis, voelt er veel voor om in de toekomst nog meer evenementen in Nederlands-Limburg op te nemen. Hij denkt daarbij niet alleen aan muziekuitvoeringen, zoals de drie bondsconcoursen die in oktober gehouden worden, maar ook aan bekende sportevenementen. De Belgische programmaleider zegt dat Atlantis als een volwaardige radiozender moet worden gezien. De uitzendingen kunnen in heel Limburg ontvangen worden en zijn zelfs tot in Düsseldorf en Keulen uitstekend te volgen.

Armand Sliepen van de ROZ ziet de Belgische radiozender nog niet als een concurrent. Sliepen meent, dat de vrije radiozenders, waar naar zijn mening ook Atlantis toe behoort, in de toekomst een golfengte toegewezen krijgen boven 104 mhz. Als opnamen gemaakt moeten worden van bekende muziek- of sportmanifestaties zal echter eerst met de diverse organisaties over de

prijs overeen gekomen moeten worden. Volgens Sliepen zal de ROZ in de toekomst, in tegenstelling tot andere berichten, belangrijke gebeurtenissen op de voet blijven volgen: „Er zal een bewuste keuze uit het aanbod worden gemaakt. De luisteraars in Limburg zullen zeker aan hun trekken komen”.

CVP-kamerlid Miet Smet heeft bij de Kamer een wetsvoorstel ingediend, dat onder bepaalde voorwaarden publiciteit wil toelaten op vrije radio's. Mevr. Smet is immers van oordeel dat de eigen inkomsten van deze radio's, die zij verzamelen door de verkoop van stickers, lidkaarten, shirts en het geven van feesten, in de toekomst niet zullen volstaan om hun voortbestaan te waarborgen.

Volgens het wetsvoorstel van mevr. Smet zouden de lokale radio's met een zendvergunning reclameboodschappen mogen uitzenden met een plaatselijk impact. Zij mogen dus alleen betrekking hebben op plaatselijke initiatieven

**2 JAAR** **FM BRUGGE**  
**DE MUZIKALE GONDEL**  
24 UUR PER DAG OP 103.4 MHZ.



Foto: Dirk Landing (Fantasy-Weelde)

## Publiciteit toelaten op vrije radio's

en op die tot de sector van de middenstand of van de KMO's behoren. Die reclameboodschappen zouden niet mogen worden beperkt tot één commerciële of financiële groep of tot één belangengroep. Politieke, godsdienstige, ideologische of filosofische propagandaboodschappen zouden verboden zijn.

Miet Smet merkt ook op dat de reclameboodschappen moeten worden gegroepeerd en duidelijk moeten herkenbaar zijn en gescheiden van de programma's. De radio's moeten de reclame zelf verzamelen en mogen dus geen beroep doen op reclamebureau's. Ingeval van overtreding van deze bepalingen zou de zendvergunning worden opgeschort.

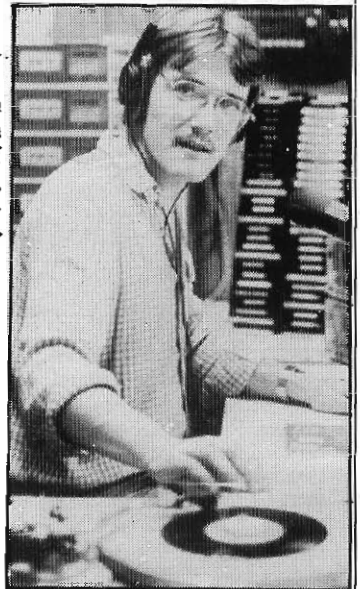

### Vlaams-Nederlandse Communicatie Organisatie (VNCO)

Antwerpsestraat 454  
B-2650 Boom

Tel. 03/888 44 07

De Vlaams-Nederlandse Communicatie Organisatie is een organisatie zonder winstoogmerk, die reeds twee jaar jongeren en volwassenen helpt bij het studeren van talen, door hen in hrliefkontakt te brengen met leeftijdsgenoten uit die taalgebieden.

Steeds meer jongeren en volwassenen korresponderen. Dit wordt dan ook nogal gebruikt door verschillende Nederlandse en Vlaamse tijdschriften (denk maar aan Club, Popfoto, Flair, Rijk der Vrouw, Lihelle, Joeple, Podlum etc.) om hun lezersbestand uit te breiden.

Dat ook op radiogebied hiermee iets aan te vangen is, blijkt uit de dagelijkse uitzendingen van R.T.L. (R.T.L.-International, 19h - 19h30) en bepaalde uitzendingen op B.B.C.2.

Nu zijn wij van plan met verschillende vrije radio's uit België en Nederland samen te werken op dit gebied, zodat ze weer heel wat luisteraars van de door de overheid georganiseerde stations kunnen aantrekken.

Personen, minimum 18 jaar, die over ruime vrije tijd beschikken, overdag, 's avonds of in het weekend en deze op een nuttige en vooral aangename manier willen doorbrengen, zijn nog steeds welkom bij «FM Brugge». Een korrekt en vlot taalgebruik is onontbeerlijk voor presentatoren, maar zij die niet vertrouwd zijn met de mikrofoon kunnen ook best hun hart ophalen als techniker. Alles wordt in een vriendschappelijke sfeer aangeleerd en er hoeft geen enkel medewerker financiële offers te brengen voor gebruik van eigen platen, opnamebanden of -cassettes en apparatuur zoals zo vaak op andere vrije radio's dit het geval is. Bij «FM Brugge» is alles ter plaatse voorhanden. Interesse? Schrijf een kort briefje naar FM Brugge, Konink Leopold III-laan 40, 8200 Brugge of bel eens op 050-31 32 87

Vanzelfsprekend komt slechts een vrije radio uit hetzelfde gebied in aanmerking. We selekteren op basis van populariteit, kwaliteit der uitzendingen en objectiviteit der nieuwsberichten. Geïnteresseerde stations kunnen aan bovenstaand adres schrijven met in bijlage:

- 1) Programma der uitzendingen met woordje uitleg
- 2) Goedkope landkaart met duidelijke aantekening van het uitzendgebied.
- 3) Kasette met het populairste programma en enkele nieuwsuitzendingen.

Wat we nog niet vermeld hebben: onze medewerking is volledig gratis. We hopen hiermee de macht van de vrije radio's nog een beetje uit te breiden op weg naar de erkenning vanwege de overheid.

Met vriendelijke groeten,

Geert de Maerschaelck,  
Voorzitter.

# THE IRISH FREE RADIO SCENE

531kHz. SUNSHINE RADIO	100.5/101.5 MHz. 539m. PORTMARNOCK, Co.Dublin.
657kHz. B.L.B. COMM.RADIO	97.8/107.5 MHz. 456m. BRAY, Co.Wicklow
738kHz. RADIO NOVA	102.6/103.0 MHz. 738k. DUBLIN 14
747kHz. CAVAN COMM.RADIO	98.1 MHz. CAVAN
765kHz. RADIO WEST	99.0 MHz. 765k. MULLINGAR, Co.Westmeath
828kHz. C.B.C.CLOMEL.	98.9/103.1 MHz. 362m. CLONMEL, Co.Tipperary
846kHz. ROYAL COUNTY RADIO	95.8 MHz. 355m. NAVAN, Co.Meath
891kHz. NORTH DUBLIN COMM.RADIO	337m. DUBLIN 5
927kHz. SOUTH DUBLIN COMM.RADIO	102.2 MHz. 324m. SOUTH DUBLIN
945kHz. TREBLE T.R.RADIO	93.0/ 99.5 MHz. 317m. DUBLIN 12
963kHz. DUN LAOGHAIRE LOCAL RADIO	312m. SOUTH DUBLIN
999kHz. TIPPERARY COMM.RADIO	102.3 MHz. 300m. TIPPERARY
999kHz. COMMUNITY RADIO WEXFORD	97.5 MHz. 300m. WEXFORD
1008kHz. RADIO LUIMNI	303m. LIMERICK
1017kHz. CAPITOL RADIO	94.1/ 95.8 MHz. 297m. DUBLIN 14
1026kHz. ABC RADIO	101.1 MHz. 1026k. TRAMORE, Co.Waterford
1035kHz. RADIO ANNABEL	91.8/ 98.3 MHz. 290m. DUBLIN 1
1071kHz. IRISH CHRISTIAN BROADCASTING SERVICE	280m. DUBLIN 11
1116kHz. COMM.BROADCASTING CO-OP (div.)	DUBLIN 4
1125kHz. RADIO CAROUSEL	100.7 MHz. 265m. DUNDALK, Co.Louth
1127kHz. RADIO CAROLINE DUBLIN	259m. DUBLIN 9
1143kHz. LAOIS COMM.RADIO	88.8/102.3 MHz. 260m. MOUNTRATH, Co.Laais
1152kHz. RADIO DUBLIN CHANNEL 11	98.8 MHz. 269m. DUBLIN 8
1188kHz. RADIO DUBLIN	97.5 MHz. 253m. DUBLIN 8
1197kHz. TELSTAR COMM.RADIO	88.5 MHz. 250m. BLACKROCK, Co.Louth
1233kHz. WATERFORD L.RADIO	88.9/100.0 MHz. 252m. WATERFORD
1233kHz. BOYNESIDE RADIO 244	244m. CARRICKARNON, Co.Louth
1242kHz. RAINBOW RADIO	97.2 MHz. 241m. BRAY, Co.Wicklow
1251kHz. ABC RADIO	DUBLIN
1251kHz. ARKLOW COMM.RADIO	99.1 MHz. 239m. ARKLOW, Co.Wicklow
1260kHz. RADIO SLIGO	99.5 MHz. 237m. SLIGO
1305kHz. BOYNESIDE RADIO	98.1/ 99.5 MHz. 225m. DROGHEDA, Co.Meath
1305kHz. RADIO ERI	101.1 MHz. 225m. CORK
1332kHz. SUIRSIDE RADIO	97.4 MHz. 227m. WATERFORD
1350kHz. RADIO NA GAELIGE	92.9 MHz. 220m. SWORDS, Co.Dublin
1359kHz. BIG "M" COMM.RADIO	211m. CASTLEBLAYNEY, Monaghan
1379kHz. WONDERLAND RADIO	96.3 MHz. DUBLIN 14
1386kHz. RADIO CAROUSEL NAVAN	210m. NAVAN, Co.Meath
1386kHz. KILKENNY COMM.RADIO	100.0 MHz. 217m. KILKENNY
1386kHz. NORTH CORK LOCAL RADIO	95.3 MHz. 216m. MALLOW, Co.Cork
1413kHz. KILDARE COMMUNITY RADIO	214m. NAAS, Co.Kildare
1413kHz. RADIO CARLOW	103.8 MHz. 212m. CARLOW
1503kHz. WMLR (WEST CORK LOCAL RADIO)	99.7 MHz. 200m. BANDON, Co.Cork
1512kHz. WICKLOW COMM.RADIO	97.3 MHz. 198m. WICKLOW
1512kHz. COMM.RADIO YOUGHAL	99.2 MHz. 199m. YOUGHAL, Co.Cork
1512kHz. CBC (CARRICK ON SUIR RELAY)	CARRICK, Co.Tipperary
1530kHz. CBC (SANDYMOUNT)	103.3 MHz. DUBLIN 4
1557kHz. DIAMOND RADIO	192m. DUBLIN 7
1566kHz. SOUTH COAST RADIO	103.9 MHz. 194m. CORK
1566kHz. BIG "L" RADIO	92.1/92.9/98.3/99.9 MHz. 194m. LIMERICK
1575kHz. COMM.RADIO FINGAL	89.7 MHz. 189m. SWORDS, Co.Dublin
1618kHz. RADIO NORTH WEST	186m. DRUMSHANBO, Co.Leltrim
DUNGARVAN COMM. RADIO	99.3 MHz. DUNGARVAN, Co.Waterford
RADIO ORMOND	98.5 MHz. NENAGH, Co.Tipperary
KERRY LOCAL RADIO	99.9 MHz. TRALEE, Co.Kerry
CASTLE K.RADIO	96.5 MHz. DUBLIN
DUBLIN COMM.RADIO	94.25/105.0 MHz. DUBLIN 1
1107kHz. ATLANTIC SOUND	99.1 MHz. 273m. GALWAY

Deze lijst werd samengesteld door Barrie Johnston en Gary Hogg van "Anorak U.K.", P.O.Box 539, BLACKPOOL. Tel. 0253-25325 of 0253-882017.



Zenderruimte Radio Nova

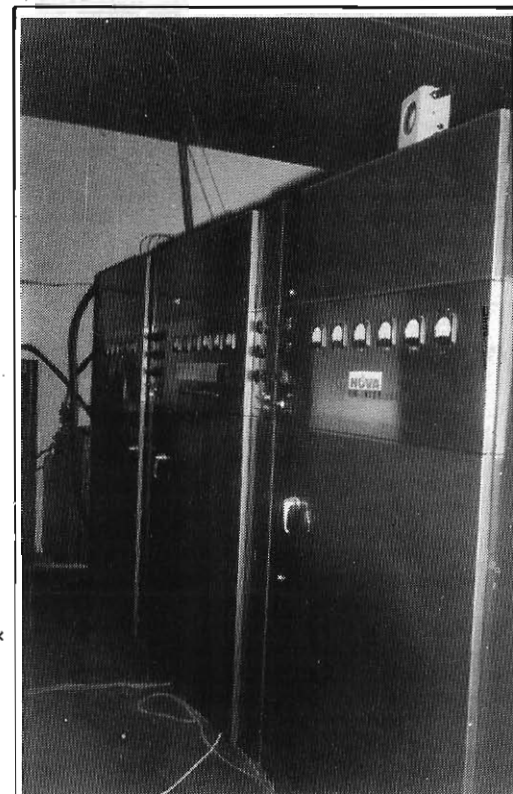

50 kW zender

Ierland is altijd een vrij achterlijk land geweest op radiorgebied. De BBC had er een Ierse afdeling, maar van vrije radio is er eigenlijk nooit sprake geweest. Totdat enkele handige jongens uit Engeland, o.a. Chris Carey (Radio Nova) en Robbie Dale (Radio Sunshine) het in Engeland niet meer uithielden vanwege de vele opsporingsakties en besloten uit te wijken naar het groene eiland. Boven zie je het resultaat: vele andere Engelsers volgden en klaarblijkelijk vonden de Ieren het zelf ook wel leuk, zodat momenteel zowat de hele middengolf en FM bestookt worden met zenders, waarop ze op de Noordzee jaloers zouden kunnen worden.

De Ierse regering heeft er inmiddels genoeg van en in afwachting van wettelijke maatregelen worden de stations de laatste tijd "gejamd". Gary Hogg verzorgde de foto's, die voornamelijk bij Radio Nova gemaakt werden in het nieuwe studocomplex en hij stuurde ook wat info uit Engelse vrije radiobladen en kranten over de situatie in Ierland sedert begin dit jaar:

Tijdens de kerstperiode van vorig jaar werd Radio Nova ook wel spottend "Radio Advert" genoemd vanwege de vele reclamespots, voor het station echter alleen maar gunstig. Minder gunstig waren toen al de storingsakties van de R.T.E. (de National Service in Ierland), die maanden duurden. Degenen, die er de meeste last van hadden, waren de FM-luisteraars in Dublin, maar ook op de middengolf kwam de storing af en toe door. De technici van het station probeerden de storingsignalen zoveel mogelijk te omzeilen, wat weer tot gevolg had dat de uitzendingen regelmatig onderbroken werden. R.T.E. ontkende ook maar iets van deze storingen af te weten, maar uiteindelijk kwam aan het licht, dat zij aan "het testen" waren op de frequentie van Radio Nova.

Zoals we bij John Wendale al hebben kunnen lezen, besloot Nova het station KISS FM 102.7 MHz. te sluiten. Men relayeerde het station nog gedurende een dag op 819 kHz. waarna medio Januari het station helemaal opgeheven werd. De KISS DJ's werden bij de ploeg van Nova ingedeeld, maar tengevolge van de storingsakties kwam Chris Carey tot de ontdekking, dat de zaken minder goed gingen en was hij gedwongen een aantal medewerkers te ontslaan. Het gevolg was: minder nieuwsbulletins over het station, geen "Dublin Today" en geen speciale programma's meer.

En..... als rechtgeaarde Engelsen gingen sommige van de ontslagen medewerkers over tot akties: de studio's op het adres 19, Herbert Street in Dublin werden bezet. Een van de "picketeers" was Tom Hardy, wat nogal vreemd scheen, daar hij de stationsmanager en discjockey was. Nauwelijks reden om lid te zijn van de N.U.J., een vakbond voor Journalisten, waarvan de andere stakers lid zijn als leden van het nieuwsteam.

Jammer genoeg voor hen had deze akte geen enkel effect, daar Carey pas een nieuwe studio had gekocht in de Nova Park Country Club in Rathfarnham. Deze verhuizing maakte het "Jammen" ook moeilijker voor de R.T.E.

Het signaal op 819 kHz. bleef sterk..... sommige dagen wat sterker dan andere, maar goed genoeg om prima door te komen aan de westkust van Engeland en dat is doorgaans de bedoeling van deze stations.

Inmiddels zit men bij Sunshine Radio ook niet stil. Dit station wordt niet gestoord, maar Sunshine heeft dan ook niet zo'n sterke middengolzfzender als Nova. Ook Sunshine zit er goed bij, wat adverteerders betreft en kan op dat gebied wel met Nova wedijveren.

In de Ierse hoofdstad Dublin is het net als in andere grote steden een komen en gaan van stations, vooral op de FM.

Maar ook buiten Dublin gaat het lekker: bijvoorbeeld in County Cork in het plaatsje Bandon startte begin Januari WKLR (West Cork Local Radio) met enkele bekende DJ's: Peter Madison, Steve Marshall, Andy Ellis etc. Ook hier hebben enkele stations last van storings door de R.T.E. zoals South Coast en ERI Radio's.

Enige andere hier wat bekendere DJ's verlieten Ierland: Johnny Moss (John Lewis) was te horen op Laser 730, Dave Windsor ging terug naar Engeland om ambtenaar te worden en Tony Allan schijnt overal en nergens te zijn: hij wordt echter vaker op Sunshine gehoord dan op enig ander station, maar af en toe toch ook weer op Nova en dan weer eens op South Coast Radio, ERI en Radio West.

Inmiddels had de R.T.E. niet stilgezeten en was de stoorapparatuur dichterbij het nieuwe studocomplex van Nova geplaatst, zodat de stoorakties weer volop verder konden gaan. Gemeld werd, dat Nova alleen nog maar op FM ontvangen kon worden in de zendruimte! Gelukkig konden de middengolftzendingen normaal doorgaan, omdat de R.T.E. niet tegen het grote vermogen van deze zenders opkon.

Nova draaide dus lustig door, bleef adverteerders aantrekken en alles ging goed tot begin maart. Toen ontving men een fikse rekening van de omzethelasting. Meteen werd de hele staf ontslagen, maar wel in dienst gehouden op free-lance basis. De kranten reageerden hier meteen op met berichten, dat Radio Nova failliet zou zijn, wat ultraard een zeer negatief effect had op de advertentie-inkomsten. Nova ging echter gewoon door en liet de kranten mooi "voor paal staan". Tot grote opluchting van de luisteraars, want zonder Nova zouden de Ieren weer met hun door de staat gecontroleerde-monopoliestation zitten, dat haar ultieme best doet een "Nova" te zijn, maar tevergeefs. Daarhuiten is er dan nog een aantal piratenstations van inferieure kwaliteit, met uitzondering van enkele stations als Sunshine en Treble T.R.

In februari doet Daffy Don Allen weer eens van zich spreken: hij verlaat ERI in Cork en gaat werken voor Radio West in Mullingar, een vrij sterk station in het midden van het land.

Stevie Gordon of Dunne, hoe je hem ook noemen wilt, is in Ierland helemaal niet op de radio te horen geweest. Na 3 maanden verblijf aldaar, ging hij weer terug naar Bournemouth en vandaaruit waarschijnlijk naar Denemarken.

Alan West is te horen in Tramore bij ABC Radio. Zijn "young lady", Carrie Osborne, was eveneens te horen als nieuwslezeres bij dit station.

Op 20 maart 1984 ging de populaire Nova jock Tony Gareth opnieuw naar Radio Caroline.

Eind maart begint de R.T.E. toch ook met het storen van Sunshine Radio op de FM. ERI in Cork ondervindt eveneens nog steeds last van deze storings.

Wordt vervolgd

WICKLOW COMMUNITY RADIO (SCOTT WILLIAMS) →

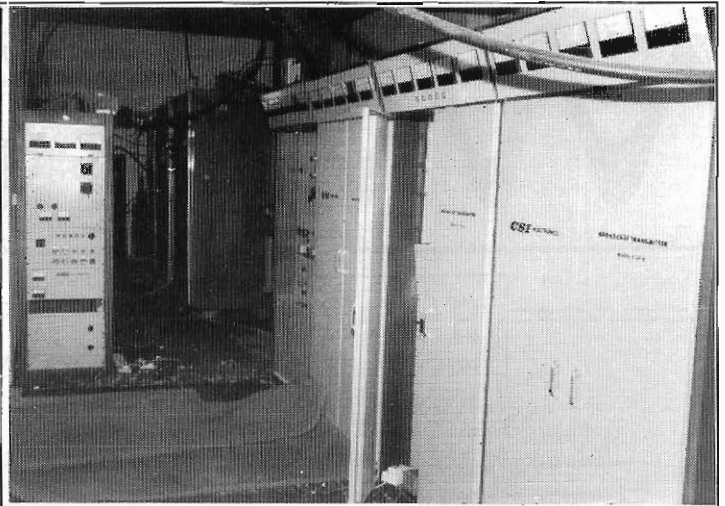

10 kW AM CSI/1 kW AM CSI/ 3 kW FM CSI en 50 kW AM RCA zenders. Links nog een 1 kW FM CSI zender.



STUDIO RADIO NOVA



ZENDER/STUDIO COMPLEX MET DE ANTENNE TUNING "HUT" VOOR DE 50 KWATTER.

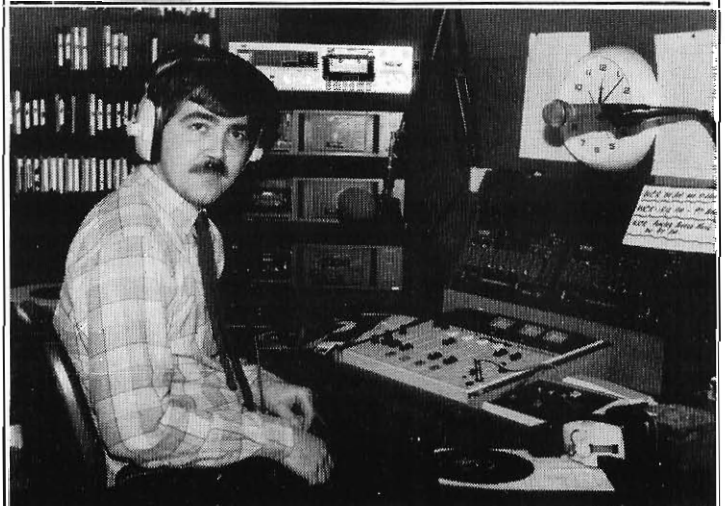

# Techniek

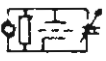
A.S.S.H.   
 POSTBUS 360  
 1700 AJ HEERHUGOW.

## ANTENNESYSTEMEN

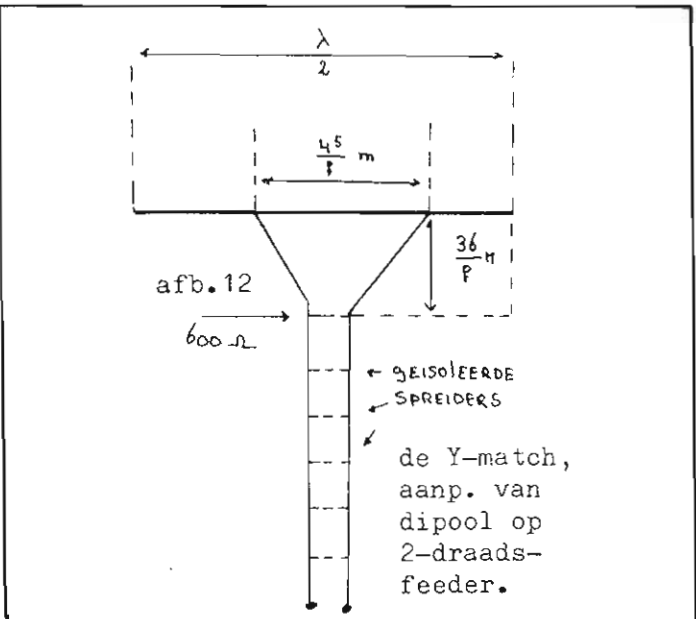
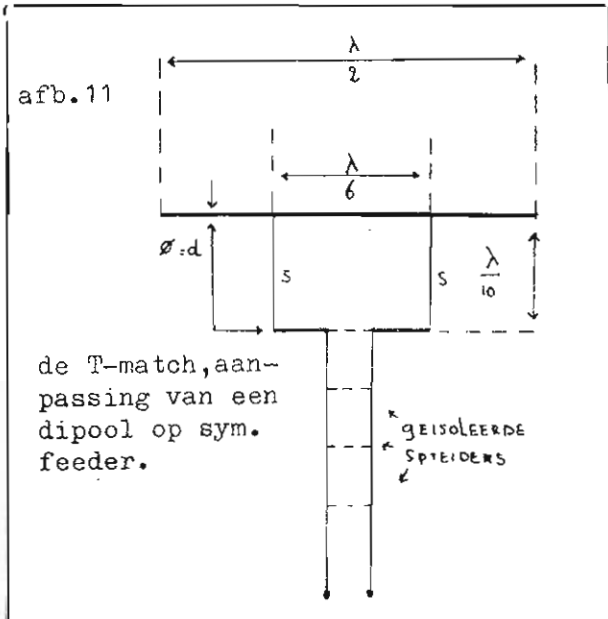

Net als bij de lintlijn is ook bij coaxkabel de keuze in Zo-waarden niet zo erg groot. 75 Ohm is zo een vrij courante waarde en met de beperkte keuze in Zo-waarden komt dan, zou je terecht kunnen opmerken, het probleem van Ohmse misaanpassing weer om de hoek kijken. Gelukkig heeft een halve nog een andere eigenschap en wel die van een 1 : 4 naar boven-impedantietransformator. Hiermee kunnen we dus zonder veel moeite een gevouwen dipool bedienen, want daarvan is de  $R_s$  300 Ohm ( $1 : 4 = 4 \times 75 = 300$  Ohm). De verklaring is wel aardig en willen we de lezer niet onthouden. Als we de antenne nu vervangen denken door twee parallel geschakelde 150 Ohm weerstanden, dan verandert er aan de toestand niets. Ook niet, als we het knooppunt aarden.

De rechterweerstand is met de ader van de lange kabel verbonden. Het linkerleindje is van de 1/2 golflengte feeder, is aan een kant afgesloten met de linker weerstand van 150 Ohm. Of dat nu de juiste waarde is doet er even niet toe, de hoofdzak is dat deze afsluiting aan het bovenleindje, ook aan het onderleindje van dat 1/2 golflengtestukje aanwezig is. Niet lijfelijk, maar getransformeerd, want de stroom en de spanning bij A zijn precies als bij B, maar halve alleen in tegenfase omdat het een 1/2 golflengstje is. Welnu, als de ader van B nu met de ader bij C doorverbonden wordt, staan beide R's niet langer in serie, maar parallel.

Een andere aankoppelmethode is de Y-match of Delta-match, welke in afb. 12 is weergegeven. We koppelen hier de lijn direct aan de straler. Uitgangspunt hierbij is het feit, dat in het midden van een straler de spanning nul is en er een zogenaamde "stroombulk" optreedt. De impedantie van de voetpuntweerstand is hier nul, maar deze waarde neemt toe, naarmate we van het midden van de straler naar elk der beide eindjes gaan. Als we nu een lijn aan deze straler moeten aanpassen met een  $Z_o$  van 600 Ohm, dan gaan we met de beide lijnen zover uit elkaar, dat we de punten vinden, waar de stralingsweerstand  $R_5$  (is  $R_s$ ) = 600 Ohm. Bij deze aanpassingsvorm moeten we symmetrisch blijven en hierom is het dan ook, dat er gebruik wordt gemaakt van open feeders, ofwel zelfgemaakte twee-

draads lijnen. Controleren of we op de goede punten van de straler zijn terechtgekomen kunnen we met behulp van de SWR-meter doen. Als de SWR=1 zitten we 100% goed. Marges zijn niettemin wel mogelijk tot 1.5 SWR.

Bij de T-match gaan we van hetzelfde principe uit als bij de Y-match. Het verschil is echter dat hier de uitelenden van de -weer zelfgemaakte- symmetrische tweedraads feeder een

elnd parallel met de straler lopen (afb. 11). Een nadeel van de T-match is, dat de afstemming van de straler verloopt en dat dit slechts redelijk gecorrigeerd kan worden door de stralerlengte te veranderen. Een andere, maar moeilijker methode ter compensatie is het aanbrengen van twee condensatoren in de parallelleidingen. Deze condensatoren compenseren dan a.h.w. de toegenomen zelfinductie.

De methode heeft echter alleen zin, als we deze condensatoren -hoben in de straler- volkomen vocht dicht kunnen inpakken ofwel capsuleren. Gebruiken we een coaxkabel, dan is de overgang van deze a-symmetrische kabel op de straler gemakkelijker. Immers: de straler is a-symmetrisch, dus een koppeling met een a-symmetrische feeder ligt voor de hand. We spreken hier over de zogenaamde "Gamma-koppeling", zoals in afb. 15 wordt gegeven. Voor correctie gelden dezelfde regels als hierboven voor de T- en de Y-match zijn gegeven.

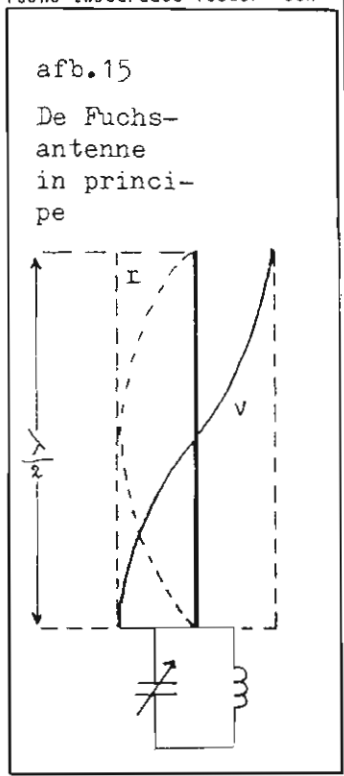

## ANDERE VORMEN VAN DIPOLEN

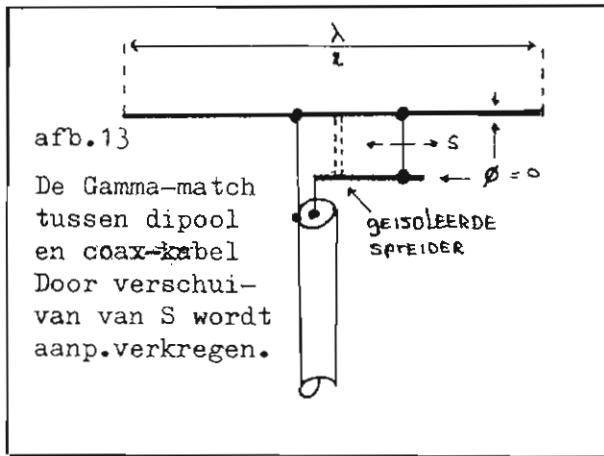

afb.13

De Gamma-match tussen dipool en coax-kabel Door verschuiven van van S wordt aanp.verkregen.

Er zijn nog verschillende andere vormen van dipolen en methoden van toepassing, die we hier maar even zullen overslaan. Wel willen we er op wijzen, dat de hiervoor beschreven methoden zich niet alleen laten toepassen bij kleine dipolen in de meterbanden, maar dat ze volkomen geldig blijven voor de lagere frequenties op de 10, 20 en 40 meterbanden. De -grote- dipolen worden dan echter uitgevoerd als tussen isolatoren gespannen draden, zowel in verticale als in horizontale positie. Dit heeft te maken met de gewenste polarisatie, welke zowel horizontaal als vertikaal gedacht kan worden. Eventuele reflectoren worden er dan "achter" gespannen en eventuele directoren worden dan "ervoor" gespannen. Het is tenslotte zelfs mogelijk om met gehele antennesystemen sterke richtwerking te realiseren, welke dan de indruk wekken van een "gordijn". Het is maar dat je er de ruimte voor hebt, iets dat o.l. wel op de meeste problemen zal stuiten tegenwoordig.

## ANDERE ANTENNESYSTEMEN

Bij alle hiervoor behandelde systemen gehulken we feeder- of lijnlijnen of coaxiale kabels, maar een ding staat vast: door deze voedingslijnen gaan "lopende golven". De feeders gedragen zich Ohms, niet-frequentie-afhankelijk/a-periodisch.

Hun eigenschappen zijn zodanig dat voor hogere frequenties de verliezen wat mogen toenemen. Hun Zo blijft ten alle tijde gelijk en ze stralen -als het goed is- zelf niet uit. Ook al maken we de feeder zelf, het maakt voor het bovenstaande niet uit. Het feit blijft keurig gehandhaafd.

Bij de nu volgende antennesystemen echter vormen feeders en stralers zo ongeveer een geheel. In het algemeen gaat het hier om antennesystemen voor de lagere frequenties, dus in de 10, 20 of 40 meterbanden, waar de afmetingen van antennes groot zijn.

Als we met 1/2 golfantennes willen werken op deze banden, zoals de eerder beschreven symmetrische gevallen, dan is het zo, dat er slechts op een hand gewerkt kan worden. Amateurs werken echter liever met een antennesysteem, dat voor meerdere banden bruikbaar is. In dit geval vervallen we al snel in afgestemde voedingslijnen.

Deze voedingslijnen zijn dus niet a-periodisch en wel frequentie-afhankelijk. Toch streven we ernaar om ook deze lijnen zelf zo min mogelijk uit te laten stralen.

Als inleiding op de dipoolantenne gaan we nu uit van de zogenaamde Marconi-antenne. Ook deze antenne is vernoemd ter herinnering aan Marconi's eerste antenne, een aan een draad opgelaten vlieger. De antenne wordt ook wel de Herz-antenne genoemd.

Wanneer, de Marconi-antenne staat loodrecht omhoog op de aarde. Hij begint reeds bij de zender en werkt dus zonder voedingslijn.

Wil deze antenne stralen, dan kunnen we zijn lengte niet willekeurig kiezen. (Afb.14). Wat we nu over spannings- en stroomverhoudingen weten vanuit het verhaal over de Lechersystemen in deel 1, geldt ook voor eendraadssystemen, zoals bij Marconi. De Lechersystemen zijn uit twee evenwijdige draden of hulzen samengesteld en hun gedrag wordt alleen bepaald door het samenspel van golflengte en eigen lengte en is Ohms, capacitief of inductief. In ieder geval treden er staande golven op.

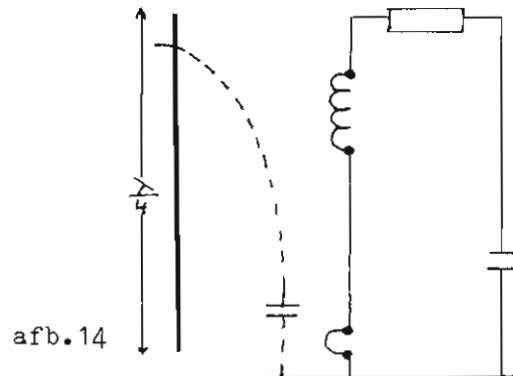

afb.14

De Marcony-antenne, de verticaal opgestelde 1/4-straler. Daarnaast afgebeeld het elektrische vervangingsschema.

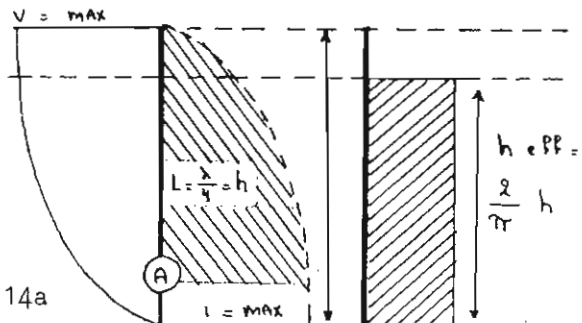

afb.14a

De stroom en spanningverdeling in een Marcony-antenne, met daarnaast afgebeeld de effectieve hoogte, die minder is dan de werkelijke hoogte van aarde naar top

$$h_{\text{eff}} = \frac{2}{\pi} \times h = \frac{2}{\pi} \times \frac{1}{4} \text{ golf}l. = 0.636 \times \frac{1}{4}$$

Dit komt omdat de stroom langs de mast niet overal even groot is. Het gearcheerde oppervlak is in beide figuren gelijk.

Komt er echter beneden nog een spoel te zitten -verlengspoel- dan is

$$h_{\text{eff}} = 0.58 \times h$$

## SCHEMA SERVICE

De lijsten van voorhanden zijnde schema's zijn aan te vragen via POSTBUS 360, 1700 AJ HEERHUGOWAARD en betreffen de volgende categorieën:

ZENDERS EN VOEDINGSAPPARATUUR

ONTVANGERS

AF-VERSTERKERS (beperkt)

MEETAPPARATUUR

Voor de aanvraag van de lijsten niet vergeten de gefrankeerde en aan jezelf geadresseerde antwoordenvolp te sluiten. De tijd tussen ontvangst en antwoord ligt in de huidige situatie op ongeveer 5 weken.

Voor het doen van eventuele bestellingen: lees de bijsluiter die altijd wordt meegestuurd met aangevraagde lijsten. Bestellingen beneden de fl. 15,-- niet franco thuis. Dan graag gefrankeerde antwoordenvolp bijsluiter.

ASSH: GEERT, JAAP EN RONALD.

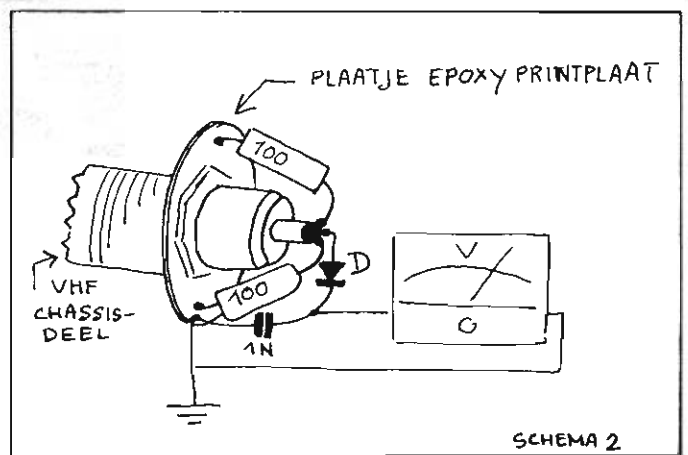
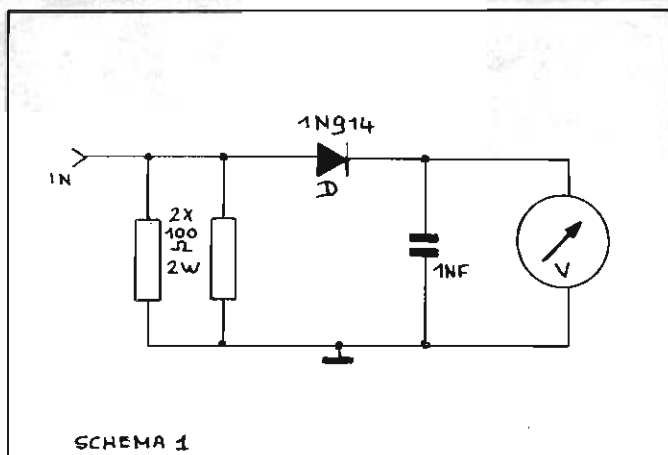

## EENVOUDIGE VERMOGENSMETING

Met slechts een handjevol onderdelen is het mogelijk om een vermogensmeter voor het VHF/UHF gebied te maken. In een vroeger nummer van het FRM is al eens een schema geplaatst voor het bouwen van een dummyload. In schema 1 is een dummy getekend van 4 watt, maar uiteraard kan elke andere dummy gebruikt worden. Aan de dummy hoeft alleen nog een siliciumdiode en een condensator gekoppeld te worden, en via een voltmeter kan dan het vermogen afgelezen worden. Bij de meeste inbouw voltmeters (paneelmeter) kan het venster verwijderd worden, en met een beetje handigheid kan dan op de volt-schaal een watt-schaalindeling geplakt worden. Wie grotere vermogens wil meten, kan dat dan weer doen door middel van een schakelaar en een extra weerstand. Fabrieks wattmeters werken volgens hetzelfde principe. Denk er bij de bouw van zowel de dummy, als de wattmeter om dat alle verbindingen ZO KORT MOGELIJK blijven.

De formule voor de berekening van het vermogen is als volgt:

$$P = (V + 0,7) \times (V + 0,7) / 100.$$

Ziet er een beetje raar uit, maar ik heb geen mogelijkheid om "kwadraad" op mijn printer af te drukken. Als de spanning bijvoorbeeld 5 Volt is, dan is het vermogen

$$5 + 0,7 = 5,07 \times 5,07 = 25,7 / 100 = 0,257 \text{ watt.}$$

(hier en daar wat afgerond).

Schema 2 laat een voorbeeld zien hoe een en ander gebouwd kan worden en schema 3 is de ijk-kromme. Denk erom dat dit voor een siliciumdiode geldt; 0,7 volt is namelijk de drempelspanning van zo'n diode. Succes met het bouwen.

Met dank aan EKSJUN uit Tilburg voor het ingezonden materiaal.

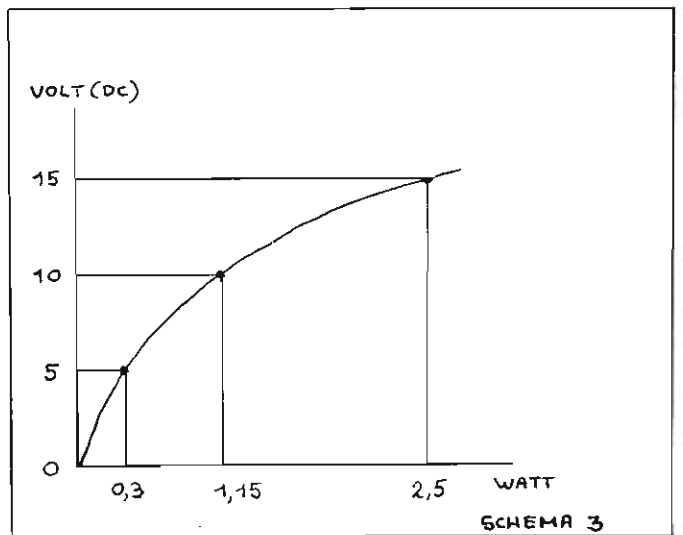

Jingle machines

fa. simrek

Herenstraat 1<sup>a</sup> - 3911 JA Rhenen  
Telefoon 08376-6376

### KRE compressor/Limiter II

Deze KRE compressor/Limiter is onmisbaar voor de professionele huisomroep of lokale omroep. **Voor- komt overmodulatie en te zacht moduleren.** Alle functies zijn regelbaar.

f 209,-



Voor meer informatie/documentatie, bel of schrijf naar bovenstaand adres.

Alle prijzen zijn excl. BTW - Prijswijziging voor behouden

# JINGLES & COMMERCIALS

WIL JE EEN PROFESSIONELE SOUND? LAAT JE JINGLES EN SPOTS  
DAN PRODUCEREN DOOR DE SPOTSHOP! SNEL, GOED, BETAALBAAR!

Een professioneel station of een goeie disc-jockey hoort eigenlijk alleen de allerbeste jingles te gebruiken. Dát is de manier om de luisteraars vast te houden!

Je maakt je programma's perfect door te zorgen voor een echt professioneel jingle-pakket. Geef jezelf die nieuwe, frisse sound. Kies voor ijzersterke jingles en voor krachtige, opvallende, mooie commercials. Jingles en spots, gemaakt voor de beste stations en de beste d.j.'s. Die laten horen dat jij een vakman bent!

Schakel DE SPOTSHOP in voor je jingles en commercials. Dan ben je verzekerd van een swingend en uitstekend geluid. DE SPOTSHOP maakt jingles en commercials in alle maten en soorten, en bovendien voor iedere beurs.

Interesse? Vraag om gratis en vrijblijvende informatie. Bel nu: 070 - 642.678 (24 uur per dag!) of schrijf: DE SPOTSHOP, postbus 66155, 2506 GD Den Haag.

DE SPOTSHOP, VOOR PROFESSIONELE,  
BETAALBARE JINGLES & COMMERCIALS

## BEWAARBAND F.R.M.

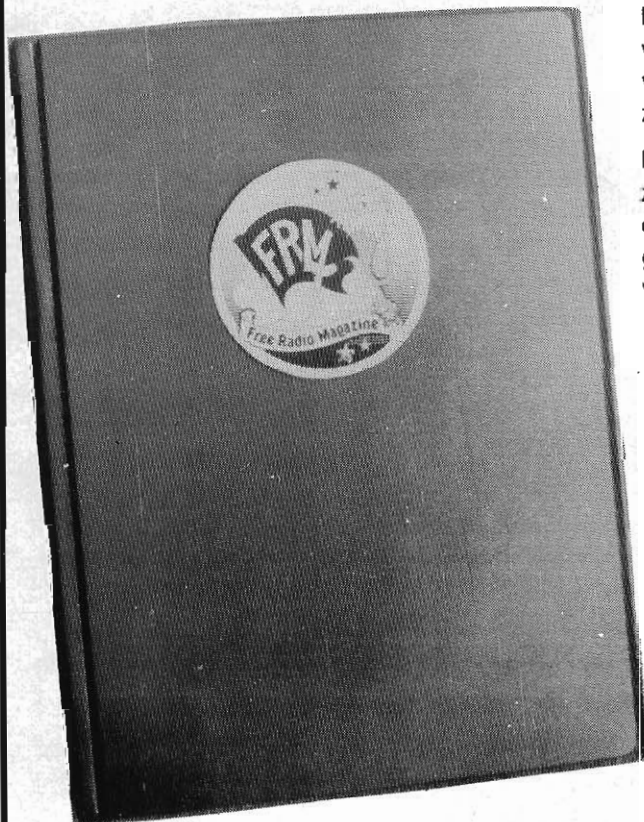

Bewaar je F.R.M.'s netjes in deze stevige bewaarband van groene kunststof. Uniek opbergsysteem d.m.v. strips, waar het blad achter geschoven wordt en zonder uit te zakken blijft zitten.

Eén band is voldoende voor een hele jaargang. De banden zijn ook geschikt voor de 2 voorgaande jaargangen. Op de rug transparant vakje, waarin een kaartje kan worden geschoven voor vermelding van jaargang en andere gegevens.

**PRIJS: Fl. 19,95**

De prijs is inclusief verzend- en verpakkingskosten. Bij verzending onder rembours f 6,-- extra rembourskosten. (Remboursen alleen in Nederland. België: vooruitbetaling per Int. postwissel)

***Bespaar guldens!***

Spaar nu portokosten. . . . . Bij gelijktijdige bestelling van de bewaarband + oude nummers van het F.R.M. vervallen de portokosten van de bestelde F.R.M.'s.

**Betaling op postgiro 3538279 tnv J.Herps/FRM, Postbus 10252,  
1001 EG Amsterdam.**

# VOOR UW TIENTJE GAAN WE IN DE VUURLIJN STAAN



**D**e jacht op walvissen gaat nog door. De strijd ertegen door Greenpeace ook. Voor één tientje van u, gaan we straks weer in de vuurlijn varen. Waardoor vele walvissen van de harpoendood worden gered. Dat vechten doen we altijd zonder wapens. Maar zonder dat tientje redden we het niet.

U blijft thuis, maar helpt ons met minimaal 'n tientje. Méér geld geven mag ook, graag zelfs. U wordt 4 x per jaar op de hoogte gehouden met onze Greenpeace kwartaalkrant. Bedankt, u hoort nog van ons.

Deze bon opsturen naar Greenpeace Nederland, antwoordnummer 10734, 1000 RA Amsterdam. (Postzegel niet nodig) Bellen mag ook: 020-236545. U krijgt per omgaande 'n acceptgiro en bent donateur. **GREENPEACE**

Naam: \_\_\_\_\_

Adres: \_\_\_\_\_

Postcode: \_\_\_\_\_

Plaats: \_\_\_\_\_

84-00-105

## IK BLIJF THUIS, MAAR HELP GREENPEACE