

FRM

Tijdschrift over vrije radio en televisie. Verschijnt 10 x per jaar.
Losse nrs. Fl. 4,95/ BF. 100,- 12e Jaargang nr.1 Jan.1985

NU ALTIJD EXTRA DIK !!!!

**FREE RADIO
MAGAZINE**



IN DIT NUMMER o.a.:

RADIO CONDOR - VEENENDAAL

INTERVIEW MET CAROLINE DJ SIMON BARRETT

RADIO MI AMIGO - DUISBURG (B)

VRIJE RADIO IN OOSTENDE

TECHNIEK: PLL OSCILLATOR PLUS.....

VOOR UW TIENTJE BEGEVEN WE ONS OP GLAD IJS



Het doodknuppelen van zeehondjes gebeurt nog steeds. De strijd ertegen door Greenpeace gaat door. Voor één tientje van u bespuiten we zeehondjes met verf. Waardoor de pels onbruikbaar wordt voor de handel. Dat vechten doen we zonder wapens. Maar zonder dat tientje redden we het niet.

U blijft thuis, maar helpt ons met minimaal 'n tientje. Méér geld geven mag ook, graag zelfs. U wordt 4 x per jaar op de hoogte gehouden met onze Greenpeace kwartaalkrant. Bedankt, u hoort nog van ons.

Deze bon opsturen naar Greenpeace Nederland, antwoordnummer 10734, 1000 RA Amsterdam. (Postzegel niet nodig) Bellen mag ook: 020-236545. U krijgt per omgaande 'n acceptgiro en bent donateur. **GREENPEACE**

Naam: _____
Adres: _____
Postcode _____ Plaats: _____

84-01-104

IK BLIJF THUIS, MAAR HELP GREENPEACE

VERLENGING ABONNEMENT

ALS HET ABONNEMENT VERLOPEN IS, VINDT U BIJGAAND EEN ACCEPTGIROKAART.

Verlengingen dienen vóór het einde van de maand op onze girorekening te zijn bijgeschreven om te voorkomen dat men een nummer moet missen.

BELGIË:

BANKBE-
TALING
AUB!

FRM

PRIJS ABONNEMENT: (Verschijnt 10x per jaar)

Fl. 45,- per jaar.

Losse nummers Fl. 4,95 per stuk.

Vóóruit te voldoen op postgiro

35 38 279 t.n.v. José Herps /

Free Radio Magazine te Amsterdam

UITGEEFSTER / EINDREDAKTRICE:

José Herps

Uiterste sluitingsdatum inzendingen kopij:

12 JANUARI 1985

Verschijningsdatum nr. 2: **1 FEB. 1985**

De inhoud van het FRM komt voor een groot gedeelte tot stand door inzendingen van de lezers. Deze niet-redactionele artikelen behoeven niet met de mening van de uitgeefster overeen te stemmen.

Het geheel of gedeeltelijk overnemen van de inhoud van het FRM is niet toegestaan zonder voorafgaande schriftelijke toestemming van de uitgeefster.

Inzendingen/Advertenties zijn voor verantwoording van de inzender c.q. adverteerder.

SUBSCRIPTION PRICE ABROAD:

People living outside Holland and Belgium have to pay DG 60,- a year for 10 issues.

Single copies DG 10,-

Payments can be made
cash by registered mail.

Bankcheques can not be accepted.

Verspreider Nederland:
BETAPRESS BV - GILZE.

Verspreider België:
AMP - BRUSSEL.

Druk: Habo / Dacosta - Utrecht

**FREE RADIO
MAGAZINE**



Postbus 10252 - 1001 EG Amsterdam
TEL. 020 - 327464

INHOUD:

Pag.:

4. Vrije Radio in Nederland
6. Radio Condor - Veenendaal
10. Radio Stad - Rotterdam
14. DX-Rapporten
16. On- & Offshore - John Wendale
19. Interview met Stan Haag
20. 341, Madison Avenue - New York
21. Vaar mee met S.M.C.
23. Interview met Simon Barrett
24. Engelse zeezenders in de jaren '60
28. Uitslag luisteronderzoek Caroline/Laser
30. Radio Mi Amigo - Duisburg
34. Vrije Radio in het Oostendse
38. Korte Golf Rubriek
39. Jaaroverzicht Korte Golf in 1984
42. Radio aktuell - St.Gallen
45. FRM International
48. Schema + printlay-out PLL oscillator
52. PLL-Plus door Jojo - Boskoop

EEN JAARABONNEMENT OP HET F.R.M. IS GOEDKOPER EN
HANDIGER! VUL IN DIE BON EN STUUR HEM OP...

**NOTEER MIJ
ALS
ABONNEE!**

naam :

adres :

woonplaats :

postcode :

- Gaarne toezending stortingskaart
- Maak zelf over op giro 3538279
- (X doorhalen wat niet gewenst wordt)



NABESTELLING LOSSE NUMMERS F.R.M.

De volgende uitgaven van het F.R.M. zijn nog leverbaar. Alle andere nummers zijn uitverkocht.

SEPTEMBER 1982:	Stads-TV Amsterdam, Radio Delight-Amsterdam, Radio Starlight-Tilburg, foto's van het Veronicaschip voor en na de verhuwing, 4-traps FM huizenzender, gestah.voeding 12V/20A, schema's + houwbeschrijving 5 WATT FM-zender 88-108 MHz., tabellen betr. verliezen in antennekabels, HF-STUURVERST.15-20W. voor 100 MHz., zelfinstellende SWR-meter. Nog ruime voorraad aanwezig. Prijs fl. 3,95/BF 75,--
APRIL 1983	Volledige tekst wetswijziging i.v.m. verkoop zendapp., Radio Blonde Man & Mini Mondo te Barger-Oosterveld, poster Radio Condor, U.S.Radio, 10 WATT FM-zender, ontwerpen van HF-versterkers. Nog ruime voorraad aanwezig. Prijs fl. 4,25/BF 85,--
MEI 1983	Radio Atlantis-Rotterdam + Interview met Frans Nienhuijs, Voice of Peace, poster "Oilenspiegel" (Radio Antwerpen 1963), U.S.Radio, Radio Seventy-Seven te St.Niklaas, vermogensregeling, voeding 1,5-15V/10A., oscillator met dual-gate FET (3-meter), LI-NEAIR met BLY 87,88 en 89 + een 25 Watt FM-ZENDER. Nog behoorlijke voorraad aanwezig. Prijs fl. 4,25/BF 85,--
JUNI 1983	Radio Schotland-Bellen, CBN (enige KG-piraat in Australië), Radio Palermo te Essen (België), Radio Cristal Area en Int.Crema (Italië), omreken tabel van MHz. naar kanalen voor 3 meter, heknop-te verklaring SINPO-code, MINI MG- en FM-ontvangertjes (toen had je al een zelfbouw walkmanradio kunnen hebben!), test Juplter Ace, 5-traps FM-zender 3-3,5 Watt, eladtrap BLY87 + filter. Bepaalde voorraad! Prijs fl. 4,25/BF 85,--
JULI/AUGUSTUS 1983	Het succesvolle extra dikke vakantienummer van 1983 met reportages over Clitty-TV Alkmaar, Radio Zwarte Rakker (MG), Free Radio Rotterdam, CBN Austr. (2), 10 Jaar Voice of Peace met paginagrote kleurenfoto van het Peace Ship en twee kleurenposters van de Norderney en de Mebo 2. Verder deel 1 van het grote computerzelfbouwproject (Apple compatible), Radio Noordzee-IJmuiden, een overzicht van alle zendschepen, een artikel over overmodulatie, een automatische amplitude controle unit en een zelfbouw dummyload. Prijs fl. 5,25/BF 100,--
DECEMBER 1983/JANUARI 1984	Dubbelnummer met o.a.Radio Fantasy Kempen, poster "Ross Revenge", Radio Eastwave Hamont, en techniek: experimentele stereocoder, 2 Watt FM-zender, modulatie-indicator, antennesyst.3 (Lecher systemen), frekwentieteller 1 Hz.-1000 MHz., stereo mengpaneel (3) met printlay-outs. Voor de Applecomputer: programma's 16k RAM kaart, spelen op de Apple met een Atari joystick. Let op: duuhete prijs! Prijs fl. 8,50/BF 170,--
FEBRUARI 1984	Interview met QSO-station Valentino Didam, poster "Magdalena" (MI Amigo 272), grensstreekradio's. Techniek: frekwentiestabilisator, 1 Watt FM-zender + 10 Watt lineair (IPS), antennesyst.4: Marconi antenne en de dipool. Behoorlijke voorraad Prijs fl. 4,25/BF 85,--
MAART 1984	Populair TV Medemblik, Radio Star Amsterdam, Starlight Radio Den Haag, Int.van Dam (6), poster Magda Marla (Radio Paradis), V.o.P./Radio Europe Int., Satellite Broadcasting Cy.Duitsland (KG). Boekbespreking: "Lokale Radiohoek" door A.J.Belrens, Radio Grensland Kinrool, hreedhandantenneversterker, verhoudingstabel vermogen/reikwijdte voor UHF TV-zenders, antennesystemen: dipolen, omslag: kleurenfoto "MI Amigo". Nog redelijke voorraad aanwezig. Prijs fl. 4,25/BF 85,--
APRIL/MEI 1984	1e Extra dikke nummer van 1984 met o.a.Radio Power v/a de Veluwe, Havenstad Radio Rotterdam, Piratensongfestival 1984, 20 jaar Radio Caroline, Int.van Dam (7), daghoek Voice of Peace, twee posters: Cheeta II en Galaxy (Radio London), W.M.R.Westkust Radio te Koksijde, UHF TV-zender + antennes, UHF lineair voor videorecorders, het bouwen van HF-schakelingen, basishreedteregeling, telefoonmengeenheid. Nog redelijke voorraad aanwezig. Prijs fl. 5,25/BF 100,--
JUNI 1984	Radio Atlantis-Amsterdam, Radio Langedijk, Uitspraak H.R. Inz. Magda Maria, poster Ross Revenge, Int.Van Dam (deel 6), 20 jaar Radio Caroline, Laser 558, Big L, Radio Kompas-Oostende, Radio In W-Duitsland, Antennesystemen: koppelingen, 5 Watt FM-zender. Nog ruime voorraad aanwezig. Prijs fl. 4,25/BF 85,--
JULI 1984	Prijs fl. 4,25/BF 85,--
AUGUSTUS 1984	Prijs fl. 4,25/BF 85,--
SEPTEMBER/OKTOBER 1984	Prijs fl. 5,25/BF 100,--
NOVEMBER 1984	Prijs fl. 4,25/BF 85,--
DECEMBER 1984	Prijs fl. 4,25/BF 85,--

OPRUIMING!!!! ALLE OUDE NUMMERS VAN HET F.R.M.; OOK DIE VAN 12/'82, 2/'83 SAMEN VOOR **fl.50,-**
(INCLUSIEF PORTOKOSTEN). Zolang de voorraad strekt.

De portokosten bedragen per nummer fl. 1,--/BF 20,--. Betalingen op postgiro 3538279 of voor België: G-Bank Hasselt 235-0430464-87 t.n.v. J.Herps/FRM te Amsterdam. Bestelling is ook mogelijk d.m.v. postzegels in een gesloten enveloppe naar POSTBUS 10252, 1001 EG AMSTERDAM.

1985: NOG GEZELLIGER IN DE ETHER

Zo, dat voelt wel even lekker aan in je handen, zo'n extra dik FRM. En dat voortaan elke maand. Voor ik het vergeet: iedereen natuurlijk een voorspoedig en luisterrijk 1985 toegewenst.

Aan een echt voorwoord zal ik dit keer niet toekomen, want op deze 16e december is Radio Monique zo vriendelijk geweest woord te houden en vanmiddag om 12.00 uur met de programma's te starten. Bedankt voor de goede planning, jongens!

De aangekondigde planning van eerst nonstop etc. hebben ze maar laten varen, waarschijnlijk omdat de start al enige keren uitgesteld was, want we kregen meteen een echte programmering te horen. Zelfs het onofficiële gedeelte voor 12.00 uur leek al op een programma.

Maar vlak voor twaalf klonken bekende geluiden: zeegeruis met meeuwjes en werd de tune gestart (goed nummer), waarna een tijdseincartridge gestart moest worden, hetgeen mislukte. Typerend voor de rest van de middag: we hadden weer eens te maken met live-radio en de goeie ouwe tijd herleefde. De klok werd een aantal jaren teruggezet en de herinneringen kwamen boven aan de nederlandstalige service van Radio Caroline voor het noodlottige zinken van de oude boot. De spits werd afgebeten door Ad Roberts, die -in de tijd, dat we nog met hem samenwerkten- door ons altijd "Sliertje" werd genoemd, vanwege zijn lengte. Dat is al een behoorlijke tijd geleden, dus we kunnen wel stellen, dat Ad inmiddels een oude rot in het vak genoemd kan worden. Datzelfde geldt voor zijn collega Frits Koning, die we hier in Amsterdam menig uurtje hebben kunnen beluisteren op de radio.

De rest van de DJ's, die allemaal aan boord gehuisvest zijn, leren we ongetwijfeld nog wel beter kennen. Ik heb me laten vertellen, dat de "Ross Revenge" nu tot de nok volzit. Er kan niemand meer bij.

De feestelijke opening werd gevierd met champagne, wat op dat uur van de dag nu niet bevorderlijk is voor een vlekkeloos verloop van het programma en Ad Roberts gaf dat ook ruiterslijk toe na het zoveelste foutje.

De vroegere "troetelschijf" heet nu "satellietschijf" en de eerste was "Solid as a rock", waarmee gerefereerd werd aan de "Ross Revenge".

Na een middagje luisteren is het natuurlijk moeilijk om al een oordeel te vellen, maar tot nu toe vind ik het allemaal zeer behoorlijk klinken. De presentatie is goed en er wordt veel aandacht besteed aan het verstrekken van informatie. Vijf minuten voor het hele uur het nieuws met op het halve uur nog eens de herhaling van de belangrijkste punten en ook geregeld verkeersinformatie, die gericht is op Nederland. Voor deze nieuwsvoorziening wordt volgens zeggen gebruik gemaakt van de telex (via RTT1) en staan er 21 persburo's ter beschikking voor het verkrijgen van de informatie.

Ook zeer nostalgisch was de rondleiding over de "Ross Revenge" van 15.00 tot 16.00 uur.

Voor degenen, die het nog niet hebben gehoord, hier nog even het adres van Radio Monique: (Kan het nog nostalgischer?)

APARTADO 146, PLAYA DE ARO, PROV.GERONA, ESPANA.

Mensen aan boord van de "Ross", als jullie dit lezen: enorm veel succes toegewenst met dit nieuwe projekt. We hopen allemaal, dat jullie de gelegenheid wordt gegeven nog lang in de lucht te blijven.

Tot zover Radio Monique. Tot slot nog een mededeling of eigenlijk meer een oproep: Onze juridische medewerker is met het laatste deel van "De avonturen van de Nederlandse Overheid" voorlopig uitgeschreven, maar wil toch wel doorgaan met het geven van juridische informatie, c.q. adviezen.

Als er dus mensen zijn, die zitten met een probleem op dat gebied of die gewoon willen weten, hoe het een en ander wettelijk in elkaar zit, dan kunnen ze dit schriftelijk insturen naar de postbus van het FRM. Ik stuur de post dan door en onze jurist zorgt dan, dat er een voor leken duidelijke uitleg in het FRM komt, zodat we er allemaal wat aan hebben.

Vrije radio dood? Kom nou!

Ergens verderop in dit nummer schrijft Rob Olthof, dat de vrije radio in Nederland op sterven na dood zou zijn. Die conclusie is dan geheel voor zijn eigen rekening; ik ben het daar in elk geval niet mee eens. Toegegeven, het feit dat Radio Unieke uit de ether verdwenen is, betekent een verlies in Amsterdam. Er zijn hier echter nog zat andere stations overgebleven, die ook best het beluisteren waard zijn, al hebben ze niet hetzelfde format als Unieke.

Trouwens, U- of Mo-nique, zoveel maakt het niet uit; de een op FM, de andere op middengolf, maar door het hele land te beluisteren en de muziekkeuze van dat laatste station verschilt -voor wat ik er tot nu toe van gehoord heb- niet zo gek veel van die van het Amsterdamse station.

Maar goed, over Radio Monique lezen we de komende tijd ongetwijfeld genoeg in de zeezenderrubrieken. En Amsterdam is niet de enige plaats in Nederland, waar vrije radio bedreven wordt.

Vrije radiostations vinden we overal in het land en -zoals dat door de jaren heen al het geval is geweest- er vinden vaak verschuivingen plaats. De RCD kan niet overal aanwezig zijn en voor zover ik gehoord heb, is het momenteel zo, dat men een bepaalde regio "uitkamt", waarna de hele ploeg verhuist naar een ander gebied. De afgelopen maand was men bezig in het noordelijk deel van Noord-Holland, vandaar dat Peter van Dijk dit keer niet vertegenwoordigd is, omdat het erg stil was op de diverse banden in die regio. Volgens zijn informatie was na Noord-Holland het Oosten van het land aan de beurt, dus mensen.... wees voorzichtig.

Als de vrije radio op sterven na dood zou zijn, zouden er in de krant geen berichten verschijnen, waarin de PTT klaagt, dat "de radiopiraterij de spuigaten begint uit te lopen", zoals in Het Nieuwsblad van het Noorden enkele maanden geleden. Vooral de professionele "piraten", zoals ze in het bericht genoemd worden, die werken met relaiszenders, bezorgen de P.T.T. hoofdbreken. En tevens de "spookpiraten", waarvan men alleen de zender kan vinden, waar verder niemand bij aanwezig is, zodat er geen bekeuringen uitgedeeld kunnen worden.

Aan de ene kant wil men dus bekeuringen uitdelen, maar aan de andere kant gaat men dan weer stations ongemoeid laten. Radio Eemland, waarover we enkele maanden uitvoerig berichtten, haalde de landelijke pers met de mededeling, dat het openbaar ministerie te Utrecht, de burgemeester van Amersfoort en de Radio Controle Dienst zich neergelegd hebben bij de uitzendingen van dit station. De zender krijgt "geen al te hoge prioriteit meer", omdat dit een te groot beslag zou leggen op de capaciteit van de gemeentepolitie. Zenders, waar klachten over zijn, worden met voorrang opgespoord.

In Nijmegen, dat de laatste tijd een "paradijs van vrije radio" begint te worden, is het net omgekeerd. Daar weigert de politie zelf nog verder in te grijpen, omdat men het niet eens is met de gerechtelijke procedures inzake de illegale stations. Dat "weigeren" moet echter wel met een korreltje zout genomen worden, want er werden in de maand december toch weer enkele invallen gedaan bij de grote stations, zoals Radio Keizerstad en Delta.

Kortom, het hele opsporingsbeleid lijkt in Nederland nergens meer op en het wordt tijd, dat er eens vaste richtlijnen komen. En dan liefst alle stations op een lijn, zoals in het geval van Eemland: stations, die niet storen met rust laten, of ze nu commercieel, te populair of wat dan ook zijn.

Radio Populair

In het artikel "De Middelburgse Ether" (FRM 11/'84), dat door de inzender "Freewave" geheel drukklaar werd ingestuurd -alleen de teksten hoefden nog door de FRM redactie te worden ingeplakt-, blijken illustraties gebruikt te zijn, die "gejat" zijn uit het blad RADIO AKTUEEL, een uitgave van Radio Populair. Het gaat hier om de nummers van Radio Aktueel nr. 19, blz.19, nr. 16, blz.21 en nr. 18 blz.14. Vooral het stukje onder de tekst van RAM Radio is Populair in het verkeerde keelgat geschoten, omdat zo de indruk wordt gewekt, dat deze uitspraak van RAM afkomstig is, terwijl het een uitspraak van Populair is.

Dus, "Freewave", mocht je nog eens een dergelijk artikel insturen, houd hier dan rekening mee en Populair, hierbij de excuses van de redactie van het FRM.

Kempisch ethergebeuren

De regio Eindhoven is niet zo actief meer met de radiopiraterij. Er zijn nog enkele nederlandstalig draaiende stations, die bij een bepaald publiek zeer populair zijn. De piraten met de hedendaagse popmuziek zijn uitgestorven. Toch is er een station over: Radio Atletico uit Bladel. Zeer goede muziekkeuze en redelijke jingles. Het enige, waar ik me aan erger, is de grote hoeveelheid volume op de mikrofoon. Als we dagelijks muziek willen hebben, moeten we afstemmen op de Belgische stations, zoals Fantasy, Eagle of Express. Ook zijn er een paar commerciële popstations in België, zoals Radio Europa 80, Leopard, Lommel, Benelux en Eastwave.

De opsporingsdienst heeft weer eens geprobeerd om de illegale zenders de moed in de schoenen te laten zinken. Ze hadden namelijk een advertentie geplaatst voor opsporingsambtenaren voor o.a. RCD-Eindhoven. Dat is weer een voorbeeld van "ontmoediging". Als er ergens het piratengebeuren op een laag pitje staat, is het hier wel. Dus ambtenaren zijn onnodig; onzin dus van de PTT.

Als er hier in de buurt ooit een commercieel popstation zal worden opgericht, zal dit zeker succes boeken. Met invallen natuurlijk.

Nee, ook in Den Haag weten ze nog steeds niet, wat veel mensen willen: veel muziek en weinig informatie. Maar nee, er moeten regionale informatiestations zijn, wat ze ook nog handenvol geld kost voor een paar uur per dag. Zal de regering ooit (willen) horen, wat een veel grotere groep mensen wil op de radio? Maar ach, of wij die Omroep Brabant nu willen of niet, ook al kost het dan nog zoveel geld, we moeten er toch voor betalen.

Als we Nederland vergelijken met België, dan zijn die Belgen zeker niet dom. Voor kritiek schrijven naar onderstaand adres. Brabanders, houd moed en hou 'm in de lucht. Succes!

JO STEREO, P/A DE BLIKKEN 12, 5534 AL NETERSEL.

Nieuw station

In Eindhoven e.o. zal rond de 102 MHz. op de FM vanaf waarschijnlijk deze maand (jan.1985) een nieuwe zender te beluisteren zijn. De programma-opzet zal zo'n beetje dezelfde worden als van de inmiddels ter ziele gegane Radio Deborah.

RADIO AUSONIA zal dit station gaan heten en zal op maandag t/m vrijdag (voorlopig) te beluisteren zijn vanaf 09.00 tot 13.00 uur. Het station in oprichting zal commerciële programma's brengen. Eventuele adverteerders en deejays, die belangstelling hebben voor het station, kunnen schrijven en/of een cassettebandje sturen naar: RADIO AUSONIA, POSTBUS 8756, 5605 LT EINDHOVEN.

West-Friesland

RADIO HORIZON is een van de bekendste stations, gevestigd in Enkhuizen, uitzendend op 101 MHz FM in stereo. Dit was een redelijk groot station tot in 1983 de hoofdzender in de Westertoren van Enkhuizen bij toeval werd ontdekt. Daarna werd het een hele poos stil rond die station, tot ze in de herfst van dat jaar weer terugkwamen met 24 uur muziek per dag, 7 dagen per week. Na weer opgepakt te zijn, zijn ze nu opnieuw terug, maar alleen nog op vrijdag, zaterdag en zondag, echter wel commercieel.

Er is nog zo'n commercieel station, dat op 95.4 MHz. uitzendt; dit station heet "Ideaal FM". Nadat ze een tijdje op band hebben uitgezonden (wegens financiële problemen) brengen ze hun programma's weer live in stereo met een vermogen van momenteel 200 Watt met een Televes antenne. Het goeie van deze stations vind ik, dat ze niet alleen bijvoorbeeld disco draaien, maar muziek waar iedereen van houdt. Nog enkele niet-commerciële stations zijn: Teddybeer, Intercity, Future, Zwarte Rakker en binnenkort is West-Friesland weer een station rijker, n.l. "Exact FM".

Ook het DX-verkeer is hier redelijk. Enkele namen van DX-amateurs: Index, DX, Rotex, Vrije Tijd Radio, Delta, Valencia, Pioneer, Signaal, Jamaica e.v.a.

ROBERT WINGELAAR EN EDWIN CARDOL - GROOTBROEK.

De Betuwe

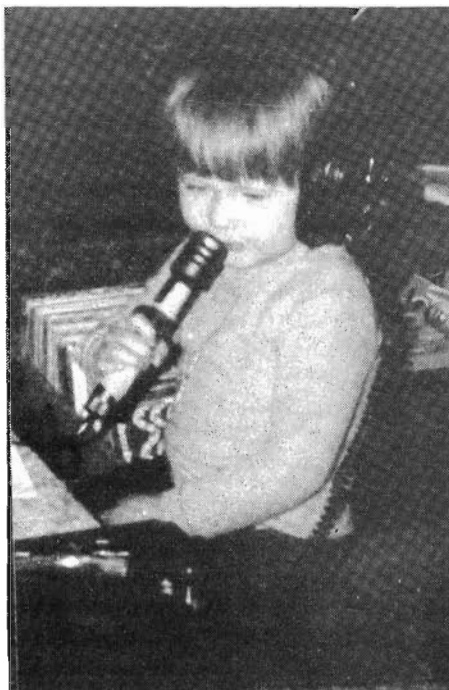

Ook hier in Dodewaard zit het vol met piraten op de 3 meter band, zoals: Mario, Bonalisa, Mexico, Rodeo, Noordzee, Armada, Baracuda, Marina, Ome Joop, Taragona, Valencia, Majorca, Paradiso e.v.a. Ook zijn er hier veel commerciële stations zoals Radio Keizerstad, Delta, Dixicana en de grote Radio Trolleystad uit Arnhem.

RADIO SANCTA MARIA, POSTBUS 28, 6669 ZG DODEWAARD (GLD) - 103.9 FM STEREO.



Westpoint Radio Rotterdam

Er zijn wat wijzigingen opgetreden bij dit station. Na 6 maanden experimenteren in de Rotterdamse ether zijn we er dan ook uit. Niet uit de lucht, maar de vaste frequentie wordt FM 95.6 MHz. en er wordt gewerkt (voorlopig) met een 60 W. mono FM-zender. Deze voldoet prima en onze antenne is een originele "Ross Revenge". De tweede al, want de eerste werd van het dak gejat (door een station, dat nu definitief uit de ether is verdwenen. Bedankt, jongens!). Maar ja, dat gebeurt in Rotterdam. O ja, Westpoint Radio is en blijft een non-stopmuziekstation en er wordt gewerkt met banden, wat overigens heel wat uurtjes tijd in beslag neemt om deze op te nemen en te

mixen. Ook zijn we er nog niet aan toegekomen commercieel te werken na het verlies van 6 van onze DJ's aan andere stations in Rotterdam. Volgens hen duurde het te lang, voordat er gestart werd met zenden en liepen ze over. Maar ja, eerst moest de zender optimaal werken met zo min mogelijk storing. Dus nu zijn we nog met 3 man, 2 DJ's en een techneut, maar we redden het wel.....

P.VAN DAM, R.v.h.HART EN (TECHNEUT) ROB DE JONG.

(Red. Sorry jongens, maar de foto kon niet geplaatst worden wegens de slechte kwaliteit; misschien dat jullie later nog eens een goeie kunnen sturen).



Jingles en Commercials!
Top Format maakt er een hit van.
 ● jinglepakketten ● reklamejingles ● gezongen d.j.-namen ● news intro's ● muzikale imago's

Wij produceren met gebruikmaking van solide Amerikaanse backing tracks. Op verzoek zenden wij prijzen en onze nieuwste demo-cassette. (Kosten f20,- incl. porto).

Top Format Productions B.V.,
 de meest professionele jingleproducent in de Benelux.
 Postbus 6040, 2001 HA Haarlem. Tel. 023-320640/310522.



RADIO CONDOR

3900 AS
VEENENDAAL

FM 100.5 MHz
P O BOX 726

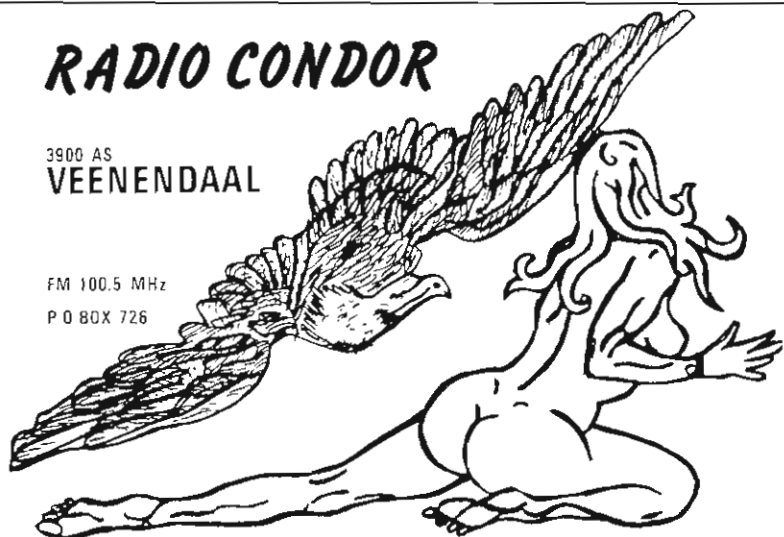

**VRIJDAGAVOND:
BLOEMEN VAN TAFEL,
SPULLEN ER OP
EN DRAAIEN MAAR.....**

EEN REPORTAGE VAN ASSH-GELDERLAND

De "Condor" uit Veenendaal in Utrecht is een eenvoudig en goed amateur-muziekstation. De presentatie is rustig en beschaafd, de kwaliteit van het signaal is uitstekend. Reden voor mij om dit station nader onder de loep te nemen.

"Condor" wordt gerund door Rien en Aartje. Elke vrijdagavond draaien ze hun programma; Rien aan de mikrofoon en Aartje op het correspondentie-adres aan de telefoon. Rien is van beroep onderhoudsmonteur bij een sigarenfabriek in Veenendaal, Aartje is huisvrouw. Voor de zender is Dikke Leo, de technicus, verantwoordelijk. Het station bestaat nu ongeveer 4 jaar. Gewoonlijk draaien ze hun muziekprogramma op die vaste vrijdagavond, maar af en toe kun je Rien toch ook een QSO-tje horen maken; Aartje gelooft het wel zo midden in de nacht en vindt het bed dan een stuk aantrekkelijker.

HET BEGIN

"Ik ben met het zenden in contact gekomen toen een vriend van mij -de "Atlantis"- gepakt was. Hij was verraden en daarom durfde hij niet meer thuis uit te zenden. Ik heb hem toen mijn huis als zendlokatie aangeboden en ook de spullen voor hem klaargemaakt. Dat wilde echter niet zo lukken en daar hij weer vlot de band in wilde, heeft hij zolang een andere lokatie genomen. Van lieverlee zijn we hier zelf aan het prutsen gegaan. We kregen een bak met de mededeling: "Probeer het zelf maar een poosje". Maar ja, je weet hoe dat gaat: het bloed krulpt waar het niet gaan kan, dus.....

Ik zend uit, omdat het mijn hobby is. Er is hier in 't Veen (Veenendaal) toch niets anders te doen. Op de flat heb ik geen tuin en om de hele avond voor de TV te hangen,

zie ik ook niet zitten. Daar komt nog bij, dat ik gek ben op muziek. Ik zend illegaal uit, omdat het niet te legaliseren is. Als het legaal zou worden stop ik ermee, want je krijgt dan dezelfde rotzooi als met de 27 Mc. Ook als het naar Belgisch voorbeeld zou gaan, zou ik stoppen, want je hebt dan een bepaalde binding. Nu kan ik inschakelen, wanneer ik wil. Als ik zin heb om te zenden en de frequentie is vrij, dan zet ik de rommel neer en ga zitten blazen. Verder vind ik de reacties van de luisteraars leuk en het is ook wel een klein beetje spannend, omdat het niet mag. Althoewel, de spanning is er, nu ik er al zolang mee bezig ben, groten-deels af. Ik sta er niet meer bij stil, dat ik feitelijk een misdrijf pleeg.

HOE, WANNEER, WAAROM EN OP WELKE FREQUENTIE

De presentatie houd ik rustig. Als ik nieuwe of bijzondere platen draai, praat ik door de muziek heen, zodat niemand het op kan nemen. Er zijn amateurs, die muziek uitzenden, die ze van een ander hebben opgenomen. Ik vind het niks om van andermans centen uit te zenden; je kunt er dan beter mee ophouden. Ik heb eens tijdens een bijzondere plaat zachtjes over de mikrofoon gekrabt. Later hoorde ik die muziek bij een andere amateur en prompt hoorde ik mijn gekrab terug. Ergens kun je dit ook weer als een compliment zien, want kennelijk is mijn kwaliteit zo goed, dat anderen de muziek het opnemen waard vinden en hem zelf nog eens uitzenden.

Vrijdagavond is nu een vaste avond, omdat ik dan rustig en ontspannen kan zitten. Ik heb dan de tijd, ik hoef me niet te haasten, daar ik de volgende ochtend niet naar m'n werk

hoef. Ik heb vroeger op zaterdagavond gedraaid, maar dat was voor ons niet te doen. Je kunt dan nooit weg op die avond voor een visite of een verjaardag; evenmin kun je iemand op die avond terugvragen. Vandaar nu op de vrijdagavond. Een nadeel van die verandering is, dat ik toen een nieuwe luisterkring moest opbouwen, omdat veel mensen alleen op zaterdag- of op vrijdagavond aan de radio zitten. Als je van avond wilt veranderen, moet je dat ruim vantevoren aan de luisteraars bekendmaken, anders raak je ze gemakkelijk kwijt. Ditzelfde geldt ook voor een wijziging in frequentie: we zitten nu op 100.2 MHz. en om deze frequentie zitten twee sterke legale stations (WDR4-Langenberg op 100.4 en BRT1-Genk op 99.9 MHz.). Ik kom nauwelijks tussen deze stations door, bovendien is dit helemaal geen geschikte frequentie voor DX-en. Zelfs een leek ziet, dat deze frequentie totaal ongeschikt is voor goed Interlokaal werk. Een groot probleem is alleen het vinden van een nieuwe frequentie, die ook buiten Veenendaal vrij is. Boven de 104 MHz. zou het wel kunnen, maar dan is er weer een ander probleem: veel luisteraars hebben radio's, die niet hoger dan 104 MHz. gaan. Ik heb er ook over zitten denken om onder de 100 MHz. te gaan, maar dat is ook weer zoiets.... Aan kort- of middengolf heb ik eveneens gedacht; je krijgt dan echter het probleem van AM in een woonwijk en je moet een vergunning hebben om een draadantenne te mogen ophangen. Ondanks alles heb ik verscheidene goede DX-verbindingen met condities en redelijk vermogen gemaakt, zoals met Dokkum (Fr), Oude Pekela (Gn) en Ik kreeg een ontvangstbericht uit Leverkusen (W.-Duitsland in de buurt van Keulen).

DE LUISTERAARS

Ik heb er geen idee van hoeveel luisteraars ik heb. Schatten kan niet en niemand kan het me vertellen. Het aantal schommelt toch door soms kleine oorzaakjes. Zulke oorzaakjes kunnen dingen zoals de zomertijd, kwaliteit, TV, spelletjes bij een andere amateur enz. zijn. Als het zomertijd is, blijft het 's avonds langer licht, de mensen zitten dan buiten in plaats van bij de radio. Een goede film op de TV kost je zo de helft van je luisteraars, om nog maar te zwijgen over een voetbalwedstrijd. Als er ergens wat te verdienen valt, zijn de luisteraars ook zo foetsie en als de spelletjes bij een andere amateur zijn afgelopen, merk ik het direkt, doordat dan eindelijk bij mij de telefoon weer gaat.

Ik heb vroeger geprobeerd om rechtstreeks in de uitzending met de telefoon te werken. Ik ben ermee gestopt, want omdat ik er nogal laat in zit - van 22.00 tot 01.00 uur - kreeg ik soms zulke rare verhalen te horen van mensen, die knap in de olie waren, dat ik vond, dat het niet langer door de beugel kon. De mensen zetten de radio aan om muziek te horen, niet voor slap geouwehoer van een of andere halve zool. Het waren altijd dezelfde mensen, die belden, als ik spelletjes deed. Ze belden, omdat er wat te halen viel, al was het maar een tube tandpasta; ze zouden er een moord voor plegen, bij wijze van spreken. Nu ben ik met spelletjes gestopt. De mensen kunnen nog steeds bellen, echter alleen naar ons korrespondentie-adres. Meestal bellen ze voor verzoekjes, een enkele keer voor een rapport. Er zijn een paar vaste luisteraars op afstand, die elke week een rapportje geven, zoals uit Gennep in Limburg en Goor in Overijssel. Vooral de laatste is merkwaardig, omdat Goor op de zijkant van onze antenne zit op een afstand van 75 km.

DE TECHNIEK

Ik ben begonnen net zoals de meesten begonnen zijn: een bandrecorder, een klein mengpaneeltje en een heel goedkoop mikrofoontje. De zender (18W. BLY88) was van het begin af aan goed, daar hij van Dikke Leo afkomstig was. De antenne, een 7-elemente Stolle, stond op het balkon met dunne, witte coax eraan. Ik draalde destijds alleen banden zonder iets te zeggen. En toen ik eindelijk een beetje wat zei, ging meteen de telefoon. "Zit jij in de lucht?" Ik stug volhouden: "Nee, joh, hoe kom je daar nou bij?..."

Tegenwoordig draal ik uitsluitend live, nooit met banden. Als ik live draai, ben ik er pas echt mee bezig en als er dan af en toe eens iets mis gaat, vinden de mensen het nog leuk ook. Bovendien zijn en blijven we amateurs!

De bandrecorder heb ik vervangen door twee draaitafels en de antenne is naar boven verhuisd. Ik heb geen aparte studio's. Als ik ga draaien, gaan de vaas met bloemen en het peper-en-zout stel van tafel af en komen de twee draaitafels, de mikrofoon en het mengpaneel midden in de huiskamer op tafel te staan. Ik zou het hele zaakje liever ergens vast willen neerzetten, maar daar heb ik de ruimte niet voor.

ANTENNE EN VERMOGEN

De eerste antenne was een 7-elemente Stolle, maar de staande golf was niet in orde. Ik ben toen aan het piekeren gegaan om de SWR beter te krijgen, maar verder dan 1:1,4 kwam ik niet en dan te bedenken dat ik met een SWR van 1:1,3 begonnen was..... Enfin, ik heb die Stolle er af gegooid en vervangen door een 8-elemente Pyros. Ik knoopte er een teflon-balun -ook van Pyros- aan en ziedaar: een SWR van 1:1,1 op 100 MHz. Deze antenne is behoorlijk breedbandig; op 105 MHz. is de SWR nog altijd slechts 1:1,3. Ik heb nu alleen nog problemen met de SWR als het ijselt, maar zodra ik de zender aanzet, zie ik de SWR teruglopen. De Pyrosantenne voldoet beter dan de Stolle. Ik denk dat dit mede komt doordat die oude Stolle nooit afgepiekt is op 100 MHz. door zagen en zo. Deze Pyros daarentegen is voor de 100 MHz. gemaakt. De antenne staat nu op het dak van de flat op 24 meter hoogte. De dunne, witte coax is vervangen door dikke, zwarte, de RG-8/U, om het verlies te

beperken, want er hangt maar liefst 36 meter aan! De burens en de woningstichting hebben geen bezwaar tegen de antenne. Vroeger stond mijn 27 Mc. antenne op het dak. Toen die er wegens werkzaamheden af moest, heb ik gevraagd of er "een andere antenne" op mocht, wat in orde was. Dat is dus knap geregeld. De burens horen niets als de rotor loopt, dus ook dat is o.k. Het enige probleem dat ik er ooit mee heb gehad was dat de loodgieter m'n kabel kapot had gemaakt. De coaxkabel liep door de regenpijp naar het dak en toen deze pijp verstopt was, heeft de loodgieter hem doorgezaagd.....

Helaas moet ik met een redelijk vermogen werken om hier in de buurt op deze frequentie nog enigzins redelijk in stereo door te komen. Ik wil draaien voor Veenendaal en omgeving, maar van buiten het dorp willen we hier binnen 't Veen nog wel eens problemen hebben. Het zou wellicht beter zijn een rondstraler te gebruiken, maar dan moet ik er twee antennes op na gaan houden, een voor het programma en een voor het DX-en. Ik zou maar wat graag het vermogen willen beperken, maar door de "negatieve samenwerking" met amateurs buiten 't Veen ben ik wel gedwongen enige Wattjes te gebruiken. Echter, als iedereen dit vermogen zou gaan pakken, zou ik ermee stoppen, want dan is de lol er af.

STORING

Hier in de flat hebben we geen last met storing, zelfs niet op wekker-radio's. Hoe het kan weet ik ook niet, maar vanzelfsprekend vind ik het allang best. Klachten hebben we nooit. Als er ergens problemen zijn, denk ik dat de mensen die accepteren. De meesten in de flat weten, dat ik zend. Bovendien heb-

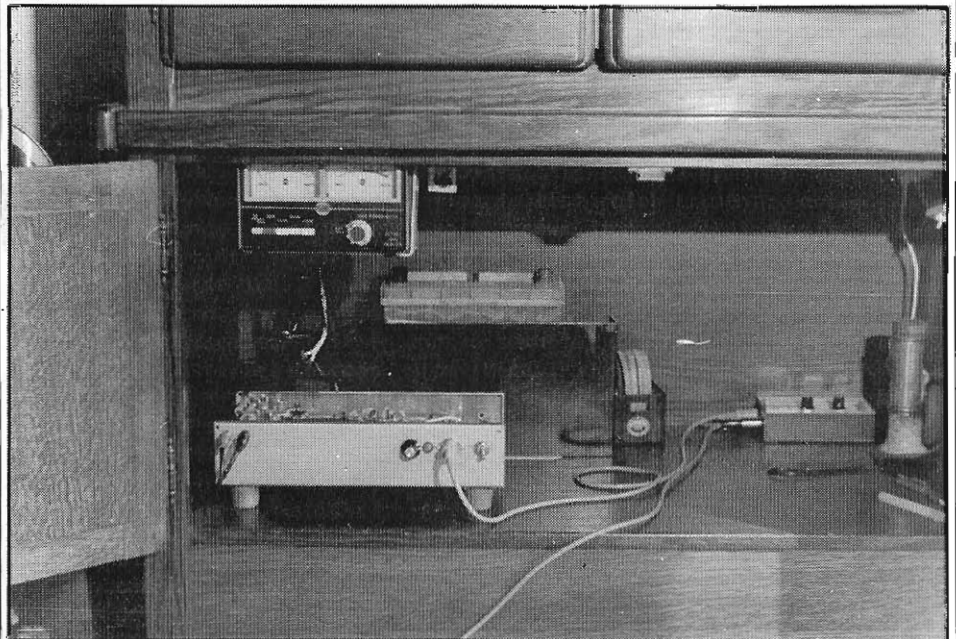



ben we hier kabel, dus dat scheelt een zootje antennes en breedband-versterkers voor de neus van mijn zendantenne. Controle op eventuele storing doe ik door te luisteren op radio en TV en een computerscanner. De zender is op een scoop gecontroleerd.

FINANCIEN

Zenden is mijn hobby en iedere hobby kost geld. Je kunt het net zo duur maken als je zelf wilt. Als ik iets nodig heb, haal ik het. Ik heb vroeger aan wedstrijdvisen gedaan en ik kan je verzekeren dat die hobby meer kost dan zenden. Het zenden kost me wel veel vrije tijd, maar daar is het immers een hobby voor. Miskopen of overbodige aanschaffen heb ik gelukkig nooit gedaan, omdat ik van het begin af aan altijd goed geholpen ben door Dikke Leo. Plugplaten van platenmaatschappijen krijg ik helaas niet. Platen pluggen is de enige vorm van reclame, die ik zou willen maken. Gewone reclame voor de middenstand maak ik niet. Het risico om gepakt te worden vind ik te groot. Hier komt bij dat ik reclame asoclaal vind ten opzichte van mijn collega's hier in 't Veen. De R.C.D. komt zelden voor slechts 1 man, dus je trekt een aantal andere stations mee de afgrond in, als je als enige reclame maakt en daar pas

ik voor. Als een aantal stations in 't Veen commercieel zou werken, zou ik het ook doen. Het valt niet te ontkennen, dat reclames een leuke bron van inkomsten zijn.

SAMENWERKING

Het is hier in 't Veen vroeger een grote rotzooi op de band geweest. Iedereen zat ruzie te maken met iedereen. Kortom, het was een grote puinhoop. Op een gegeven moment hebben we de koppen bij elkaar gestoken; het moest afgelopen zijn met dat gedonderjaag. Stel je voor, dat de RCD op het geruzie af zou komen!

We hebben in een vergadering de problemen uitgepraat en afspraken gemaakt over uitzendtijden en frequenties. We zijn er op vooruit gegaan en sinds een jaar of 3 is de samenwerking binnen 't Veen redelijk. Maar het blijft afwachten, wat de toekomst ons gaat brengen. Aan dit samenwerkingsverband werkt ca. 90% van de amateurs hier mee, dwarsliggers heb je helaas altijd. We komen om de -pakweg- 2 maanden bij elkaar met een opkomst van meestal zo'n 20 man, afhankelijk van de avond. We spreken dan eventuele problemen door en als er nieuwe stations bij zijn gekomen, helpen we hen met het zoeken van een frequentie en uitzendtijd. Het zou mooi zijn, als de samenwerking

tussen de amateurs in Nederland overal zo zou zijn.

Overigens hebben we geen afspraken met QSO-stations, daar er geen echte QSO-ers in Veenendaal zijn, die ook regelmatig van zich laten horen. Duplexers zijn er wel, maar ja, je weet hoe dat gaat.....

Het afregelen van zenders gebeurt hier volgens afspraak uitsluitend na middernacht. Dummyloads zijn hier dun gezaaid; velen hebben er misschien nog nooit van gehoord. Zelf heb ik er geen nodig; mijn zender wordt een keer door Dikke Leo op zijn dummyload afgeregeld, de eindtrap wordt hier op de antenne zelf nog eens bijgeregeld (NB: bijregelen is iets anders dan afregelen!) en dan heb ik er geen omkijken meer naar. Af en toe wordt het wel gecontroleerd, maar feitelijk blijkt dat overbodig te zijn. Dit geldt vanzelfsprekend uitsluitend voor goede zenders, je kunt niet voor een kwartje op de eerste rij zitten.(.....stentor en zo dus niet)

Jammer genoeg blijken er steeds weer mensen te zijn, die de oscillator van een zender afregelen met alle eindtrappen erachter..... op antenne aangesloten. Je kent dat effect wel, als je naar Hilversum 2 luistert: floep.... floep.... floep.... tussen de piano en de viool door. Vandaar ook de afspraak van alleen na 0.00 uur.

KONTAKTEN

Zolang je niemand tot last bent, je netjes gedraagt en geen onvertogen woord gebruikt, kun je jaren draaien of je moet verraden worden. Dat laatste is hier meestal de reden van Inbeslagnames. Een paar stations kunnen "ze" nog steeds wel schieten, omdat die het best zijn, het verste wegkomen of de meeste luisteraars hebben.

Wij zitten hier met bepaalde spulletjes te draaien en het komt er zonder opscheppen- allemaal hardstikke goed uit. Anderen draaien met soortgelijke spullen en 't klinkt nog steeds even beroerd als de eerste keer, dat je ze hoorde. Ze komen dan gewoon bij je kijken, waarmee jij zit te draaien. Je krijgt jaloezie met alle gevolgen van dien. Ik vind het niet leuk als anderen met hetzelfde gaan werken als ik, want dan krijg ik door mezelf veroorzaakte concurrentie. Je moet immers ook steeds aan jezelf blijven denken. Veel mensen willen voor een kwartje op de eerste rij zitten; ik kan je verzekeren dat dat hier toch echt niet gaat. Ik heb door de zender leuke kontakten gekregen, maar dat is tot nu toe uitsluitend met luisteraars



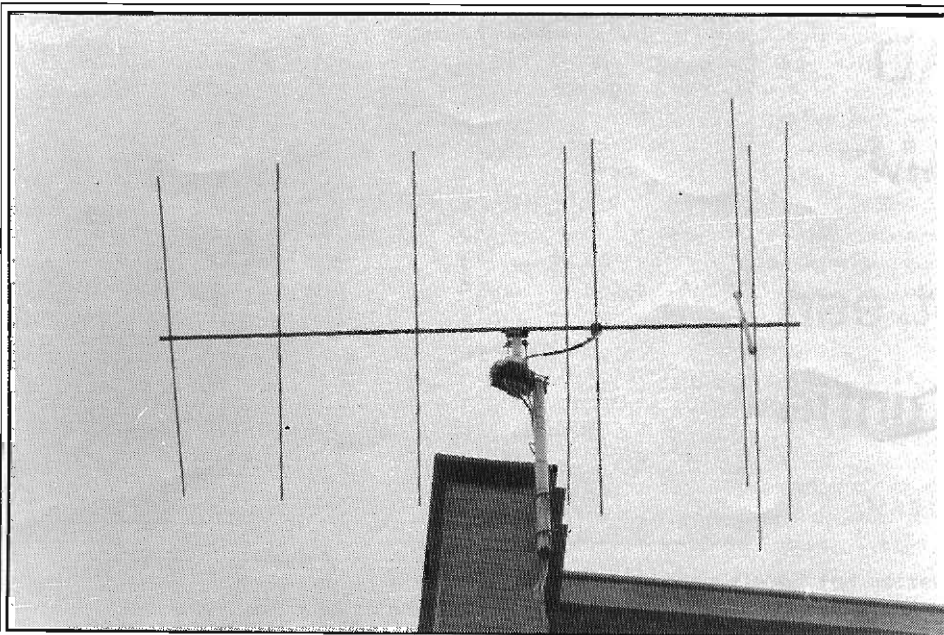

en niet met andere stations. Ik hou afstand, ik wil ze niet over de vloer krijgen.....

Ik zie het zenden als een sociale hobby. Ik doe het voor mijn plezier en als er mensen op mij willen afstemmen, mogen ze dat doen. Als er mensen naar mij luisteren, dan kun je dat zien als een tekortkoming in datgene, wat de officiële zenders ons te bieden hebben".

Rien en Aartje, ik dank jullie hartelijk voor de medewerking en

gastvrijheid en Aartje in het bijzonder voor de culinaire versterking.

RONALD, ASSH-GELDERLAND,
POSTBUS 30092,
6803 AD ARNHEM.

SCHEMA'S

De "Condor" uit Veenendaal heeft de schema's van de stuurzender en de stereocoder, waarmee hij werkt, beschikbaar gesteld aan ASSH. Zij,

die belangstelling hebben voor deze goede en beproefde schema's, kunnen deze bestellen door overmaking van Fl. 3,50 per schema op giro 919645 van J.Gehem te Heerhugowaard, onder vermelding van "Stuurzender Condor", resp. "Stereocoder Condor". Ook de "Valentino" uit Didam (zie FRM februari 1984) heeft het schema van de nu door hem gebruikte 9-elemente Yagi antenne aan ASSH beschikbaar gesteld. Dit op veler verzoek van lezers om schema's van antennes. Dit schema is eveneens verkrijgbaar voor Fl. 3,50 op genoemde girorekening o.v.v. "Antenne Valentino".

NU TE KOOP 85 SUPER HOT JINGLES

CAT. NR. 206.860



85 SUPER HOT JINGLES
THE COMPLETE STANDARD JINGLE PACKAGE
FOR DISCOS, DEEJAYS AND RADIOSTATIONS!

85 SUPER HOT JINGLES
THE COMPLETE STANDARD JINGLE PACKAGE
FOR DISCOS, DEEJAYS AND RADIOSTATIONS!

SIDE 1	SIDE 2
1. All right, it's a music, well, for the people...	1. Golden State (Jingles sound)
2. When I see you...	2. Yesterday
3. When I see you...	3. Super Girls
4. The music is...	4. The sound of 1968
5. The music is...	5. The sound of 62
6. The music is...	6. The sound of 61
7. The music is...	7. The sound of 60
8. The music is...	8. The sound of 59
9. The music is...	9. The sound of 58
10. The music is...	10. The sound of 57
11. The music is...	11. The sound of 56
12. The music is...	12. The sound of 55
13. The music is...	13. The sound of 54
14. The music is...	14. The sound of 53
15. The music is...	15. The sound of 52
16. The music is...	16. The sound of 51
17. The music is...	17. The sound of 50
18. The music is...	18. The sound of 49
19. The music is...	19. The sound of 48
20. The music is...	20. The sound of 47
21. The music is...	21. The sound of 46
22. The music is...	22. The sound of 45
23. The music is...	23. The sound of 44
24. The music is...	24. The sound of 43
25. The music is...	25. The sound of 42
26. The music is...	26. The sound of 41
27. The music is...	27. The sound of 40
28. The music is...	28. The sound of 39
29. The music is...	29. The sound of 38
30. The music is...	30. The sound of 37
31. The music is...	31. The sound of 36
32. The music is...	32. The sound of 35
33. The music is...	33. The sound of 34
34. The music is...	34. The sound of 33
35. The music is...	35. The sound of 32
36. The music is...	36. The sound of 31
37. The music is...	37. The sound of 30
38. The music is...	38. The sound of 29
39. The music is...	39. The sound of 28
40. The music is...	40. The sound of 27
41. The music is...	41. The sound of 26
42. The music is...	42. The sound of 25
43. The music is...	43. The sound of 24
44. The music is...	44. The sound of 23
45. The music is...	45. The sound of 22
46. The music is...	46. The sound of 21
47. The music is...	47. The sound of 20
48. The music is...	48. The sound of 19
49. The music is...	49. The sound of 18
50. The music is...	50. The sound of 17
51. The music is...	51. The sound of 16
52. The music is...	52. The sound of 15
53. The music is...	53. The sound of 14
54. The music is...	54. The sound of 13
55. The music is...	55. The sound of 12
56. The music is...	56. The sound of 11
57. The music is...	57. The sound of 10
58. The music is...	58. The sound of 9
59. The music is...	59. The sound of 8
60. The music is...	60. The sound of 7
61. The music is...	61. The sound of 6
62. The music is...	62. The sound of 5
63. The music is...	63. The sound of 4
64. The music is...	64. The sound of 3
65. The music is...	65. The sound of 2
66. The music is...	66. The sound of 1

Produced by: Ron Greal and Bart van Gagh
for Top Format Productions B.V.
P.O.B. 6840, 2001 HA HAARLEM, tel. 023-320640/310522.

RADIO STAD ROTTERDAM:

Lokale radio met een regionaal tintje

REPORTAGE VAN HET SPR-TEAM

In het begin dacht ik: "O jee, weer zo'n buurtstation", maar toen ik wat langer luisterde op 100.1 MHz. FM in stereo, viel dat reuze mee en weer wat later vond ik dat Radio Stad toch duidelijk iets was, een eigen gezicht had en een goed format (o.a. platenpresentatie 2 in 1; 2 platen draaien, dan aan-/afkondigen). Veel niet commerciële info annex programma-promo's, aangaande het uitgaansleven in en om Rotterdam. Ze pretenderen dan ook familieradio te zijn "van groot tot klein, van dik tot dun", einde citaat. En ik moet zeggen, dat zijn ze; hier wordt geen radio gespeeld, nee hier wordt radio gemaakt.

Professionele station calls, afgewisseld met een vlotte, prettige presentatie en goede muziekkeuze (voor elk wat wils), dus ruim gevareld en gericht op een breed publiek. Hier steken mensen achter, die weten wat ze doen. Dus geen buurtstation, maar lokaal voor Rotterdam met een neiging naar regionaal, omdat ze ook info van buiten Rotterdam verzorgen en let wel: de regio Rotterdam heeft een gigantische oppervlakte.

Gezien het bereik van de krachtige zender (75 Watt stereo) en de zeer hoog (ruim 30 meter) geplaatste Italiaanse antenne is dit ook goed haalbaar.

Toen wij (het S.P.R.-team) na telefonisch overleg en na veel zoeken ter plaatse aankwamen, stond een enthousiaste groep mensen ons al op te wachten. Na het voorstellen en een korte inleiding van onze kant, stak men van wal en bleek spoedig, dat Radio Stad in de 8 tot 9 maanden van haar bestaan al heel wat heeft opgebouwd en meegemaakt, o.a. 8 maal Inbeslagname van alle zend- en audio-apparatuur.

Maar omdat Radio Stad terdege voorbereid is opgestart, weet men over het algemeen spoedig, soms na amper 10 minuten compleet weer in de lucht te zijn. Reservezenders, audio-apparatuur, alsmede jinglepakketten (waaronder van Top Format) en platen zijn in ruime mate achter de hand voor zulke noodsituaties. Als politie en RCD tevreden in hun auto's stappen, is men bij Stad alweer druk in de weer;

dit is alleen mogelijk dank zij de totale inzet van de diverse medewerkers en de dirigerende teamgeest van programma- en stationsleider John de Graaf.

Veel DJ's en dat zijn er zo'n 20 hebben een eigen homestudio, zodat een en ander goed geregeld verloopt; voor de anderen is elders een Radio Stad-studio in aanbouw, waarbij niets te veel is. Dat belooft het neusje van de zalm te worden.

Wat men bij Radio Stad zeer waardeert en regelmatig ondervindt, is de grote steun van burens en omwonenden.

De grote groep DJ's brengt een gevarieerd programmabeeld met als grote topser "Rotterdam Info", met welk programma dit station een begrip is geworden in de uitgaans-, evenementen- en sportwereld in en om Rotterdam. Nu reeds is het zo, dat het directie van bijvoorbeeld het Ahoy-complex in Rotterdam opbelt om hun programma aan te prijzen en toe te lichten, soms live in de uitzending. En dit is echt geen uitzondering: veel societeiten en andere grote instellingen en uitgaanscentra maken gretig gebruik van deze service en zo kan het gebeuren dat zowel luisteraar/consumant als producent/middenstander elkaar door middel van Radio Stad goed kunnen vinden.

Verder werkt men samen en heeft men regelmatig contact op vriendschappelijke basis met andere grotere stations in Rotterdam. Toch blijft het niet bij deze contacten in de directe omgeving en heeft men zodoende vaak contact met Radio Benidorm (Spanje), waar de bekende Peter de Bruin zich heeft ingekocht (zendtijd) en aldaar een programma verzorgt voor Nederlandse vakantiegangers of overwinteraars, 1 uur per dag. Men wisselt onderling jingles en T-shirts uit en soms programma's, zo is bijvoorbeeld Ruud van Rijn (RS) wel eens te beluisteren in Spanje.

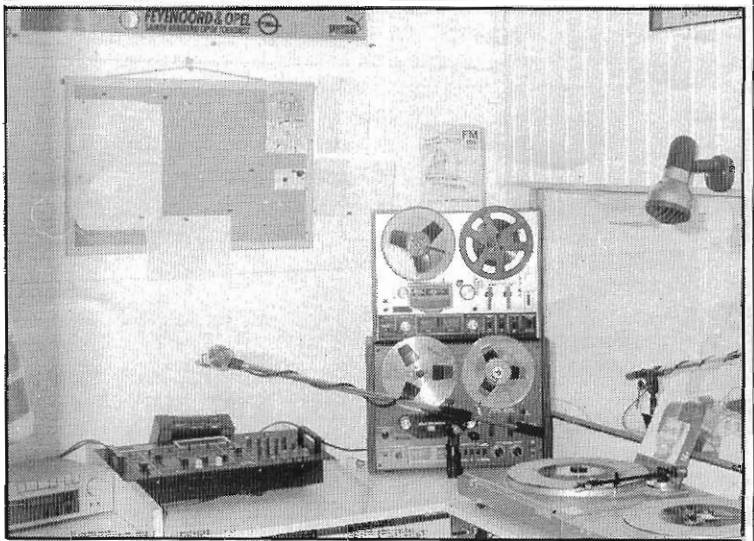



Radio Stad heeft ook zeer goede banden met de artiestenwereld en daarom vindt er regelmatig een interview plaats in de studio met een artiest of groep. Ook schuwt het station verder contact met de buitenwereld niet, al is het dan indirect. Men heeft een promotievideo laten maken, die in enkele Rotterdamse discotheken wordt afgespeeld (Productie-team: Bart van Lelden en Roel Prins). En een videotheek (filmverhuur) heeft dit filmpje zelfs in z'n programma opgenomen en een plaats gegeven op de rest-tape voor of na een hoofd-film.

Plannen voor de toekomst heeft men genoeg bij Radio Stad. Zo wordt er druk gewerkt aan een drive-in show (vergevoerd) en wil men meer goud van oud in het bestaande programma invoeren om zodoende een nog breder publiek qua leeftijd als luisteraar aan te trekken. Verder denkt men ook nog een promotieteam op te richten.

Kortom: een groep mensen met een bruisend enthousiasme en uitstekende plannen, die pas na rijp beraad gerealiseerd worden. En men denkt er niet over om te proberen een legale status te verkrijgen, omdat men dan bang is, dat men teveel, zoniet volkomen in z'n idealen beknot zal worden.

Men blijft dus uitzenden op dezelfde manier als nu, met weliswaar wat aanpassingen in de toekomst, maar zeker niet op een andere plaats, gezien het zeer goede uitzicht naar alle kanten met het oog op..... Misschien, dat een van de aanpassingen in de toekomst een eigen nieuwsdienst is, maar daar wordt nog druk over gedebatteerd. In ieder geval blijft de kleine, com-

pacte studio voor live gebruik hetzelfde, omdat het een kostbare zaak wordt om hem groter en luxueuzer uit te voeren, gezien het bekende risico.

Radio Stad heeft dat te vaak in korte tijd ervaren.

De studiofoto toont dan ook hetgeen men na de laatste inbeslagname weer heeft opgebouwd en deze ruimte heeft de naam "De Witte Kamer" gekregen, want dat wordt ie -of is ie inmiddels al-. De kamer is van alle gemakken voorzien.

Het geeft misschien een wat vertekend beeld zoveel medewerkers, maar omdat de meesten werken en maar op bepaalde uren beschikbaar zijn, krijg je dit:

Robert Jones - Ochtendgloren, Hans Holland - Zaterdagmiddagbeuren, Cor van Amstel - Lunchexpress, Paul Hofman - Platenhof, Ronald v.d. Berg - Platenberg, Marcel Bakker - Zondag, Rene Voorn - Nonstop live, Wim van Putten - Live disco, Ruud van Rijn - Nederlands fabrikaat, Tony Berk - Bel programma, Frank van Zanten - Stads Top 30, Peter Kramer - 2 in 1, Henk Bakker - Nonstop, Jeroen van Zanten - Playlist, John de Graaf - Reggaetime, Paul van Es - reclamespots, Roel Prins - reclamespots, Fred de Graaf - studioteknik, Ron de Lange - zenderteknik.

Speciale programma's:

Vrijdag 8-10u. Rotterdam Info
Woens-/Vrijdag 4-6 Stadsverkeer
Zaterdag 4-6 Verzoekplaten
Weekend 's nachts 12-3 Stadswake

Interviews werden reeds uitgezonden met Centerfold, Massada, Rob de Nijs en Vanessa. Er komen er nog meer.....

De livestudio is dubbel uitgevoerd en totaal wit:

2 Spoelenrecorders Akai
4 Draaitafels
2 Mengpanelen (faderstart)
2 Cassettedecks

Dus het uiterst noodzakelijke om een uitzending te kunnen verzorgen, uiteraard met de benodigde microfoons. Terugluisteren doet men met koptelefoons met ingebouwde radio, ter plaatse tijdens het uitzenden.

Radio Stad Rotterdam: begonnen op 26 mei 1984 en te beluisteren op 100.1 MHz. FM Stereo.

Adres:
POSTBUS 91008
3007 ME ROTTERDAM
TEL. 010-324469

Wel, dit is het gezicht van een etherpiraat..... oh pardon, vrij radiostation in de 80-er jaren; dus niet alleen doen, wat ze zelf leuk vinden, maar zich inzetten voor een wat soepeler en misschien ook wel daardoor beter lopende samenleving. Dus voor en vooral met het publiek.

Tot zover het interview van het SPR-team met Radio Stad Rotterdam, dat een gezellig aantal uurtjes duurde en ongetwijfeld ben ik een hoop -vooral ook- leuke dingen vergeten, maar anderzijds ontbreekt ook de ruimte. Rest mij nog te vermelden, dat zowel het Radio Stad team als het SPR-team alle lezers van het FRM en natuurlijk ook Jose, alle luisteraars en belanghebbenden een gezond en voorspoedig 1985 wensen.

Wie volgt?

FRM komt naar je toe.

TEKST: BOB MCCOY.

FOTO'S: JOHN VAN DYKE.



UIT DE WAARD, MAAR NIET DOOR PETER

Zoals we al een paar keer hebben kunnen lezen in de rubriek "Uit de Waard" van Peter van Dijk, bliksemt en dondert het in het Noordhollandse videotheekhouderswereldje. Op vrijdag 19 okt. heeft er een voorpaginaastuk gestaan in de editie van de Noordhollandse dagbladen. Het geheel ging over de videotheekhouders, welke aangesloten zijn bij de Nederlandse videodetailisten Organisatie (NVDO). Deze "organisatie" staat onder leiding van ene Heer van T. uit Noord-Scharwoude. In dit stuk werden de TV-piraten in Noord-Holland afgeschilderd als criminelen en als "armmakers" van de videotheekhouders, aangezien zij geen videofilms meer verhuren. In het stuk zeggen de videotheekhouders zelfs, dat ze van plan zijn om de uitzendingen van Nederland 1 en 2 te gaan storen, zodat het lijkt of de TV-piraten het doen. Uiteraard staat er wekelijks een advertentie van dhr. v/d T. in de Noordhollandse dagbladen. Deze zelf heer v/d T. verkocht 2 jaar geleden de zgn. "piratenantennes" voor de ontvangst van de TV-piraten. Tevens was de zaak van v/d T. -toen nog de antennespecialist- elke dag te bewonderen via de TV-piraat TV-Heerhugowaard, alwaar hij d.m.v. reclamespots zijn antennes aanbood. Toen echter de omgeving van Heerhugowaard zo'n beetje voorzien was van allerhande antennes van v/d T. moest hij wat anders verzinnen om zijn brood te verdienen. Dus antennespecialist verdween en v/d T. Videoprodukties kwam ervoor in de plaats. Een grote videotheek met allerlei stunts met aanbiedingen van videorecorders. Maar niet iedereen, die bij v/d T. een antenne had aangeschaft, huurde aldaar videofilms. En dus moet elke TV-piraat volgens v/d T. onmiddellijk opgepakt worden. Dat wil zeggen, dat hij er dubbel op gaat verdienen: eerst de antennes en nu moet iedereen verstoken blijven van TV-piraten en weer films huren bij v/d T.

Het is natuurlijk onbegrijpelijk, dat een gerenommeerde krant als de Noordhollandse Dagbladen hier zijn medewerking aan verleent. Want v/d T. heeft op deze manier gewoon een levensgrote advertentie op de voorpagina. Ik heb toen een ingezonden brief gestuurd aan de krant, welke inderdaad werd geplaatst. Ik heb toen ook om een redactioneel stuk gevraagd, wat mij toch redelijk lijkt. Maar helaas, dat kan niet, want volgens adjunct-hoofdredakteur de heer Klaassen mag men geen reclame maken voor illegale activiteiten. Zeer vreemd, want ik vraag

geen reclame; ik vraag om een weer over een in de krant geplaatst stuk. De heer Klaassen vergeet zeker, dat in het stuk van v/d T. staat, dat hij de uitzendingen van Ned. 1 en 2 gaat storen. Misschien denkt dhr. Klaassen wel, dat dat gewoon mag of heeft dhr. Klaassen wellicht wel een video van

Ja, bliksem en donder in het TV-piratenwereldje in Noord-Holland. Ik hoop voor v/d T. dat daar niet al teveel storm bijkomt, want uiteraard heeft hij zo'n grote mast op zijn huis in Noord-Scharwoude staan met zoveel piratenantennes erin, dat wat extra tuldraden geen overbodige luxe zouden zijn.

RON SUURBIER, PR.MARGRIETSTRAAT 25, 1720 AN BROEK OP LANGEDIJK. TEL. 02260-7520.

Populair TV

In het FRM van sept./okt. heb ik een stukje gelezen over de TV-zender Populair. Daar stond onder meer in, dat als alles meezit op korte termijn heel Noord-Holland van goed beeld voorzien zou zijn. Nu vraag ik me af of ze wel weten, tot hoever Noord-Holland strekt. Ik zit namelijk 8 km. van Medemblik af, maar krijg Populair slecht en soms helemaal niet binnen en niet alleen ik, maar een groot aantal mensen met mij. Ook las ik in het FRM, dat ze met een 40 Watt zender uit zouden komen. Vergeet het maar! Misschien moet ik naast ze gaan wonen om ze binnen te krijgen. Als ik dan kijk, wat voor beeld Satelliet hier neerzet, dat is gewoon goed en die zit veel verder van mij vandaan.

Jongens van Populair, als ik jullie was, zou ik ermee stoppen. Jullie hebben het geprobeerd, maar kunnen het niet waarmaken. Geef die jongens de ruimte, die het wel kunnen. Ik zeg maar zo: belofte maakt schuld. Zo, dat moest ik toch even kwijt, ook namens andere TV-kijkers.

Reageren kan via:
KEES DE GROOT, p/a POSTBUS 101, MEDEMBLIK.

Zutphen en de TV

In Zutphen gebeurt af en toe ook wel het een en ander. Zo blijkt daar enige tijd een TV-piraat gepereerd te hebben onder de naam Rivertown Television Zutphen (R.T.Z.). Dit station werd in oktober uit de lucht gehaald. Even na

de uitzending deed de politie een inval, waarbij het materiaal, een videorecorder, een huiscamera, voedingsapparatuur, zender + antenne in beslag genomen werden.

RTZ zond al enkele weken regelmatig uit via de Zutphense kabel, op de frequentie van Ned.1. Maar ook in de "vrije ether" konden de uitzendingen opgevangen worden, zij het wat minder van kwaliteit.

Een andere vrije TV-organisatie in Zutphen, Morning TV, richtte diezelfde maand de Stichting Lokale Omroep Zutphen (SLOZ) op.

De stichting heeft tot doel op legale wijze lokale radio- en tv-uitzendingen te verzorgen in Zutphen. In het bestuur van de stichting, in totaal 6 leden, hebben C.Polderman en P.Rense zitting, die op 15.10.1984 terecht moesten staan wegens hun activiteiten in verband met het vroegere Morning TV, dat op 18 november 1983 het zwijgen werd opgelegd. (Zie ook FRM 12/'83-1/'84). Zij kregen een geldboete opgelegd van vierduizend gulden elk, waarvan de helft voorwaardelijk. Aan de orde kwam o.a. de vraag, waarom het tweetal met de illegale uitzendingen was begonnen. Verdediger van Morning TV, mr. Voorink probeerde dit te verduidelijken door het programma voor te leggen, dat door Ned.2 de zondagavond daarvoor was uitgezonden. "Wat moet je nu met zo'n programma?", was zijn vraag, waarop de rechter geen antwoord gaf.

"De mensen in Zutphen konden destijds maar een ding doen", aldus de verdediger. "namelijk wachten op Morning TV. Die zond datgene uit, waaraan ze wel behoefte hebben, een informatief programma uit de eigen regio, waarin verslag gedaan werd van lokale gebeurtenissen en lokale cultuur werd uitgedragen. En vervolgens een verstrooiende speelfilm. Waarop de rechter wel antwoordde: "Toen de politie de zender ontdekte, draaide de film 'Kiss soft sex'. Moet ik het uitdragen van lokale cultuur met dat soort films in verband brengen?"

TROS als piraat

Je kunt van minister Eelco Brinkman zeggen, wat je wilt, maar hij brengt de laatste tijd wel leven in de brouwerij. Door de officiële omroepen als piraten te behandelen, gaan sommige van deze omroepen zich ook als zodanig gedragen.

De TROS is daarvan het mooiste voorbeeld: wervingsspotjes voor abonnees via de grote stations in Amsterdam, Rotterdam en Den Haag (o.a. Radio Hofstad - zo, ook weer eens terug?) en ook in Zuid-Neder-

land. Maar eveneens op de zeezender Radio Caroline, later op Radio Monique was de TROS-spot te horen. "Wij hebben al jarenlang een goede band met de piraten. Wij vinden dat ze gelegaliseerd moeten worden en wij zenden al jaren een piraten top 10 uit", verklaarde TROS-direkteur Den Daas aan het A.D.

We hebben de TROS wel eens anders horen praten. Net als Veronica een poosje haar zeezenderverleden wilde vergeten, kon ook de TROS het woord "REM-eiland" niet uit haar strot krijgen, maar men schijnt nu tot Inkeer gekomen te zijn.

Terwijl min. Brinkman laat onderzoeken, welke maatregelen nu weer moeten voorkomen, dat het Nederlandse omroepbestel nog verder wordt ondermijnd, vraag ik me af, of deze spotjes het gewenste effect hebben gehad. Misschien dat de TROS ons dat eens kan laten weten? Of wordt het FRM bij de dokumentatie-afdeling meteen het archief Ingeknald?

Mast zat vast

Het bruist en borrelt de laatste tijd nogal in Rotterdam, van beide kanten: RCD zowel als piraten. De plaatselijke ambtenaar op dat gebied woont overigens in Rotterdam en probeert men behulp van de welbekende andere instanties te dwelven met de kraan open.

Dat geeft nog wel eens problemen, zoals bij de Inbeslagnamen van het station "Columbia" in november: ondanks twee uur morrelen en noodgedwongen koukleumen slaagden rechercheurs van de Rotterdamse politie er niet in om de 15 meter hoge zendmast naar beneden te halen. Wel werd de zendapparatuur in beslag genomen en trakteerde de politie de amateur voor de achtste maal op een proces-verbaal.

Gesproken FRM

Zoals veel lezers wel zullen weten, verschijnt het FRM alleen in geschreven vorm. Onder het luisterpubliek van de vrije radiozenders zijn echter ook talloze visueelgehandicapten, die graag een blad als het FRM willen lezen. Dat gaat niet altijd. Slechtzienden zullen met veel hulpmiddelen en moeite wel iets kunnen lezen. Of men kan zich voor laten lezen. Ideaal is dit natuurlijk niet. Om bij te dragen aan een stukje zelfstandigheid van visueelgehandicapten, is het initiatief genomen om het FRM ook op cassette uit te gaan brengen. Hier is wel voldoende belangstelling voor nodig.

Om er achter te komen, of die belangstelling er is, plaatsen we deze oproep. Heb je interesse of

weet je mensen, die belangstelling hebben in de gesproken vorm van het FRM, laat dit even weten. Schrijf een briefje met naam en adres naar:

BART BOONS, SPARENDAALSEWEG 1 A,
5262 LR VUGHT.

Bij voldoende belangstelling krijg je nadere informatie.

Radio Delta

VAN ROOSENDAAL NAAR BELGIE

Radio Delta - inmiddels een begrip in West-Brabant. Dat begon met uitzendingen op 15 mei 1982. Vanuit een klein, miserabel studiootje in Roosendaal startte men met de uitzendingen met een twintigtal DJ's. In de eerste vijf maanden van het bestaan van deze nieuwe, groots opgezette piraat was er geen wolkje aan de lucht: dagelijks gingen de diverse programma's de ether in voor een breed publiek. Maar op 20 september 1982 viel voor de eerste keer het doek over Delta, een doek dat nog vaak zou vallen, na die betreffende maandag 14.40 uur. Toen de Radio Controle Dienst voor het eerst persoonlijk kennis maakte met het populaire Roosendaalse station, verliet het de band met de toepasselijke plaat: "Adios Amor" en met de mededeling, dat men voor onbepaalde tijd de ether gingen verlaten, z.g. vanwege storing aan de zender. Maar nog geen 17 uur later was Delta alweer op de vertrouwde frequentie terug te horen.

Zo is het vaak gegaan. In totaal 6 maal deed de R.C.D. zijn intrede, met een totale buit van om en nabij de 150.000 gulden aan studiomateriaal en alle bijkomende geldboetes en processen was Radio Delta financieel dood. Toch hervatte het brein achter deze populaire omroep zijn uitzendingen, maar nu vanuit België. Met een nog grotere mast van 35 meter, een gloednieuwe studio in een gerenoveerd pand en een behoorlijk aantal DJ's, gingen de uitzendingen

dingen weer de lucht in. Vooral in het begin ging het pad niet over rozen, de nieuwe frequentie en de nieuwe programmering waren daarvan het gevolg. Vele luisteraars wisten niet eens meer, dat Delta bestond en zochten zodoende naar een alternatief, dat ze vonden in grensradios als Palermo, Paladijn en in mindere mate Saturnus. Veel van deze regionale stations werden daardoor steeds populairder, terwijl Radio Delta op een laag pitje aan het uitzenden was.

Toch kwamen ze terug en in de loop der maanden won Delta steeds weer meer terug aan populariteit, de programma's werden commercieler dan ooit en op heel veel plaatsen in de regio was Radio Delta weer terug te horen. Een heuse come-back dus en een luisterkring, die zich nog steeds uitbreidt; dat bewijst het grote aantal boekingen voor de drive-in show en het flitsende promotieteam, de commerciële adverteerders en de brieven van luisteraars.

Radio Delta zit vol frisse ideeën, het station leeft daarom ook meer dan ooit en dat hoor je op 104.8 MHz. -18 uur per dag- van maandag t/m zaterdag. Ieder uur een andere DJ, voor jonge en oude mensen. En vergeet niet, dat Radio Delta de vrije radio hier in de regio heeft gemaakt tot wat hij nu is.

ERIK DEN HARTOGH in Radio Music Info, het tijdschrift van Radio Delta.

Aart de Goyer in aktie



DX-rapporten

Dat.	Tijd	Station	Lokatie	Freq.	SINPO	% km
16.07	12.05U	BEVERLAND	MERSELE	101.70	12322	20
17.07	12.26U	UNIOUE	AMSTERDAM	098.10	14434	20
	12.44U	DECIBEL	AMSTERDAM	096.10	13434	25
	18.20U	CONTINUE	MEERLE	103.50	23334	40
06.08	14.10U	OKTAAF	AMSTERDAM	093.10	13223	19
18.08	01.20U	ARCAN	MORTSEL	106.20	12332	20
	01.30U	MAGIC 7 MUSIC	BRUSSEL	105.30	24333	30
	02.00U	ARENA	DELFT	101.40	54454	90
30.08	22.30U	OLYMPUS	ZWIJNDRECHT	104.30	45543	75
03.09	21.00U	CALYPSO	GORINCHEM	104.00	15453	25
	21.40U	MONTESA	ST.WILLEBRORD	105.00	23545	35
04.09	01.10U	A.R.Z.	ROZENOAL	104.70	12332	20
	01.30U	MALTA	DELFT	105.00	45335	95
13.09	08.10U	SEVENTY SEVEN	ST.NIKLAAS	101.40	13123	20
06.10	16.20U	CENTRAAL	OEN HAAG	094.60	55555	95
	16.30U	TELSTAR 1	OEN HAAG	095.80	55555	85
01.11	18.00U	TELSTAR 2	OEN HAAG	092.10	55555	90
16.10	14.00U	STAD	OEN HAAG	097.20	55555	95
	14.20U	HOFSTAD	OEN HAAG	097.80	55555	85
	17.00U	NOVA	OEN HAAG	098.60	55555	90
	22.00U	CUNA	ZOETERMEER	095.30	34545	65
	15.20U	RANDSTAD	OEN HAAG	094.00	34444	65
	19.40U	CONSTANT	OEN HAAG	099.20	54555	95
	20.20U	DE GLAZEN STAD	POELDIJK	089.40	23544	40
01.11	19.20U	MI AMIGO	BRUSSEL	107.80	13443	25
30.08	12.10U	ATLANTIS	ESSEN	100.50	24345	40
	14.30U	ATLANTIS	ANTWERPEN	102.50	13234	25
04.09	16.20U	FANTASY	WEELDE	102.50	12322	20
05.11	12.00U	PALOMA	ST.WILLEBRORD	100.00	45455	80
	18.50U	ZWARTE KAT	HOEKSEWAARD	103.00	35551	60
06.11	18.00U	UNIOUE	AMSTERDAM	098.10	24545	40
	10.50U	STUDIO BRUSSEL	BRUSSEL	102.80	23434	40
	10.52U	BLUE STAR	OEN HAAG	090.30	13224	20
10.11	21.15U	BOULEVARD	CALLUM	106.50	25455	40
	22.00U	FREETIME	RIJSEDIJK	090.60	23323	40
	22.20U	EUROPA	WUJSTWEZEL	105.30	13444	25
15.11	18.20U	STAD	LEIDEN	100.20	22324	25
	21.40U	MARATON	OEN HAAG	102.30	43323	80
	16.50U	BOULEVARD	CALLUM	106.50	25455	30
	18.50U	PARITAS	OEN HAAG	106.10	45544	80
04.12	18.40U	ENTERTAINER	LEIDEN	098.10	23343	40
	18.20U	SIGNAAL	BELGIE	100.30	33435	60
10.12	13.05U	VICTORY	DEURNE	106.30	23455	40

R.v.h.Hoff (Fantasy Radio)
Postbus 6051
3002 AB ROTTERDAM
Ontvanger: AKAI ATK 33
Antenne : 6/8 verticale rondstraler en 8-elemente FUBA

Ook een gelukkig nieuwjaar en een RCO-loos 1985 wenst:
PIONEER ROTTERDAM

06.12	14.00U	EUROPA 80	WUJSTWEZEL	105.30	55555
07.12	14.00U	PALOMA	N-BRABANT	100.00	33333
	20.00U	AVALON	RIODERKERK	106.20	34333
08.12	11.00U	ZUIDEWIND	ZUNDERT	104.50	45455
	11.30U	VRIJBUITER	DINTELOORD	104.90	55445
	11.55U	POPULAIR	ROTTERDAM	090.10	22332
09.12	12.00U	KAREL DE KAPER	NW.VOSSEMEER	096.60	55455
10.12	12.00U	ATLANTIS	BELGIE	100.50	44444
	15.00U	MALLORCA	ETTEN-LEUR	107.60	45455
	17.00U	TESTINA	HALSTEREN	106.00	45554
	18.00U	PELLEBOER	HOEVEN	102.10	4454
11.12	22.00U	CAPIDO 11	BOSCHENHOOFD	100.30	55555
	22.20U	TOKIO	ROSENDAAL	105.95	33443
12.12	17.00U	SUPERSTAR	MIDDEL-HARNIS	104.70	55555
	18.00U	ROMANTICA	ZUNDERT	102.90	32233
	18.30U	RADIO 81	NUMANSDORP	102.55	33443
	20.00U	M.S.M.	ZELLIK	105.20	44444
	22.00U	A.R.A.	OUDEBOSCH	100.90	32333
	22.20U	R.O.Z.	ROERMOND	102.10	22333

Ontvanger: SCHNEIDER TEAM 20
Antenne : 5/8 GP op 24 m.hoogte en dipool op 18 m.hoogte.

Geerne reacties en voor stiekernull:
Zend-luisteramateur SINT-ANNAALAND
POSTBUS 47, 4697 ZG SINT-ANNAALAND.

RAPPORTEN, DIE VOOR DEZE RUBRIEK
WORDEN INGEZONDEN, DIENEN VOORZIEN
TE ZIJN VAN DE SINPO-CODE, TIJD,
DATUM EN AFZENDER.

03.10	09.00U	OLIEMAN	WEZEP	180M	25443
05.10	07.00U	DERBY	HOOGVEEEN	180M	45444
	16.00U	IRENE	DALERPEEL	180M	45444
06.10	00.45U	SCHADUWJAGER	HOOGVEEEN	180M	45444
	01.15U	SPANNINGZOEKER	HOOGVEEEN	180M	45444
	01.25U	ARMADA	LEMELERVELD	180M	35433
	01.45U	NACHTRIJDER	EMMERCOMPASCUUM	180M	24432
	01.50U	ATLETICO	N-HOLLAND	180M	23432
	02.20U	WALVSBAAI	OOKKUM	180M	34433
	03.00U	MOONLIGHT	HOOGZAND	180M	24432
	03.20U	BLACK ??	BEILEN	180M	35433
07.10	01.25U	COWBOY JIMMY	ZUIDBROEK	180M	24432
08.10	07.00U	SPANNINGZOEKER	HOOGVEEEN	180M	45444
	08.40U	ARMADA	LEMELERVELD	180M	35444
15.10	18.00U	ZUIDERZEE	NEEDE	180M	35444
	18.20U	TIJDBREKER	??	180M	34433
18.10	17.20U	CURACAO	OLOENZAAL	180M	25532
19.10	17.05U	FONTANA	HOOGVEEEN	180M	35533
	17.15U	CURACAO	OLOENZAAL	180M	35533
21.10	00.50U	SPANNINGZOEKER	HOOGVEEEN	180M	44434
	01.30U	ATLETICO	N-HOLLAND	180M	33432
	01.35U	NACHTRIJDER	EMMERCOMPASCUUM	180M	24432
	02.35U	COWBOY JIMMY	ZUIDBROEK	180M	34433
22.10	07.00U	SPANNINGZOEKER	HOOGVEEEN	180M	45544
	23.00U	NOOITGEDACHT	NIEUWLEUSEN	180M	34432
01.11	09.00U	IRENE	DALERPEEL	180M	34543
02.11	17.10U	SPANNINGZOEKER	HOOGVEEEN	180M	35433
03.11	00.30U	ARMADA	LEMELERVELD	180M	35433
	01.00U	SAPORO	VELUWE	180M	34433
	02.00U	NACHTRIJDER	EMMERCOMPASCUUM	180M	34433
04.11	00.40U	ATLETICO	N-HOLLAND	180M	35432
	01.35U	SPANNINGZOEKER	HOOGVEEEN	180M	45433
	03.15U	COWBOY JIMMY	ZUIDBROEK	180M	24432
05.11	14.50U	CURACAO	OLOENZAAL	180M	25532
14.11	07.15U	OLIEMAN	WEZEP	180M	35532
15.11	17.40U	ATLETICO	N-HOLLAND	180M	25532
16.11	06.45U	DERBY	HOOGVEEEN	180M	45434
	23.00U	DRUKSTROOMJAGER	DENEKAMP	180M	35533
18.11	01.45U	ARMADA	LEMELERVELD	180M	24432
	01.50U	KRISTAL	NIJVERDAL	180M	24432
	02.55U	COWBOY JIMMY	ZUIDBROEK	180M	25432
	22.00U	TEXTA COWBOY	NIEUWLEUSEN	180M	35433

Jongens, verder nog een goed 1985 toegewenst van deze kant.
Zender ATLETICO vanaf N-Holland, bedankt voor de plaatjes
s'nachts maar schrijf ook eens een briefje naar mijn adres.

PETER SCHEU
Welter-Kohn-Strasse 11
DDR-1300 EBERSWALDE-FINOW 1

En ook ik (Alfred) die elke maand deze rubriek uitwerk
wens iedereen het beste toe voor het komende jaar.

BEKNOPT VERKLARING VAN DE S.I.N.P.O.-CODE

S = De ontvangen signaalsterkte
1 = Nauwelijks waarneembaar. 2 = Slecht. 3 = Redelijk.
4 = Goed. 5 = Uitstekend.

I = Interferentie
1 = Extreem. 2 = Ernstig. 3 = Matig. 4 = Licht. 5 = Geen.

N = Noise (Ruis b.v. atmosferisch)
1 = Extreem. 2 = Ernstig. 3 = Matig. 4 = Licht. 5 = Geen.

P = Propagatie (Verstoring op de propagatieweg)
1 = Extreem. 2 = Ernstig. 3 = Matig. 4 = Licht. 5 = Geen.

O = Ontvangstwaarde
1 = Onbruikbaar. 2 = Slecht. 3 = Redelijk. 4 = Goed. 5 = Uitstekend.

Abonnenties

Prijs: f 2,-- per regel van 50 letters, spaties of leestekens. Getypte tekst of blokletters. Abonnenties moeten vóór de 10e v.d. maand binnen zijn.

Betaling: Vooruitbetaling op giro 3538279 t.n.v. Free Radio Magazine, Postbus 10252, 1001 EG Amsterdam of bijsluiting in postzegels van het verschuldigde bedrag naar: FRM, Postbus 10252, 1001 EG Amsterdam.

Abonnenties kunnen alléén geplaatst worden door PARTICULIEREN. Band-/cass. opnames, stickers, schema's etc. worden geaccepteerd. HANDELAREN kunnen onze advertentietarieven aanvragen.

Aangeboden

PROF. 6 TRAPS FM-ZENDER 8W. FL.250,--; FILTER FL. 30,--; ANTENNE GEPIEKT OP 102,5 FL. 45,--; VOEDING 5A. FL. 50,--. IN EEN KOOP: FL. 325,-- 02154-18273

8 EL. ANT. INL.05206-45908 OF G.WITTEVEEN, LIP-PENOORDWEG 20, 8051 XJ HATTEM (BIJ ZWOLLE)

PROF.FM STUURZENDER 2,5W.,VFO, 8 TRAPS, LOW PASS FILTER EN FRM STEREOCODER. ZEER STABIEL EN SCHOON. FL.240,--. LINEAIR BLX 15, 20W.IN, 150W.UIT INCL. VOEDING EN BLOWER. FL.595,--. INL.08380-12792

FRM JAARGANG 82-83-84 VOLLEDIG. 30 GULDEN PER JAARGANG (600 BFR) + 5 GULDEN PORT (100 BFR). ALSOOK PICK-UP (2 MND.NIEUW), MENG-paneel PRO-75 (2 MND.NIEUW), BANDOPNEMER PHILIPS (2 J.OUD): 20.000 BFR.OF 1200 GULDEN. SAMEN IN EEN KOOP OF AF TE HALEN TEN HUIZE. OOK NOG 400 SINGLES (OLDIES EN NIEUWSTE HITS), 50 MAXI SINGLES EN 100 LP'S, ALLES IN NIEUWE STAAT. EEN KOOP EN AF TE HALEN TEN HUIZE: 20.000 BFR. OF 1200 GULDEN. DECRUYENAERE DIRK, PANNENBAKKERSTRAAT 18, 8500 KORTRIJK, BELGIE. TEL. 056/22.50.22.

5 WATT FM-ZENDERPRINT (DUBBELZIJDIG) VOOR DE BOUW VAN DE FM-ZENDER UIT FRM 6/'84. PRINT GEBOORD EN WORDT GELEVERD MET COMPONENTENOPSTELLING. PRIJS: FL. 25,--. INL. 020-320807.

Gevraagd:

1 BUIZENZENDER CA. 15 WATT MET VOEDING, STORINGS-VRIJ VOOR FL.100,--. AANB. RADIO PHONIC. TEL. 030-445536.

PROGRAMMA'S MET DICK PALMER, PAUL ALEXANDER, MIKE HYDROPHOOR, TONY ALLAN, JOHN MAIR, MIKE "THE POET", PETER CHICAGO, MIKE HAGLER EN BOB NOAKES OP RADIO CAROLINE EN/OF RADIO SEAGULL UIT DE PERIODE 1973/74. WIE IETS HEEFT, GRAAG EEN BRIEFJE STUREN NAAR HANS-JOACHIM GERECHT, POSTBUS 1231, 6233 KELKHEIM/TS. IN DUITSLAND.

ALLE INFO OVER BELGISCHE VRIJE RADIO'S VOOR EINDWERK. R.BAUWENS, DOORNZELE DRIES 43, B-9050 EVERGEM. ELKE INZENDER KRIJGT COPIE STUDIE.

HET 'LOW BUDGET' TARIEF

Iederéén kan nu in het F.R.M. adverteren: speciaal voor de "kleine" adverteerder, wiens advertenties niet in aanmerking komen voor de rubriek "abonnenties", is de prijs van 1/16 pagina verlaagd tot f 25,--.

Wie dus in het komende jaar wil adverteren met platen, foto's, cassettes, boottrips en noem maar op, kan gebruik maken van dit speciale advertentietarief.

Voorwaarden: Deze kleine advertenties dienen vantevoren betaald te worden. Men kan een keus maken uit de volgende betalingswijzen:

- Per giro: Tegelijk met de opgave van de tekst een overboeking doen op postgiro 3538279 t.n.v. J.Herps/F.R.M. te Amsterdam.

- Girobetaalkaart: Deze insluiten bij de advertentieopdracht.

- Eurocheque: idem

- Kontante betaling per aangetekende brief bij de advertentie-opdracht.

- Buitenland: per int. postwissel, Eurocheque of kontant per aangetekende brief.

MAXIMAAL 1 ADVERTENTIE PER UITGAVE

GRATIS.....GRATIS.....GRATIS.....

HET SCHEMA VAN EEN ECHETE 1,25 KW FM-ZENDER, ALS U NU HET UNIEKE FM-ZENDERSCHEMABOEK BESTELT. MET DAARIN 32 GLASHEDERE FM-SCHEMA'S TOT 120 WATT + ALS EXTRA DRIE M.G. BESTEL HET VOOR FL. 15,-- BIJ: D.C.T. - POSTBUS 209, 1250 AE LAREN Nh. POSTGIRO: 55 72 382.

SOUND PRODUCTIONS ROTTERDAM

Grootste voorraad non-stop muziek van Nederland en verzending door geheel Europa.

Top 40, Disco, Mix Laser, Goud v. Cud, Evergreens, Euro mix, Achtergrond, Nachtwacht/Candlelight enz. op band of cassette. Zeer laag geprijsd.

Bestel nu een infopakket af 1,- postz.(ingesloten) Of bel 143293 of 584047 in R'dam.

Postbus 28590-3003 JB of 21182-3001 AD ook weer in R'dam. Nu nieuwe info met groot voordeelnieuws; opruiming oudere programma's voor zeer interessante prijzen.

'n voorspoedig 1985



ZIAJA & DORST
GELUIDSPRODUKTIES



van idee tot eindproduct!

reklamespots, jingles, shouts, jocksings, whispers,
fillers, hele liedjes, snelle inserts & effecten.

Studio:070-983090 Jurgen:456495 Roberto:687893

(voor een demonstratiecassette f 10,- naar postbus 71769 in Den Haag)

ADVERTEERDERS

De strijd om de multinationale adverteerders tussen Caroline en "All Europe Radio" is in alle hevigheid losgebarsten. Met name wordt op de adverteerders geloerd, die momenteel delen van het Europese publiek bereiken via Sky Channel. Zo wist Caroline Nikon over te halen om ook via het Noordzeestation "Europa" te interesseren voor hun camera's. En Laser zegt binnenkort te starten (als dat nog niet het geval is) met International Herald Tribune; niet alleen in zekere zin een concurrent van News Week, maar ook een adverteerder op Sky Channel. Het wordt aardig om te volgen, wie van de zeezenders de meeste adverteerders van het satellietstation voor spots kan kontrakteren.

Vincent Monsey, die de Caroline reclamezendtijd aan de man moet brengen, stuitte laatst op een grote adverteerder, die niet op Caroline, maar op Laser wilde adverteren. Monsey, die toch probeerde om er wat geld aan te verdienen (meestal 15%) benaderde Roy Lindau hierover. Lindau vertelde Monsey, dat hij op het dak kon gaan zitten; hij wilde niets (meer) met hem te maken hebben. "Trouwens", zo had hij gezegd, "wij accepteren geen 20 seconden spots".

De bewuste spots draaien op dit moment op een aantal Britse lokale stations en de adverteerder dacht er niet aan om nieuwe te laten produceren van 30 seconden. Hierom en om tal van andere zaken, zijn Monsey en Lindau nu in een "koude oorlog" geraakt. Monsey, die ik sprak, toen hij voor een weekje uit New York naar Londen was overgekomen, begint aardig te balen van de situatie bij Caroline. Hij beweert, dat als Caroline een 24 uren format zou hebben, dat steeds hetzelfde zou zijn en voornamelijk herkenbare en geen (zoals hij het noemde) "lugubere" albumtracks zou draaien (vooral na zes uur), dan kon hij heel wat meer zendtijd verkopen. "De meeste reclamebureaus waar ik nu kom -of dat nu in de U.K. of in de U.S.A. is- confronteren mij met het feit, dat Caroline geen stabiel format heeft, dus geen stabiele luistergroep, hetgeen voor adverteerders niet acceptabel is", zo zei Vincent. Ik kan niet anders dan hem gelijk geven. Daarmee spreek ik geen enkel oordeel uit over het soort format, dat Caroline zou moeten hanteren. Of je Laser nu wel of niet goed vindt, een ding moet je hen nageven: ze hebben een stabiel en herkenbaar geluid. Wie bijvoorbeeld regelmatig naar Johnny Moss (Lewis) luistert, zou kunnen horen, dat zijn breakfast shows soms uiteen kunnen lopen van zeer heavy tot suikerzoet. Caroline kan dan ook zeker een programme manager of controller gebruiken. Helaas is kennelijk het geld nog steeds niet voorhanden om iemand aan te stellen, die van Caroline een successtation kan maken.

Laser 558 heeft wel een programme controller in de figuur van John Patlett. John rouleert steeds zijn aanwezigheid tussen Londen, New York en de "Communicator" en zorgt ervoor, dat Laser een vaste identiteit houdt.

Trouwens, over adverteerders op offshorestations gesproken: in de derde week van oktober kregen zowel Laser als WRLI dezelfde brief van iemand, die informatie vroeg over de reclamemogelijkheden. Ik ben ervan overtuigd, dat die brief ook naar Caroline is verzonden. Maar daar kon men niet meteen zeggen, of die brief wel was binnengekomen.... Het lijkt me aardig om de letterlijke tekst weer te geven van die brief:

Dear Sirs,
I am in the process of purchasing the West European franchise rights for a retail business from a major U.S. corporation and am therefore interested in evaluating various advertising media. It is very likely that we will be purchasing large amounts of air-time on at least one of the "offshore" radio stations in the North Sea.
Accordingly, you are invited to submit an "advertiser's kit" to us as soon as possible. Please be sure to mark your reply as "Personal & Confidential".
Sincerely,
Gene J. Eriksen.

De reden dat ik deze brief in zijn geheel publiceer, is dat deze Eriksen behoort tot de clan van James G. Ryan. Ryan, die volgende maand terecht moet staan voor 12 gevallen van fraude, oplichterij en meened, is kennelijk -ondanks het feit dat hij nu door de Amerikaanse justitie wordt aangepakt- nog steeds niet van plan om zijn plannen op te geven om een of meer zendschepen in zijn bezit te krijgen. Nog altijd zou hij Caroline en Laser in drijvende commercials willen veranderen voor de casino's in Atlantic City. Ryan vertegenwoordigt die gokcentra al jaren en zou daarom graag de Europeanen naar die gokcentra willen lokken. Een schip zou dan op de Noordzee blijven liggen, terwijl het andere naar de Middellandse Zee zou worden gebracht. Met aanbiedingen via chartervluchten dacht Ryan de casino's ter plekke vol te krijgen.

Met name Caroline wil Ryan zo spoedig zien te ruïneren, in de hoop dat het schip "een" haven in zal moeten, waarna hij het opnieuw (net als in Santander) aan de ketting kan laten leggen. De brief van Eriksen is een van de nieuwe middelen, die Ryan heeft ingezet om de stations klein te krijgen. Kennelijk is hij van plan via zijn stroman de schepen vol te pompen met (nep?)reklame, zodat er geen ruimte meer is voor andere adverteerders. Wanneer een dergelijke situatie zou ontstaan en als Ryan dan na verloop van tijd niet betaalt, zouden de stations in zware financiële moeilijkheden komen.

Ryan hoopt dan dat hij met zijn maatjes van de goktenten Caroline en mogelijk Laser zou kunnen overnemen. Helaas voor hem, want Caroline, Laser en WRLI zijn nu gewaarschuwd.

Begin november was er een andere poging waar te nemen om Caroline om zeep te helpen. In de London Evening Standard stond in de "Ad Lib Column" een kort berichtje over Caroline, dat duidelijk (via-via) uit Ryan's koker afkomstig was. Er stond, dat de Panamese regering de registratie van het zendschip van Radio Caroline, The M/V "Ross Revenge", had ingetrokken. Dit zou zijn gedaan om veiligheidsredenen. De Panamezen zouden nooit op de hoogte gesteld zijn van het feit, dat er zich op dat schip een mast bevindt, die langer is dan het schip zelf. Nu dit recentelijk bij de autoriteiten bekend was geworden, zou onmiddellijk tot intrekking zijn overgegaan. Ryan had weer flink zijn best gedaan, maar blijkbaar de Journalisten van de Ad Lib Column niet. Omdat daar toch al een vrij negatieve houding bestaat t.o.v. Caroline en Laser, werd er na het binnenkomen van het bericht niet gecheckt of het wel juist was. Een telefoontje van 2 minuten naar het Panamese bureau voor scheepsregistratie had hen kunnen leren, dat de Ross Revenge niet is "uitgeschreven" en dat het verhaal over die "hoge mast" bullshit is. Het lijkt erop, dat het er voor Ryan hier niet bij blijft, maar wellicht zal zijn ruimte om wraak te nemen op Caroline in februari zeer beperkt worden.....

In het vorige FRM noemde Rob Olthof de Caroline-adverteerder Expo 1986 een "dubieuze" klant. Waar haalt hij die onzin vandaan? De Canadese backers van Caroline, die tevens de sponsors zijn van de prof IJshockeyclub uit Toronto, hebben niets met die spot te maken van de Canadese overheid. Overheden zijn nooit snel van betalen, maar uiteindelijk komen ze wel over de brug. Volgens Olthof hebben we het helemaal mis, als we dachten, dat Caroline steeds uit de lucht was wegens ollegebrek. Er is inderdaad aan de zendmast gewerkt. Maar alle leegtes op 963 elnd november en begin december waren wel degelijk het gevolg van droge tanks, maar daarover meer verderop in deze O & O.

Wie zich de eerste verhalen kan herinneren over de terugkeer van Radio Caroline, weet ook nog dat toen steeds werd gesproken over de frequentie in meters van 5-1-9 (oorspronkelijk 521m) en 5-7-6 in kHz. Daarna werden tientallen andere golf lengtes als mogelijkheid genoemd, maar het werd gewoon weer 3-1-9. Sinds de komst van Laser 558 noemde de Lady zich al gauw 9-6-3 in plaats van 3-1-9. Eindelijk, na 1 1/2 jaar gaat Caroline toch echt vertrekken naar de uithoek van de MG-band. Hoewel er al gedraaid is op die frequentie, was dit weinig opzienbarend. Ten eerste het lage vermogen van een paar kilowatt en

verder was het gewoon het normale Carolineprogramma, dat werd uitgezonden d.m.v. een dubbelstekker. De van oorsprong 5 kW RCA kist, die ooit door zijn vorige eigenaar verbouwd is geweest tot 10 kW, zal volgens engineer Mike Barrington vervangen worden door een veel sterkere. Maar hier ontstaat een puzzel: Vincent Monsey zegt, dat er een optie is op een 50 kW zender uit Amerika (dat zal wel weer van Dick Witkovsky zijn van Besco International uit Texas), Barrington sprak over een 10 kW zender, die ooit had dienstgedaan voor Smith Coast Radio uit Ierland en Chris Pearson, Caroline kantoorfreak uit Londen, zegt dat er een 25 kW zender uit Ierland onderweg is naar de Ross. Rob Olthof zegt dat er een nieuwe zender uit Canada onderweg is, die door Peter Chicago (ja, door wie anders?) zal worden geïnstalleerd. Kortom, het kan een 10, 25 of 50 kW. zender worden, maar zolang er nog geen nieuwe zender staat, blijft het voorlopig nog bij de oude RCA met laag vermogen.

Caroline deejay Paul McKenna ging op zaterdag 24 november zijn geluk beproeven bij Chiltern Radio. De leiding van het station was nogal ingenomen met McKenna's presentatie, maar kon hem nog niet direkt kontrakteren. Er was nog geen baan vrij. Zodra er een vacature vrijkomt, is Paul ook bij Caroline verdwenen. Kennelijk willen ze hem bij Chiltern zo graag hebben, dat er binnenkort iemand wordt ontslagen.

Jay Jackson zag het op een gegeven moment helemaal niet meer zitten. In een Londense pub sprak hij de woorden: "Offshore radio is finished, it's all a drag". Jay, die van McKenna's pogingen hoorde bij Chiltern, deed ook daar een poging om een bepaalde job te krijgen. Er was echter veel negatieve publiciteit over hem in de Engelse pers verschenen, zodat de Chiltern bazen hem weer richting ultgang stuurden. Om toch nog wat geld te verdienen, stortte Jackson zich maar weer in het landbased circuit. Zo was hij in diverse commercials te horen op Radio Jacky.

Ja, geld en Caroline: het zijn twee zaken, die slecht samengaan. Toen eind november de olie echt begon op te raken, ging het station direkt na de warme maaltijd al de lucht uit en tenslotte op 29 november werd op het oliecontroleglasje duidelijk dat de generator uitgezet moest worden. Hoewel er een tender met olie was besteld, was deze niet komen opdagen, omdat aan de eis "money first" niet was voldaan. Toen het ging stormen, was het geld wel bij de bevoorraders binnengekomen, maar was het onmogelijk om uit te varen. Zo bleven we heel wat uurtjes verstoken van Radio Caroline. Nadat er eindelijk weer brandstof was gebracht, bleek dat de tender ook een verse nieuwslezer had meegenomen: Marti Wright. Kennelijk was Jay Jackson nog niet helemaal in the mood om terug te gaan. Opnieuw was hem toegezegd, dat hij de show van 9-12 zou krijgen, maar de Australische Marti



SAMANTHA DUBOIS MET FAN (FOTO: SMC)

moest voorlopig nog zijn plaats innemen. Ze heeft helaas niet de kwaliteit, die Susan Charles uit Canada heeft, zowel wat betreft de presentatie als de samenstelling van het nieuws.

Op 3 december startte Caroline de promotie van een speciaal concert, dat op 7 december werd gehouden in Londen voor de hongerende kinderen in Ethiopie: "Save the Children". Heel merkwaardig was het om op 1 en 3 december ook de spot van de TROS te horen op Caroline; dezelfde die ook op de grotere Nederlandse vrije radiostations wordt uitgezonden. Eerder was mij medegedeeld, dat de spot op Laser zou worden uitgezonden en dat daar een bedrag van 11.000 gulden per maand mee zou zijn gemoeid. Wellicht volgt volgende maand de oplossing van dit raadsel? Gezien de vroege inzendingstermijn van mij kopij was het niet meer mogelijk hier meer informatie over te vergaren.

Samantha (Dubois) is het bos weer ingestuurd en terug in Nederland. Volgens Rob Olthof zou dit zijn om haar figuur weer in orde te brengen. Ik kan me een andere reden voorstellen: Chicago is ook weer aan boord op dit moment, maar denkt er nog steeds over om terug te gaan naar de States.

Jay Jackson raakte steeds meer over zijn depressie heen en liet iedereen weten weer aan boord te zullen gaan. Zijn haast om weer op de Ross te willen zitten werd voor een groot deel veroorzaakt door Marti Wright. In Jay's oren klonk zij gewoon te slecht. Het Australische meisje, dat bij Radio Jacky heeft gewerkt, kreeg van Ronan een kans: "Try her out, if not good, back to Jacky".

Op zondagmorgen 9 december, nadat de laatste testtonen waren weggedraaid, kwam Caroline pas rond tien uur in de lucht op 963 kHz. Maar ook op 576 kHz. was getest en opnieuw werd de dubbelstekker toege-

past en was het drijvende albumstation op twee frequenties te horen. En nog steeds geen Monique op 963....., wel aankondigingen in het Nederlands, dat "het a.s. zondag gaat gebeuren".

GROTE VERANDERING?

Toch zijn we wellicht niet ver meer van de grote veranderingen, die zich op de Ross gaan afspelen. Een paar dagen voor de hernieuwde start op 576 is er een grote meeting gehouden waarbij o.a. Ronan en zijn kantoorstaf, Jay Jackson en Peter Quinn aanwezig waren. Ronan vertelde iedereen, dat vanaf de Ross een "totality" zal gaan klinken. Weer zo'n typische O'Rahilly uitdrukking, die veel of weinig te betekenen heeft. Het belangrijkste, dat besproken werd, was de toekomst van Radio Caroline. Caroline zou overdag op 576 een "pop-py" station gaan worden (zoals Ierland dus). Jay Jackson en Peter Quinn zijn beiden benoemd tot programme controller (wellicht de een op land en de ander aan boord). Beide heren hebben de Ierland er blijkbaar van kunnen overtuigen dat in Engeland geen hond meer naar Caroline luistert (en op het vasteland is het al niet veel beter) en dat er met name om commerciële redenen afgezien moet worden van het "peper en zout" format van het station.

De optimod wordt meegenomen naar de 576 kHz. om het zwakke signaal nog een beetje "body" te geven. In de avonduren, na 18.00 of 19.00 uur Engelse tijd, krijgt Tom Anderson het voor het zeggen. Hij werd benoemd tot Night Time programme controller. Het zal meteen duidelijk zijn, dat onder zijn bezielen- de leiding de "hippie deejays", zoals zij door een aantal collega's worden genoemd, zich volledig kunnen uitleven op 33 1/3 toeren.

Het meest opzienbarende, dat uit de vergadering tevoorschijn kwam, was het plan om waarschijnlijk de naam "RADIO CAROLINE" na meer dan 21 jaar te laten vallen en daar "RADIO 576" van te maken.

Paul McKenna, die op den duur voor Radio Chillern gaat werken, blijft voorlopig nog bij Caroline om een nieuw jinglepakket te produceren. Maar daar kan hij pas mee beginnen wanneer definitief is besloten of het Caroline blijft of "576" wordt. Het ligt er duimendik bovenop waarom het idee voor Radio 576 is gelanceerd. Laser 558 vind ik al niet zo'n sterke naam, maar Radio 576 lijkt helemaal nergens op en getuigt van weinig creativiteit. Als er dan een nieuwe naam moet komen, waarom dan niet bijvoorbeeld Radio Atlanta.....

De basis voor het nieuwe jinglepakket is een veelgebruikte serie, die al op heel wat stations werd toegepast.

Waarom Radio Monique (ook al zo'n naam, die ik niet zo best uit m'n strot kan krijgen) op zondag 9 december nog niet was gestart, kan hier niet meer worden verteld vanwege de krappe inzendtermijn.

Trouwens, Radio Monique is niet zo'n nieuwe naam, want ook in 1980 werd in de herfst een poging ondernomen om in de lucht te komen. Het hele relaas is te lezen geweest in een artikel, geschreven door Graham Paul in het FRM van mei 1982. Voor wie dit niet bezit, hier nog even in het kort het gebeuren:

EERSTE POGING MONIQUE 1980

Roger Matthews, Graham Paul, Stuart Russell, Richard Thompson, Leon Mitchell en een zekere ex-Delmarfan Geoff, wilden vanaf het schip "The M/V Cedarlea" Radio Phoenix (spreek uit: fienix) starten. Er zou ook een Nederlandse service komen met de naam Monique, opgezet door (ik citeer letterlijk uit het artikel van Graham Paul) "een gevareleerd groepje mensen, onder wie de beruchte Danny (ex Caroline), Johan Maasbach, Ds. Toorenvliet en een geheimzinnige eigenaar van een plantenzaak in Den Haag".

Toen de Engelse kant van de organisatie na vele problemen eindelijk zover was, dat het schip van een mast kon worden voorzien, kregen ze de klap van hun leven, toen ze hoorden, dat de Nederlanders eruit waren gestapt omdat ze liever hun eigen schip wilden gaan gebruiken. Dat schip -zou later blijken- was de M/V "Lieve"/"Magda Maria", waarop Radio Paradijs zou worden gehuisvest. Maar ook Paradijs dreigt op niets uit te lopen en opnieuw maakt de (vroegere) Monique-groep zich los van Paradijs, als ratten die het zinkende schip verlaten. In datzelfde jaar, 1981, werd het de Engelse groep achter Phoenix teveel en deze zag geen kans meer hun project van de grond te krijgen. De Cedarlea werd voor 6000 pond verkocht aan Greenpeace, die het schip in Scheveningen liet opknappen en de Schotse trawler aan hun kleine vloot toevoegde.

Nu gaat Monique het met O'Rahilly proberen. Opnieuw proberen, kan ik beter zeggen, want voordat het clubje ooit de naam "Monique" had

uitgevonden, waren zij al huurder op de "Mi Amigo" en "speelden" als Nederlandse Caroline Service. Dit spel verliep bepaald niet meer naar tevredenheid van de "Hollandse Ploegleider". Hij beweerde huis en haard te hebben verloren door de streken van Ronan O'Rahilly. Zo zie je maar: als er geld te verdienen valt, is de "vijand" opeens weer je compagnon. De toekomst zal het leren.

De Nederlandse crew zit in ieder geval compleet op de Ross. Volgens de Engelse crew heeft Monique aardig wat geld gestoken in de tweede studio (nieuws- en produktie) om deze voor eigen doeleinden gereed te maken.

TUSSEN WAL EN SCHIP

Hoewel ik geen zekerheid heb, durf ik nu rustig te stellen, dat Radio London, Big L of WRLI met kerstmis niet is begonnen. Wie weet wordt het 14 augustus 1985.....

De Laserdeejays hebben de studio van Radio Top Shop ontdekt in het gelijknamige Londense winkelcentrum. Wanneer ze aan land zijn brengen ze allemaal een bezoekje aan het "broeinest" voor offshore deejays.

Op Laser was nog steeds het aangekondigde programma van Casey Casum niet te horen. Ook de nieuwe advertender, International Herald Tribune, wacht kennelijk tot 1985.

De Monique-aanvoerder had kennelijk toch nog wat meer ervaring in huis nodig. Op 26 november had hij een bespreking met "de man van Atlantis", maar dan uit Rotjeknor. Deze voelde niets voor de Moniqueplannen en bedankte voor de eer.....

Diezelfde dag nam David Lee Stone de hele Loving Awareness Cultus van Caroline op de korrel en noemde Laser: "The Fever Awareness Station".

Op 26 november was er weer eens een zeezenderbijeenkomst in Amsterdam. Steeds weer diezelfde video's, in de meeste gevallen opgenomen door goedbedoelende amateurs en veel meer was er niet. Jammer, van zo'n meeting valt toch veel meer te maken.....

Grappig, die evangelisten, die op 963 gaan uitzenden om de programma's van Radio Monique wat op te peppen.

Naast zijn L.A. tjk schijnt O'Rahilly er weer een nieuwe passie bij te hebben: "Animal's Lib". Het dierenbevrijdingsfront dus. Ronan zat weer aan de hoofden van de DJ's te zeuren, of ze niet wat spotjes konden maken in die richting. "Save the chicken", zo graptten de platen-draaiers. Ronan kon er niet om lachen.

Wisten jullie trouwens, dat de Punch, de taverne van Paul Alexander Rusling, die in september door een benzinebom bijna was verwoest, ook al geruime tijd te koop staat?

Volgens Robb Eden, die nu helemaal in de Laserfamilie is opgenomen, zal Laser (ook) in Londen in Kensington een kantoor openen.

Lindau is er kennelijk van overtuigd, dat de "Communicator" toch niet zo'n daverend schip is. Hij heeft gezegd er hard aan te denken om het op lange termijn te verkopen en een nieuw vaartuig in te zetten.

Jessy Brandon schijnt toch niet zo gemakkelijk aan een werkvergunning te komen, als ze had gedacht. Zo komt haar baantje bij Capital Radio per 1.1.1985 toch nog op de tocht te staan.

Sinds begin december wordt in het Nederlands de "Laser sticker- en posterwinkel" uit Den Haag gepromoot met het bijbehorende postbusnummer. Ik wist niet dat Lady Monique "Laser" als achternaam had.

Tot volgende maand,

JOHN WENDALE.

ANKERKETING ROSS REVENGE.
FOTO: HANS-JOACHIM GERECHT/RADIO NEWS
(B.R.D.)

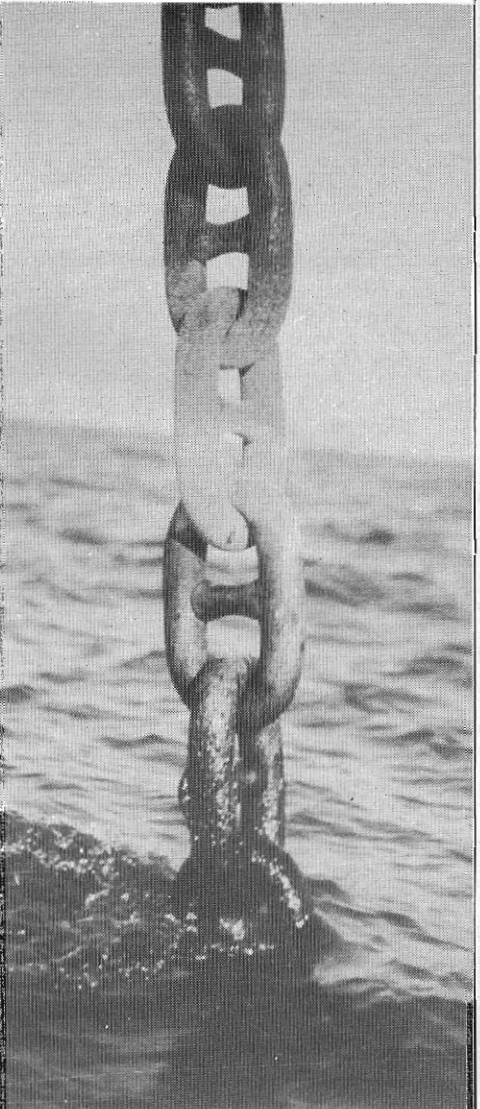

BIJ RADIO MI AMIGO:

V.L.N.R.:

JOOP VERHOEFF

PETER VAN OAM

BERT BENNETT

STAN HAAG.



"Een ouwe rot in het vak"

INTERVIEW MET STAN HAAG

10 JAAR GELEDEN VERDWENEN DE ZEEZENDERS VERONICA, NOORDZEE EN ATLANTIS. EEN VAN DE MENSEN, DIE BIJ VERONICA TOEN AFSCHEID MOEST NEMEN VAN DE LUISTERRAARS, WAS STAN HAAG, O.A. BEKEND VAN DE "JUKE BOX" TUSSEN 18.00 EN 19.00 UUR 'S AVONDS.

"Stan, hoe ben je in de radiowereld verzeld geraakt, want je bent echt een ouwe rot in het vak?"

"Ja, ouwe rot kun je wel zeggen, maar niet met de nadruk op 'oud' a.u.b. hoor. Ja, hoe ben je in het vak terechtgekomen? Wel, ik schreef liedjes en teksten en dat soort dingen meer, de bonte dinsdagavondtrein en voor de KRO vroeger. Die mikrofoon heeft me altijd al verschrikkelijk aangetrokken. Maar ik liet het de andere jongens doen. Tot Radio Luxemburg kwam en die zeiden: "Jongen, wat andere mensen kunnen, dat kun jij ook; kom bij ons werken". Ik zou het een week doen, een week zou ik voor Radio Luxemburg "Muziek voor Eva" doen, want de presentator was ziek geworden. Het is 10 jaar geworden en zo ben ik dus eigenlijk achter de mikrofoon terechtgekomen".

"Op 31 aug. 1974 zat je door het Verdrag van Straatsburg plotseling van de ene op de andere dag zonder werk. Wat gebeurde er toen?"

"Nou ja, plotseling.... We hebben het natuurlijk al heel lang zien aankomen. We hadden toendertijd minister van Doorn, die erg tegen de plraten was en die wet is er gewoon doorgedrukt. Veronica moest Inderdaad op 31 augustus, 10 jaar geleden de lucht uit en Stan Haag moest ook de lucht uit. En ja dan. Ik heb het zo lang gedaan bij Veronica, met zoveel plezier, met zoveel liefde. En toen hield het op. Toen heb ik gewoon gezegd, dat ik ook een beetje stopte, totdat meneer Sylvain Tack naar me toe kwam een paar maanden later. (De "wafelkoning" van Radio Mi Amigo) en die zei tegen me: "Kom naar Spanje toe en kom bij ons programma's maken". Ik heb het dan nog een jaar of 3 - 4 gedaan".

door Mariet Vandebos

en Albrecht de Groeve

"Situatie van radiomaken tussen Veronica en Mi Amigo was nogal verschillend. Het in Spanje zitten om radio te maken voor de Benelux. Hoe viel dit mee?"

"Gek, ja Veronica was zo'n perfect station, ze hadden enorm goede reclames en we hadden een fijne teamgeest. En dan ineens houdt dat op en dan ga je naar een ander station. Dat is net als een eredivisievoetballer, die terugvalt naar een derde klasser amateurvereniging. Maar alle respect voor Mi Amigo, wat ze gedaan hebben, daar gaat het allemaal niet om. Maar het verschil van radiomaken, dat was toch eigenlijk wel erg groot".

"Bij Veronica was het eigenlijk veel prettiger of niet?"

"Bij Veronica was het beter. Het was beter verzorgd, het was groter en er kon meer geld tegenaan gegooid worden. Ik wil niet natrappen, wat Mi Amigo betreft, maar het was toch wel een enorme teruggang".

"Hoe zat het met de bevoorrading van de m/v Mi Amigo?"

We zaten bijvoorbeeld programma's te maken voor een week of veertien dagen en dan moesten die naar het schip toe, wat per helikopter gebeurde. En als er dan een beetje storm was, dan kwamen al die cassettes, die we gemaakt hadden, in zee terecht. Je had dan eigenlijk voor Jan Dinges zitten werken, veertien dagen lang. Da's nooit een leuk idee hoor: programma's maken, die niet uitgezonden worden, dat is verschrikkelijk".

"Eind 1977: na 3 jaar Mi Amigo verving Ton Schipper jou. Wat gebeurde er met Stan Haag?"

"Euh, Ton Schipper heeft me toevallig van de week gebeld en ik ben gestopt, omdat ik een enorme ruzie kreeg met Sylvain Tack. Er waren platen uit de discotheek verdwenen, ook zou ik die platen bij mij thuis hebben en hij zou de Guardia Civil naar mij toesturen. En toen heb ik gezegd: "Beste meneer Tack, laten we er maar mee stoppen, want ik heb die platen niet. Het spijt me heel erg voor je". En toen is inderdaad Ton Schipper de Juke-Box gaan doen. Dat doet toch even pijn. Ik bedoel: je hebt het zoveel jaar met zoveel plezier gedaan en ineens komt daar een andere jongen zitten. Met alle respect voor Ton Schipper, hoor. Begrijp me echt, want binnenkort komt hij hier naartoe en dan gaan we eens babbelen. Maar toen was Stan Haag een beetje een zwaar gelrrriteerd mens".

"Hoe kwam dat?"

"Door het feit van.... eerst: er zijn platen uit de studio verdwenen. Popplaten, waar ik helemaal niets in zie. En ik kreeg de schuld. Ineens komt er een andere jongen zitten, er veranderden programma's. Mijn vrouw - Michelle - was ook niet zo erg gelukkig meer en toen ineens barstte de bom. Je hebt in je leven weleens een periode, dat je jezelf niet bent".

"Nu, tien jaar later, is de situatie op radiogebied - zeker in België - veranderd. Wat denk je van de vrije radio?"

"Ja, ik ben een geboren piraat. Ik ben echt een man, die niet bij de NOS zou kunnen werken. Ik zou op dit moment niet bij Veronica terugwillen, want dit mag niet, dit kan niet en zus kan niet en als je een plaat uit de discotheek wilt halen, moet je een

formuliertje invullen. Kom je met een leuk idee, dan moet er maandenlang vergaderd worden en daar kan ik niet tegen. Ik moet werken, zoals ik het nu op het ogenblik ook bij Radio Noordzee (Hasselt-B.) doe en bij Mi Amigo. Maar een idee, dat er is, dat moet de volgende dag uitgezonden kunnen worden. Dan zeg ik: dat is radiomaken; dan ben je spontaan en eerlijk".

"Dus je werkt nu in Hasselt (Belgisch Limburg) bij Noordzee en bij Mi Amigo vanuit Duisburg?"
31 Augustus, wat betekent dat voor jou?"

"Misschien wel gek, maar die dag -31 augustus 1974- om 18.00 uur, toen het volkslied klonk en Rob Out met de heer Verwey afscheid nam, toen heeft heel Nederland geluisterd. Op dat moment had eigenlijk de Juke Box de lucht in moeten gaan. Toen de stekker uit het stopcontact werd gehaald en de transformator werd uitgeschakeld, kreeg je die enge stilte. Na zoveel jaar Veronica -14 jaar- doet dat me veel. Die dag zou me toch veel doen".

"Als ik nu de tune hoor van jouw Juke Box, dat is nog altijd dezelfde als vroeger".

"Ik vind het zo'n mooie; dat is zo'n herkenning. Bijvoorbeeld "Stan Haag Vandaag" (en hij begint de tune mee te neurien). Dan zeggen ze: "daar heb je hem". Ja en dat vind ik de kracht van het programma. Gewoon de herkenning en dan ook goed herkenbaar. Ik dacht dat dat bij de Juke Box en Stan Haag Vandaag het geval is".

"Bedankt, Stan".

"Geen dank".

'341 MADISON AVENUE' - NEW YORK

In de eerste dagen van juli van het vorig jaar, kwam ik na een verblijf van 2 weken in de United States (waar overigens nergens Radio Caroline of Laser te ontvangen waren, maar wie had dat gedacht? en waar men nog nooit van een "radioship" of een "broadcastingboat" gehoord had) in New York City.

Tijdens een van de wandelingen door Manhattan, hopeloos op zoek naar de filmmuziek van de film "Taxi Driver" was ik vlak in de buurt van het Laser kantoor op Madison Avenue 341, dat niet op Madison Avenue 341 gevestigd is, maar in een kantorenflat in een zijstraat, die "341 Madison Avenue" heet.

Op 341 Madison Avenue zelf zit een fotohandelaar, die nog nooit van M.M.I. gehoord had, laat staan van de familie Lindau. Hij verwees mij naar de kantorenflat.

Een portier vertelde me, dat de familie Lindau plus aanhang plus M.M.I. op de 9e verdieping huisde. Een lift, die midden in het kantoor van M.M.I. uitkwam, bracht mij daar. Lindau heeft daar een behoorlijke ruimte, 5 of 6 kantoor kamers, waarvan er een als opslagruimte van posters, T-shirts en ander promotiemateriaal gebruikt wordt. Aanwezig waren 1 heer, die op Frank Boeljen lijkt en 3 vrouwen, die min of meer op zijn schoot zaten. Naar hun namen heb ik verder niet gevraagd, maar ze waren erg toeschietelijk, vooral toen ik zei uit Holland te komen.

Men gaf mij een poster (zwart/wit en minder fraai dan ik gedacht had) en daarna wenste men mij nog een aangenaam verblijf in New York. Na 10 minuten stond ik dus weer op straat. Het was toch wel aardig daar ook eens geweest te zijn.

De poster heb ik aan mijn neefje van 6 gegeven, die zijn oom nu aangenaam verrast heeft door een fraaie tekening op de achterkant ervan te maken en deze aan hem (mij dus) te geven.

Met vriendelijke groeten,

YANNIS DEELEMAN - OSSENDRECHT.

VAAR MEE MET S.M.C.

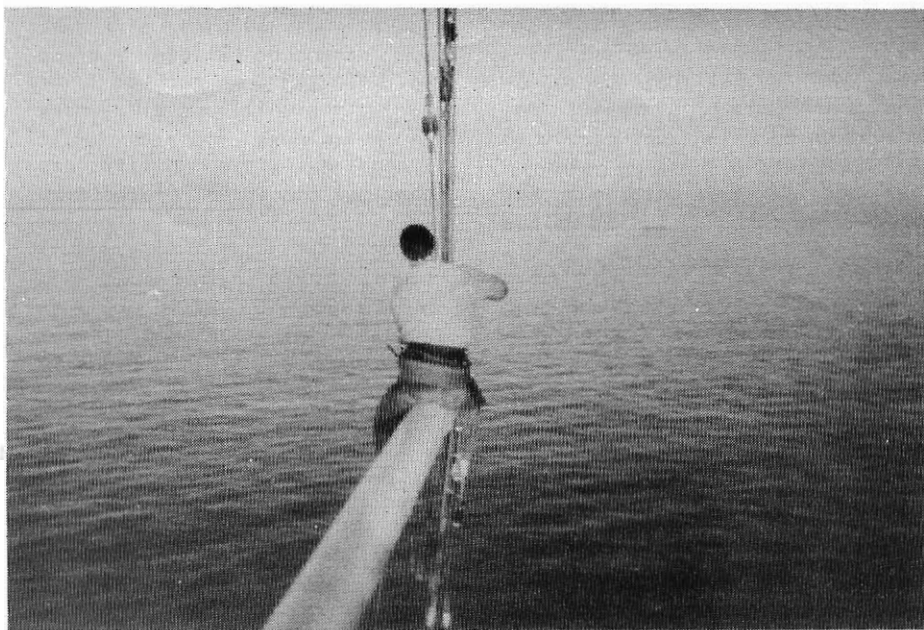

STEVE IN DE MAST (Foto R.v.d.Ark)

Een ontdekking van Peter Chicago is nieuwslezeres Marti Wright, Australische van geboorte, die komt van het Londense station Radio Jackie. Susan Charles was van boord in verband met het verlengen van haar paspoort.

Over naar Laser 558: het enige grote nieuws bij dit station is, dat men bezig is met de installatie van een 2 kW. FM-zender. Het doel van FM is ons niet zo erg duidelijk: slechts zeer weinig mensen zullen in Engeland Laser op FM kunnen ontvangen.

Tim Charles, de kapitein van de Communicator, is net 26 jaar geworden.

Deze week werd er 60.000 liter gasolie in de Communicator gepompt; genoeg voor de wintermaanden.

Op het moment, dat deze regels getypt worden, hebben we net weer een tocht achter de rug naar onze zendschepen. Bij een spiegelgladde zee kwamen we zaterdagmorgen 8 december aan bij de Ross, waar iedereen nog in dromenland was.

Er zijn enige veranderingen in de studio's aangebracht: de produktiestudio van Caroline is nu omgetoverd tot studio van Radio Monique: een schitterend mengpaneel is geïnstalleerd. Heden is ook de 576 kHz. van Caroline weer in de lucht met een zeer laag vermogen. Herr Chicago moest in een week tijd het signaal tot een aanvaardbaar vermogen weten op te krikken, want vanaf 15 december moest Monique op de grote zender, c.q. de 319 meter.

Het Monique team bestaat o.a. uit de volgende mensen: Ad Roberts, Johan Visser, Frits Koning, Tony Berk en Vader Abraham.

Dit weekend waren Ad Roberts en Frits Koning aanwezig op de Ross en tevens Rob Woodhold, nieuwslezer.

Helaas moet gezegd worden, dat de sfeer er bij de komst van de Hollanders niet op vooruit gegaan is: het zit de Engelsen niet lekker, dat ze overdag de zwakke zender moeten gebruiken. Bovendien voelen de "heren" zich echt artiesten en dat zit de "wars van elke egotripperij zijnde" Engelsen niet lekker.

Een van onze bezoekers werkte vroeger zelf als DJ bij Caroline en Herr Chicago was dan ook zeer verrast de man in kwestie terug te zien. Peter was ook druk bezig de zenders in optimale conditie te krijgen. De modulatietrafo voor de 2e zender was op dit moment (10 dec.) nog niet aan boord.

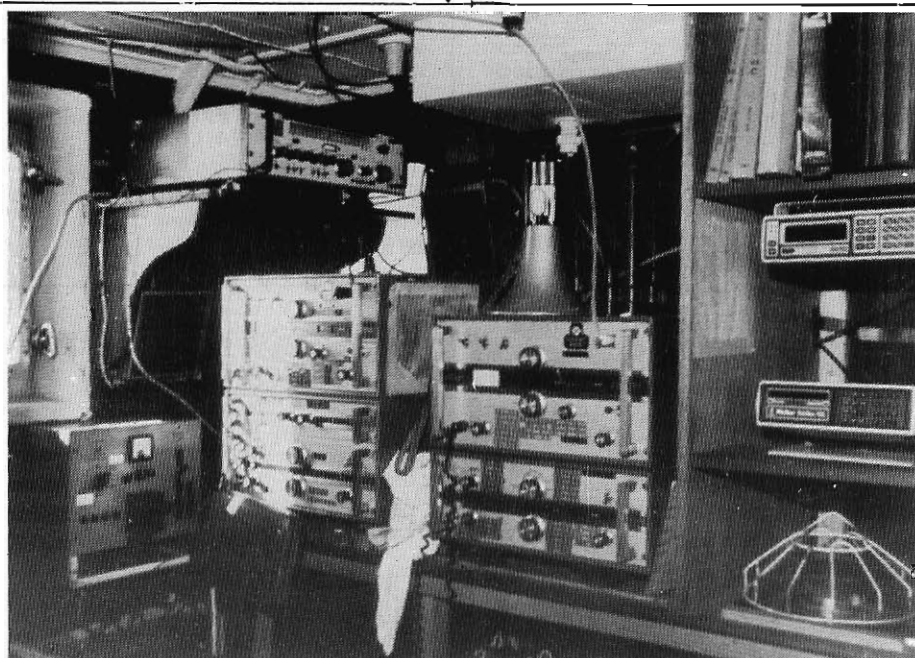

RADIOKAMER LASER



RIC HARRIS IN LASER PRODUKTIESTUDIO

(Foto Leen Vingerling)

BOEKEN

Toen ik een maand geleden van Hans uit Groningen de tip kreeg, dat er nieuwe boeken op de markt waren verschenen, leek het mij een goed idee deze rechtstreeks van de importeur te bestellen voor de (weinig) geïnteresseerden. Wat een vergissing bleek dat te zijn: meteen na de advertentie werden we overspoeld met bestellingen, zodat er na ruim 2 weken geen boek meer te krijgen was. Zoals u reeds in de boekbespreking van Hans Knot heeft kunnen lezen, behandelt Bob Noakes de geschiedenis en belevenissen aan boord van Caroline.

PIRATE RADIO THEN & NOW

Het tweede boek "Pirate Radio Then and Now" behandelt in grote lijnen de geschiedenis van de zeezenders in de jaren '60. Degeenen, die niet in staat geweest waren de "bijbel" van de zeezenderwereld "When Pirates ruled the Waves" van Paul Harris aan te schaffen, hebben een goede vervanger aan dit boek. Het staat vol met foto's van Big L, Caroline N en S, Atlantis, 390, Scotland, Essex, Britain Radio enz. enz.

Voorts staan er diverse interviews in met zeer bekende DJ's (o.a. Johnny Walker) en u vindt in het boek ook een beknopte geschiedschrijving aan de hand van data. Bijvoorbeeld: begin 1964 ligt de "Galaxy" (Radio London) in de Theemsmond en begint op diverse golflengtes te testen. Uiteindelijk komt "Big L" op 17 dec. 1964 op 266m. met min of meer reguliere uitzendingen met een vermogen van 17 kW.

Het boek staat vol met details als hierboven beschreven. Ik kan u mededelen, dat ik persoonlijk een hele avond met dit boek "in hoger sferen" heb gezeten. Een aanrader dus. Prijs Fl. 32,50 inclusief verzendkosten. Op het moment, dat u deze regels leest, is het boek wederom verkrijgbaar.

LID OF LASER

Dankzij een vriendelijke geste van een andere vrije radio club kunnen we nu ook dit boek aanbieden en wel voor de prijs van Fl. 40,-- incl. verz.kosten.

TERUGBLIK OP 1984

Als we terugblikken naar het jaar 1984, dan kunnen we gerust stellen, dat '84 het zeezendergebeuren tot grote bloei heeft gebracht en het landzendergebeuren in Nederland althans op sterven na dood is. 1984 betekende het einde (helaas) van Radio Unique in Amsterdam en diverse andere collega's in Nederland. De boys van de RCD hebben een druk jaar achter de rug en zullen ongetwijfeld een groot kerstpakket hebben uitgereikt gekregen van Grote Baas Brinkman. Merkwaardig is wel, dat een omroep als de TROS, die opeens jaren geleden was vergeten dat ze uit de REM was ontstaan, nu weer contact zoekt met piraten om haar spots uit te zenden.

De trouwe lezers van het FRM werden het afgelopen jaar onthaald op diverse nieuwe boeken, die het laatste halfjaar het daglicht zagen. Kennelijk hebben de 2 zeezenders de schrijvers nieuwe inspiratie gegeven.

1984 was ook het jaar van de boottochten: zelden heeft SMC zo'n goede reisleader gehad als

Leen Vingerling. Leen, onze dank, mede namens de talloze zeefanaten. Dankzij deze tochten kunnen we de thuisblijvers elke maand van het nieuws voorzien. Zelfs tijdens de winter blijft deze fanaticus doorvaren. Proficiat!

In 1984 hielden we 3 filmdagen in Nederland en 1 in België. Zaterdag 24 november was de drukste dag, met tal van beroemde namen, zoals Simon Barrett, Bob Noakes, Tom de Munck, Ton van Draanen, Hans Knot en Hans Verbaan. Hans Knot, nog bedankt voor je inzet. In 1985 hopen we nog eens 3 mid-dagen te organiseren.

Op de 24e november waren de volgende nummers getrokken:

672:	een LP
547:	een fotoboek
624:	ook een fotoboek
628:	een single
111:	een poster

Ook dit jaar leveren we bij elke bestelling een nummertje, dat recht geeft op mogelijk een gratis boottocht. De bootreis werd dit keer gewonnen door 'n Amsterdamer, die overigens al van zijn prijs gebruik heeft gemaakt.



DAVE WINDSOR: EENMALIGE DISCJOCKEY WEGENS ZEEZIEKTE.

FOTO: LEEN VINGERLING.

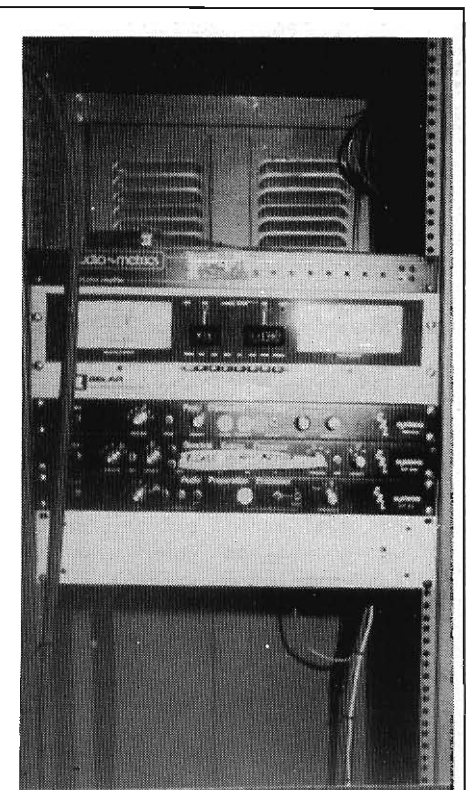

DE 558 KHZ. OPTIMOD VAN LASER.

FOTO: LEEN VINGERLING.

Interview met Caroline DJ Simon Barrett

door Tom van Dauven

TvD: Wanneer hoorden we jou voor het eerst op Radio Caroline?

SB : 13 Maanden geleden in september 1983 op de nieuwe Caroline; op de oude Caroline in 1974.

TvD: Is er iets veranderd, als je Caroline van '74 vergelijkt met Caroline nu?

SB : Er is een ding duidelijk veranderd: de boot. Dit schip is veel comfortabeler, beter, groter, meer ruimte. Er zijn meer faciliteiten. Het is een mooi schip, erg huiselijk.

TvD: Hoe zijn de kontakten met de collega's aan boord?

SB : Zoals iedereen wel weet, als je in een huis woont met veel mensen, gaat het niet altijd goed. Het lijkt wel, alsof wij in bepaalde stadia leven: we hebben het vaak goed, dan is er soms wat wrijving en dan gaat het weer een stuk beter, vaak voor een of twee maanden. Het is nooit altijd helemaal perfect.

TvD: Is er het een en ander veranderd, als we terugkijken?

SB : Caroline verandert altijd, als je de muziek bedoelt. Daar zijn steeds wel wat verschuivingen in. De veranderingen zijn duidelijk te merken in de programma's.

TvD: Caroline is nu een van de twee stations op de Noordzee. Dat was ook anders in 1974. Hoe denk je daarover?

SB : Wat mijzelf betreft: we zijn grote vrienden met onze burens. Geen problemen dus. Soms gaan we op bezoek.

TvD: Dat heb ik gemerkt.

SB : Oh ja, wanneer dan?

TvD: Een tijdje geleden.

SB : Ik weet niet precies, wanneer jij aan boord bent geweest, maar een paar maanden geleden gingen we naar Laser en er was een groot feest met veel eten en ook verschrikkelijk veel drinken. De invloed daarvan was die bepaalde nacht wel te horen op hun zender. En op ons station de volgende dag. Ik kwam die volgende morgen pas om half twaalf m'n bed uit en om 13.00 uur was ik in de lucht. Het klonk allemaal niet zo lekker als gewoonlijk. Het was een stevige nacht. We zijn dus echt wel goede vrienden.

TvD: Er zijn veel stations vertrokken vergeleken met 1974. Er zijn er nog maar twee over. Wat is jouw mening daarover?

SB : Dat is toch veel beter voor ons, of niet? Het is veel beter, als er minder stations zijn en meer mensen naar Caroline luisteren. Het zou fantastisch zijn, als iedereen zou luisteren, maar dat kan natuurlijk niet echt.

TvD: Caroline heeft het format veranderd. Een paar maanden geleden werd er meer elpeewerk gedraaid. Nu zijn er meer singles en gouwe ouwe te horen.

SB : In het begin was dat anders. Nu nemen we alles, als het maar goed is. Het maakt niet uit of een nummer een single is of een LP-track of een 12". Als het maar goed is of als wij het goed vinden, dan draaien we het.

TvD: Waarom is het format veranderd?

SB : Als het goede muziek is, moeten we het draaien. Dat is onze strategie. We draaien een plaat niet, omdat ie nu toevallig op nr. 1 staat.

TvD: In Nederland hebben jullie erg veel luisteraars.

SB : Dat heb ik gemerkt.

TvD: In 1974 was er een Nederlands radiostation aan boord. Nu is het er niet meer. Komt er nog iets voor Nederland of niet?

SB : Die vraag moet je eigenlijk aan mijn baas stellen, niet aan mij. Als hij beslist dat er een komt, zal ik het wel niet in de eerste plaats weten, maar het is altijd een mogelijkheid.

TvD: Er is een tweede frequentie. Wat gaat daarmee gebeuren?

SB : Het oorspronkelijke idee van die tweede frequentie was het verbeteren van de ontvangst in het centrum van Londen, want Londen ligt toch 100 km. van het schip. De ontvangst van 963 kHz. is erg slecht daar. We weten eigenlijk niet hoe dat komt; misschien ligt het aan de dichtheid van die stad. Er zijn veel gebouwen. Het gaat beter op 576 kHz.

TvD: Waarom niet op FM? Er ging een gerucht daarover.

SB : Ik denk, dat dat altijd een mogelijkheid is. Er bestaan plannen daarvoor, maar ik weet niet, of het signaal dan ook in Nederland te ontvangen is.

TvD: Simon, veel plezier aan boord van de "Ross".

Dit interview werd uitgezonden via Radio Telstar - Den Haag.

DE ENGEELSE ZEEZENDERS IN DE JAREN '60.

HERHALING UIT F.R.M.
JAARGANG 1975

In februari kwam Radio 270 in moeilijkheden, toen de directeur van dit station, Wilf Proudfoot, in konflikt kwam met de aandeelhouders. Ted Allbeury van Radio 390 had dezelfde problemen.

Op 29 januari werd de Commercial Radio Listeners Association opgericht, die de plannen van de regering om de zeezenders uit de lucht te halen, wilde bestrijden. Een andere organisatie uit die tijd was de Free Radio Supporters Association, die op 19 februari in het leven werd geroepen. Deze twee groepen gingen samenwerken en het was Ronan O'Rahilly, die uiteindelijk de verdere naam bepaalde, want hij stelde dat Radio Caroline de organisatie zou promoten, als het woord "supporters" werd weggelaten en zo ontstond de Free Radio Association, die nog jarenlang bestaan heeft.

Aankondigingen over het lidmaatschap van de F.R.A. werden nu uitgezonden door Radio 270, Radio 390, Radio Caroline en Radio Scotland. Carstickers, badges, brochures en petitieformulieren werden verzonden aan de luisteraars. Tegen het begin van juni had de F.R.A. nog maar 1920 leden. Zoals nu nog het geval is (zij het in mindere mate) worden dergelijke organisaties door de pers tegengewerkt, omdat deze instelling de commerciële radio als een gevaarlijke concurrent ziet. De offshorestations konden zoveel campagnes voeren als ze wilden: ze hadden steeds minder zin, naarmate het jaar 1967 vorderde.

Op 15 februari werd in The House of Commons het debat gevoerd over de Marine Offences Bill, waarin elke bekende, maar zwakke argumenten tegen de piratenstations nog eens onder de loep werden genomen. Men was het er in ieder geval wel over eens, dat er een vervanging moest komen voor diezelfde piraten, omdat deze duidelijk hadden gemaakt, dat het publiek een bredere keus wenste buiten het aanbod van de BBC. De Conservatieven vonden dat het tijd werd, dat het monopolie van de BBC werd doorbroken, omdat deze instelling toch een dergelijk programma-aanbod niet zou kunnen waarmaken. Aan het eind van het debat slaagde de regering er in een Tweede Lezing van de nota te verkrijgen, waardoor de aanhangers van de illegale radio met een meerderheid van 87 stemmen verslagen werden.

Vooraf in Schotland was men fel gekant tegen de regeringsplannen, want Radio Scotland was eigenlijk het enige Schotse station, dat er was. Ronan O'Rahilly ging onderhandelen met de regering van het eiland Man om te trachten het station daar legaal in de lucht te krijgen. Gedurende de maanden maart en april werden de acties tegen de zeezenders steeds feller. In maart, nadat de rechtszaken tegen Radio 390, Essex en Clty succesvol waren gevoerd, ging er een dagvaarding naar Radio Scotland, opererend vanuit de Firth of Clyde. Op 31 maart kwamen in Ayr Sheriff Court Mr. T.V. Shields en zijn firma, City & Country Commercial Radio (Scotland) Ltd. voor.

De aanklacht was, dat er "op 14 september 1966 was uitgezonden binnen de territoriale wateren". Men kreeg een boete van 80 pond en het station ging uit de lucht, maar zoals in het afscheidsprogramma werd aangekondigd tijdelijk, omdat men een nieuwe ankerplaats voor de "Comet" wilde zoeken. Deze plannen konden echter niet worden verwezenlijkt: hevige stormen maakten het slepen onmogelijk.

Eindelijk, op 9 april 1967, kwam Radio Scotland - na 28 dagen afwezigheid - weer terug onder de naam "Radio Scotland and Ireland". Het voor anker gaan, vijf mijl van Ballywater, ging ook niet zonder problemen: toen het zware anker werd neergelaten, verloor de technicus de controle erover en werd zwaar gewond. Een S.O.S. werd onmiddellijk uitgezonden en een uur later werd hij door een reddingsboot van het schip gehaald.

Dat was echter nog niet alles voor Radio Scotland, want de programma's, die nu uitgezonden werden, konden in 't grootste gedeelte van Ierland en het Noorden van Engeland goed worden ontvangen, maar in Schotland ontving men helemaal niets.

Ook razen er problemen met de Ierse regering. Het schip moest bevoorrad worden vanuit Belfast, omdat de autoriteiten teveel geld rakenden voor het uitvoeren van de goederen, die aan boord moesten. Er werden ook klachten gezonden naar de Engelse Postmaster General, dat het station ernstige storingen veroorzaakte voor de Ierse officiële zenders en de radio-verbinding met een van de vuurtorens zou bemoeilijken.

Eind april werd daarom het anker gelicht en de "Comet" voer van haar Ierse ligplaats naar de Oostkust van Schotland. Drie dagen duurde het mooie weer en daarna was het weer mis: zware stormen, mist etc. zorgden ervoor, dat er een verlies van 15.000 pond genoteerd kon worden in de tijd, dat Radio Schotland uit de lucht was.

Eind mei ging het helemaal mis: directeur Tommy Shields gaf de coordinator van het station, Brian Holden, zijn ontslag. Gevolg: vier stafleden, inclusief de voornaamste DJ, namen hun ontslag. Niet alleen omdat ze al een hele tijd baalden van het beleid van Shields en het heen en weer gesleept met de "Comet", maar ook omdat ze vonden dat het ontslag van Brian onrechtvaardig was. Hij was eigenlijk de man geweest, waar het hele station om draaide.

Bob Spencer, de populairste DJ van Radio Scotland, ging weg met drie hechtlingen boven zijn lip, na een rampzalig "Radio Scotland Clan Ball" in Glasgow. Tony Allen, die toen 17 jaar was, kwam samen met Spencer in het ziekenhuis terecht met verwondingen aan zijn hoofd, nadat ze "een regen van bierglazen" over zich heen hadden gekregen, zodra ze het podium opkwamen.

Toen het verhaal de ronde begon te doen, dat Radio Scotland uit de lucht zou gaan, werd een laatste poging ondernomen om de boel te redden door een beroep te doen op de luisteraars, die gevraagd werden een jaarlijkse bijdrage van 10 shilling te storten. Deze abonnees zouden daarvoor

dan vakanties tegen gereduceerde prijzen kunnen boeken.

Ook stond er een soort loterij op het programma. Het station zou zelf geen winst maken, maar er werd wel bij gezegd, dat er duizenden guldens nodig waren om Radio Scotland in de lucht te houden. Al met al zag het er slecht uit voor Radio Scotland.

Terwijl dit alles gebeurde, kwam er nog een ander Schots station in de lucht: King's Radio, dat eigenlijk nog een station moest worden. Dit station had de lucht in moeten gaan vanaf een omgebouwde vissersboot. Oorspronkelijk hoorde het hele project bij een liefdadighedsactie van de Universiteit van Aberdeen.

Het was de bedoeling, dat het station twee weken in april zou draaien en de hele organisatie had vijf maanden gekost. Op het laatste nippertje werd de hele zaak echter door de G.P.O. verijdeld. Hoewel er eigenlijk nog niet kon worden opgetreden tegen de studenten, werden er wel bepaalde dreigementen geuit over "hun toekomstige positie" aan de Universiteit. Ook de schipper van het vissersbootje werd onder druk gezet, zodat hij zich uiteindelijk maar terugtrok.

Nu het station zonder schip zat, zag het er naar uit, dat die vijf maanden werk voor niets waren geweest. En dat allemaal voor de liefdadigheid. Er werd nog een laatste poging gedaan, maar daarna bloedde de zaak dood.....

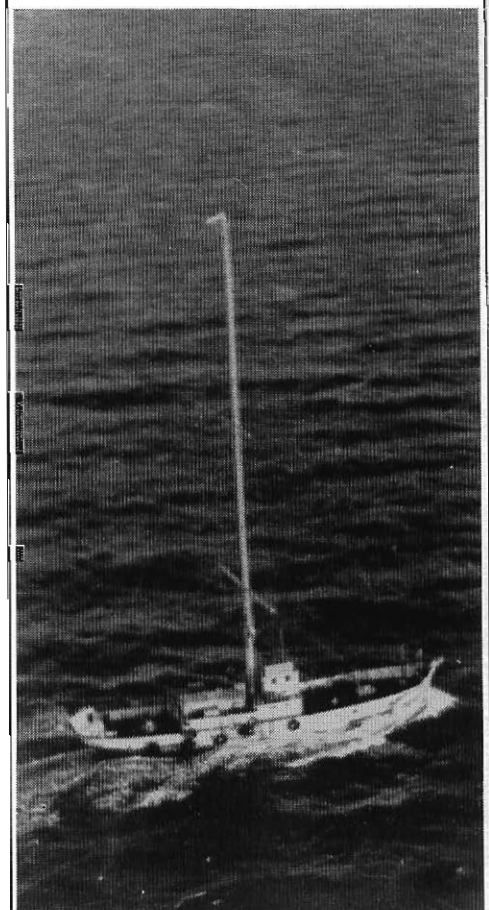

De 'Comet' van Radio Scotland

Stichting Media Communicatie

Tel.: 020- 62.11.41 (Na 18.00 uur)

POSTGIRO: 4065700

BANK: 63.44.95.216

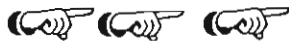

SPECIALE AANBIEDING:

Postbus 53121 - 1007 RC Amsterdam

CAROLINE/MONIQUE SET, BESTAANDE UIT:

1 CASSETTE, 6 STICKERS, 1 SINGLE EN 1 FOTOBOEK. PRIJS FL. 35,--

TEVENS TREFT U IN OIT PAKKET EEN BON AAN, WAARVOOR U MEEDINGT NAAR DE VOORJAARSTREKKING VAN EEN GRATIS BOOTTOCHT !!!!!

BOEKEN:

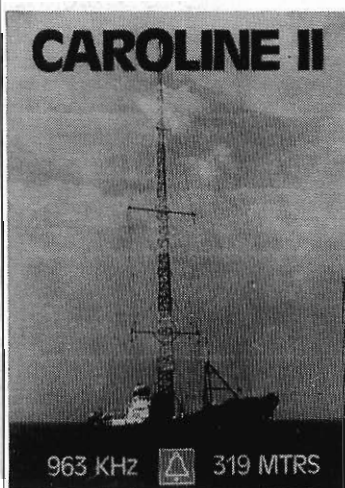

- 1) HITSOUNDS OF THE SIXTIES. Het enige naslagwerk, waarin u alle hits uit Amerika, Engeland en Nederland gescheiden kunt vinden per maand en per land. Ous een overzicht vanaf Jan. 1960 t/m dec. 1969. FL. 17,50
- 2) 20 JAAR CAROLINE. Geschreven door o.a. Hans Knot. Verder commentaar overbodig op alweer de 5e druk van dit meesterwerk. FL. 25,--
- 3) RADIO CAROLINE FOTOBOEK, UITGAVE 2. Met o.a. 40 foto's van de Ross Revenge. Inclusief plaat voor slechts FL. 25,--
- 4) PIRATE RADIO THEN AND NOW door Stuart Henry en Mike Joel. Oit boek behandelt de geschiedenis van de Engelse zeezenders in de jaren '60. Prijs incl. verzendkosten FL. 32,50
- 5) LAST OF THE PIRATES - A saga of everyday life on board Radio Caroline, geschreven door Bob Noakes. Net uit, nu al een bestseller! Prijs incl. verzendkosten FL. 52,50
- 6) A LID OF LASER door Paul Alexander Rusling. Nu verkrijgbaar voor de prijs van FL. 40,-- (incl. verzendkosten).

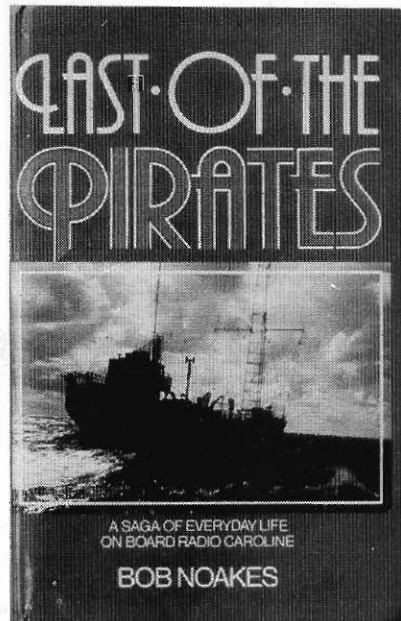

PLATEN

- 1) Geschiedenis Radio Caroline. De beroemde documentaire van Hans Knot. FL. 12,--
- 2) Welcome Caroline/ 1e Dag van uitzending. FL. 7,50
- 3) NIEUWI Radio Veronica's Greatest Hits + gratis jingle EP FL.19,50.
Met o.a. Troggs, Chris Andrews, The Herd, Santana, Elton John, Shocking Blue. Slechts tot eind december leverbaar, dus haast u!
- 4) Veronica's 100 jingles. De beroemde CBS LP + de beroemdste songs, groot gemaakt door Veronica. FL. 16,00.

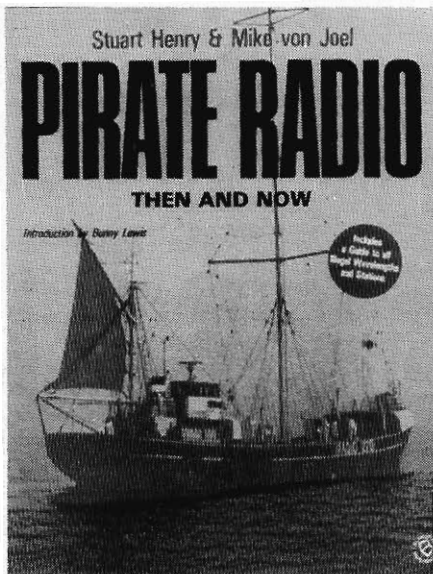

POSTERS

LASER KLEURENPOSTER - De originele! FL. 15,--
Radio Caroline kleurenposter FL. 9,50
Laser poster FL. 7,20
De 2 laatste posters samen: FL. 12,--

CASSETTES

- 1) Zeezenders 80-84: fragmentenvaria 1 1/2 uur ademnemende zeezenderavonturen, opgenomen en gemixt door Piet Treffers. De terugkeer van Caroline, de komst van Laser en Radio Paradijs. FL. 18,50.
- 2) Zeezenderjingles. Tijdsduur 45 minuten. FL. 15,--.

T-SHIRT

Nieuw bij SMC: Het nieuwe Caroline/Monique T-shirt. Leverbaar in medium, large, extra large. FL. 18,50 incl. verzendkosten.

STICKERS

Nieuwa Caroline/Monique stickers:
6 voor FL. 5,--
14 voor FL. 10,--

TIP VOOR RADIOSTATIONS

Simon Barrett en Grand Benson van Caroline presenteren bij u een uur voor FL. 25,--. Bij "abbonement" kan de prijs zakken tot FL. 17,50 per uur.



BOOTTOCHTEN:

WE VAREN VANUIT NEDERLAND OF BELGIE. DE PRIJS VAN DE BOOTTOCHT BEDRAAGT FL. 180,--. VERVOER VANUIT NEDERLAND KAN GEREGELD WORDEN.

BIJ DE TOCHT DOEN WE BEIOE ZENDSCHEPEN AAN. FOTOGRAFEREN IS TOEGESTAAN! U BENT DEELNEMER OOR STORTING VAN FL. 100,-- OP ONZE BANK- OF GIROREKENING. GEVAREN WDROT UITSLUITENO TOT WINDKRACHT 6. BROOD MEENEMEN S.V.P. + SLAAPZAK. PASPOORT NIET VERGETEN!

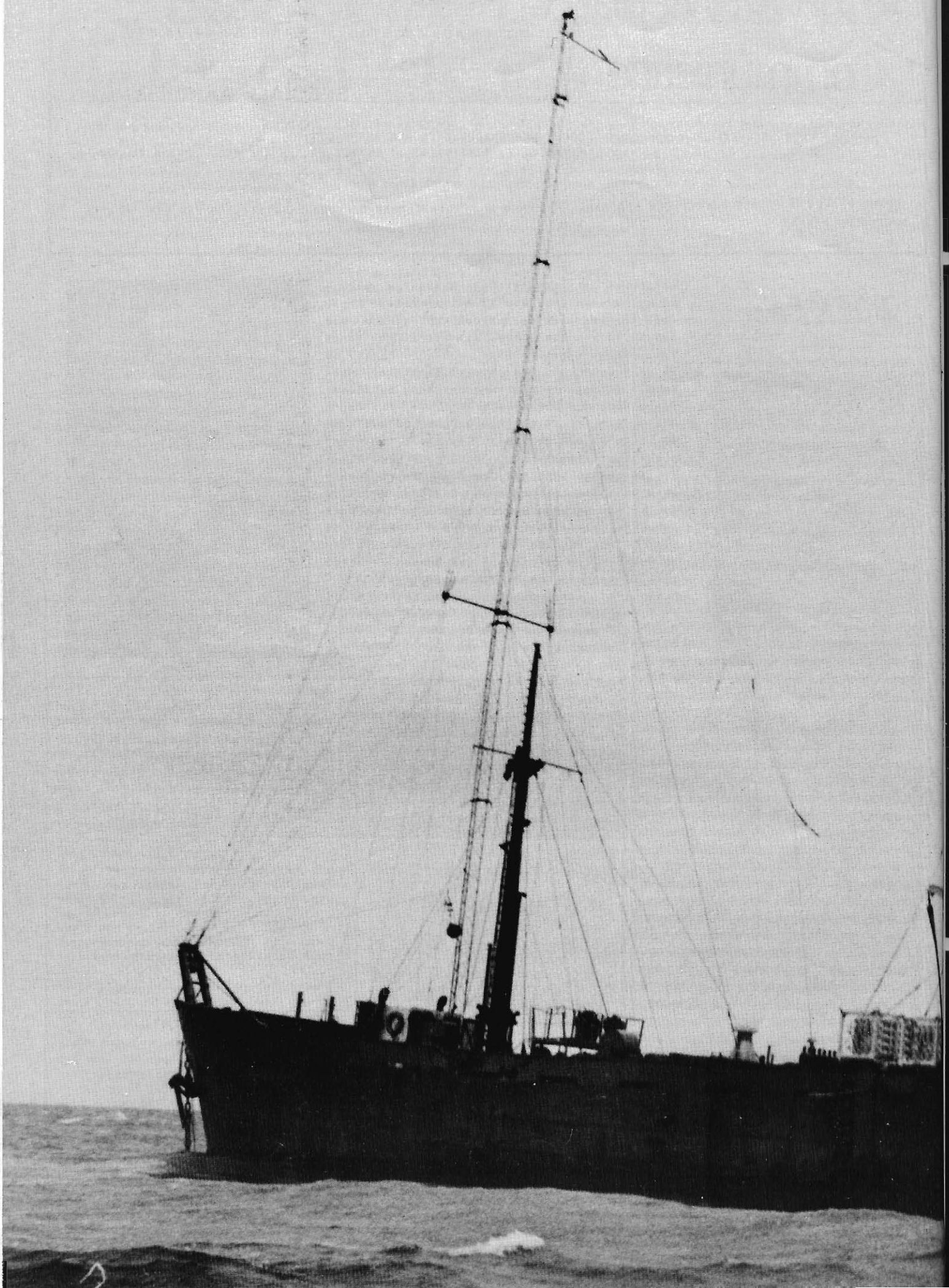

FRM

FREE RADIO
MAGAZINE & TV!





LUISTERONDERZOEK

CAROLINE & LASER



UITSLAGEN:

ALGEMEEN

1. LEEFTIJD		10-15 JAAR	3%
		15-20	20%
		20-25	30%
2. MAN	95%	25-30	26%
VROUW	5%	30-35	15%
		OUDER	8%
<hr/>			
3. WOONPLAATS	_____		
<hr/>			
4. TIJDSBESTEDING		SCHOLIER	14%
		STUDENT	12%
		WERKENDE	64%
		ANDERS	10%
<hr/>			
5. VERSTAAT ENGELSE TAAL		NEEN	3%
		MATIG	30%
		GOED	67%
<hr/>			
6. KENT ZEEZENDERGESCHIEDENIS SINDS		1960	29%
		1965	14%
		1970	24%
		1975	21%
		1980	9%
		1984	3%
<hr/>			
7. AANTAL UREN RADIOBELUISTERING PER DAG (GEMIDDELD)		1 UUR	2%
		2 UUR	10%
		3 UUR	21%
		4 UUR	20%
		5 OF MEER	47%
<hr/>			
8.a. LUISTERT NAAR HILVERSUM 3		NOOIT	33%
		SOMS	62%
		VAAK	5%
b. " " LUXEMBURG		NOOIT	61%
		SOMS	37%
		VAAK	2%
c. " " VRIJE RADIO ZENDERS AAN LAND		NOOIT	18%
		SOMS	42%
		VAAK	40%
d. " " ZEEZENDERS TOTAAL		NOOIT	1%
		SOMS	14%
		VAAK	85%
<hr/>			
(Alleen te beantwoorden, indien bij vraag 8.d. "nooit" of "soms" werd ingevuld)			
9. ALS DE ZEEZENDERS OP F.M. ZOUDEN UITZENDEN, ZOU IK:		OOK NIET LUISTEREN	4%
		MEER LUISTEREN	60%
		ALTIJD LUISTEREN	36%

1. IK HEB NAAR CAROLINE GELUISTERD	NOOIT	9%	2. IK LUISTER NAAR LASER	NOOIT	7%
	IN JAREN '60	26%		SOMS	48%
	IN JAREN '70	80%		REGELMATIG	40%
				ALTIJD	5%
2. IK HOORDE DE NIEUWE CAROLINE VOOR HET EERST	IN 1983	89%		'S MORGENS	39%
	BEGIN 1984	8%		'S MIDDAGS	58%
	RECENTELIJK 1984	3%		'S AVONDS	45%
				'S NACHTS	14%
3. IK LUISTER NAAR CAROLINE	NOOIT	1%	3. DE TOTALE KWALITEIT VAN LASER VIND IK	SLECHT	14%
	SOMS	25%		MATIG	56%
	REGELMATIG	53%		GOED	30%
	ALTIJD	21%			
	'S MORGENS	56%	4. DE DEEJAYS VIND IK OVER HET ALGEMEEN	SLECHT	14%
	'S MIDDAGS	70%		MATIG	50%
	'S AVONDS	55%		GOED	36%
	'S NACHTS	22%			
4. DE TOTALE KWALITEIT VAN CAROLINE VIND IK	SLECHT	4%	5. JUIST OMDAT HET AMERIKANEN ZIJN, VIND IK ZE	SLECHT	10%
	MATIG	36%		MATIG	36%
	GOED	60%		GOED	16%
				GEEN VERSCHIL MET ENGELSE DJ'S	38%
5. DE DEEJAYS VIND IK OVER HET ALGEMEEN	SLECHT	3%	6. HET TOP 40 MET GOLDEN OLDIES FORMAT VIND IK	SLECHT	4%
	MATIG	30%		MATIG	32%
	GOED	67%		GOED	64%
6. HET FORMAT (ALBUM) VIND IK	SLECHTE KEUZE	9%	7. DE GOLDEN OLDIES ZONDAG VIND IK	SLECHT	6%
	MATIGE KEUZE	38%		MATIG	26%
	door naar vraag 7		5% Luistert niet op Zondag	GOED	63%
	GOEDE KEUZE	53%			
7. EEN BETER FORMAT ZOU ZIJN	GOLDEN OLDIES	63%	8. DE TOP 40 PLATEN MOETEN	MINDER	32%
	TOP 40	70%		GELIJK	54%
	MIDDLE OF THE ROAD	18%		MEER	14%
8. DE JINGLES OP CAROLINE VIND IK	SLECHT	3%	9. DE GOLDEN OLDIES MOETEN	MINDER	8%
	MATIG	41%		GELIJK	48%
	GOED	56%		MEER	44%
9. MOETEN ER MEER OF MINDER JINGLES WORDEN	MEER	52%	10. LASER ZOU MEER CONTINENTALE HITS MOETEN	NEEN	22%
GEDRAAID?	MINDER	2%		JA	78%
	KAN ZO BLIJVEN	46%		NEEN	68%
				JA	32%
10. HET NIEUWS OP CAROLINE VIND IK	SLECHT	5%	11. DE "JINGLES" OP LASER VIND IK	SLECHT	26%
	MATIG	21%		MATIG	56%
	GOED	74%		GOED	18%
11. DE HOEVEELHEID NIEUWS EN FREQUENTIE IS	TE WEINIG	16%	12. ER MOETEN MEER OF MINDER JINGLES WORDEN	MEER	67%
	TE VEEL	3%	GEDRAAID	MINDER	7%
	GENOEG	81%		KAN ZO BLIJVEN	26%
12. HET MANAGEMENT VAN CAROLINE LIJKT MIJ	SLECHT	9%	13. HET NIEUWS OP LASER VIND IK	SLECHT	40%
	MATIG	28%		MATIG	48%
	GOED	28%		GOED	12%
	DEEN MENING	35%			
13. IK DENK DAT CAROLINE ZAL BLIJVEN TOT	EIND 1984	2%	14. DE HOEVEELHEID NIEUWS EN FREQUENTIE IS	TE WEINIG	58%
	1985	12%		TE VEEL	2%
	1990	31%		GENOEG	40%
	GEEN MENING 10%		15. HET MANAGEMENT VAN LASER LIJKT MIJ	SLECHT	15%
	NA 1990	45%		MATIG	36%
				GOED	20%
14. ZOU EEN NEDERLANDS PROGRAMMA OP CAROLINE	NEEN	19%		GEEN MENING	29%
EEN SUCCES KUNNEN ZIJN?	MISSCHIEEN	32%	16. IK DENK DAT LASER ZAL BLIJVEN TOT	EIND 1984	10%
	JA	46%		1985	38%
	GEEN MENING	3%		1990	28%
				NA 1990	24%
			17. ZOU EEN NEDERLANDS PROGRAMMA OP LASER EEN	NEEN	18%
LASER			SUCCES KUNNEN ZIJN?	MISSCHIEEN	31%
1. IK HOORDE LASER VOOR HET EERST IN	MEI '84	77%		JA	48%
	JUNI	16%		GEEN MENING	3%
	JULI	4%			
	AUGUSTUS	3%			

Vanuit Lipstickstudio in Duisburg

Mi Amigo is terug

TERVUREN — Deze week is op 107.8 Mhz in de FM-band een nieuwe vrije radio begonnen die de naam Mi Amigo draagt. Luidens de officiële versie zendt men uit van ergens in het Brusselse met een vermogen van honderd Watt. Inmiddels is echter gebleken dat de nieuwbakken Mi Amigo onderdak heeft gevonden in de gebouwen van de Tervurense Radio Lipstick te Duisburg. Lipstick is zelf verhuisd en zal vermoedelijk maandag opnieuw te beluisteren zijn.

Namen van vroegere zeezenders werden vaak door vrije radio's overgenomen omdat ze daardoor een kant-en-klaar jinglepakket hadden. Alom in het land hoort men thans stations die Atlantis, Noordzee of Veronica heten. Met de nieuwe Mi Amigo ligt het iets anders. De kern van de ploeg wordt immers gevormd door vroegere Mi Amigo-DJ's. Naast programmeur Ronny Van Gelder (onder meer ex-Maeva, ex-Seven, ex-Contact) vindt men er bekende namen terug als Ben Van Praag en Stan Haag. Anderen, zoals Erick Hofman en Mark Hermans, komen van Maeva.

De programmatie komt in

grote lijnen overeen met het zendschema van het grote voorbeeld. Net als op het zendschip van Mi Amigo worden programma's op band afgeleverd met tussendoor live-programma's. Ook namen als „Schijven voor bedrijven" en „Jukebox" blijven behouden. Er wordt de klok rond uitgezonden met een vermogen dat honderd Watt zou bedragen. De realiteit zal wel anders liggen want zelfs op een vrije frekwentie is het niet haalbaar om heel Vlaanderen te bestrijken en dat is toch de bedoeling van het station.

Overgekocht

Omtrent het opstarten van de nieuwe Mi Amigo werd nog maar weinig prijsgegeven. Naar verluidt heeft de nieuwe ploeg de vzw Lipstick overgekocht en de lokalen in de Terheidstraat 88 te Duisburg overgenomen. Radio Lipstick zelf zou op zijn beurt een andere vzw hebben opgekocht en vanaf maandag beginnen uitzenden vanuit het Waals-Brabantse Braine L'Alleud. De overname van Lipstick blijkt overigens duidelijk uit de radioreklame. Het zijn nagenoeg dezelfde adverteerders als die van het verhuisde station. Er wordt zelfs reclame gemaakt voor bedrijven tot in Limburg. De overname

van de vzw impliceert ook de overname van afgesloten contracten en dat is in de streek niet in goede aarde gevallen.

Zo was er tijdens de druivenfeesten van Overijse een avond voorzien waaraan alle vrije radio's uit de Druivenstreek zouden deelnemen. Lipstick zou er ook zijn bijgeweest maar thans wordt op de 107.8 MHz al omgeroepen dat Mi Amigo drive-in show naar Overijse trekt. En dat heeft al voor heel wat ongenoegen gezorgd bij de andere stations die aan de druivenfeesten zouden meewerken. Lipstick stond zowat op hetzelfde niveau maar tegen de „groten" van Mi Amigo wil of durft men niet op te boksen.

De mensen van Mi Amigo maken zich sterk dat zij er bij zullen zijn als binnenkort de legalisering van de vrije radio's er komt. In principie is dat mogelijk want de overgenomen Radio Lipstick staat gunstig geadviseerd op de lijst van de erkenningsraad voor niet openbare radio's. Of dat advies hetzelfde zal blijven met de ingrijpende wijzigingen van de voorbije dagen, blijft voorlopig een open vraag.

(MVW)

Zo werd de terugkeer van de voormalige zeezender door de Belgische pers aangekondigd half augustus 1984.

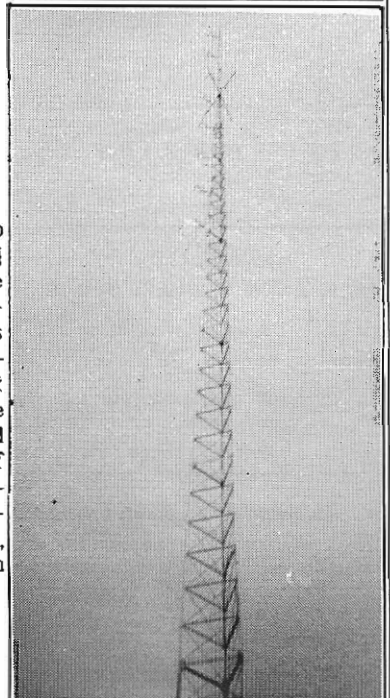
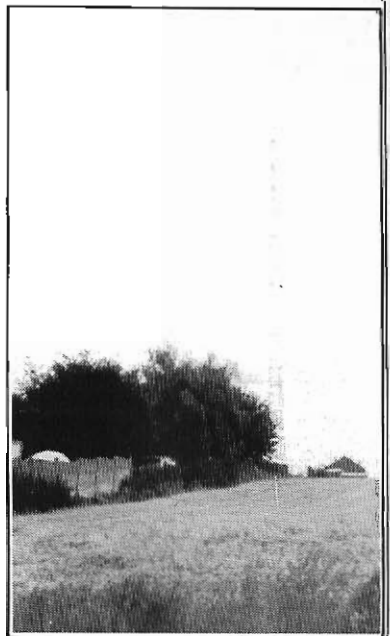

ZENDMAST 55 METER HOOG



HEIDESTRAAT 88
DUISBURG (Tervuren) bij Brussel.)



OPENINGSTAART



MARK HERMANS IN DE NIEUWSKAMER



STUDIO 1

Als fan van vrije radio volg ik ook op de voet alles wat reilt en zeilt in ons wereldje. Op zaterdag 18 augustus kon ik in de Belgische kranten lezen, dat Mi Amigo terug was. Bij nader toezien kon ik lezen, dat er in Duisburg bij Tervuren een zender was gestart met de naam Mi Amigo. Volgens dit bericht was deze zender van plan om vele ex-zeezenderdeejays van Mi Amigo terug op antenne te laten komen. Op zondag 26 augustus besloot ik om alles eens van nabij te gaan bezichtigen. Het was niet moeilijk om de studio's te vinden, want het adres stond in de kranten vermeld. De antenne was ook al van ver te zien. Men is gehuisvest in de lokalen van de vroegere Radio Lipstick. Deze naam stond nog overal vermeld. Toen ik daar toekwam, was de "Jukebox" van Stan Haag juist gedaan en was Ben van Praag in de ether. Het waren vooropgenomen cassettes. Volgens de woordvoerder gebeurt alles meestal live, maar tijdens het weekend wel op cassette.

Men is inderdaad van plan om vele deejays van Mi Amigo aan te trekken. Stan Haag, Ben van Praag, Ferry Eden waren al te beluisteren, anderen zoals Bert Bennett, Joop Verhoof en Peter van Dam zouden volgen.

Enkele dagen voor mijn bezoek was de zender al inbeslaggenomen, maar wat later was men prompt weer in de lucht. Men zendt uit op 107.8 MHz. en wil heel Vlaanderen bestrijken. In West-Vlaanderen is men helaas niet te ontvangen. De organisatie zou een vergunning van een erkende radio overgekocht hebben en zo ook kans maken om (straks) als legaal station erkend te worden. Net zoals Maeva was men ook van plan om het huis te voorzien van een afsluiting, zodat nieuwsgierige fans niet binnen kunnen. Ook enkele ex-Maeva DJ's vindt men er terug.

PAUL VERMEERSCH,
RUMBEEKSESTEENWEG 371,
B-8810 RUMBEKE,
BELGIE.



BEN VAN PRAAG



STUDIO 1

Na een maand luisterplezier maakten we een afspraak met Radio Mi Amigo om een reportage te schrijven voor het F.R.M. En zo vertrokken we op 20 september richting Mi Amigo.

Toen we binnenkwamen, zagen we al direkt dat we met mensen te doen hadden, die alles in het werk wilden stellen om het vroegere Mi Amigo geluid terug op de radio te brengen. Weliswaar niet meer vanop een zendschip, maar vanuit Vlaanderen en op de FM-band. De frequentie, 107.8 MHz. geeft al een groot zendbereik omdat deze frequentie in gans België onbezet is. Daardoor draait de zender ook op het toegestane vermogen. De uitstraling gebeurt via acht 3-elemente dipolen, die samen op een mast van 55 meter staan en daarbij komt nog, dat men zich tamelijk hoog boven zeeniveau bevindt. Hierdoor krijgt men reacties uit gans België en Nederland (met propagatie). Het verste rapport kreeg men al direkt uit Groningen in het Noorden van Nederland.

Bij Radio Mi Amigo zijn 3 professionele studio's in gebruik en tevens bestaat de mogelijkheid om vanuit een discotheek uit te zenden. De redenen voor de inbeslagname, kort na de start, waren storingen die door M.A. veroorzaakt zouden zijn (terecht of onterecht?). Alle problemen zijn intussen opgelost.

Financieel wordt het station draaiende gehouden door de inkomsten van reclame, promotiemateriaal, drive-in shows etc. De presentatoren worden betaald, omdat Mi Amigo eenmaal de beste mensen bij zich wil hebben.

Vanaf 1 oktober 1984 is gestart met een gloednieuw jinglepakket, maar ook de vroegere Mi Amigo jingles blijven in gebruik.

Verder is er elke dag tussen 07.00 uur en 19.00 uur om het uur nieuws en weer. Net als Radio 77 gaat Radio Mi Amigo samenwerken met enkele grote kranten, waarbij het station een computer in gebruik neemt, die het nieuws rechtstreeks van het persagentschap krijgt, zodanig dat het nieuws 1 uur sneller op antenne gaat dan bij de B.R.T., die er 2 uur over doet.

Mi Amigo heeft een postief advies gekregen van de Raad van Niet-Openbare Radio's, men is goedgekeurd door minister Poma en men is opgenomen in het frequentieplan van de R.T.T.

Wanneer later Mi Amigo om de een of andere reden niet meer te beluisteren zou zijn, dan heeft men daar wel een oplossing voor. Men heeft echter op dit moment geen plannen om terug naar zee te gaan.

Het enige wat Mi Amigo wil, is het oude bekende Mi Amigo geluid terug op de radio te brengen met zoveel mogelijk de vroegere presentators, wat hen wel aardig zal lukken. Zo horen we binnenkort Bert Bennett en Joop Verhoof plus nog een aantal oude bekende stemmen terug op de radio.

Als laatste vraag stelden we: "Wat krijgt men te horen van Radio Maeva?"

Als antwoord kregen we, dat er weinig of geen relaties zijn met dat station, zodat er ook geen problemen ontstaan. Trouwens, Patrick Valain van Radio Maeva heeft altijd beweerd, dat er plaats moet zijn voor 2 grote vrije nationale zenders. Hopelijk blijft er ook in de toekomst een goede verstandhouding met alle radio's.

Met dank aan Radio Mi Amigo voor het interview.

V.F.F.R. - DIRK,
POSTBUS 5,
B-2638 REET,
BELGIE.



GUIDO BABELLAAR



BEN VAN PRAAG

MI AMIGO IS TERUG !

Sinds 15 augustus is Vlaanderen een vrije radio rijk geworden.

En niet zomaar een.

Radio MI AMIGO ,De zeezender die ,als laatste van de kust verdween in 1980, is er nu terug!

Helaas niet meer vanop zee.

Toch is MI AMIGO, te beluisteren in zowat geheel Vlaanderen+een bepaald gebied van Nederland.

De uitzendingen van MI AMIGO zijn dagelijks te beluisteren op 107.8 Mhz.

In de programmatie, komen bekende namen voor van de voormalige zeezender MI AMIGO.

o.a. STAN HAAG ;met Stan Haag vandaag ,en Jukebox.

BEN VAN PRAAG met Wekkerwacht en popmuzëum.

Verder zijn er ook nog de EX-MAEVA DJ'S van top-niveau. nl. Mark Hermans

Eric Hofman

Bert de Groef

Erwin Berghmans

Verder zijn er nog een 10-tal andere top-dj's dagelijks ter uwe beschikking.

Met MI AMIGO gaat het radiogebeuren in België, ongetwijfeld een andere richting in.

Luister jij ook terug mee naar MI AMIGO, het wordt ongetwijfeld weer net zo gezellig als vroeger.

Je kan Mi Amigo schrijven via de POSTBUS 600 te 1000 BRUSSEL.

**MI
AMIGO**

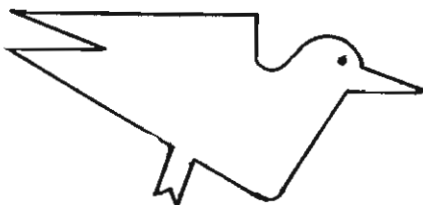

Tel/ 02/ 767 99 05

Sonck Geert
Anderenbroek 93
Denderhoutem 9480(B)

ABONNEMENT BELGIE

GOED NIEUWS VOOR ONZE BELGISCHE ABONNEES: NU IS HET MOGELIJK IN BELGIE HET ABONNEMENTSGELD OVER TE MAKEN IN BELGISCHE FRANKEN: STORT BFRS. **850,-** OP BANKREKENING 235-0430464-87 BIJ DE GENERALE BANKMAATSCHAPPIJ TE HASSELT T.N.V. JOSE HERPS/FRM, POSTBUS 10252 TE AMSTERDAM EN JE ONTVANGT HET KOMENDE JAAR HET F.R.M. IN JE BUS.
OOK LOSSE NUMMERS E.D. KUNNEN VIA DEZE REKENING BESTELD WORDEN

VRIJE RADIO IN HET OOSTENDSE

door Frank Vermang

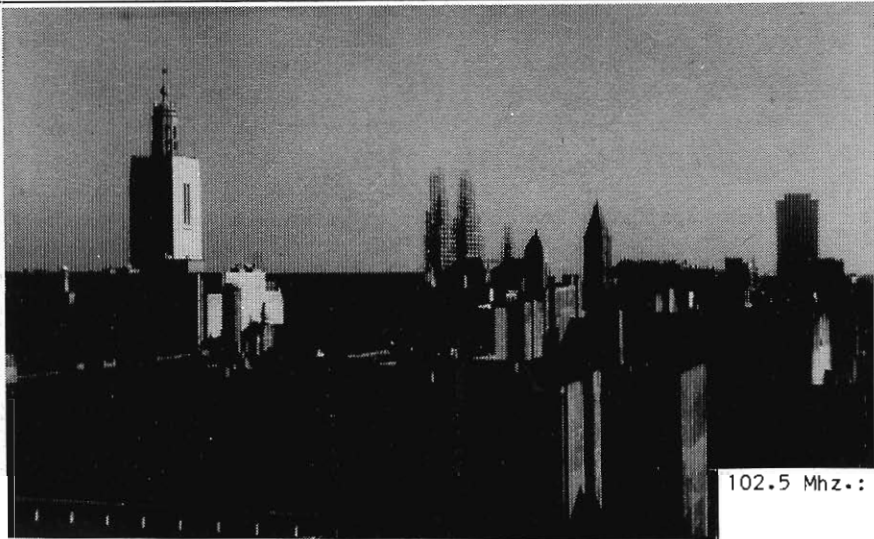

Oostende, voor velen -ook niet Belgen- geen onbekende stad. Gelegen in het midden van de Belgische kust (zo'n 30 km. van de Franse en de Nederlandse grens) leven er in Oostende ca. 75.000 mensen. 's Zomers leven er in en rond Oostende vele malen dat aantal; toeristen dus. Onder die toeristen bevindt zich een redelijk aantal Nederlanders, zodat het interessant is eens te weten wat er in Oostende op radiogebied allemaal te "belevens" valt. We kunnen Oostende eveneens als voorbeeld stellen van hoe het eraan toegaat in de Westvlaamse ether en dat verschilt nogal t.o.v. de andere Belgische provincies.

In West-Vlaanderen houdt bijna iedereen zich aan het wettelijk toegestane vermogen, zodat je hier geen "grote" stations vindt, wat ontvangstgebied betreft. Wat de kwaliteit van de stations aangaat is het net zoals in de rest van België: erg weinig stations die de moeite waard zijn, enkele stations die "gemiddeld" zijn en (te) veel stations, waarvan je je afvraagt waarom ze eigenlijk uitzenden. Sinds kort is men in West-Vlaanderen ook begonnen met het uitzenden van reclame, nog geen keiharde reclame weliswaar, maar men kan verwachten dat dit binnen afzienbare tijd wel het geval zal zijn. Tot nu toe heeft het gerecht nog niet opgetreden en men hoopt, dat dit ook in de toekomst niet zal gebeuren. Bovendien mag men nu officieel ook boven 104 MHz. uitzenden, wat het voordeel biedt dat men met een kleiner vermogen verder te ontvangen is, omdat zich daar nog niet zoveel stations bevinden.

Even een overzicht van wat er in en rond Oostende meestal goed te ontvangen is. Er zijn soms -vooral vanuit het binnenland- nog meer stations te ontvangen, maar de ontvangst daarvan is zo zwak, dat ze in het Oostendse geen echte luisteraars hebben.

100.1 MHz.: Radio NOORDZEE (zie verdere bespreking)

101.4 MHz.: Radio ROMANTICA:

Zendt uit vanuit Oostende. Omdat het station te weinig medewerkers heeft, wordt er vaak gebruik gemaakt van nonstopbanden. Slechte organisatie, erg weinig luisteraars en meestal nog een slechte modulatie.

102.0 MHz.: Radio CAROLIENJE:

Zendt uit vanuit Bredene, de meeste luisteraars zijn dan ook in die omgeving te vinden. Bij dit station (niet alleen hier, ook bij andere stations) is het enthousiasme grotendeels verdwenen, de luisteraars ook. Gelukkig voor hen zijn er veel stations, die nog slechter zijn.

102.5 MHz.: Radio 't VISSERTJE:

Zendt uit vanuit Oostende, zogezegd gericht op de vissersbevolking van Oostende. De medewerkers van dit station hebben dan ook wellicht meer verstand van vissen dan van radiomaken. Urenlange, vervelende phone-ins in het plaatselijk dialect, beperkt zendbereik en uiterst slechte modulatie.

102.8 MHz.: Radio CALIFORNIA:

Zendt uit vanuit Oostende. Beperkt zendbereik, slechte modulatie. Iets minder slecht dan 't Vissertje, wat er op neerkomt, dat het dus nog altijd ethervervuiling is.

103.1 MHz.: Radio ANDROMEDA (zie verdere bespreking).

103.5 MHz.: Radio GALAXY:

Zendt uit vanuit Oostende. Door de slechte organisatie schijnt het station nooit medewerkers te vinden, die er in slagen "vast" bij Galaxy te blijven. Het unieke stemgeluid van de nieuwstezeker heeft al menig Oostendenaar nachtmeries bezorgd. De oorspecialisten danken veel aan dit persoon. Slechte modulatie.

104.1 MHz.: Radio MELINDA:

Zendt uit vanuit Snaaskerke, 24 uur per dag verzoekjes, veel phone-ins. Overwegend typisch Vlaamse muziek, dus ook typisch Vlaamse DJ's. Het station is dan ook erg populair bij de typisch Vlaamse luisteraar.

105.5 MHz.: Radio NOVA:

Startte begin september 1984 vanuit Ichtegem. Heeft een vrije frequentie gekozen, waardoor een vrij groot zendbereik verkregen is. Er worden hoofdzakelijk Golden Oldies gedraaid. De DJ's zijn vooral Nederlanders (o.a. Hans Knot) en hebben meestal programmablokken van 2 of 3 uur. De presentatie is semi-nonstop.

106.4 MHz.: Radio KOMPAS:

Zie bespreking in het juninummer van 1984. Samen met Radio Nova tot de beste stations van West-Vlaanderen te rekenen.

Twee ongeveer even populaire stations in Oostende zijn Andromeda en Noordzee. Samen hebben ze ongeveer de helft van de vrije radioluisteraars in Oostende. Alle twee zijn ze dus even populair (alhoewel ze zelf beweren veel populairder dan de ander te zijn). De studio's zijn nog geen 100 meter van elkaar verwijderd en toch is de werking van de stations nogal verschillend. We bekijken het even wat dichter.

Radio Andromeda: het geluid van de toekomst

ANDROMEDA is te bereiken via:
POSTBUS 175,
8400 OOSTENDE
(059) 504 141

FOTO OMSLAG: ANDROMEDA DJ KATRIEN

..... vandaag

Door de inbeslagname van de zware zender van Radio Kompas (en de terugkomst van Kompas met het wettelijk vermogen) voelden enkele van de Kompasmedewerkers, die in Oostende woonden, er wel wat voor om een nieuw station in het Oostendse op te richten. Er verliep heel wat tijd voor het zover was, maar op 9 april 1983 ging eindelijk Radio Andromeda FM Oostende officieel in de lucht. Tot grote ergernis van de andere Oostendse radio's, want men begon meteen 24 uur per dag uit te zenden met professionele medewerkers. Een schot in de roos, want Andromeda trok bijna het gehele vrije radio publiek aan. Bekende DJ's, waaronder heel wat Nederlanders, maakten het radioluisteren in Oostende meteen een stuk aangenaamer.



Het succes van Radio Andromeda kende een hoogtepunt tijdens de zomer van 1983 met live-uitzendingen vanaf de Oostendse zeedijk, de zogenaamde terrasuitzendingen. De professionele medewerking van top DJ Steven Vanhove (uit Kortrijk) was daar zeker niet vreemd aan. Daarna ging het langzaam maar zeker bergafwaarts. Veel medewerkers verlieten het station; hun plaats werd weliswaar ingenomen door anderen, maar de uitzendingen slaagden er toch niet in het niveau van voorheen te bereiken. (Detail: ook FRM-korrespondent Tom van Dauven was een tijdje DJ bij dit station).

NU:

Andromeda mag zich beroepen op een flink aantal medewerkers, ingedeeld in studiopersoneel, DJ's en nieuws dienst. Het station is 24 uur per dag in de lucht op 103.1 MHz. met een vrij strakke horizontale programme ring overdag (In het weekend wordt hier wel van afgeweken) en een aparte avondprogramme ring, waarin alle muziekgenres aan bod komen. 's Avonds wordt er dus op een beperkt publiek gedoeld, vraag is of je als lokale radio met een beperkt zendgebied dan nog genoeg luisteraars overhoudt? Ook

FRANK VERMANG (R) IN GESPREK MET BERT REE - ANDROMEDA.

werkzaam bij Andromeda is de Groningse DJ Henk van der Wijk: zijn programma "Wijkstoring" is een van de drukst beluisterde op het station.

ANDROMEDA staat voor: Algemene Neutrale Dagelijkse Radio Omroep Met Elke Dag Amusement. Er wordt uitgezonden vanuit het Andromeda Hotel, vlak naast het casino-kursaal van Oostende. De studio's zijn ruim en praktisch ingericht en men maakt gebruik van door Top Format gefabriceerde jingles. Wat de legalisatie betreft, wacht men af. Men is in ieder geval volledig in orde met de wettelijke voorschriften en de verwachting is dan ook dat men een vergunning op zak zal kunnen steken. Opmerkelijk is ook het lage vermogen waarmee men werkt: 12 Watt; 4 antennes op zo'n 50 meter hoogte zorgen ervoor, dat dit volstaat om de wettelijke 8 km. zendbereik te hebben. Een van de belangrijkste redenen, dat Andromeda niet meer op hetzelfde niveau staat als in het begin (1 3/4 jaar geleden) is waarschijnlijk, dat er (nog) niet genoeg reclame is, waardoor men geen geld heeft om iemand full-time in dienst te nemen, die de touwtjes in handen neemt en het station in goede banen leidt. Niettemin is Andromeda nog steeds het populairste in Oostende. Niet alleen echter, maar samen met dat andere station, namelijk:

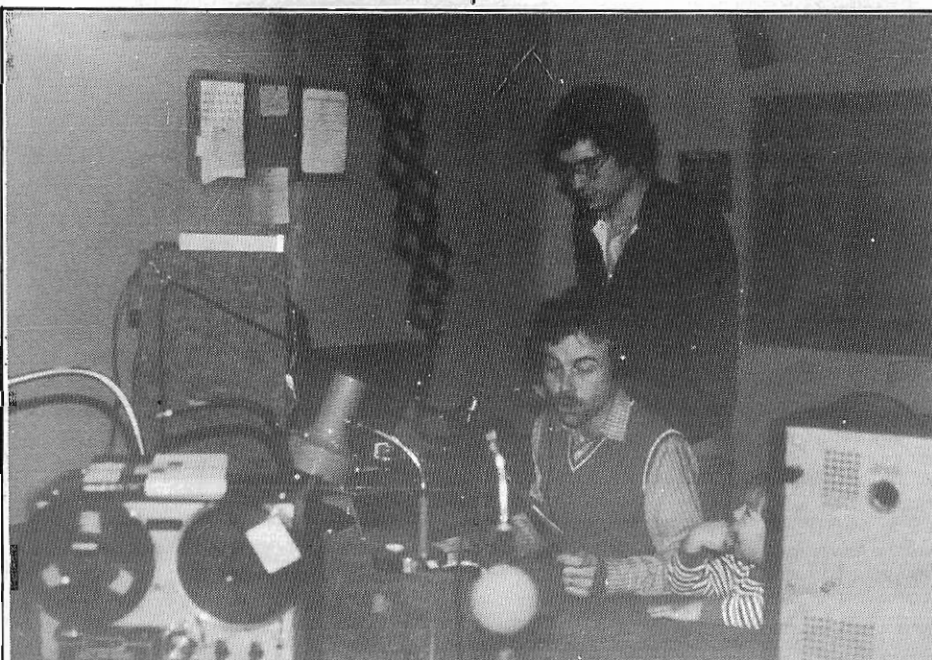

LIVESTUDIO MET WILLIE LENCQ EN BERT REE

RADIO NOORDZEE



NOORDZEE LIVESTUDIO

HET OUDSTE STATION

AAN DE

BELGISCHE KUST

Als oudste station aan de Belgische kust gingen de eerste proefuitzendingen van Radio Noordzee een kleine 5 jaar geleden via 102 MHz. de ether in. Een pionierstijd in de ware zin van het woord. Vanop verlaten fabrieksgebouwen, vanop auto-kerkhoven, vanuit liftkokers enz. werd Oostende vergast op een van de eerste vrije radiogeluiden in West-Vlaanderen. Zelfs de B.R.T. ging er aandacht aan besteden en de officiële start werd aangekondigd op 9 oktober 1980.

Een jaar later werd Noordzee in beslag genomen, samen met 6 andere Westvlaamse vrije radio's. Spoedig was men weer in de lucht en werd er aan de verdere uitbouw van het station gewerkt.

Radio Noordzee beschikt over een van de beste uitzendlokaltes, die een vrije radio zich kan voorstellen. De antenne bevindt zich namelijk op het hoogste gebouw aan de Atlantische kust, het Europacentrum. Het gebouw heeft een hoogte van maar liefst 104 meter, waardoor het mogelijk is om met een uiterst klein vermogen, via 1 antenne een ruim zendbereik te hebben: het grootste van alle stations, die vanuit Oostende uitzenden.

De studio's van Noordzee bevinden zich op het 8e verdieping en zijn klein, maar gezellig ingericht. Noordzee beschikt over enkele mensen, die zich bezighouden als studio-personeel, een aantal DJ's, maar wat het meest opvalt aan Noordzee zijn de Syndicated programma's: dat zijn programma's, die op een groot aantal stations worden uitgezonden; er is dus geen stations- en tijdsvermelding tijdens het programma. De meeste medewerkers van andere vrije radio's vinden dit nogal schamelijk, omdat je op die manier je

identiteit dreigt te verliezen, maar daartegenover kun je stellen dat de DJ's, die dergelijke programma's maken tot de beste in Vlaanderen behoren en dat de luisteraar het ongetwijfeld leuker vindt een syndicated show te horen dan een ander, op amateuristische wijze gepresenteerd programma. DJ's, die dergelijke syndicated programma's maken zijn o.a. Kas Robijn, Steven Vanhove, Peter van Lande.....

Radio Noordzee doet ook veel aan publiciteit; zowel reclame als promotie voor het eigen station. Zo is men op bijna elke braderie te vinden. Noordzee beschikt tevens over een prima eigen zendertechneker, die voor de goede klankkwaliteit op 101.1 MHz. zorgt. Wat de legalisatie betreft, zit ook bij Noordzee alles o.k.

Intussen blijven zowel Noordzee als Andromeda proberen populairder te zijn dan de anderen, wat ze in Oostende aardig lukt. Maar om het populairst te worden, daar slagen ze blijkbaar niet in.

Adres: EIGEN HAARDSTRAAT 6,
8400 OOSTENDE.
(059) 702 730.

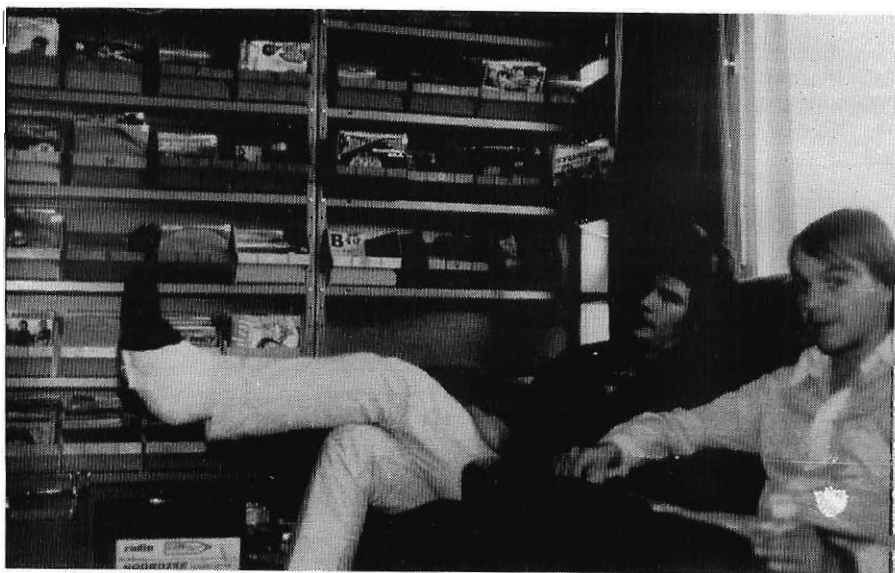

RELAXRUIMTE MET RONNY DE WILDE EN ONDERGETEKENDE MET PLAASTEREN POOT

Met dank aan: Albrecht de Groeve, Lucien Samaey.

Tekst: Frank Vermang

Foto's: Koen Schoolmeester.

Reakties welkom: DUINHELMSTRAAT 31, 8400 OOSTENDE.

Vrije radio's erkend in West-Vlaanderen

BRUSSEL. — Gemeenschapsminister van Cultuur Poma heeft zopas in West-Vlaanderen en Limburg 98 vrije radio's erkend. Op 14 november volgt een tweede reeks, maar de vrije radio's van Gent en Antwerpen zullen pas tegen 1985 aan de beurt komen.

De erkende radio's in West-Vlaanderen zijn de volgende: Bryghensis, Brugge; Rolluik, Brugge; Alpenradio, Brugge; FM Brugge, Brugge; V.B.R.O., Brugge Sint-Andries; Edison Radio Omroep, Brugge Sint-Andries; Victoria, Oostkamp; Verona-Radio Oostkamp Re-

gionaal, Oostkamp; Dynamo, Knokke-Heist; Valko, Knokke-Heist; Verona, Torhout; Halifax, Torhout; Vrije Radio Torhout, Torhout; Nova, Ichtegem; Albatros, Handzame; Tornado, Handzame; Kompas, Koekelare; Galaxy, Oostende; Andromeda, Oostende; Noordzee, Oostende; Melinda, Gistel; Carolientje, Bredene; Kuurnse Lokale Omroep, Kuurne; Antares, Avelgem; Intercity, Anzegem; Solar, Bissegem; Solidar, Vichte; Zelfstandig Harelbeke, Harelbeke; Diamant, Waregem; M.R.L., Menen; Lokale Klankomroep Pallieter, Menen;

Scorpio, Ledegem; Columbia, Sint-Eloois-Winkel; Freedom, Diksmuide; West, Driekapellen; Toniek, Houthulst; Danny-mar, Houthulst; Noord, Houthulst; 2.000, Izegem; L.B.S., Ingelmunster; FM, Roeselare Alpine Radio, Roeselare; Bolarius, Roeselare; Uilenspiegel, Roeselare; M.W.R.O. Liberty, Roeselare; Bingo, Rumbek; Firenze, Hooglede; Domina, Staden; Pas Partoe, Staden; Vrije Zillebeke; Hoppebel, Poperinge; Westpoint, Adinkerke; Horizon, Nieuwpoort; Caraad, Tielt; Ardos, Ardoois; Amerika, Meulebeke; Fiasco, Wielsbeke.



VICE-VOORZITTER VAN DE
VLAAMSE EXECUTIEVE

GEMEENSCHAPS MINISTER
VAN CULTUUR

JK/VM/565/088

Geachte Heer,

Betreft : RADIO KOMPAS - Koekelare.

Het is mij een genoegen U mee te delen dat ik heden de niet-openbare radio waarvoor U bij mij tussengekomen was, heb erkend.

Ik hoop U hiermee genoegen te hebben gedaan en verblijf,

Hoogachtend,

K. POMA

1040 BRUSSEL
JOZEF II STRAAT, 30
TEL. 02/219.02.37

De heer CORDIER N.

Provincieweg 35

8240 GISTEL

98 VRIJE RADIO'S MINDER IN BELGIE

Een negatieve titel, maar toch een positief bericht: eindelijk is het zover, de 98 eerste vergunningen zijn uitgereikt. De stations, die een plechtig document verwachtten, kwamen echter bedrogen uit; de erkenning is een simpel getikt formuliertje.

In praktijk verandert er (nog) niet zoveel. De stations kunnen nu gewoon niet meer inbeslaggenomen worden, als ze zich aan de wettelijke normen houden tenminste.

De regelingen rond reclame, frequentie, Sabam (=Buma/Stemra) zijn echter nog lang niet rond, zodanig dat er voor de stations praktisch niets verandert.

Vlak voordat de erkenningen werden rondgezonden, kon de RTT het toch niet laten en probeerde zij diverse stations toch nog te betrappen op een te groot vermogen. Zo werd Radio Kompas (Koekelare) in de voorafgaande maand maar liefst 3 maal gecontroleerd, waarvan tweemaal in de laatste week. Hoe het verdere legaliseringsproces verloopt, weet niemand nog precies, maar een zaak staat vast: het is nu nog maar een kwestie van tijd.

FRANK VERMANG.

KORTE GOLF

Iedere lezer van dit blad kunnen we nu dus een voorspoedig en -zoals dat in onze kringen heet- lusterrijk 1985 toewensen. Ik hoop dat wij, het FRM, jullie ook komend jaar weer kunnen boelen met ons aller hobby. Dat zal best lukken, want er staan altijd wel opzienbarende dingen te gebeuren in de vrije radiowereld. Hopelijk geldt dat ook weer voor de korte golf. In elk geval hebben we wel enkele aardige verhalen voor jullie. Deze maand zelfs een leuke primeur. In de zeezenderrubriek lezen we natuurlijk al maanden, dat Wonderful Radio London terug zal keren in de ether, maar op dit moment is dat nog niet het geval, wat betreft de zeezender. Tenzij het station toch met de kerstdagen in de lucht is gekomen. Dat valt echter te betwijfelen, maar wij kunnen hier nog geen rekening mee houden, daar dit artikel natuurlijk al voor de kerst gemaakt diende te worden. Het station is al verschillende keren te beluisteren geweest via de KG. Dit kwam dan wel voor verantwoording van Radio Eastcoast Commercial uit Engeland.

Ja en dan is het jaar van Orwell ten einde en hebben we de balans eens opgemaakt. Er is nogal wat gebeurd in dat jaar en daar komen we in het kort even op terug. We zullen deze inleiding afsluiten met de mededeling, dat we nu wat fanatieker naar wat grotere artikelen zullen gaan werken in de vorm van geschiednissen van stations, waarbij we ons best zullen doen daar wat foto's bij te krijgen. En natuurlijk ook de OSL-kaarten.

En dan nu het eerste nieuws van het nieuwe jaar:

RADIO 48 INTERNATIONAL

Het is alweer enkele maanden terug, dat we echt iets van ze hoorden. Toen leek het er zelfs op, dat het station uit de lucht gehaald zou worden. Dit was tijdens de gezamenlijke uitzending met Radio Apollo Int. Daarna hield men het bij Radio 48 een poosje rustig, want overbodig risico nemen is natuurlijk het noodlot tarten. Vervolgens werd er met laag vermogen getest vanuit de auto en daarmee waren de resultaten natuurlijk een heel stuk minder. Op al die testuitzendingen kwam nog niet de helft van het aantal reakties binnen, die het station kreeg op de uitzending van maart '84, toen er ruim 50 brieven in de postbus vielen. Daarbij wel de kanttekening dat er toen betere condities waren dan dat er de afgelopen maanden geweest zijn. Opmerkelijk daarbij was wel, dat er veel brieven ontvangen werden uit Denemarken, Zweden en Noorwegen. Daar bleek de ontvangst juist bijzonder veel beter te zijn. Uit Engeland zelf kwamen maar bitter weinig rapporten, maar daar bleek weer dat het signaal op bepaalde plaatsen wel erg hard binnenkwam, die echter op grote afstand van de lokatie legen. In Londen e.o. was de ontvangst bijv. erg goed, maar vanaf de lokatie doe je Londen niet even aan voor de dagje uit. In Nederland was het station helemaal niet te ontvangen. Maar voor de baas van Radio 48 was het wel leuk om weer eens te doen. In de komende weken zal Radio 48 Int. zich weer wat rustiger houden; het station is eigenlijk tijdelijk dicht. Misschien dat er nog een keertje vanuit de auto getest gaat worden, maar

daarover wist Howard Bell niets met zekerheid te zeggen. Het wordt een drukke periode in de geschiedenis van het station, want er zijn erg leuke plannen, die ten uitvoer gebracht gaan worden. Een gedeelte daarvan is al gerealiseerd. Zoals inmiddels wel algemeen bekend zal zijn, bestaat er in Engeland een goed contact tussen de diverse stations en die contacten leiden wel 'ns tot vriendschap, die wel eens wat overdreven wordt, zodat twee stations elkaar vaker zien dan strikt noodzakelijk is. Radio 48 is zo'n station. De nauwe band met Radio Apollo en het Nederlandse station Radio Enterprise is Howard Bell aardig opgebroken. Radio 48 Int. had tot nu toe altijd programma's, die niet zo gek veel om het lijf hadden. En daarbij kwam nog, dat alles in het Engels gebeurde en dat is niet zo bevorderlijk voor de reakties. Er moest dus iets gebeuren, hoewel Howard daar niet veel in zag. Dave Scott van Radio Apollo begon toen met de bewerking van een man, die eigenlijk alleen maar belangstelling had voor techniek en het wel leuk vond om daar eens mee te spelen. Dave vertelde, dat het hoog tijd werd, dat Radio 48 een volwassen station werd en dat er eens iets meer gedaan moest worden voor de luisteraars op het continent. Soortgelijke reakties kreeg Howard ook te horen van de medewerkers van Radio Enterprise (onafhankelijk van Apollo). Howard ging dus overstag. Hij begreep echter niet, dat er helemaal geen problemen zouden zijn om programma's binnen te krijgen in andere talen. Zelf is hij als Brit de Engelse taal aardig machtig, maar Nederlands, Duits of Frans is voor hem niet te doen. Er werd gezocht naar mensen, die deze programma's voor hem konden maken. Intussen zou hij eens kijken, of hij nog iemand kon vinden, die ook een programma in het Engels zou willen maken. Een week later was de programmering rond. De programma's zouden gemaakt worden en na nog een week waren ook die rond. Intussen heeft Howard een Engels programma en voor de internationale toestand op zijn station zijn er ook programma's gemaakt in de Nederlandse taal. Voor de mensen in Duitsland komt er ook nog een speciaal programma! De Duitse show wordt gemaakt door een medewerker van Radio Enterprise. Voor het Nederlandse gebeuren meldde zich zowaar een vrouw aan en dat is iets, wat we in de RG-pluraterij weinig tegenkomen. De programma's zijn in een gelmproviseerde studio gemaakt, maar klinken nog vrij aardig. Elk programma zal 45 minuten gaan duren en dat is een mooie tijd. Er zijn enkele nieuwe Jingles gemaakt voor het station. Die zijn niet opzienbarend, maar als de eerste uitzending een succes is, dan zal er ook meer zorg aan dit soort dingen besteed gaan worden. Bij succes zou het namelijk best wel eens kunnen gebeuren, dat Radio 48 Int. doorgaat met de internationale uitzendingen, al zal dat niet op regelmatige basis gebeuren. Maar de eerste zal deze of volgende maand plaatsvinden. En met een beetje mazzel zal de ontvangst erg goed zijn, want men heeft de 500 Watt zender op enkele kleinsigheden na af en toe blaast Europa natuurlijk aardig door. Radio 48 Int. heeft voorheen altijd gebruik gemaakt van het adres aan de Victoria Road. Dat adres wordt door sommige stations nog steeds gebruikt,

maar 48 wenst er geen gebruik meer van te maken. Post, die enkele maanden geleden al op dat adres is binnengekomen, is nog altijd niet doorgestuurd en de mensen, die een reaktie verwachten, zullen onderhand wel balen. Nu heeft "Victoria Road" echter beloofd de post door te sturen. Uiteraard moeten de luisteraars wel langer wachten als het station heeft uitgezonden, want reakties kunnen -daar de post via Nederland loopt- niet meteen beantwoord worden, maar ook daarvoor heeft men een oplossing gevonden: de presentatrice van het Nederlandse programma zal in het vervolg de post direct beantwoorden. Na beantwoording wordt e.e.a. doorgestuurd naar Engeland. Voor de luisteraars natuurlijk een extra service. De meesten kunnen dan ook rekenen op antwoord binnen 10 dagen na binnenuitkomst van hun brief. Voor de gelegenheid zal er ook een nieuwe info-sheet worden samengesteld. Dan zullen we om het hele verhaal af te sluiten het adres nog even geven:
RADIO 48 INT., POSTBUS 19074, 3501 OA UTRECHT, NEDERLAND.

RADIO ATLANTIQUE 2000

Een station uit Frankrijk, dat niet regelmatig uitzendt, maar dat in de toekomst wel wil gaan doen. Atlantique heeft enige maanden terug testuitzendingen gedaan in de 41 m.b. op 7330 kHz. en tijdens de uitzendingen werd verteld, dat tevens op 7800 kHz. werd uitgezonden, maar voor zover wij weten, heeft niemand dat kunnen horen. POSTBUS 41, 7700 AA DEOEMSVART (NL).

RADIO BLACK CITY

RBC schaamde zich voor het oponthoud dat was ontstaan in de beantwoording van de post. Men kreeg op de testuitzending van september ruim 100 brieven binnen en die zijn inmiddels allemaal beantwoord. In de toekomst zullen we zeker meer van dit station kunnen horen, want men is van plan vaker uit te zenden. En de post zal voortaan vlotter behandeld worden.

RADIO 49 INTERNATIONAL

Ongeduld. Het stationnetje uit Engeland zond uit via Radio Delmare, maar heeft nu een balletje opgegooid bij MI. Amigoerland. Daarnaast heeft men bekendgemaakt uitzendingen met een eigen zender te willen starten. Men had half november als streefdatum, maar toen bleef het stil.

RADIO 49 INT., P.O. BOX 5, HUNSTANTON, NORFOLK, ENGLAND.

WESTSIDE RADIO

Weer een Iers station. Via het oude adres kwam er niets meer door en men heeft -gelukkig- een nieuw adres: 310 COLLINS AVENUE WEST, DUBLIN, IRELAND.

SPECTRUM WORLD BROADCASTING

Dit was het station, dat als eerste Nieuw-Zeeland bereikte. Men heeft het inmiddels weer geprobeerd en een heel schema werd opgezet voor de kerstuitzendingen op verschillende frequenties in 5 verschillende banden. We zijn benieuwd naar de ontvangresultaten.

KORTEGOLF JAAROVERZICHT 1984

We begonnen 1984 met de wetenschap, dat Radio DAYTONA INT. gepakt was in september en toen kwam de mededeling, dat het station niet meer terug zou keren in de ether. In januari hoorden we zowaar ook nog regelmatig een piraat, die uitzond vanaf zee via 6238 kHz. In de 48mb. Het was de VOICE OF PEACE. Helaas was de ontvangst niet overdreven goed, maar leuk was het wel. Jammer genoeg ging men niet door met de uitzendingen via de KG en bleef ook verdere informatie in dit blad uit. In Italië had men de stations, die via KG uitzonden maar weer 'ns opdracht gegeven een ander plekje op te zoeken. Grote ellende daar en dat was helemaal niet zo leuk, want m.n. een station als Radio MILANO INT. begon net lekker te draaien en speelde tevens de programma's van Radio VICTORIA uit West-Duitsland en die waren dus ook in Nederland bijzonder goed te ontvangen. Radio NOVA was een nieuw, doodgeboren kind uit België. Veel geschreeuw en grote namen als A.J. Belrens werden genoemd en een vermogen van 80 Watt. Medewerkers van Radio Nova uit Italië. Kortom, dit zou het helemaal gaan worden. Het werd niets en dit jaar zal het ook wel niets worden.

In februari meldden we, dat Ierland een klasse apart dreigde te gaan worden op het gebied van de KG. DUBLIN Radio draalde al een poosje en haalde WORLO MUSIC Radio (de echte) in huis. Dat station was erg lang niet meer te beluisteren geweest en keerde dus keihard terug. Maar naast Dublin werden er verscheidene andere stations aangekondigd. Zoals het echter zo vaak gaat met stations, kwam nog niet de helft echt in de lucht, maar Ierland dat afscheid nam van Radio ENTERPRISE werd middels verschillende andere stations vaak gehoord. WESTSIDE Radio en MI AMIGO zijn hier goede voorbeelden van. Vooral de eerste werd regelmatig beluisterd op 6278 kHz. Nederland had toen nog altijd het topstation FREE RADIO SERVICE HOLLAND, dat uit het dal was gekropen, waar het door de rald in terechtgekomen was en ging uitzenden via de zenders van Radio DELMARE uit België. De FRS-H was hierdoor weer helemaal terug. De poststaking, die ons land telsterde, zorgde ervoor dat menig station in de problemen kwam. Zo kreeg men bij diverse stations geen informatie binnen, anderen kregen geen programmabanden. Radio Victoria uit Duitsland zendt uit via Radio Milano en dit is een aardig succes, maar via een ander Italiaans station is het waardevol en om geld uit te sparen staakt men deze uitzendingen. Een Engels station, luisterend naar de naam Radio DIANA heeft na een jaar eindelijk de eerste ontvangen brieven beantwoord. Het betrof de uitzendingen van 7.11.82 en 13.2.83. Echter lang niet iedereen kreeg een briefje terug. Wij zitten bijvoorbeeld nog altijd te wachten. Radio XANAOU, een van de stations, die wel in opzien baarden, besloot na een lange rustperiode weer eens terug te keren in de ether op 6300 kHz. In Engeland werd er melding van gemaakt, dat er een nieuwe wet van kracht zou worden, die het voor illegale stations bijna onmogelijk zou maken post te ontvangen. Als voorproefje kreeg het Victoria Road adres een bezoekje van de GPO. De bewoner had zijn licentie gehaald en moest stoppen met zijn hulp aan illegalen. Het station, dat daar later erg veel last van zou krijgen, was Radio

48. De mededeling werd naar de betreffende stations gestuurd en die moesten dus op zoek naar een ander adres, hoewel sommigen nog gebruik maken van Vict.Rd. De post komt nog wel aan, maar met ontzettende vertraging. Het Engelse station Radio ATLANTA keerde terug maar deed dat slechts voor korte tijd, want nadat bekend was, dat de wet enigszins aangepast zou worden, goolde men er het bijltje definitief bij neer. Een nieuw station uit Engeland doet zijn intrede en stoort meteen maar de uitzendingen van de FRS-H op 7315 kHz. De nieuwigheid haet SPECTRUM WORLD BROADCASTING en zou later in het jaar iets presteren, wat nog nooit een ander station is gelukt. Radio Milano maakt bekend ook op 9810 kHz. te gaan uitzenden. Ook Victoria zal via die nieuwe frequentie te horen zijn. Italië kende een nieuwe in het station, dat luistert naar de naam Radio SPOLETO INT. Volgens Roger Kirk wist men zelf niet, dat men via de KG te horen was met de - dacht men- pasgekochte MG-zender. Later is Spoleto wel een echt KG-station geworden.

Een maandje later verschijnt er geen KG-rubriek in het FRM, maar wel een reactie van Roger Kirk met enkele beschuldigingen aan ons adres en het verwijt, dat we nooit luisteren. Nee, het is nogal een lolletje om op zondag je wakker af te laten lopen.... Dat is het probleem echter niet. Bij Radio Victoria is men pas goed op weg, maar men denkt er al te zijn. Het station wordt dan regelmatig gehoord, maar niet alle luisteraars zijn er even gelukkig mee. Luisterstation Victoria werkt ongeveer als volgt: de toestand komt voor het overgrote deel van luisteraars en als zij het station niet horen, dan kunnen wij daar ook niets aan doen. Veel mensen vonden toen, dat Roger Kirk erg arrogant overkwam en lechten om de matige jingles. Dat mag ook best gezegd worden en daar moet een station lering uittrekken en niet gaan lopen zeuren. Je moet dat echter wel kunnen. Radio Victoria is een vriendje gebleven en de programma's zijn beter geworden, dus wat is het probleem? Opzienbarend is het allemaal niet. Dat was wel het probeersel van Radio Delmare uit België. Zij startten in het prille begin van 1984 uitzendingen in de MG en daar werd even snel een eind aan gemaakt door de Belgische RTT. Al gauw werd bekendgemaakt, dat Delmare snel zou terugkeren. Niet meer via MG, maar via de KG. De zender stond nog altijd op de oude plaats. De politie had hem niet mee kunnen nemen, omdat die te zwaar was en men besloot toen maar om de belangrijkste onderdelen te slopen. Die onderdelen zou Johan Rood er vlot weer ingestopt hebben, maar hoe anders liep het ef.... Naast Radio Delmare waren ook FRS-H, KBC RADIO, RADIO CLCG en RADIO 49 't slachtoffer, want die maakten allemaal gebruik van de zender. En Radio Delmare was niet de enige, die een klap te verwerken kreeg in maart van het vorig jaar: in Engeland kennen we Radio EASTCOAST COMMERCIAL als een van de toonaangevende stations. Zij startten die maand hun uitzendingen. Kort na die start zag men verdachte personen in het bos en men nam de benen. De apparatuur werd in beslag genomen en zo was het station voor de 2e keer in een jaar tijd uit de ether gehaald. Men vertelde toen doodleuk, dat er niemand gearresteerd was, maar dat men het voorlopig wel een poosje kalmaan

ging doen. Immers, de boete zou veel geld gaan kosten. Enkele weken later keerde men terug in de ether. Radio APOLLO INT. kende ook tegenslagen: de studio van Dave Scott raakte onklaar en voorlopig werden de uitzendingen geschrapt. Radio KRYPTON zond al maanden, nee jaren uit op 6265 kHz. en nu stertten zij ook uitzendingen op 7710 kHz. waar men ook verschillende lokale piraten uit Engeland ten gehore bracht. Ook Spectrum World Broadcasting ging van deze frequentie gebruik maken. Een MG-station uit de UK goolde het bijltje erbij neer na alle akties van politie en politieke partijen. Het was Radio SOUVEREIGN en na een vruchteloze poging om het station via een der zeezenders nieuw leven in te blazen weak men uit naar Italië, waar men bekend maakte eveneens via de KG te willen gaan uitzenden. Dat projekt is inmiddels nog niet verwezenlijkt. In Nederland keerde Radio NOLAN INT. af en toe terug en dat was erg leuk, daar dit al een heel oud station is, dat het in het verleden erg goed gedaan heeft. Regelmatige uitzendingen zaten er echter niet in en het station is dan ook de laatste maanden van het vorig jaar niet meer te horen geweest. EASTCOAST Radio uit Ierland kwam ook via KG tot ons, maar koos niet zo'n beste frequentie, 6210 kHz. en dat is vlak naast Delmare. In Europa -tenminste op het vasteland- zou het station niet te beluisteren geweest zijn als er geen problemen bij Delmare onstean waren. Nieuwe stations dienden zich aan tegen de tijd, dat het zomer diende te worden. In Engeland had men te kampen met droogte. Wij verzopen bijna. Duitsland was nooit een echt piratenland, maar daar zou wel even verandering in komen. Radio Victoria was het station, dat na het verschelden van Radio Quadro Int. het heft in handen nam. Radio SYLVIA INT. had al begin '84 gemeld in de ether te willen komen. Daar kwam vooralsnog niets van, maar wel werd er iets gehoord, dat later Radio Sylvia bleek te zijn geweest. Op 8 april werd het station voor het eerst gehoord in de 48 mb. op 6225 en 6240 kHz. Sylvia was in 1984 onregelmatig te beluisteren. Radio Apollo Int. bracht een bijzonder goed programma met een speletje over de Ierse vrije radio. In deze special o.a. de visie van Robbie Dale over de nieuwe Radio Caroline. Ook ging Apollo naast uitzendingen in de KG wat programma's verzorgen in de FM-band, waar het station de naam PSC-FM kreeg. Uit Frankrijk kwam rond deze periode steeds vaker het signaal binnen van Radio WAVES INT. Frankrijk is ook niet zo'n piratenland, als het op KG aankomt. Ook Radio ATLANTIQUE 2000 is regelmatig te horen. Beide stations prefereren de 41- boven de 48 meter band. W.M.R. behaalde leuke successen via de zender van Radio Dublin, maar zou in de loop van het jaar gaan uitbreiden en via diverse landen in verschillende delen van Europa te beluisteren zijn. Duitsland kreeg er nog een nieuw station bij, hoewel de medewerkers van Radio 101 wel erg vreemd deden. Men zou uitzenden vanuit Ierland, maar luisteraars in Engeland vonden, dat het signaal dan wel wat beter mocht zijn op 7450 kHz. Er worden verschillende adressen gegeven, maar iedereen schijnt altijd antwoord te krijgen. BRITAIN RADIO INT. is een van de betere stations in Europa. Maar BRI was al een hele tijd uit de lucht, omdat het bevriende station Eastcoast Comm. eruit was gehaald.

Britain benutte de tijd om tot bezinning te komen; er moesten tenslotte maatregelen genomen worden. Een nieuw adres was nodig, maar men was erg voorzichtig geworden en dat resulteerde uiteindelijk in uitzendingen, waarin geen enkel adres genoemd werd. Uiteindelijk ging men over steg en bleef men het oude adres in Engeland - wat tijdelijk nog gebruikt kon worden - trouw. Verder werd een adres op het continent gezocht. Daar slaagde men er in om gebruik te gaan maken van Postbus 19074, 3503 DB Utrecht in Nederland. Radio PACIFIC was een nieuw station dat het van relaisuitzendingen moest hebben. Men vond Radio IRELAND INT. bereid de uitzendingen te verzorgen, maar dat station was nog maar weinig op het vasteland van Europa gehoord. Uiteindelijk besloot men de relais via een ander station te laten lopen, Radio Waves uit Frankrijk. MISTY MOUNTAIN Radio is een station, waar we ontzettend weinig van gehoord hebben. Wat er zo bijzonder aan is? Wel, men pleegde enkele uitzendingen en die kwamen uit een land, waarvandaan je zulke uitzendingen niet verwacht: Noord-Ierland (Ulster) en dat is dus iets heel nieuws. Intussen was men in Engeland heel erg bezig met de nieuwe wet en het was op een bepaald moment zelfs zo erg, dat menigeen dacht dat er de meest vreselijke dingen zouden gebeuren, als een station gepakt zou worden.

Anderen dachten, dat de wet al van kracht was en in aller lijf werden afscheidsshow's gemaakt. WEEKEND MUSIC Radio was zo'n station. Zij namen afscheid in de veronderstelling, dat het wel bekeken was voor de Britse piraten. Nu was het wel 1 april, dus we zouden aan een grap kunnen denken; in dit geval geen denken aan. Dok werden uitslagen bekendgemaakt van diverse polls. Radio MI Amigo (Ierland), Radio BRICITTE (Belgie) en - en dat is eigenlijk heel erg verwonderlijk - Dublin Radio waren de slechtsten wat programma's betreft. Wat beantwoording van de post aangaat, stond Radio ARENA (Nederland) erg hoog geklasseerd. Radio ATLANTIS SW. uit Engeland stond ook niet al te best aangeschreven, terwijl het reeds eerder genoemde Weekend Music R. eveneens slecht van antwoorden was. Stations, die een eervolle vermelding kregen als het aankwam op QSL-kaarten, die nergens op leken, waren o.a. Radio Ireland Int., Radio Hexagon en MUSIC RADIO HOLLAND. Hoe de situatie bij de verschillende stations nu is, weten we niet, maar we weten dat er bij sommigen wel verbetering is gekomen. De algemeen slechte stations bleken Radio Brigitte, CAPITAL Radio (Ierland) en BBMS (Engeland) te zijn. Radio Delmare had daar de eerste plaats verlaten. Postief dus! Radio Apollo Int. bleek het beste station te zijn, maar als aantekening moeten we wel geven, dat de poll door een Engels blad werd gehouden en dus de meeste luisteraars in de U.K. heeft. FRS-H is toch in Engeland wel bijzonder geliefd, want dit station stond ook erg hoog. Heel erg belangrijk is natuurlijk de verklezing van station de briefschrijver de meeste waar voor zijn IRC's geeft en dat bleek Radio FREEDOM INT. uit Schotland te zijn. De beste presentatie vonden we bij de bekende grote stations. Engeland kende slechts 1 station, dat 1 keer had uitgezonden. Dat was BIG LONDON Radio. In aug. '83 voor het eerst in de ether, maar toen verliep dat niet zo lekker. In 1984 zond men weer uit, maar niet op de gebruikelijke tijden: rond middernacht.

Daarna werd van het station, dat exact hetzelfde programma ten gehore bracht als het jaar daarvoor, niets meer vernomen. Radio MI Amigo (Ierland) zorgde voor een primeur: in de uitzendingen werd gevraagd om rapporten en natuurlijk noemde men het adres. Veel mensen stuurden een briefje, dat na enkele weken onbestelbaar retour kwam: men woonde niet meer op dat adres. KBC Radio (NL) onderging ook een adreswijziging: Postbus 23, Ederveen. Italië kwam met nieuwe stations. Radio RETE MILANO MANILLA ONE via 7215 kHz. (41m) met 100 Watt. Na de zomer steeds minder gehoord en het ziet er naar uit, dat het nu helemaal afgelopen is. 91 RADIO zou gaan uitzenden op 9845 kHz. met 10W, maar daar zou spoedig verandering in komen; een betere zender. Daar wachten we nog steeds op. ITALIA UNO is nr.3. Zou begin '84 te horen zijn, maar bij bitter weinig mensen werd ontvangst aangetekend. De ITALIAN BROADCASTING CORP. was in 1984 even terug in de ether, ten gehore gebracht door Radio TIME. Een samenwerking leek op til, maar heeft schijnbaar niet plaatsgevonden. Een Iers station met de naam PREMIER Radio stak de kop op op 6217 kHz. maar kon het vasteland haast niet bereiken, zeker niet toen de condities het af lieten weten. Radio Freedom zag de eerder gemaakte fout in en zou terugkeren op de KG. Nog steeds in de zomermaanden maakten we kennis met Radio BATIDA. Veel reggae-muziek van het Duitse station. Milano Int. startte na 7295 kHz. ook met uitzendingen via de MG en FM. Spectrum World Broadcasting was tijdens de paasdagen frequent te beluisteren via 6270 en 7710 kHz. Men maakte bekend ook uit te zenden via 13.733 kHz., maar niemand kon hen daar horen. Er werd dus een beetje schemper geleden, totdat SWB enkele weken later bekendmaakte, dat er voor laatstgenoemde frequentie rapporten binnen waren gekomen uit Nieuw-Zeeland. Men kon dit ook aantonen, dus eiste SWB als nieuw station meteen de meest opzienbarende gebeurtenis van het jaar voor zich op. Men was er uiteraard zelf ook erg blij mee en stak dat niet onder stoelen of banken. Enkele weken later werd SWB het zwijgen opgelegd; niet door de GPO, maar door een storm. De apparatuur werd ernstig beschadigd. De zomermaanden waren zeer vruchtbaar voor stations. Er kwamen nieuwe en andere keerden terug. Weekend Music Radio (Schotland) was ook door het spook - de nieuwe wet - uit de ether gebleven, maar deed in de zomermaanden toch nog wel eens een QSO-tje. In Engeland werd bekendgemaakt, dat Eastcoast Comm. uit de lucht was gehaald en dat er nog anderen op het verlanglijstje van de heren van de GPO stonden, waaronder alle grote namen met Apollo en BRI bovenaan. BRI bleef meteen wat maandjes weg, maar Apollo bleef gewoon doorgaan met de uitzendingen en het is allemaal nogal meegevallen: Apollo is er nog steeds. KRISTEL Radio zendt alleen op feestdagen uit, in 1984 dus maar enkele keren. Tijdens de uitzendingen maakt men meestal een telefoonnummer bekend in Londen. Radio Krypton was nogal openhartig wat betreft hun kritiek op de luisteraars. Men kreeg nog maar weinig reacties en dat was "no fun", vond men. Er moest dus verandering in komen; de tweede frequentie 7710 kHz. zou voorlopig niet meer gebruikt worden. Radio Eastcoast Comm. heeft in juli een nieuwe frequentie gevonden: 6280 kHz. (41m). Er wordt echter wel op zaterdag uitgezonden, omdat men anders problemen zou kunnen

krijgen met Westside Radio (Ierland op 6278 kHz.) en storing zou het gevolg zijn. Radio CAROLINE S.W. werd ook weer eens gehoord; lang geleden werd dit station uit de ether gehaald. Freddie Archer liet toen weten door te gaan, totdat het zendschip terug op zee zou zijn en stopte zodra gehoord werd, dat het schip eraan kwam. Er kwam echter niets, dus keerde RC-SW terug. De "Ross Revenge" kwam toen wel op zee en het KG-station stopte tot zomer 1984, toen men een eenmalige grap uithaalde. Radio Apollo werd in de U.K. goed beluisterd, omdat men een harder signaal had dan Radio ENOCH. Op het vasteland bleek het niet veel uit te maken, dus was op 7320 kHz. een hoop gekraak te horen. Radio Enoch zendt onregelmatig uit met politieke uitzendingen. Radio Xanadu maakte eind juli definitief bekend te zullen stoppen nu de Britse overheid de piraten de oorlog had verklaard. Men voelde niets voor een grove boete. Een station, dat we eigenlijk al opgegeven hadden, keerde toch terug en deed dat met de nodige publiciteit: SUNRISE Radio in de 26 meterband. In 1984 heeft men dit met een vernieuwde start ook verscheidene malen gedaan. Radio MARABU komt in de ether en laat de uitzendingen verzorgen door Radio 101 (Duitsland, al beweren ze zelf anders). Kondities leten te wensen over en de programma's van Radio ENTERPRISE (NL) worden telkens via verschillende frequenties uitgezonden. De programma's gaan die maand naar de USA, waar Radio USA ze zal uitzenden vanaf het immer zonnige eiland Hawaii. Radio USA doet daar ook uitzendingen voor Apollo Int. Het Amerikaanse station is via de zender van Apollo dan weer in Europa te horen. In de USA maakt een aantal stations bekend, dat zij in de toekomst zullen proberen de "oude wereld" te bereiken met hun zenders. Radio CLANDESTINE en K.M.A. zijn de stations, die op dat gebied het fanatiekst zijn, maar we hebben ze nimmer ontvangen en er zijn ook geen meldingen binnengekomen van andere DX-ers. Radio EARTH INT. is niet echt illegaal, ze gaan uitzenden via WORLD RADIO NEW ORLEANS, een KG-station dat met veel bombarde aangekondigd werd als "de nieuwe revolutie op de korte golf". Daar kwam niets van terecht en men moest zandtijd gaan verhuuren. Radio Earth had daar wel oren naar en Earth zou later ook nog te horen zijn via de zender van Radio Milano. Noorwegen ging een woordje meespreken door Radio MIRAGE. Veel is dit station niet te beluisteren geweest, maar dat mogen we van een station uit die kontriën ook niet verwachten; de boetes liggen daar erg hoog en het risico is er door het fanatisme van de opsporingsambtenaren een stuk groter. Radio Mirage schijnt ook behoorlijk wat moeilijkheden te hebben want het station werd via diverse frequenties beluisterd. Radio BIG BRD-THER is er weer eentje uit Duitsland; de aangekondigde regelmatige uitzendingen zijn er nog niet van gekomen, ondanks diverse tests op verschillende frequenties. ABC TRAMORE was via 7325 kHz. in de ether met parallel uitzendingen op MG. Radio CRYSTAL SHIP is een station uit Amerika, dat wel in Europa te horen bleek te zijn. Er werd toen wel vanuit de States uitgezonden. Radio TITANIC keerde terug om de 9e verjaardag te vieren. Natuurlijk wilde men vaker te horen zijn, maar daar kwam helemaal niets van. Men is verder niet meer gehoord, maar heeft plannen om via een relay even terug te keren in de ether.

Tenslotte maakte Radio AVALANCHE ook bekend aan een comeback te werken; men zocht een nieuw adres en een station, dat de programma's kon uitzenden. Zo te zien is dit niet gelukt.

Als de zomer op z'n eind loopt en wij er bijna niets aan gehad hebben, keren ook diverse stations ons de rug toe. Maar er komen er ook weer bij: Radio NA N GAEL is b.v. een nieuw station uit Ierland, dat niet bij iedereen in de smaak valt, maar wel iets aparts is. Medewerkers van Eastcoast Comm. maken bekend, dat zij de indruk hebben, dat zij door de Home Office achtervolgd worden, maar de uitzendingen zijn nergens te beluisteren. Dat zou nog een poosje zo doorgaan, maar uiteindelijk zou de lucht wat opklaren. Men is dan wel te horen met een reservezender. Het gekke is dan, dat de ontvangst in Engeland bijzonder goed is, terwijl die op het vasteland aanvankelijk een stuk minder is; later zou daarin een aanzienlijke verbetering komen. Radio Waves Int. gaat naast de Franse en Engelse programma's ook een Duits programma brangan. Music Radio Holland geeft te kennen een poosje uit de ether te blijven; vakantie zullen we maar zeggen. Nieuw is het Nederlandsa station Radio SANTANA. STATION 41 is ook een terugkomer, gewoon weer in de 41 meter band. Misty Mountain R. schijnt op dat moment de smaak te pakken te hebben, want zij worden aardig vaak gehoord. Nog een station, dat even terugkwam, was Radio RABBITHOLE. Vroeger met een U.K. in de naam, maar dat werd veranderd toen er teveel collega's opdoken met U.K. In de naam. Britain Radio Int. komt eindelijk retour, maar vindt de resultaten op 6225 kHz. te mager en wijkt uit naar 6240 kHz. om later in het jaar de oude frequentie weer op te zoeken. Met veel succes, want veel mensen zijn blij dat het station weer in de lucht is. Er komt in de maand september veel post binnen uit Noorwegen en Zweden. Apollo en Radio 48 worden bijna uit de lucht gehaald, denken zij, maar de wagen die vlak bij de zender stopt blijkt van het Engelse staatsbosbeheer te zijn en die mensen zoeken niet naar piraten, maar bespieden slechts vogels. Voor rare vogels hebben zij totaal geen oog. De rest van het nieuws lezen jullie in de artikelen die dit blad deze maand sieren.

SOUND OF SWITZERLAND

Heeft een oorsprong, die teruggaat naar het einde van de jaren '70. Men heeft in 1984 de draad weer opgepakt en nu is men af en toe te beluisteren. De programma's zijn nog niet zo geweldig; er wordt veel muziek gedraaid en aankondigingen zijn er bijna niet. Daar zal men veranderingen in gaan brengen, maar niet van de ene op de andere dag. Rond januari 1985 zou het wat beter klinken en daarna zal men ook wat vaker de lucht ingaan. SOS gebruikt ook POSTBUS 41, DEDEMSVAART.

BRITAIN RADIO INTERNATIONAL

Dit station is in november verscheidene keren actief geweest, maar zegt last te hebben van de GPO. Die schijnt op het station te loeren. Dat zal wel meevalen, want BRI wilde ook in december en januari normaal uitzendingen verzorgen en dat zal wel gebeurd zijn ook. Men is overigens niet erg te spreken over het Engelse adres, dus vraagt men de post te sturen naar het adres in Nederland en dat is:

POSTBUS 19074, 3501 OB UTRECHT (NL).
 In de tweewekelijkse uitgave van Radio Telex werd dit adres helaas verkeerd vermeld. Maar Vict.Rd. lijkt dezelfde kant op te gaan als P.O.Box 319 en dus wordt het voor de Engelse stations een stuk moeilijker. Er zijn nog maar weinig adressen, die echt betrouwbaar zijn. Alle post moet dus naar Nederland en dat was bij de laatste twee uitzendingen behoorlijk te merken, want er moest een aanzienlijke vracht portokosten betaald worden om deze post gebundeld naar de overkant van de Noordzee te krijgen.

MI AMIGO INTERNACIONAL

Het Ierse station heeft snode plannen met de uitzendingen van 1985. Men wil eilereerst een 400 Watt zender gaan inschakelen en daarnaast zullen er tests komen via 15.000 kHz. of een frequentie daar in de buurt. In de 48 m.b. zal het station te beluisteren zijn via 6285 kHz.

RADIO EASTCOAST COMMERCIAL

Men is weer gestopt en om eerlijk te zijn heb ik er weinig vertrouwen in dat men inderdaad uit de ether zal blijven. E.E.C. werd de afgelopen maanden herhaaldelijk uit de ether gehaald, maar keerde ledere keer terug. Nu heeft men besloten, dat het maar afgelopen moet zijn. De uitzendingen van Wonderful Radio London zullen gewoon doorgaan, want Radio ECC zond deze programma's niet uit. Dat wordt nu gezegd, maar we hebben de stem van Norman Nelson weleens gehoord, vlak na de uitzending van het station en daarna werden de programma's van Radio ECC uitgezonden, dus helemaal waar kan dat niet zijn. Radio ECC komt dus in 1985 gewoon terug. Wedden????

FUTURE WORLD RADIO

Dit station duikt soms op in de 41 mb. en maakt gebruik van POSTBUS 725, ARNHEM (NL). In ons gedeelte van Europa trekt men den meteen de konklusie, dat het station samenwerkt met KBC, maar KBC zendt juist niet in de 41 mb. uit en heeft een heel ander adres. Men mag de link blijven leggen, maar zeker is het niet.



We zullen het hierbij laten. De postbus staat open voor jullie reacties en die moeten dan dus ook komen. En hopelijk vinden jullie de verdikking van het FRM ook fijn. Er wordt meer werk aan besteed, dus wat meer abonnees kunnen natuurlijk geen kwaad. Laet wat van jullie horen. Het aanzien van het FRM in het buitenland is erg groot. Dave Scott vertelde bijvoorbeeld dat hij het mooi zou vinden, als Engeland zo'n blad zou kennen. Daar heeft men zolets niet. Tenslotte bedankt voor de kaartjes, die ik heb mogen ontvangen. Dat waren er tot nu toe bijna 35, dus wat lezers betreft, zit het met deze rubriek wel goed. Volgende keer meer!
 JOS.

14.10	08.10U	MIRAGE	ENGELAND	7350	12111	09.55U	UNID	FINLAND??	6310	24222	
	11.00U	THE MIGHTY KBC	ENGELAND	7350	12112	09.40U	DUBLIN	IERLAND	6910	34333	
	09.25U	101 INT.	DUITSLAND	7445	34343	09.30U	TIME	ITALIE	7105	24122	
	10.15U	SUNRISE	ENGELAND	11400	12211	08.50U	SPOLETO	ITALIE	7140	33122	
20.10	11.00U	DUBLIN	IERLAND	6910	44343	09.10U	VICTORIA	DUITSLAND	7295	45344	
	10.00U	VICTORIA	DUITSLAND	7295	32332	12.30U	FUNKY SOUND	DUITSLAND	7295	45344	
	13.00U	ABC TRAMORE	ENGELAND	7325	23233	15.00U	MILANO	ITALIE	7295	45244	
21.10	10.35U	UNID	NERDERLAND?	6215	24222	10.40U	FUTURE WORLD	??	7315	44444	
	09.45U	ATLANTIS	ENGELAND	6225	24333	09.40U	SOUND OF SWITSL., SWITZERLAND		7317	34333	
	10.00U	UNID	SCHOTLAND	6235	25333	12.30U	FUTURE WORLD	??	7315	44444	
	10.30U	BIG BROTHER	DUITSLAND	6240	24133	10.30U	UNID	NON-STOP MUZIEK	7320	35333	
	11.00U	KRYPTON	ENGELAND	6264	34333	10.45U	UNID	IDEM	7320	35333	
	10.45U	WESTSIDE INT.	ENGELAND	6280	24433	10.00U	ABC TRAMORE	IERLAND	7325	24222	
	12.00U	DUBLIN	IERLAND	6910	44444	09.50U	ATLANTIQUE 2000	FRANKRIJK	7330	24212	
	09.00U	VICTORIA	DUITSLAND	7295	35233	11.20U	ENOCH	ENGELAND	7335	34233	
	12.30U	FUNKY SOUND	DUITSLAND	7295	35233	09.30U	WAVES	FRANKRIJK	7338	34333	
	10.35U	LONDON 'BIG L'	ENGELAND	7315	35333	10.40U	PACIFIC	ENGELAND	7338	34333	
	10.00U	ABC TRAMORE	ENGELAND	7325	33333	11.00U	BATIOA	DUITSLAND	7345	44444	
	11.05U	GB 2 WS	ENGELAND	7375	33322	09.40U	K.B.C.	NERDERLAND	7350	34333	
	09.10U	101 INT.	DUITSLAND	7445	43324	11.25U	UNID	??	7350	24222	
	10.20U	UNID 101?	DUITSLAND?	7449	45444	10.30U	K.B.C.	NERDERLAND	7355	34333	
27.10	08.00U	DUBLIN	IERLAND	6910	45344	11.20U	CRYSTAL	ENGELAND	7375	34333	
	08.30U	VICTORIA	DUITSLAND	7295	44444	10.00U	UNID	??	7380	23212	
	11.25U	UNID	??	7330	13232	09.05U	101 INTERNATIONAL	DUITSLAND	7445	34323	
28.10	10.00U	APOLLO	ENGELAND	6200	44333	03.11	10.15U	EASTCOAST COMM.	ENGELAND	6280	34333
	10.50U	DELMARE	BELGIE	6206	34233	10.30U	DUBLIN	IERLAND	6910	44444	
	13.00U	FRS-HOLLAND	NERDERLAND	6206	34233	09.50U	SPOLETO	ITALIE	7140	23223	
	09.45U	UNID	??	6225	15111	10.45U	VICTORIA	DUITSLAND	7295	45434	
	12.00U	LONDON	ENGELAND	6240	43433	10.05U	ABC TRAMORE	IERLAND	7325	25222	
	11.05U	KRYPTON	ENGELAND	6264	23222	04.11	12.40U	TELSTAR	DUITSLAND	6215	34333
	10.00U	CAPITAL	IERLAND	6268	24222	10.30U	GEMINI	ENGELAND	6220	24444	
	10.25U	SPECTRUM WORLO	ENGELAND	6270	33222	11.30U	TELSTAR	DUITSLAND	6227	34333	
	11.20U	WESTSIDE	IERLAND	6278	34233	12.35U	R.H.A.	NERDERLAND	6240	45444	
	09.00U	BRIGITTE	BELGIE	6301	34333	13.00U	WEEKEND MUSIC R.	ENGELAND	6240	23222	

Ontvanger: GRONDIG SATELLIT 3400
Antenne : Telescope

VICTORIA, POSTBUS 19037, 3501 DA UTRECHT



Radio aktuell

St. Gallen

...Met een kleine letter graag...

Eigenlijk wilde ik een artikel over Radio 24 schrijven, maar deze zender is niet zo erg gezellig en ik kon niet voor een interview met foto's komen. Ze hebben misschien geen interesse of ze zijn gewoon te arrogant. Over de grote Zwitserse stations zul je van mij dus geen reportages kunnen verwachten, maar wel over de wat kleinere. Zo hoop ik in de toekomst nog wat reportages te brengen over Radio Eulach, Zuerisee, Raurach etc. en niet van 24, Basilisk en ExtraBE. In FRM nr. 9/10 stond overigens een fout op pag.44: Wolfram, dit station noemt zich ExtraBE en niet Exstrasse en dit BE staat voor het kenTeken van Bern, dat je op iedere auto in de regio ziet!

Op 12 september jl. was ik om 14.30 uur aangemeld bij de directeur van Radio aktuell - St.Gallen, "onze" zender dus. De studio's van dit station zijn gevestigd in een in historisch opzicht zeer mooi gedeelte van St.Gallen, naast de Marktplatz, namelijk aan de Magnihalde 7. Dit station is wel een beetje afgesloten, d.w.z. zonder een afspraak vooraf kom je er niet in.

De eerste indruk was een heel moderne en mooi ingerichte ontvangstruimte met toch wel een gezellige sfeer. Aan de directeur, Mr. Bachmann, heb ik dezelfde vragen gesteld als aan zijn collega van Radio Z. De eerste vraag ging dus over programma's voor Nederlanders en toeristen. In onze regio wonen veel Nederlanders en toeristen uit de Benelux komen graag naar het Appenzellerland, dat ook binnen het ontvangstbereik van de zender ligt. Maar helaas: men voelt er niets voor om speciaal voor deze toeristen programma's te brengen, alleen voor en na de Informatie op elk uur zou het

misschien mogelijk zijn ANWB-oproepen e.d. door te geven. Dit ook omdat Radio aktuell geen anderstalige programma's brengt, dus alle DJ's praten alleen ons dialect. De informatie wordt echter in het Duits gedaan.

Ook bij de opbouw ging het net als bij Radio Z. Men kon vrij aankopen, wat er aan apparatuur nodig was. Het bestuur vergaderde erover, welk bedrijf de studio's moest inrichten (Autophon/Radio Iseli). "We wilden apparatuur kopen, die geschikt is om radio mee te maken, maar niet te duur en goed van kwaliteit", aldus mr. Bachmann. "Daarom brachten we eerst een bezoek aan andere stations, die op 1 november 1983 waren begonnen, zoals Radio Basilisk en Radio Zuerisee. Nadat we daar rondgekeken hadden, kozen we voor Autophon/Radio Iseli. Dit is een van de grootste elektronika-handelaren hier en ze moeten voor ons 2 studio's inrichten met precies dezelfde apparatuur en dezelfde opbouw. Een daarvan is de live-studio en de tweede dient als reserve-studio in geval van

storingen e.d. en tevens voor de produktie van speciale programma's, die op een bepaalde dag worden uitgezonden. In ieder geval houdt men vergaderingen samen met het bestuur en met Autophon, waarin de beslissingen betreffende de apparatuur worden genomen. De draaitafels zijn van E.M.T., geluidsapparatuur van Otari en het mengpaneel kwam uit Konstanz. Heel internationaal dus....."

De zender wordt door de PIT gemaakt, maar is eigendom van Radio aktuell. De kosten: 100000 ZFr. liggen iets lager dan bij Radio Z, maar toch heeft de zender een vermogen van 300 Watt. Tot eind augustus draaide men met 100 Watt. "Maar omdat we ontvangstproblemen hadden", zei mr. Bachmann (zelfs in de studio kon men geen signaal van de zender ontvangen!), "hebben we een vergunning gekregen om met 300 Watt uit te zenden".

Zo zijn ze ook in Ulm in prima stereo te horen, maar hier in Arnegg (ca. 9 km. van de zender) slechter dan een kortegolfstation.

"De muziek gaat vanuit de studio via de PIT naar de zender; er wordt dus hier ook geen gebruik gemaakt van een steunzender. Dit wegens de slechte kwaliteit, die een steunzender geeft door de topografische omstandigheden. Het nachtprogramma krijgen we van Radio Basilisk door d.m.v. een 4-draads-muziekverbinding tussen Basel en St.Gallen".

Ik wilde weten, of men tevreden is over de samenwerking met Radio Basilisk. "Ja, de reacties van het publiek op de nachtprogramma's zijn goed. Radio Basilisk is het enige station in Zwitserland, dat een nachtprogramma heeft, dat door DJ's verzorgd wordt. Veel spelletjes, gekke dingen; er valt veel te lachen in dat programma. We weten niet of we met de samenwerking doorgaan en hoe lang, maar we hebben dezelfde ideeën en het zijn goede partners. Voor ons is de samenwerking totnu toe alleen maar gunstig geweest. Christian Heeb, de directeur van Basilisk, is een bekwaam vakman, die weet hoe je radio moet maken



IN DIT GEBOUW ZIJN DE STUDIO'S VAN RADIO AKTUELL GEVESTIGD OP DE 1E VERDIEPING.



MIJN INTERVIEWPARTNER, MR. BACHMANN, DIREKTEUR VAN HET STATION, IN ZIJN BURO.

en ja, we zijn best tevreden".

"Ik vind het heel interessant, dat twee zo verschillende regio's op radiogebied met elkaar samenwerken", zei ik tegen mr. Bachmann. "Ja, de manier waarop die samenwerking tot stand kwam, was ook wel leuk. We wilden namelijk net als andere stations met de officiële radio DRS3 samenwerken, omdat de ontvangst van DRS3 via Saentis in het gebied van Radio aktuell probleemloos is".

"Hoe is de opbouw van de discotheek verlopen? Was daar een bepaald budget voor uitgetrokken?"

"Voor het z.g. "startarchief" moesten we naar de winkel en voor een bepaald budget de belangrijkste platen kopen. Richard Fischbauer, onze muziekdirecteur, heeft ervoor gezorgd, dat het archief met de "sound van Radio aktuell" tot stand kwam. Nieuwe platen en hits krijgen we gratis van de platenmaatschappijen. Die weten ook wel, dat een plaat alleen in de hitlijst komt, als ze via de radio gedraaid wordt".

"Hoe is het format? Gouwe ouwe en nieuwe hits? Verhouding 50 : 50?"

"Nee, de gouwe ouwe zijn toch in de meerderheid, zo'n 60%. 's Morgens moeten we zeker oude platen draaien, in de voormiddag kan er al wat nieuwer werk gedraaid worden. Tussen de informatiebloks moet de muziek wat rustiger zijn, 's avonds kan het er dan wel weer wat "harder" aan toe

gaan en vanaf 22.00 uur (het laatste uur) weer rustige muziek. Dan -vanaf 23.00 uur- schakelen we over op Radio Basilisk". Radio aktuell wil de luisteraar beslist geen muziek opdringen. Men draait wat het publiek wil horen. Radio aktuell heeft als enige station iedere zondag een programma met "Volksmuziek", dat een geweldig succes kent. Vooral in onze regio is deze muziek zeer populair, ook onder de jongeren! Willi Valotti is een expert op dit gebied, omdat hij zelf ook bij een Laendlerkapelle speelt. Radio aktuell werkt ook met compactdiscs; niet zoveel echter, een stuk of 60.

Wat de informatieve programma's aangaat, is de indeling als volgt: de algemene info komt van Radio Basilisk, maar wordt voorgelezen door nieuwslezers van Radio aktuell zelf. Lokale informatie komt echter via telex of via plaatselijke korrespondenten binnen; hiervoor moet nog een systeem worden opgebouwd.

"Bent u tevreden met de resultaten tot nu toe. Is op financieel gebied alles naar wens verlopen?" "In Zwitserland zul je nooit rijk worden met het maken van radio, als de voorschriften van de regering niet veranderd worden. We hebben in ons budget voor het eerste jaar een verlies van 160000 Zfrs. ingecalculeerd. De cijfers bevestigen, dat deze schattingen juist waren. We kregen dus niet met negatieve verrassingen te maken, zoals Radio Z. De verkoop van reclame verloopt goed: de kosten voor reklamspots op Radio aktuell bedragen 9 frank per sekonde.

We verkopen een minimum van 15 sec. dus 135 frank en dat is niet al te duur, dunkt mij".

Auteursrechten: Radio aktuell onderhandelt nog steeds met de Sulsa via de "Verband Schweizer Lokalradios" (Zwitserse organisatie van lokale radio's). Men verwacht zo'n 5% van de netto-inkomsten te moeten afdragen aan auteursrechten.

"Mr. Bachmann, zoudt u nog eens met radiomaken beginnen, als u de tijd kon terugdraaien?"

"Absoluut. Je bent door het radiomaken meer betrokken bij de luisteraars en je weet sneller wat er omgaat in je omgeving. Het is mogelijk om via de radio dingen aan te pakken, waar je anders nooit aan zou kunnen beginnen". (Ik denk dat de amateurs, die het FRM lezen, dit ook wel zullen bevestigen).

"Over de populariteit van Radio aktuell gesproken: hoeveel mensen bellen er bijvoorbeeld op tijdens het verzoekplatenprogramma op de vrijdagavond? Hoeveel luisterpost krijgt u dagelijks?"

"In onze bus krijgen we dagelijks zo'n 15 tot 20 brieven. 's Morgens om 10.30 uur hebben we iedere dag ons "oldies spel", waarbij men kan kiezen, welke plaat winnaar van de dag is. Rond die tijd krijgen we ruim 900 telefoontjes."

In de toekomst zouden we hier ook nog Radio Thurgau krijgen. "Betekent dit station een concurrent voor u?"

"Nee, geen probleem. Hun uitzendgebied is niet zo, dat er een directe concurrentie zou zijn. We zijn blij met elk station, dat met uitzendingen begint. Tenslotte hangt ons aller voortbestaan er van af, hoeveel stations er na 5 jaar (de proeftijd) uitzenden.

Radio aktuell is samen met Radio Matterhorn het enige station, dat op zondag kerkdiensten uitzendt. Waarom en is dat een succes? "Het komt omdat in ons bestuur naast mensen van de grote dagbladen van St.Gallen ook mensen van de evangelische en katholieke kerken zitten. En onze luisteraars horen liever een kerkdienst door een pastoor, die ze kennen als door iemand waar ze nog nooit van gehoord hebben. Er wordt zeker naar die kerkdiensten geluisterd: om de week afwisselend protestants en katholiek".

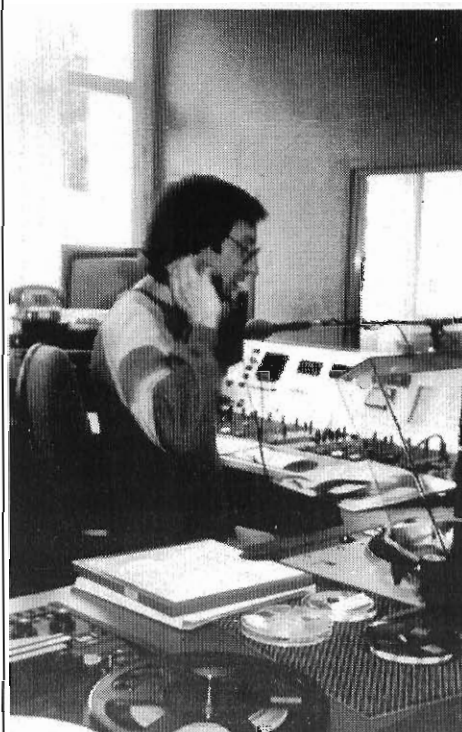

MUZIEKCHEF RICHARD FISCHBAUER IN STUDIO 1 MET OP DE ACHTERGROND DE DISKUSSIERUIMTE.

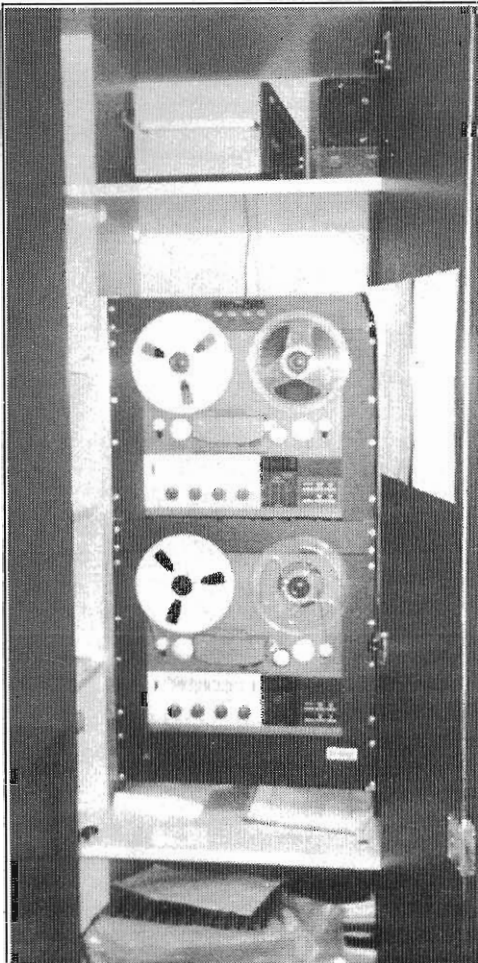

MET DEZE 2 REVOXRECORDERS (4,75 CM/S) WORDEN TIJDENS OEF HELE BEGINPERIODE ARCHIEFOPNAMEN VAN ELK PROGRAMMA GEMAAKT. OIT IS DOOR DE OVERHEID IN DE VERGUNNING VOORGESCHREVEN.

Tsja, vrienden. Zo ziet het er bij Radio aktuell uit; heel anders dan bij Radio Z. Het is werkelijk zo, dat in het bestuur ook de pers zit en wel:

Die Ostschweiz
Appenzeller Zeitung
St.Galler Tagblatt e.a.

en de kerken.

Ik hoop dat jullie dit verhaal interessant vonden. Jullie reacties zie ik graag tegemoet. Van Radio aktuell (en alleen van dit station) heb ik een behoorlijk aantal stickers. Wie wil er wat hebben?

Wie geïnteresseerd is in brieven en cassette-ruil, kan ook gerust schrijven. Ik heb nog een oldies-programma liggen, dat ik ooit gemaakt heb voor een (niet bestaande) amateur uit Schaffhausen: Radio Jane. Wie een kopietje wil, kan een cassette sturen.

Tot slot: als je me schrijft, zorg dan, dat alle gegevens vermeld staan. Laatst kreeg ik een brief van iemand, die wel adres en woonplaats, maar niet mijn naam vermeld had. Ik heb deze brief wel ontvangen, omdat dit een klein dorpje is, waar iedereen iedereen kent. Dus graag voortaan ook de naam erbij, dan weten we zeker, dat alle brieven ook werkelijk aankomen.

P.S. Zoals ik hoorde, draait Radio Basilisk zo goed, dat tot eind 1984 alle reklameminuten uitverkocht waren.

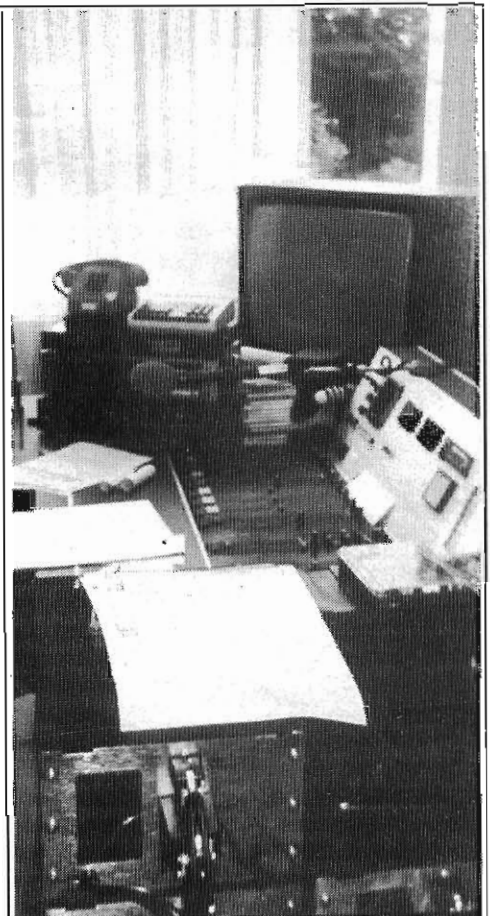

MENGPANEEL STUDIO 1.

Rolf Schmid-Leuenberger
Geretschwilerstrasse 2
Telefon 071/85 35 96
CH-9212 Arnegg.

VRIJE RADIO - BINNENKORT OOK IN DUITSLAND?

Sinds 1.10.1984 zendt op 102.0 MHz. FM Duitslands eerste vrije radio. "Stadtradio Freiburg" moet de eerste test zijn voor 72 toekomstige lokale radio's in het Bondsland Baden-Wuerttemberg. Zonder invloed van de staat echter gaat het ook hier niet. De Suedwestfunk en de Sueddeutsche Rundfunk zijn bij het modelstation in Freiburg van de partij en bieden hulp in de vorm van presentatoren en de ervaring op radiogebied. De beide omroepen nemen 2/3 van de jaarlijkse zendkosten van 1,5 miljoen DM voor hun rekening.

Als eerste lokale info berichtten men over de prijsverlagingen van het openbaar vervoer in Freiburg, interviews met een bankdirecteur, die geen rekeningen meer aanneemt van leden van de Bhagwanbeweging en de trainer van de voetbalclub SC Freiburg. Met een ontvangstgebied van ca. 20 km. bereikt men ongeveer 350.000 luisteraars, die enthousiast bleken over het nieuwe station.

Vanaf 1986 moet, volgens minister-president Spaeth, bijna elke stad in Baden-Wuerttemberg met meer dan 20.000 inwoners een lokaal radio-station krijgen. Na Freiburg moet begin van dit jaar Radio Ulm als tweede proefobject van start gaan. Alleen in Beieren is ook iets dergelijks gepland. Radio Lechblik en Radio Tele Allgau zijn twee van de geplande stations in Beieren.

Tot zover een bericht uit "Der Spiegel". Ik vraag me af, of deze "vrije zenders" werkelijk zo vrij zijn en waarom alles met hulp van de staat opgebouwd moet worden. Positief is in elk geval, dat er nu in Duitsland iets in die richting gebeurt, al moet de bevolking nog lang op haar station wachten.

WOLFRAM STEINHORST - KOLN.

PIRAAT RADIO WAHNSINN VOOR DE RECHTER

"Es zischte und krachte, rauschte und knisterte - trotzdem hielten die begeisterten Fans "Radio Wahnsinn" zwei Jahre lang die Treue, wenn auf UKW eine der 12-Minuten-Sendungen ausgestrahlt wurde", zo begint een krantenbericht uit Duitsland over het illegale station uit Keulen, dat drie dagen voor kerstmis 1983 uit de lucht werd gehaald.

Onlangs moesten de studenten Martin P.(29) en Martin W.(24) voor het Keulse Amtsgericht terecht staan wegens hun illegale zendactiviteiten.

"Wij waren toevallig in die woning aanwezig", verklaarden beiden.

De aanklacht werd door de rechter ingetrokken tegen betaling van DM 600,-- de man.

(Uit: "Bild" - 18.10.84)

FRANKRIJK: NA VRIJE RADIO OOK VRIJE TELEVISIE?

In Frankrijk is afgelopen zomer een juridische rel ontstaan omtrent "Canal 5", het vrije televisiestation, dat door onderzoeksrechter Claude Grellier ontslag van rechtsvervolgning kreeg, omdat er -net als destijds in Italië- een leemte in de wet blijkt te zijn t.a.v. televisie-uitzendingen. Het gaat hier om de wet van 29 juli 1982, die geen beperkingen biedt aan de verspreiding van beelden langs "hert-zische weg". Toch ging de overheid in hoger beroep tegen de beslissing van de rechter, want zij ziet haar 3 officiële stations bedreigd door ANTENNE 1, TELEVISION ICI ET MAINTENANT EXPERIMENTALE (TIME), CANAL 35 en vooral CANAL 5, omdat het hier om het grootste project gaat.

Canal 5 behoort toe aan Mr. Jean-Louis Bessis, die niet onbeslagen ten ijs komt, want hij was de allereerste advocaat van de vrije radio's en verdediger van de ploeg van Antenne 1. Tevens is hij de enige onderwijzer in communicatierchten in heel Frankrijk.

Op 20 en 21 juni 1984 werd door zijn station 20 uur nonstop televisie uitgezonden met het doel de juridische leemte met betrekking tot vrije televisie aan de kaak te stellen. En als Canal 5 nu een "gewoon" piraatje was, dan zou de overheid niet veel moeite hebben (even een wetswijziging en klaar is Jean), maar buiten de beruchte advocaat zijn bij Canal 5 zeer hooggeplaatste personen betrokken. Zelfs adviseurs van de president zelf stellen zich gunstig op tegenover het officieel goedkeuren van enkele particuliere televisiekanaalen. De overheid, daarbij gesteund door de Hoge Raad, vreest echter dat er dan -net als in 1981 met de vrije radio's het geval was- in de zeer nabije toekomst een "uitbarsing van vrije televisie" te verwachten is en daar voelt men niets voor. Men wil de stier in bedwang houden, voordat hij de arena indendert en dat is de voornaamste reden van het beroep, dat daardoor eigenlijk waardeloos is.

Het laatste woord in deze kwestie is nog lang niet gesproken en er zal nog maanden, misschien zelfs langer, geprocedeerd moeten worden voordat er een beslissing wordt genomen: wel of geen vrije televisie. Intussen is Canal 5 al voorbereid en gereed om de lucht in te gaan, zoals Mr. Bessis verklaarde in een interview met "La Liberation".

FRM International

Since F.R.M. has quite a lot of readers abroad in England, Scandinavia, Germany and some other countries, who can't read Dutch, I've decided -after many requests- to use some of the extra pages we have now for information in the English language. Most of this info comes from Anoraks U.K. taken from their weekly report, but if there are readers, who want to send me articles etc. for this International Section of FRM, they're welcome to do so.

JOSE.

"WHERE ARE THEY NOW" SPOT (A BIT CORNY, SAYS BARRIE JOHNSTON.

Stevie Gordon, at present working in Norway as a discjockey, in a restaurant. He's currently only 1200 miles from the North Pole and I don't expect he will get any closer than that. I'm sure that he will run out of discos to work in. Stevie told us, that he has been listening to Colm Hayes (Radio Nova Dublin) for several occasions and that the Nova signal is better than Caroline's over there in Norway. Tom Hardy, working on Chiltern Radio in Luton. He was heard signing off though a couple of months ago, when Anoraks picked up the station on FM.

DX-TIPS

Now the days are short, some interesting sky-wave signals can be expected, particularly early in the morning. Already several days of American DX have been reported early in the autumn. The best time, obviously, for this is while it's still dark across the path from the receiver to the transmitter and yet just coming light on the European continent, cutting those signals out.

Conditions on medium wave have varied greatly, as they do towards the end of the year: one day superb, next day dreadful. But now that we've had the shortest day, things will gradually get better.

VOICE OF PEACE

On the 25th September yet another local presenter flew to Israel: Chris Taylor of Liverpool Radio Elenore. He's following the footsteps of John Dwyer, Kevin van Gelden and Jeremy James and will be on board the "Peace Ship" for a six month spell. Daevid Fortune has been appointed programme controller at the present time.

The station was received on Friday 21st September at 11.04 p.m. and 12.03 a.m. on 1539 kHz. under the very powerful German and not quite as powerful Spanish stations. The John Lennon/Yoko Ono "Give Peace a Chance" jingle was heard both times. This is used immediately

after the news from Kol Israel each hour on the hour. An attempt was made on Saturday to DX them, but to no avail.

The station was received again on 11th November at 23.03GMT, with its usual I.D. although nothing further was heard, as both other stations on this channel commenced music after the news bulletin, which obliterated anything further. Chris Taylor said that two other local boys joined him on his flight. Early November another local lad has gone over to Israel, Paul Rogers from Merseyside. Abe was in London to buy some laser disc players costing about 7000 pounds plus some new classical music for the station. Adverts are a bit thin, we are told.

Jeremy Jackson has returned home last month from the ship, although he thinks that replacements have not been found, due to Abie's involvement with raising cash for Ethiopia. He says he may well return to the station this year.

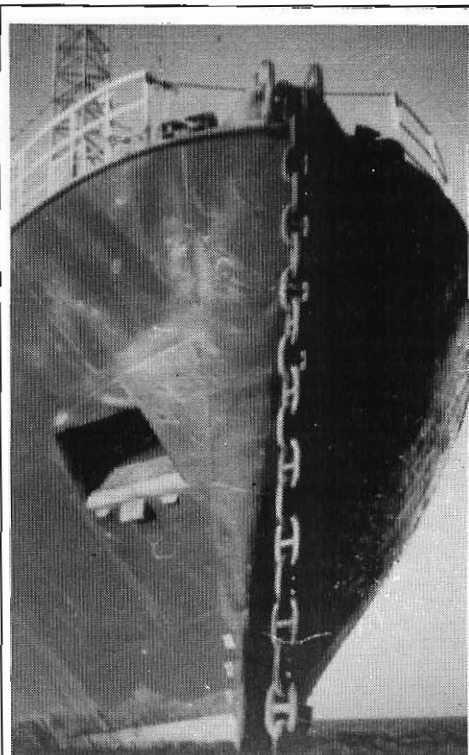

THE RADIO CAROLINE SHIP
"ROSS REVENGE"

PHOTO: HANS-JOACHIM GERECHT/
RADIO NEWS (W.GERMANY)

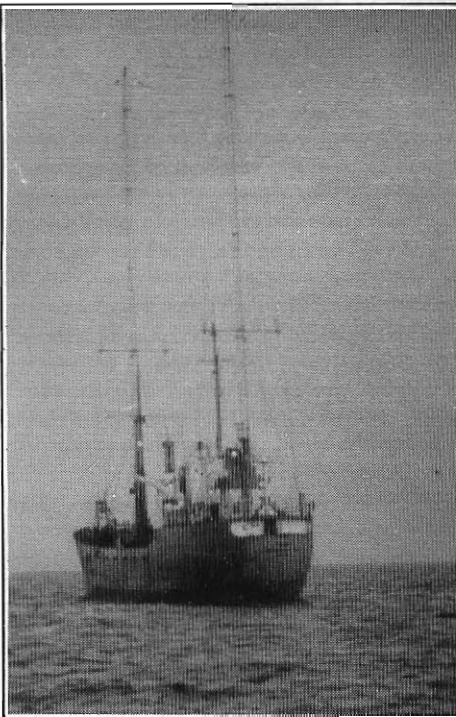

PHOTO: HANS-JOACHIM GERECHT/
RADIO NEWS (W.GERMANY)

RADIO CAROLINE

Radio Caroline has managed to get through 32 DJ's since August 1983. Only one still remains from the first batch and that is Tom Anderson.

The crew aboard the "Ross Revenge" had a rough week during the storms of late November. It appears that they rode the storm well, they only lost the television aerial and it was force 10 too!

LASER 558

The buyers of "Smash Hits" magazine of 16th September 1984 -no doubt young people- were treated to a three page spread of Radio Laser 558, yet another magazine to give a plug to this station. Photo-copies are available from Anoraks U.K. for the benefit of those who are unable to obtain a copy of the magazine. Write to: P.O.Box 539, Blackpool, FY1 4RE, England.

The new Laser poster has arrived, not the same one as is advertised on the ship, which turned out to be black and white. This one is in full colour and in the background the Ross Revenge can be seen. These are now on sale via Anoraks U.K.

REAL LOCAL RADIO

News reached us at the end of September of an organisation recently formed with the intention of putting pressure on the Government to sanction the setting up of low

power FM transmitters locally, each station having a single format, music, talk etc. This is similar to the set up at present in operation in America and Canada. In my (Barrie's) opinion it is the only system that works, at least people can have a choice of programme and music, unlike our present system where each local station tries to please all people all the time and ends up pleasing few people a little of the time. Each station appears to be a clone of the next one and in turn a clone of one of the national ones. I wish every success to this scheme and all its supporters.

SHORT WAVE

Radio Syd from the Gambia, yes the same Radio Syd which used to be off Sweden, was logged on 7422 kHz. from 20.00 till 20.15 GMT and on 7485 kHz. from 20.15 till 20.30 broadcasting their normal programmes from Banjul, Gambia via Cable and Wireless Company. They announced 329m. and 909 kHz locally. The shortwave transmission, which took place on the fourth Sunday of September, was a one-off organised by a Swedish DX-club and reports were asked for to be sent to Sweden. This Sunday was a disaster with very bad conditions prevailing.

At 0938GMT, on the 21st October, Radio Sandino from Nicaragua was received in the U.K. on 6200 kHz. This station used to be a pirate until the civil war of 1979. Since then it has been the voice of the FSLN, which is the party, that rules the country today.

IRISH FREE RADIO SCENE

On one of our Guinness sampling evenings, we compiled a list of names of people, well known for their involvement in free radio in the U.K., who ventured to Ireland to work on the pirate stations and have now left to work elsewhere: Stevie Gordon, Tom Hardy, John Lewis, Dave Windsor, Alan West, Paul Graham, Stuart Scott, Andrew Hawkin, Stuart Clark, Robln Ross, Michael Cottee, Mark Lawrence, Robin Banks, Chrisplan St.John, Nigel Roberts, Nick Richards, Andrew Archer, Roger Matthews. I am sure there are more, maybe part two some other time.

It was with regret that we learnt early November of the plane crash in Eastbourne, resulting in the deaths of nine people, many of them associated with independant radio in Ireland. Killed in the crash were: Niall Hanley, editor of the Evening Herald, John Feeney, Ad Lib columnist, Kevin Marron, columnist also with the Herald and the Sunday World, all of whom gave many column inches to free radio. Also killed were Pat Gibbons, night club owner and owner of the Sands Hotel, home of Sunshine Radio, Francois Scheibaum, hotel manager and regular contributor to Sunshine's midmorning programme, Jack Walsh, the pilot of the aircraft, Cormac Cassidy, wine merchant, Arrigo Chichi, restauranter and Tony Hennigan of the Irish Independant. The party were on their way to Paris for the annual Beaujolais Nouveau wine race when the crash occurred. Their death leave a large void in both the world of journalism and the hotel/restaurant scene in Ireland.

SUNSHINE RADIO - IRELAND

Celebrating its fourth birthday on the 29th September. It was first noted at around 2.00 p.m. on 29th Sept.1980, but had made a few short tests a fortnight prior to this. The aerial mysteriously fell to the ground during the following night of these tests. Presenters heard that first day were Chris Carey, who now owns the station, Robbie Dale, who now owns Sunshine, Tony Allan, who is at Nova and Colin Russell, who is back at Sunshine after emigrating to Canada. The first broadcasts were made from a bedroom at the front of the Sands Hotel in Dublin.

RADIO NOVA - IRELAND

A recent article in Blackpool's "West Lancashire Evening Gazette" reports that one of the local M.P.'s has asked questions in Parliament concerning Radio Nova and its transmissions into the United Kingdom, following complaints by Red Rose Radio director, Owen Oyston, who said that not only was Nova stealing listeners, but was likely to steal advertisers, once the Liverpool office was in operation. The Minister Involved had replied that Nova was not doing at all illegal unless it interfered with a British station and at present on 738 kHz. Nova was not likely to interfere with any British station at all, being two channels away, either side.

A new Nova Roadshow was advertised on 8th October, for North West England. They asked people interested in booking this to contact the Liverpool office. The same day, a new advert/promo appeared for a forthcoming programme nightly by the one and only Emperor Rosko, at that time looking after his father's interests in America. Chris Carey seems to have done some sort of deal to get taped Rosko shows aired on Nova. Also on that day, midmorning news bulletins on the station carried a report that Jim Mitchell, Minister for Posts and Telecommunications, intended to present a new bill before the Dail shortly, to make it illegal to advertise on pirate radio stations and also a bill to set up a body to control local broadcasting in Ireland.

An advertisement in Liverpool Echo for top disc jockeys and personality radio announcers looking for a 25,000 pound per year job, to contact Radio Nova with an audition tape, which they had to send to Mike Raven (rather unoriginal), Suite 411, Cooper's Buildings, Church Street, Liverpool L1 3AG. A report elsewhere in the paper said that Nova may set on up to six presenters. Now, are these for the station or the roadshow, one wonders.

On Thursday, 22nd November, it was announced that the long standing dispute between Radio Nova and the National Union of Journalists was finally over and both sides had reached a satisfactory agreement. All personnel involved now returned to work as normal.

LAND-BASED STATIONS

Four London stations were raided on 7th October: Skyline, Horizon, JFM and London Weekend Radio (another 7 day operation!) and put off the air. Skyline reported that about 300 pounds worth of equipment was taken in the raid. The morning papers did not give much footage to the raids, which followed TV transmissions from pirate operations.

Radio Jackie was not raided at all and reasons for same are not known. Maybe the DTI were looking for TV transmitters or one of the offending stations was reported to be interfering with a BBC transmission, or the DTI were just letting them all know that they are still capable of raids. We shall see. Reports on the raids on the London pirates and on their returns made the music press. In particular James Hamilton column.

Calderdale Community Radio were raided recently by five police and five DTI men. They smashed down the door of the house with their boots and took away the transmitter, decks, mixer etc. leaving only the records. Despite smashing down the door, the operator reported that the DTI men were quite reasonable and said that there had been a complaint from the IBA, despite hardly anything being received in the Todmorden valley.

Following the raids on the four London stations and the Todmorden one, the big Stockport station K.F.M. was raided on 8th November by several members of the DTI and police. All the station's equipment was taken, reputed to be valued at around 30,000 pounds. Only the carpets and the phone were left. After this raid, many other stations stayed off the air. K.F.M. were back on the air by the end of November, but on AM 1017 kHz.

Barrie and Ruth Johnston
ANORAKS U.K.
P.O. BOX 539
BLACKPOOL FY1 4RE
England

The major stations in London are now:
SOLAR 102.5 MHz.
I.F.M. 103.3 MHz. (stereo)
LONDON GREER 103.7 MHz.

Also L.W.R. (London Weekend Radio) closed down officially on 16th July, the day the new Telecom Bill became law. However LWR has now reappeared on 92.2 MHz. (they are pretty awful). The original Invicta (started 1970) has been off air for several months. Radio Jackle (227m/1323 kHz.) has a shop open in Morden shopping precinct in Surrey. Many local people + M.P.'s have expressed support for the station on air. The format is very bland (MOR) and sounds more like ILR than even the legal stations.

Horizon (102.5) was very popular, but was raided in October. They lost all their equipment. The same people started Solar. IFM were raided several times, but are now back.

There are several other minor/foreign stations (Greek), which I didn't mention. Also I've heard South Bucks Radio (Fridays 7-11 pm. 94 MHz.FM) broadcasting in South Buckinghamshire, England. (This piece of information was sent to us by Nick Carter, Northwood, Middx.)

Well, so far this first edition of "FRM International", consisting of excerpts from Anorak's Weekly Bulletin of the past 3 months. Of course there is a lot more to read in these bulletins, especially about the Irish and British local radio scenes. In the merchandise list for period ending December 1984, Barrie Johnston writes the following:

"WEEKLY REPORT": produced by 'Anoraks U.K.'. A four page booklet of news and information, covering events of the previous week, in the free radio world, including off-shore, Irish, land-based plus logs of Sunday morning short-wave stations received and others. The price is only 20p per week and subscriptions will be taken for as many weeks as required, up to a maximum of one year (10 Pounds). All back copies are available, but issues 1 - 14 inc., contain only Irish news, whereas issues 15 - 28 inc. (11th Nov) contain general news.

Apart from the newsletter, Anoraks U.K. offers a wide range of free radio items; I think they have the largest stock in all Europe.

A.o. they offer (for people in the U.K.) "quite the best free radio magazine ever", which - in December - still was in Dutch throughout, but well worth the 1.50 pound charged. For subscriptions you still have to contact F.R.M., P.O.Box 10252, 1001 EG Amsterdam though; the price is DG 60,-- a year now, to be sent in cash by registered mail.

Anoraks also offers Liverpool Weekly Report, Offshore Echoes Magazine, Monitor, Airspec News (back copies), Offshore, Radio Telex, Lautsprecher/LS (in German), Twenty years of Caroline, Caroline into the eighties by Andy Archer, Broadcasting from the high seas by Paul Harris etc. etc.

Also there are posters, photographs, videos, car sunstrips or visors, T-shirts, sweat-shirts and cassette recordings. The prices are quite reasonable.

They even have a medium wave aerial for sale, 20 inches square, for 16 pounds plus a postage of 2.50 P. for the U.K. and Ireland or 4.00 pounds for Europe etc. Further details on application.

PLL - OSCILLATOR

(Herhaling uit FRM 3/'84. Nu met verbeterd schema en print lay-out)

Om een zo stabiel mogelijk oscillatorsignaal te verkrijgen, gebruiken we bij voorkeur een kristaloscillator. Rechtstreekse Frequentie Modulatie is echter niet mogelijk, daar een kristal niet voldoende in frequentie gevarieerd kan worden; vandaar een oplossing met een fasevergelijker.

We nemen zowel een kristaloscillator als een VFO en stoppen beide signalen in een fasevergelijker. Zolang beide signalen gelijk zijn, gebeurt er niets, maar zodra de VFO verloopt, krijgen we een ongelijke fase. Dit heeft tot gevolg, dat de fasevergelijker een signaal afgeeft, waarmee de VFO met een afstemdiode wordt bijgesteld tot de beide frequenties weer gelijk zijn. (Zie afb.1).

Het verloop van de oscillator is dan ook nooit groter dan de afwijking van de kristaloscillator en deze is zeer gering, onder normale omstandigheden niet meer dan 500 Hz. Daar het frequentiebereik van de 4046 beperkt is, moet het VFO-signaal eerst worden gedeeld, om in het werkgebied van de 4046 te komen.

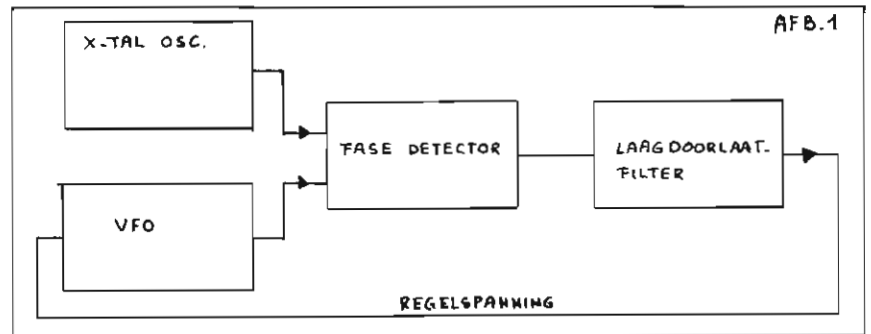

Het verloop van de oscillator is dan ook nooit groter dan de afwijking van de kristaloscillator en deze is zeer gering, onder normale omstandigheden niet meer dan 500 Hz. Daar het frequentiebereik van de 4046 beperkt is, moet het VFO-signaal eerst worden gedeeld, om in het werkgebied van de 4046 te komen.

Nu zijn we er nog niet, want we willen ook nog van frequentie kunnen veranderen, zonder elke keer een ander kristal te hoeven gebruiken. Daarom het gebruik van een programmeerbare deler (CD 4059). Dit is niet de goedkoopste oplossing, maar wel de eenvoudigste en de kleinste. Bij gebruik van losse, instelbare delers heb je al gauw een stuk of 7 IC's nodig en daardoor een grotere print. De instelling van de programmeerbare deler is trouwens ook minder kritisch.

Dit was dan wel zeer beknopt de werking van de PLL en wie hierover meer wil weten, kan ik verwijzen naar de volgende boeken:

"Transistorhandboek deel 4", waarin diverse schakelingen met PLL-IC's en programmeerbare delers en

"The Radio Amateurs Handbook 1982" waarin een complete 2-meter PLL zender staat met dezelfde CD4046.

De hier beschreven PLL oscillator werkt als volgt (zie schema):

Er is uitgegaan van de 5 Watt print uit FRM 6-1984. Op deze print zitten al de aansluitingen voor de PLL + een extra buffertrap bij de oscillator om de PLL aan te sturen. Het signaal van de VFO gaat via deze buffertrap naar de 74S112 van de PLL. Deze deelt het signaal door 4 en hierna volgt nog een 16-deler en de programmeerbare deler. Wanneer we met de BCD-schakelaars een frequentie instellen van 100 MHz. krijgen we bij een oscillatorsignaal van 100 Mc. de volgende frequentie:

$100 \text{ Mc.} : 4 : 16 = 1,5625 \text{ kHz.}$ Dit signaal gaat naar de fasevergelijker en wordt vergeleken met een kristaloscillatorsignaal. Hiervoor gebruiken we de CD4060 met een kristal van 6,4 MHz. en de uitgang 4096, wat ook weer gelijk is aan 1,5625 kHz., zodat de lus nu rond is (Zie afb.2).

Bij ongelijkheid van de signalen geeft de 4046 een regelspanning af, waarmee we een varicapdiode in de VFO besturen, die ervoor zorgt, dat de VFO weer op de goede frequentie wordt gezet. De enige moeilijkheid aan

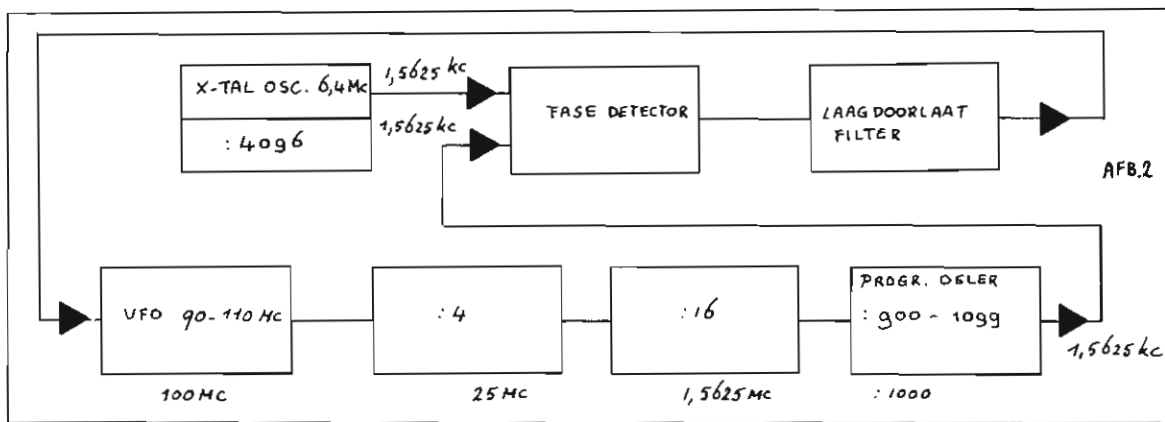

deze schakeling is het verwerken van het regelsignaal. Dit signaal moet worden versterkt om een zo groot mogelijk regelbereik te krijgen en het regelsignaal zelf moet worden uitgefilterd, omdat dit anders hoorbaar is. Verder moet dit regelsignaal ook nog worden vertraagd, daar anders de modulatie ook nog bijgeregeld wordt. Dat zou tot gevolg hebben, dat deze niet meer hoorbaar is. Voor dit alles gebruiken we 4 opamps (LM324). De regelspanning heeft een bereik van 0 tot 8 Volt, waarmee we de capaciteit van de varicapdiode veranderen. Wanneer we een frequentie instellen met de BCD-schakelaars kan met de trimmer van de VFO de regelspanning op punt TP ingesteld worden op ca. 4 Volt. Nu kan met de BCD-schakelaars zonder verdere afregeling de VFO ca. 10 MHz. in frequentie veranderd worden; ca. 5 MHz. omhoog en omlaag. Wanneer een groter regelbereik nodig is, kunnen 2 of 3 varicaps parallel worden geschakeld; het bereik wordt dan ca. 25 MHz. Aan de 4046 hangt nog een opamp, de CA3140, die bij ongelijke signalen het hele bereik afzoekt naar de juiste instelling. Dit gebeurt zo snel (binnen een halve seconde) dat geen extra schakeling vereist is, die de stuurzender uitschakelt zolang de PLL niet op frequentie staat.

ALFRED DEBELS

BEWAARBAND F.R.M.

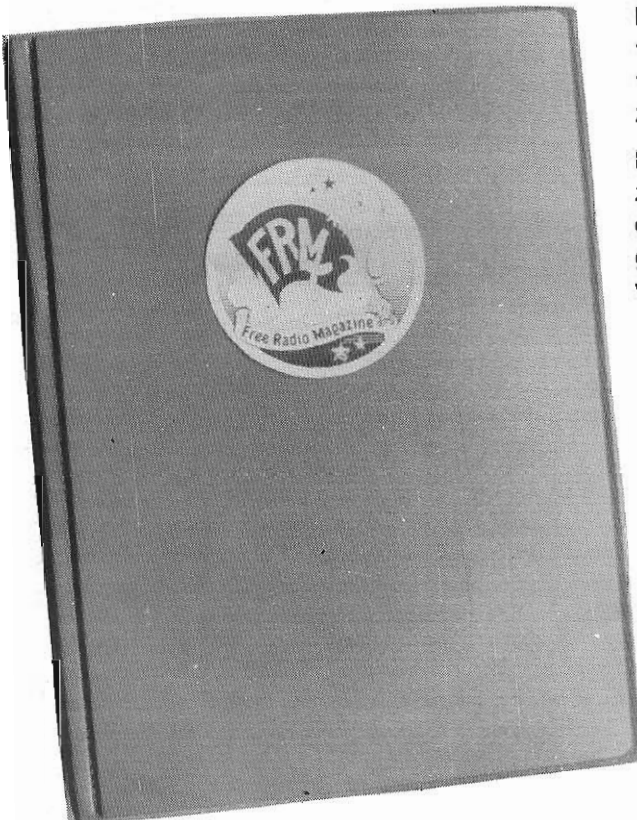

Bewaar je F.R.M.'s netjes in deze stevige bewaarband van groene kunststof. Uniek opbergstelsel d.m.v. strips, waar het blad achter geschoven wordt en zonder uit te zakken blijft zitten.

Eén band is voldoende voor een hele jaargang. De banden zijn ook geschikt voor de voorgaande jaargangen. Op de rug transparant vakje, waarin een kaartje kan worden geschoven voor vermelding van jaargang en andere gegevens.

PRIJS: Fl. 19,95

De prijs is inclusief verzend- en verpakkingskosten. Bij verzending onder rembours f 6.-- extra rembourskosten. (Remboursen alleen in Nederland. België: vooruitbetaling Bfrs. 365.-- op rek. G-Bank)

Bespaar guldens!

Spaar nu portokosten. . . . Bij gelijktijdige bestelling van de bewaarband + oude nummers van het F.R.M. vervallen de portokosten van de bestelde F.R.M.'s.

Betaling op postgiro 3538279 tnv J.Herps/FRM, Postbus 10252, 1001 EG Amsterdam.

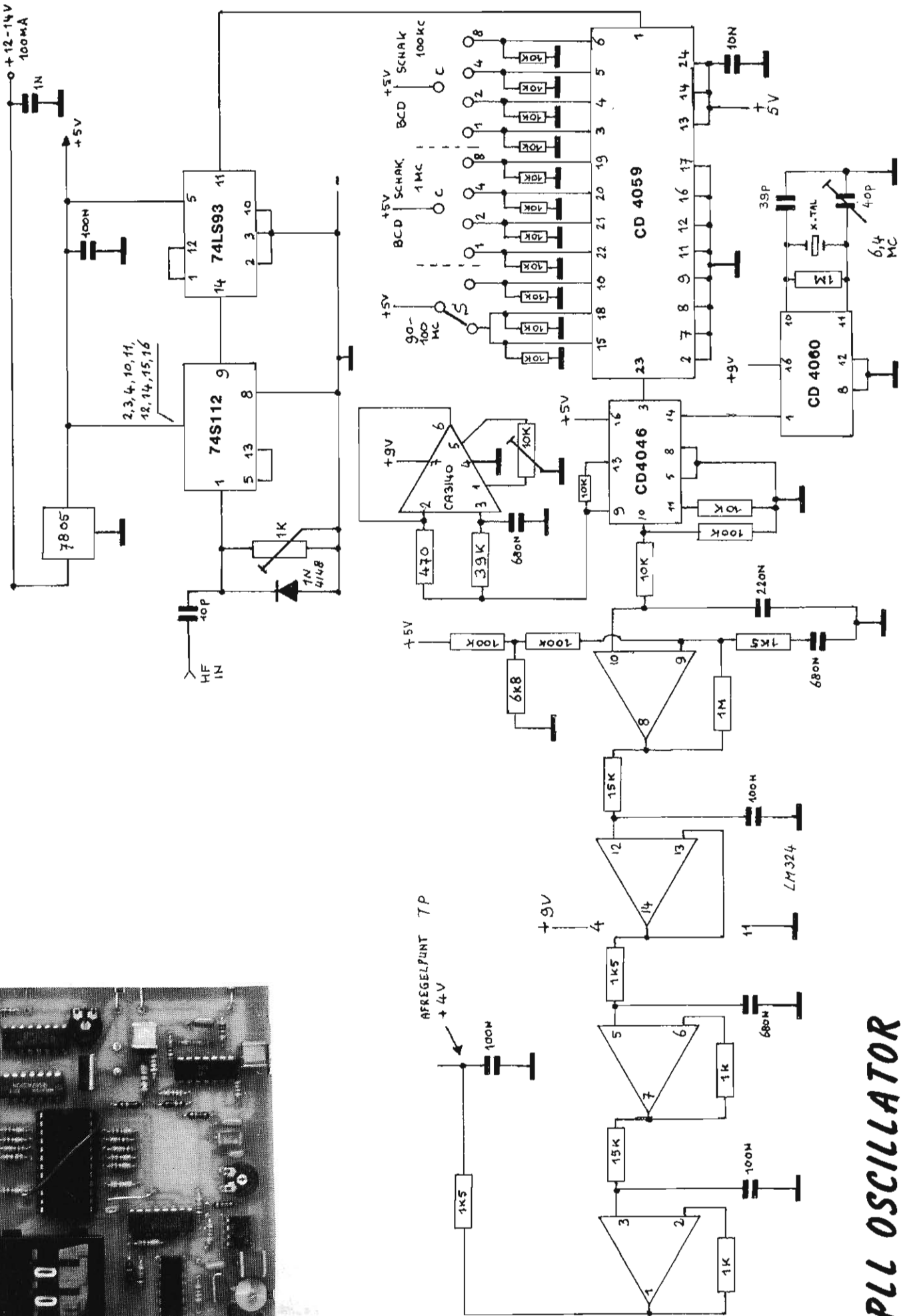
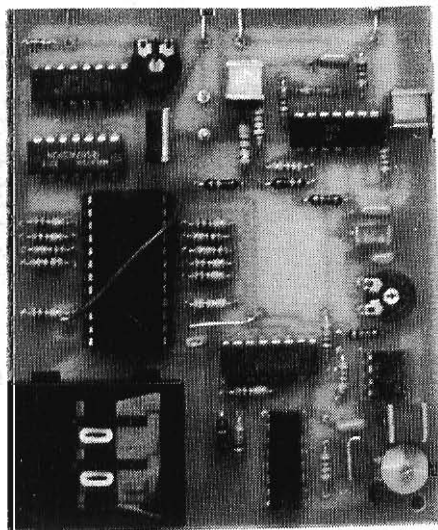

PLL OSCILLATOR

PLL - PLUS door JoJo - Boskoop

Het blijkt, dat een aantal amateurs de PLL oscillator, die hiervoor werd beschreven, in de kast heeft gegooid, omdat hij teveel ruis en rommel produceert.

Dit is echter met wat veranderingen prima op te lossen, namelijk door een andere VFO te gebruiken en die af te schermen van de PLL. De delers en de kristaloscillator produceren nogal wat verschillende signalen en dit wil nog wel eens leiden tot mengprodukten met de VFO met alle gevolgen van dien.

De originele VFO blijkt een verschrikkelijke ruis te produceren van soms meer dan 50% over de hele 3-meterband, maar dit is dus heel simpel op te lossen door een ander VFO te gebruiken, bijvoorbeeld de oscillator uit figuur 1 of die uit FRM nr. 11. Deze laatste heb ik niet getest, maar uit de resultaten, die Verobb opgeeft, blijkt dat het de goede kant opgaat met de gepubliceerde oscillators.

Goed, terug naar de PLL, want daar ging het om. In de beschrijving van het schema wordt gezegd, dat er geen inschakelvertraging nodig is. Naar mijn mening is die echter wel nodig omdat -als hij ingeschakeld wordt- de PLL eerst de hele band afzoekt. Dit gaat weliswaar erg snel, maar op welke frequentie je tuner ook staat afgestemd, je hoort altijd een zeer sterke "plop". Daarom zou het geen gek idee zijn, als de eindtrappen via een inschakelvertraging worden geschakeld. Zie figuur 2.

Met de bovengenoemde veranderingen werkt de PLL-oscillator zeer goed bij mij. Met het voorgaande wil ik niet zeggen, dat er geen amateurs zijn, die de PLL zonder de verbeteringen ook goed vinden. Je weet maar nooit.....

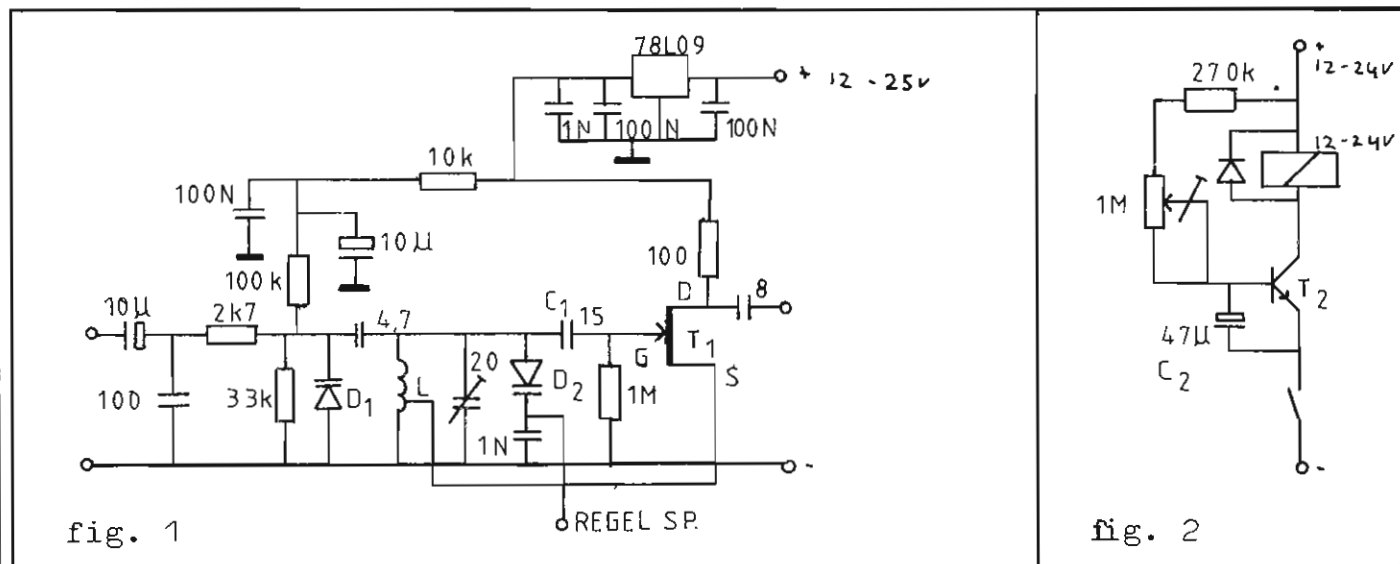

Bij de schema's:

Fig.1: C1 moet experimenteel zo laag mogelijk worden gemaakt. Immers: hoe rustiger de oscillator werkt, hoe beter. Hij moet echter nog wel op alle frequenties aanslaan.

L = 3 windingen Ø 8mm. Aftakking op 3/4 winding van massa Ø,8mm draad.

Fig.2: Met de potmeter kan de vertraging worden ingesteld. Mocht de vertraging te kort zijn, kan C2 worden vergroot.

D1, D2 = BB405 of BB105

T1 = J300

T2 = BC148 o.i.d.

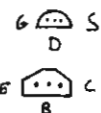

Tevens excuses aan Exsjun voor de door mij gemaakte fout. Voor reacties over de PLL schrijf naar het FRM, dan hebben de lezers er ook nog wat aan.

JOJO - BOSKOOP.



CUEMATIC T.300 SERIES **N.A.B. CARTRIDGE MACHINES**



PAS NIEUW ! NU AL EEN GROOT SUCCES !
WAAROM MEER BETALEN ALS JE VOOR MINDER EEN BETERE MACHINE
KUNT KOPEN !
PRIMA GESCHIKT VOOR LOKALE STATIONS EN ZIEKENOMROEPEN
NU OOK DUBBELDECK UITVOERING
PRIJS v/a Fl. 1325,- INC BTW (MONO WEERGAVE)



STEEDS MEER KLANTEN !

STEEDS SCHERPERE PRIJZEN !

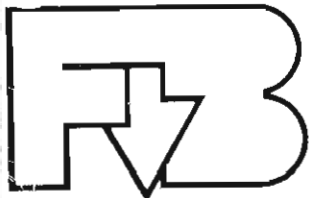

FERRY VAN BEEK

**ELECTRONICA
EN AUDIO
PRODUCTIONS**

**KELBERGEN 45 1104 LB AMSTERDAM
TEL 020-901666**



Radio Caroline zendschip 'Ross Revenge' Foto: Hans-Joachim Gerecht/Radio News (BRD)