

FRM

FREE RADIO
MAGAZINE



TIJDSCHRIFT OVER VRIJE MEDIA

Verschijnt 10 x per jaar

LOSSE NRS. FL. 5,25/BF.105,-

13e Jaargang nr. 2: Februari 1986

HORIZON
NIEUWPOORT

RADIO
RUSLING:
531 IN
AM-STEREO??!

SCHEMA
50 WATT
LINEAIR



Foto: Theo Dencker

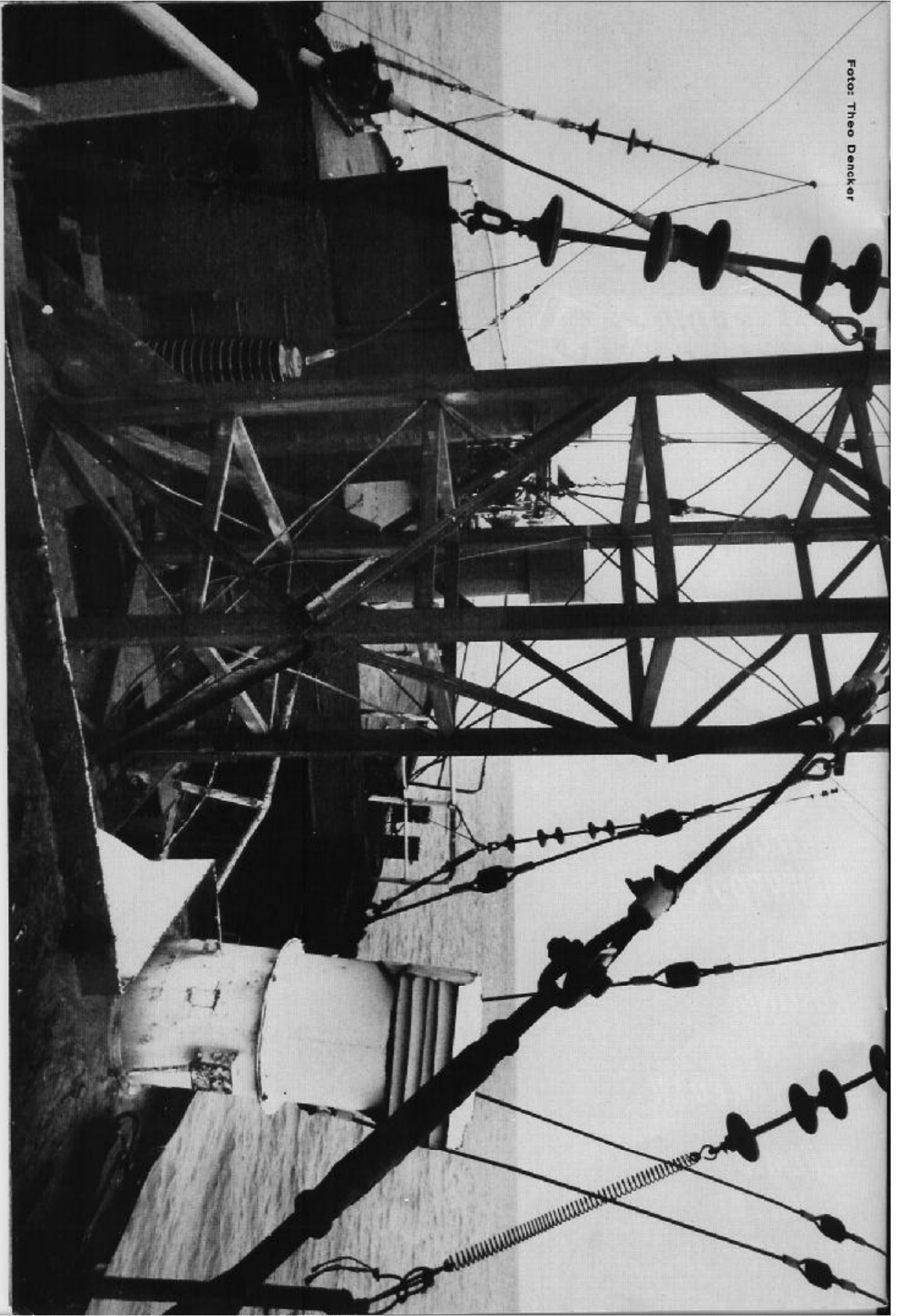

FRM

PRIJS ABONNEMENT:

FL. 36,00 voor 8 nummers

Maart 1986 t/m Dec. 1986

Losse nummers: FL.5,25 / BF.105,- per stuk

Vóóruit te voldoen op postgiro
35 38 279 t.n.v. José Herps /
Free Radio Magazine te Amsterdam

UITGEEFSTER / EINDREDAKTRICE:

José Herps

Uiterste sluitingsdatum inzendingen kopij:

12 februari 1986

Verschijningsdatum nr. **3: 3 maart 1986**

De inhoud van het FRM komt voor een groot gedeelte tot stand door inzendingen van de lezers. Deze niet-redactionele artikelen behoeven niet met de mening van de uitgeefster overeen te stemmen. Het geheel of gedeeltelijk overnemen van de inhoud van het FRM is niet toegestaan zonder voorafgaande schriftelijke toestemming van de uitgeefster. Inzendingen/Advertenties zijn voor verantwoording van de inzender c.q. adverteerder.

Drukkerij:

NIMO BV - Monnickendam

INHOUD:

Pag.:

- OMSLAG: ZENDMAST RADIO HORIZON
(Foto Frank Vermang)
- 4: VRIJE RADIO & TV IN NEDERLAND
12: DX-RAPPORTEN
14: KORTE GOLF NIEUWS
16: FRM FOR AFRICA
17: ABONNENTIES
18: IN MEMORIAM BUSTER PEARSON
20: RELIGIEUZE ZENDERS OP CAROLINE
21: RADIO EXPO '86
22: RADIO MONIQUE ENQUETE
26: VAAR MEE MET SMC
29: ON- & OFFSHORE
32: INTERVIEW MET JOHN LEWIS
36: RADIO HORIZON - NIEUWPOORT
40: RADIO ANTIGOON - ANTWERPEN (2)
45: VIDEO CONFERENCE TERMINAL
46: ASSH - DIVERSE VOEDINGEN
48: LINEAIR 50 WATT VOOR 3 METER

Vul in die bon en stuur hem op. (FL. 36,00 voor 8 nummers)

**NOTEER MIJ
ALS
ABONNEE!**

**FREE RADIO
MAGAZINE**



Postbus 10252 - 1001 EG Amsterdam
TEL. 020 - 327464

Naam: _____

Adres: _____

Postcode: _____

Woonplaats: _____

Ik betaal: •Hierbij kontant fl. 36,00 (aangetekend!)

•Met bijgevoegde girobetaalkaart

•Met bijgevoegde Eurocheque

(Denk aan het nummer op de achterkant!)

•Direkt op giro 3538279

(Doorhalen wat niet van toepassing is)

NIPPERTJES



Zo kun je ze wel noemen, de prentjes onderaan deze pagina. Doe-het-zelvers op tekengebied mogen er ook nog wel een trein en een boot bijtekenen, want deze foto's kwamen afgelopen week uit Engeland via John Wendale bij de redactie terecht en laten de boot zien, die (waarschijnlijk) gebruikt gaat worden voor het nieuwe zeezenderproject van P.A.R. Jammer genoeg had de -ons onbekende- fotograaf een niet al te beste camera, maar aan de andere kant is dat misschien ook wel beter zo, want in dit stadium kun je niet wazig genoeg zijn, he Paul? In dit nummer veel meningen over het toekomstige 'Radio Rusling', dat zeker serieus bedoeld is, maar waar de meeste insiders toch hun bedenkingen bij plaatsen.

Deze maand gelukkig weer een FRM op de normale dikte en -in tegenstelling tot de 'boycot' door de feestdagen- alles op tijd binnen. Er is zelfs nog het een en ander blijven liggen, wat maar goed is ook, want februari is weer zo'n rottig kort maandje. Vandaar hierbij weer het vriendelijke, doch dringende verzoek om voor het maartnummer de spullen zo vroeg mogelijk in te sturen.

Dan nog een mededeling betreffende de bewaarbanden: de gebruikelijke advertentie hiervoor ontbreekt en zal ook verder niet meer geplaatst worden, want de banden zijn bijna op. Iedereen, die er nog een wil bestellen, kan dat nog uitsluitend telefonisch doen en zolang de voorraad nog strekt worden de banden alleen nog geleverd op reservering. Of er later nog bewaarbanden aangeboden zullen worden, laat ik aan de eventuele nieuwe uitgever over.

Wat de vrije radio in den lande aangaat, geloof ik dat er weer wat reden tot voorzichtig optimisme is. Wel krijg ik de indruk, dat het vrije radio gebeuren zich voornamelijk afspeelt in de provincies Noord- en Zuid-Holland en in het Zuiden langs de grens in België. Verder steekt een nieuw soort luisterrapport de kop op in de laatste 2 FRM's: de opsommingen van muziekstations. Het lijkt mij, dat deze lijsten vollediger en bruikbaar zouden zijn, als er ook postbusadressen bij vermeld zouden worden en telefoonnummers. Mochten er stations zijn, die daar bezwaar tegen hebben, laat het dan weten. Dan maken we daar een 'censuurlijstje' voor. Lees ze en tot de volgende maand, JOSE.

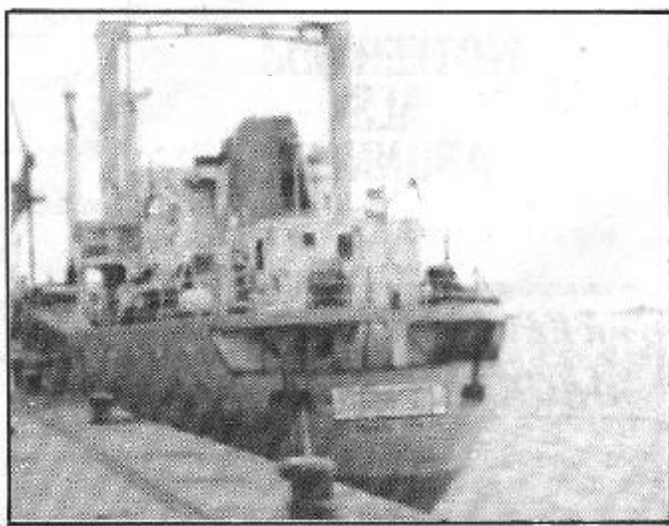
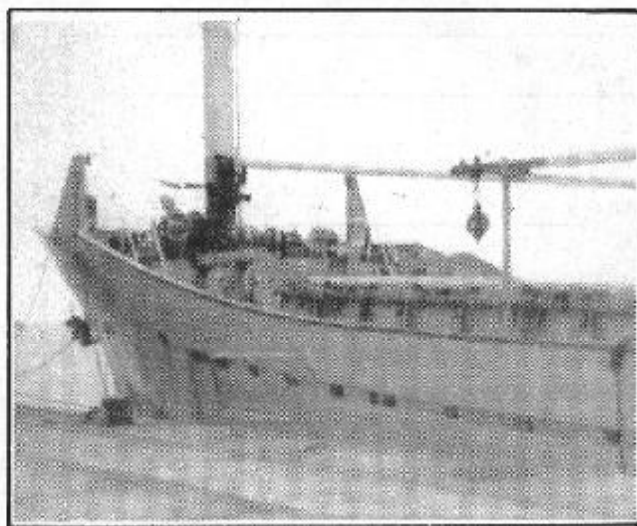

VRIJE RADIO & TV IN NEDERLAND

TV

Weliswaar een laat, maar niet minder gemiddeld goed 1986 toegewenst vanuit een ietwat besneeuwd Heerhugowaard. De stand van zaken op tv-gebied is, ondanks alle stoorpogingen, vrij redelijk te noemen. Satelliet TV straft momenteel de videotheek, waarvan waarschijnlijk de eigenaar achter de stoorzender zit (figuurlijk gesproken), af met de nieuwste video speelfilms, na de officiële uitzendingen. Op de avonden, dat de desbetreffende niet stoort, houdt Satelliet zich aan de normale programmering, d.w.z. alleen videofilms ouder dan 2 jaar. Bovendien is de zender van dit tv station dusdanig aangepast, dat de storing veroorzakende zender minder invloed heeft.

Ook Populair is weer redelijk te bekijken, alleen in een straal van 100 meter rond de stoorzender, die ook op dit kanaal staat, is het beeld nog slecht.

Orion TV is weer -als vanouds- goed te bekijken. Weliswaar niet meer elke dag, maar met een plaat van een beeld.

Nieuwkomers in de afgelopen maand zijn: Horizon, Fire TV, Vrije Vogels en S.H.I.T.T. TV (??).

RADIO

Leuk is dat, positieve kritiek. Inderdaad, ik heb de laatste paar maanden weinig aandacht besteed aan het radio gebeuren in de regio. Die jongen heeft gewoon gelijk, dus 'k zal m'n leven beteren.

Telstar (102.2 MHz) heeft vorig jaar november haar 2-jarig bestaan gevierd met een marathon uitzending, waarin vele prijsjes te winnen waren, welke door enthousiaste fans bijeen vergaard waren. Bijgaande foto's tonen zo'n beetje de sfeer van de dag.

'Vrije Radio' is de naam van een station, dat eind november van start is gegaan, de uitzend tijden worden in nauwe samenwerking met Telstar vastgesteld.

Focus Radio 105 had de afgelopen maanden zoveel aanbiedingen voor commercials, dat men -om de luisteraar(ster) te blijven boeien- wijzigingen in de programmering moest aanbrengen. Deze opzet lijkt mij gedeeltelijk geslaagd. Ondanks de grote hoeveelheid reclame spots is het luisteren ernaar niet hinderlijk, zodat ik met een gerust hart durf te stellen, dat dit station een probleem, waar veel radiostations op stuk lopen (teruglopende programma kwaliteit door teveel commercials) het hoofd

tv-stations:

NAAM STATION	KANAAL	REGELMATIG	ONREGELMATIG
FUTURE TV	22 UHF	XX	
POPULAIR TV	25 UHF	XX	
SATELLIET TV	29 UHF	XX	
S.H.I.T.T. TV	33 UHF	XX (op zondagavond)	
ORION TV	42-UHF	XX	
HORIZON TV	49 UHF	TEST	
VRIJE VOGELS	51-UHF	XX	
FIRE TV	52 UHF	XX	
TRIX TV	60-UHF	XX	
ATLANTIC TV	66 UHF	TEST	

radiostations:

FREQ.:	STATION:	LOKATIE:	
89.50	CONTINU	AMSTERDAM	24
90.00	V.R.L.	AMSTERDAM	24
90.30	SATELLITE-ACTION	AMSTERDAM	
90.90	GALAXY	ALKMAAR	W
91.20	KONTAKT	AMSTERDAM	D
91.50	MIRANDA	ALKMAAR	D
92.00	NOVA	?	
92.08	OCTAAF	AMSTERDAM	24
93.00	HORIZON	NEDEMBLIK	24
93.00	ENERGY-FM	ALKMAAR	W
93.50	RADIO INFO	DE KWAKEL	
93.90 BELLO (??)	BERGEN	W
94.00	LONDON		
94.80	STARLIGHT	LANDSMEER	D
94.80	HOOFDSTAD	AMSTERDAM	
95.00	A.Q.S.	AMSTERDAM	
95.30	ELDORADO	UITHOORN	
95.50	IDEAAL	ENKUIZEN	24
95.60	PURMERSTAD	PURMEREND	
95.65	WNR	ALKMAAR	D
95.80	NIGHTLIE-FM	HAARLEM	
96.05	UNIVERSE	ALKMAAR	24
96.15	WATERLAND	PURMEREND	D
97.40	PARADIJS	HEERHUGOW.	W
97.50	SINCLAIR	ALKMAAR	W
97.80	SJUUL	AMSTERDAM	24
97.85	YAB-YUM	HEERHUGOW.	W
98.00	RADIO ZWETS	ALKMAAR	W
98.15	NIEUWEDIJEP	DEN HELDER	
99.20	PAPA SIERRA		W
99.50	SINCLAIR	HAARLEM	
99.60	RADIO RHYTHM	PURMEREND	
99.80	CASSANOVA	HEILLOO	
100.00	DIGITAAL	BEVERWIJK	
100.00	KOLIBRI	HEERHUGOW.	W
100.10	SPECTRUM	AMSTERDAM	
100.10	EDELWEISS	EGMOND	
100.20	ESMERALDA	ALKMAAR	W
100.50	MI AMIGO	HOORN	
100.50	STARLIGHT	ALKMAAR	
100.60	CENTRAAL	LIMMEN	
100.90	ABC	AMSTERDAM	
101.10	MONTEVIDEO	EGMOND	
101.20	SPECIAL	CASTRICUM	
101.50	ESMERALDA		
101.70	DESIREE	LIMMEN	
101.80	ACTIEF	ZUIDSCHERMER	
102.00	NOORDZEE	BERGEN	W
102.00	EMPIRE	WORMERVEER	
102.20	TELSTAR	HEERHUGOW.	W



102.20	SOULSONIC	ZANDVOORT	
102.40	REGIO RADIO REMI	ASSENDELFT	
102.55	TELSTAR		
102.45	VRIJE RADIO		
102.80	DISOUND	HEEMSTEDE	
102.95	FOCUS 103	HEILOO	24
103.20	BLACKLIGHT	ZWAAG	0
103.45	NOORD HOLLAND	HEERHUGOW.	W
104.00	DYNEX	BERGEN	0
104.20	CONNECTION	ZANDVOORT	
104.45	RAINBOW		
104.50	CENTRAAL	ALKMAAR	
105.00	ACTION	SANTPOORT	
105.30	FUTURE LINE	AMSTERDAM	

W= WEEKENDSTATIONS, D:DAGELIJKS, 24: DAG EN NACHT.
Samengesteld uit inzendingen van Wim Vermeer, Wim Tiggelman en Peter van Dijk. (Red. Volgende keer graag eens een lijst van stations uit andere provincies).

heeft weten te bieden door bijtijds in te grijpen.

Radio Sinclair wordt beetje bij beetje een stuk professioneler. Men fluistert in het Noord Hollandse radioland, dat ook deze zender binnenkort met 24 uren uitzendingen zal gaan starten (?!!).

PETER VAN DIJK.

"Het gaat goed met de vrije radio in Noord-Holland", een regel uit 1 van de jingles van Focus 103. Dat het goed gaat, blijkt wel uit het overzicht van de stations. Het aantal zenders is haast niet meer te tellen en er is voor elk wat wils. Zo zijn er de discostations (Sinclair, Zwets, Energy e.a.), de familiezendes (Yab-Yum, Kolibri, Noord Holland e.a.) en top 40 stations (Focus, Waterland). Kortom: keus voor iedereen.

Keus genoeg was er ook tijdens de feestdagen in de decembermaand. Naast de 24-uurs stations waren ook de weekend stations getrouw (buiten het weekend) in de lucht. Zo maakten Radio Yab Yum en Noord Holland tijdens kerst en nieuwjaar zeer gezellig beluisterbare programma's.

Zeker niet onvermeld mag blijven het kerstprogram van Focus, compleet met de kerstman en perfecte kerst jingles. Zij brachten overigens op eerste kerstdag hun 'Easy Top 100'. Over Focus gesproken: iedereen zat rechtop in zijn stoel, toen het station op 10 december (exact 1 week na de inbeslagname) plotseling uit de lucht ging. Het bleek echter een technisch mankement te zijn en men was binnen een half uur terug. De telefoon had trouwens wel roodgloeiend gestaan.

De gepresenteerde programma's van Focus zijn uitgebreid en wel in de nachtelijke uren. Nog even en we hebben op deze manier gepresenteerde programma's de klok rond! Overigens heeft Focus sinds kort de nieuwsbulletins (zelf verzorgd en zelf gelezen) niet alleen meer op de avond, maar ook overdag. Leuk detail is, dat naast Focus, Radio Yab Yum het enige station in de regio is met een eigen nieuwsbulletin. De overige stations, die nieuwsbulletins brengen, prikken -zoals bekend- het nieuws van Hilversum door.

De nieuwste aanwinst voor Focus 103: de Frits Koning!

Een station, dat we sinds die bewuste derde december niet meer hebben gehoord, is Caroline 2. Wel gehoord hebben we Horizon en Ideaal. Het stationoverzicht laat echter zien, dat vooral de beluistering van Horizon, buiten Medemblik, nog wel eens problematisch kan zijn.

Januari bracht ons een aantal dagen zonder Universe en Miranda. De stations waren uit de lucht wegens 'onvoorziene omstandigheden' en zijn inmiddels weer te beluisteren.

Tot slot: het mooiste van de afgelopen periode vond ik de Radio Octaaf 'Top of the Hour', waarin ze o.a. hun bestaansrecht verdedigden. Heel mooi!

WIM VERMEER.



ROTTERDAM

Wij -RADIO CENTRUM ROTTERDAM- willen hiermee bekend maken, dat wij vorige maand van start zijn gegaan als weekend station op 99.8 MHz. De uitzendingen vinden plaats van vrijdag 19.00 uur tot zondag 24.00 uur en dan 24 uur per dag. Helaas is het voor ons niet mogelijk de hele week 24 uur per dag uit te zenden, maar wij denken, dat Rotterdam weer wat voller is met het geluid van Centrum Radio.

Via deze weg vragen wij ook jongens en meisjes, die in een eigen studio programma's op band of cassette kunnen maken. Want omdat wij al meer dan een jaar uit de lucht zijn geweest, zijn de meeste van onze DJ's naar andere stations gegaan. We zitten dus met een tekort aan mensen. Je kunt een band of cassette sturen naar: H.Meesters Jr., Ruivenstraat 25A, 3036 DC Rotterdam. Ook willen wij het SPR-team uitnodigen voor een reportage. Ons telefoon nummer is: 010-372671.

Hierbij wil ik reageren op het artikel uit FRM 1-86: 'Vrije Radio In Rotterdam'. In FRM 11 en 12 stond, dat er behoefte is aan een nieuw radiostation. Ik las, dat men uitwijkt naar de Haagse stations als Hofstad, Telstar, Centraal, Radio Stad enz. Blijkbaar zoekt men dan niet erg kritisch, want sinds half november bestaat er een station, dat te vergelijken is met Radio Stad Den Haag.

Dit Rotterdamse station zendt uit van donderdagavond 20.00 uur tot zondagavond 24.00 uur. 24 Uur per dag disco, import, new wave. Speciaal voor jongeren tussen 15 en 30 jaar. Op 94.8 MHz in stereo. In FRM 1-86 stond over dit unieke jongerenstation helaas niets. Is dit station zo slecht te ontvangen of zoekt men niet echt tussen 87 en 108 MHz?

FRED DE GRAAF en RONALD VAN DE BERG.
FREEWAVE FM 94.8 MHz. STEREO. TEL. 866618.

SCHIEDAM

RADIO LOKAAL mag zich echt wel een van de oudste zenders van Schiedam noemen. Eerste kerstdag vierden ze dan ook hun 7-jarig bestaan. De hele week door had je al wat oude fragmenten kunnen horen uit die hele periode. De tel, dat ze uit de lucht zijn gehaald, zijn we ook een beetje kwijt. De schatting is ongeveer 40 keer. Dankzij sponsors en bijzonder actieve medewerkers kunnen we nog steeds stand houden.

Aan de programmering is aan het begin van het nieuwe jaar aardig gesleuteld. De samenwerking tussen discjockeys onderling is sterk verbeterd. Bijvoorbeeld in de ochtenduren zijn de koffie programma's samengevoegd. Verder op zaterdagmiddag swingt het echt op 101.2 MHz. Het grote zaterdagmiddag matinee, de delen 1 t/m 3. Ron de Wolf, Bart de Vries en Robert v/d Hoek zetten dan de ether op stelten met

FM 94.8 MHz STEREO

NIEUW IN ROTTERDAM:

'FREEWAVE'; MET IEDER WEEKEND

ALLEEN DANCE-MUSIC!

ROTTERDAM

FREEWAVE

FRIDAY	24 HOURS
SATERDAY	
SUNDAY	

STAY ON AND LISTEN FREEWAVE FM

**ALWAYS ATTENTION FOR THE HOTTEST
IMPORT
RECORDS**

Lokaal 101-2 MHz kan 47

zaterdagmiddag matinee



1300-
1800 uur

kwisjes, informatie over televisie, filmtips, uitgaans mogelijkheden en een exclusief interview met een artiest. Voorts vonden we dat er ook een romantisch programma moest komen. Het idee kwam op om onder de naam 'Lovin' Awareness' iets te gaan doen. Dinsdagmiddags tussen 5 en 6 en 's avonds tussen 10 en 11 uur doen v/d Hoek en Rene v/d Drift dan ook hun uiterste best om een echt relax sfeertje te kweken. Verder verscheen er een lange periode het gedrukte exemplaar van de Lokaal Top 20, maar met het wegvallen van de 'gratis drukker' verviel ook het programma. Schiedam zit, zoals vele steden, te wachten op lokale radio. Radio Lokaal vindt zichzelf wel een van de kandidaten, die daarvoor in aanmerking komen. Vooral door de veelzijdigheid aan programma's t.o.v. de collega's S.I.R.O. en Atlantis. Mocht je nog een sticker willen, stuur dan een aan jezelf gerichte enveloppe, voorzien van port naar:
R.L.S., POSTBUS 3047, 3101 EA SCHIEDAM.

Groeten, ROBERT V/D HOEK.

ACHTERHOEK

Naar aanleiding van uw oproep in FRM nr.11/85, vinden wij -Radio de Strandjutter en Radio Intergaal- dat het aantal zendamateurs in de Achterhoek behoorlijk is gestegen (1984/1985).

Het klopt, dat er geen 24 uurs stations zijn in de regio Oost Gelderland met uitzondering van Radio Dixicana uit Arnhem, waar toch behoorlijk veel mensen naar luisteren. Helaas zijn er ook stations uit de lucht gehaald in 1985, die om financiële redenen niet meer terugkwamen. Er zijn echter ook enkele FM stereo zenders bijgekomen in de Achterhoek met veel engelstalige muziek. Overigens komt in de regio Doetinchem een legaal lokaal station, dat op de kabel kan worden ontvangen. Radio Strandjutter en Radio Intergaal zijn te ontvangen op FM 105 na 18.00 uur.

KLUNDERT

Radio Atlantis

Ik begon met mijn 10 jaar (8 jaar geleden) met het zenden op de 27 Mc. Al snel kwam ik met mensen in aanraking, die zaten te zenden op de 3 meter. Ik kocht mijn eerste zendertje met een vermogen van 5 Watt op de leeftijd van 11 jaar. Ik noemde mijn station Radio Mi Amigo en ik zat iedere zaterdag en zondag van 10 tot 4 in de lucht. Maar na een jaar werd mij het zwijgen opgelegd.

Toen ben ik een jaar op de achtergrond gebleven; ik denk dat het door de schrik was. Mijn ouders wisten niets van mijn zendpraktijken.

Na dat jaar kwam ik opnieuw in de ether met een nieuw station: Radio Delmare. Dit keer met een vermogen van 25 Watt en in stereo. Ik zat op een frequentie van 101.1 MHz onder het motto: "101 voor iedereen". Ik had 9 adverteerders en zat iedere zaterdag van 8 tot 8 in de lucht. Dat ging tot mijn verbazing 5 jaar goed en toen.... je raadt het al: ik kreeg visite van meneer R.C.D. Een half jaar lang draaide ik bij andere stations en ik heb me op de wachtlijst laten zetten van Radio Paloma. Maar een echte piraat laat het er niet bij zitten, dus ik begon weer een station.

JINGLES & COMMERCIALS

De produkties en prijzen van **VELMON** uit Rijswijk zijn nu **nog aantrekkelijker** geworden!

Luister naar onze nieuwe democassette! Stuur f 10,- naar Frederiklaan 19, 2281 XL Rijswijk, en je krijgt zo snel mogelijk onze democassette en prijslijst toegezonden.

Nu tijdelijk bij bestelling van 3 dj/station-shouts de 4e **GRATIS!**

Haast je dus, en bel Niek Montanus tel. 070 - 99.43.22.

* shouts à f 60,- excl. 19% b.t.w.

VELMON SOUND & VISION

Het heet Radio Atlantis met een vermogen van 100 Watt en ik ging op 1 april de lucht in. Ik heb nu zo'n 15 adverteerders en ik zend uit in stereo, echter zonder vaste uitzendtijden.
RAYMOND VAN DER VELDE - KLUNDERT.

ULICOTEN



Op 4 november 1985 te 14.18 uur werd Radio Monaco, uitzendend op 102 FM, opgepakt. De uitzendlocatie was Ulicoten (gelegen tussen Breda en Baarle - Nassau - Hertog aan de Belgische grens). Radio Monaco had 18 DJ's, waarvan 2 vrouwelijke. Het station had net het 4-jarig bestaan achter de rug en zou in december 4 1/2 jaar in de lucht zitten zonder een keer gelicht te zijn.

We zonden uit met een professionele zender van 100 Watt (Simrek). De antenne was een originele 4 Italiaanse dipolen en stond ca. 25 meter van de grond.

We hadden net 7 maanden ons nieuwe studiogebouw in gebruik, dat bestond uit een fantastische ontvangstruimte + bar + WC + 1 live studio + een opname studio.

Bij de inbeslagname werd gelukkig alleen de apparatuur uit de livestudio meegenomen + de zendapparatuur. Maar dat alles was toch nog voor zo'n 9.000 gulden.

Op zondag 10 november kregen we ruim 2 1/2 uur zendtijd aangeboden door onze collega Radio De Stille Genieter voor onze laatste afscheids uitzending, waarvoor natuurlijk nog hartelijk dank.

Een heleboel mensen zullen na zo'n 4 1/2 jaar een hoop programma's missen van Radio Monaco, o.a. De Monaco Top 15, De 10 Troevenlijst, de Disco Dance Top 10, De Nationale Zaterdag middag gebeurtenis, de Happening enz. Maar we zijn momenteel druk bezig te proberen om legaal terug te komen in de ether, in België of in Nederland. Intussen gaan de drive-in shows gewoon door.

Gegroet namens het hele team van Radio Monaco.

DJ JOHN VAN ALPHEN.



ROOSENDAAL

Enkele jaren geleden werd de FM band nog beheerst door talloze piraten, die hoofdzakelijk nederlandstalige muziek uitzonden. In 1982 kwam hierin verandering, want sommige mensen wilden het eens op een andere manier proberen. Zo ontstond er een aantal goede stations, zoals Fantasy, West en Poonderosa (allen weekendradio's) en Delta, een station, dat in de beginperiode 7 dagen per week uitzond. Echter, dit luistergenot was geen lang leven beschoren, want de RCD greep in. Een voor een verdwenen de stations om nooit meer terug te komen. Behalve Delta: dit station verdween na een 5-tal invallen over de Belgische grens om van daar uit programma's richting Nederland uit te zenden. Maar ook Delta is inmiddels verdwenen. Het gerucht gaat, dat de eigenaar het station heeft verkocht om een videozaak te beginnen.

Op dit moment is het in en om Roosendaal erg rustig. Enkele piraten willen nog wel eens een paar uur uitzenden, maar aan goede stations is hier echt een gebrek. Wel zijn ondertussen testuitzendingen gehoord onder de 100 MHz, bijvoorbeeld op 90.2 MHz van Radio Stad Roosendaal. Dit station was vorig jaar ook al eens te beluisteren op 98.1 FM. Men zond toen uit in het weekend en op feestdagen. Dit klonk toen zeer goed, dus we blijven hopen. Op 98.1 is regelmatig Radio Contact te horen. Over dit station is echter weinig bekend.

Tijdens de feestdagen was op 98.1 Radio Unique te beluisteren met de hele dag goede nonstop. Op het hele uur prikte men het ANP nieuws door en op het halve uur draaide men de 'Trendsetter' (soort tip). Dit station klonk erg goed, maar op de middag van de tweede kerstdag verdween men opeens om nooit meer terug te komen. Jammer, want het klonk erg leuk.

Dan is er op 98.2 nog Radio Stad Steenberg, die hier nog goed in stereo binnenkomt. Op 98.4 tenslotte nog Radio Tessa, die vanuit Ruchpen uitzendt. Boven de honderd uiteraard vele stations, die redelijk tot zeer goed te ontvangen zijn.

FREQ.	STATION	LOKATIE
100.2	PALOMA	ESSEN
100.8	TITANIC	ESSEN
101.3	VRIJE VOGEL	ESSEN
102.0	ACTIEF	ESSEN
102.3	VALENTINE	ESSEN
102.6	INTERNATIONAAL	ESSEN
103.5	EUROPA	WUUSTWEZEL
103.5	CONTINU	WUUSTWEZEL
103.7	BOULEVARD	KALMTHOUT
104.0	PALADIJN	ESSEN
104.6	MAEVA	?
104.7	EXPRESS	ANTWERPEN
105.4	VRIJ	HOOGSTRATEN
105.5	PALERMO	ESSEN
105.9	EXPO	NIEUWMOER
106.3	APOLLO	?
106.5	K.R.T.	?
106.9	RAMONA	?
107.5	BOEMERANG	ESSEN
107.9	SATURNUS	ESSEN

Tussen de frequenties vindt men zo af en toe nog wel eens een piraat. De stations, genoemd in deze lijst klinken over het algemeen wel leuk, maar ze zenden allemaal uit vanuit het vrije België. Dus we hebben in Roosendaal een gebrek aan een eigen zender. Onze hoop is gevestigd op de stations, die nu nog testen onder de honderd en laten we hopen, dat het niet bij testen blijft.

ERIK HOGENBOOM



☎ 070 - 999 225

ook 's avonds

Bestel de Democassette!

- MET 15 GRATIS PROGRAMMA SHOUTS!
- veel verrassende voorbeelden van commercials en Jingles
- Dolby stereo superchrome cassette!
- Stuur f 15,- naar Miquelstraat 124B, 2522 KV Den Haag
- Of stort f 15,- op postgirorek.: 5567950.

Ja, lieve piraten

Jantje Koopmans, de bekende zanger van radio en tv, heeft nu zijn eigen radioprogramma!

Enthousiast presenteert hij iedere week de nieuwste Nederlandstalige platen, draait hij de grootste suksessen uit de Piraatparade, praat hij met een bekende Nederlandstalige artiest en vertelt hij het laatste nieuws over Nederlandstalige muziek.

Een hartstikke gezellig Nederlandstalig muziekprogramma, dat héél aktueel is. Iedereen kan zich abonneren op dit prachtprogramma dat maar liefst anderhalf uur duurt!

Vraag eerst even een proefband aan voor een tientje, zodat je weet wat je kunt verwachten.

Doe tien gulden in een envelop, vermeld kort je naam en adres (en telefoonnummer) en stuur dat alles op naar: MPM, Jantje Koopmans, Postbus 27145, 1002 AC Amsterdam.

DIT MAG JE NIET MISSEN!!!



Je hoort er pas bij met:

Voor Engelstalige muziekstations is er natuurlijk het topprogramma met Peter Teekamp!

Proefbandje: MPM's
Info Show, Pb 27145
1002 AC Amsterdam

MPM's Info Show!

REGIO TILBURG

Benefietavond voor gepakte Edelweiss

In de regio Tilburg is zonder veel moeite een groot aantal Belgische 'lokale' radiostations te ontvangen, waarvan er veel duidelijk op Nederland gericht zijn. Dit werkt aanstekelijk voor de vrije radio benoorden de grens. Het najaar van 1985 gaf dan ook weer een opbloei van het aantal piratenzenders in Tilburg te zien, ondanks de verscherpte wetgeving en het optreden van RCD en politie.

Gerrit de Krentebol, die behoort tot de pioniers onder de muziekstations in Tilburg, sinds 1979 presentator bij Radio Johnny Fever en vervolgens Radio Tijd Uilenspiegel, zond jarenlang bijna elke avond als Radio Wooltown met vooral veel nederlandstalige muziek. Ook als het sein onveilig was, bleef Wooltown gewoon uitzenden. Pas in 1985 werd hij voor het eerst gelicht. Wooltown was in de week voor kerstmis toevallig net opnieuw met proefuitzendingen bezig, toen de RCD voor de tweede keer verscheen. Radio Commodore, die daarna twee weken lang continu, dag en nacht, in de ether bleef, werd ongemoeid gelaten (bij een eerdere recordpoging in juli 1985 had de RCD wel toegeslagen).

Diverse andere stations zijn regelmatig te beluisteren. We noemen het pure Rock 'n' roll station De Blauwe Engel op 105.6 MHz, dat al zo'n vijf jaar zonder problemen actief is. Verder Radio Bianca, Esmeralda, Caroline, Dynamite, Noord (al enkele malen de pineut), Radiomanneke Adri (na 7 lichten nog steeds actief), Oost, Pivado, Rubani, Triton, Dakota, De Late Vogel, Nightrider, Intercity, El Cantaro (op 12 jan. 1986 voor de 5e keer gepakt), Veroniek, Blue Thunder, Cassandra, Westside, Titanic, Teleton etc.

Een verhaal apart is Radio Edelweiss van 'Henrico' Klomp, Postbus 3155, 5003 DD Tilburg. Bij zijn derde veroordeling slaagde hij erin om er weer met een voorwaardelijke straf vanaf te komen. Bij de officier van justitie, die al bij de rechtzitting het vermoeden uitsprak, dat Edelweiss nog steeds uitzond, viel dat niet lekker. Hoewel Edelweiss niet stoorde, werd kennelijk geloofd op een geschikte gelegenheid om het station voor de 4e keer in te rekenen, hetgeen op vrijdag 10 januari 1986 gebeurde.

Edelweiss (frequentie 98.3 MHz) heeft echter de afgelopen jaren een aanzienlijke goodwill opgebouwd bij luisteraars en artiesten in de regio, ook via het in het Belgische Poppel gevestigde regionale radiostation Metropool (in 1985 gelicht en niet meer teruggekomen). Goed geluid,

goede stem en presentatie en veel nederlandstalige muziek zijn kenmerkend voor Henrico. De Vrolijke Vagebonden met hun 'Sophietje' hebben veel aan Edelweiss te danken. Het is dan ook niet toevallig, dat op spontaan initiatief van die Vrolijke Vagebonden een benefietavond t.b.v. Edelweiss werd georganiseerd op 31 januari 1986, waaraan behalve de Vrolijke Vagebonden ook Peter Smulders, Jo Hoogendoorn, Harry den Brabander (zanger Edelweiss tune) en diverse anderen meteen hun medewerking toezegden. Edelweiss heeft bovendien een groot aantal trouwe luisteraars als bijdragende 'steunpilaren'. Pogingen van het station om legaal op het Tilburgse kabelnet te komen, zijn door het gemeentebestuur afgeketst. De gemeente Tilburg probeert op discriminerende wijze om de Tilburgse ziekenomroep tot erkende lokale radio omroep te verheffen!

Voor de gemeenteraadsverkiezingen heeft zich inmiddels onder de naam 'De Gewone Volkspartij' weer een nieuwe lijst aangemeld, die het op zich wil nemen voor de belangen van de gewone mensen en de vrije lokale radio in het bijzonder.

Zonder muziek zullen wij in Tilburg nooit komen te zitten. Afgezien van de Tilburgse piraten zijn de volgende Belgische -veelal op Nederland gerichte- stations te ontvangen. We noemen ze, omdat veel zenders een nieuwe frequentie toegewezen hebben gekregen: Paloma Radio 100.3 (hierop de DE Joost den Draaier regelmatig te beluisteren), Postbus 145,, St.Willebrord. Radio 2000 - Lommel (101.1), Eastwave - Hamont-Achel (101.8), Royaal (102.9), Radio Noord-Limburg (104.2), VROA (104.5), Continu (103.5), Paloma - Poppel (106.0), Fantasy - Weelde (107.1), Europa (103.0), Vrij Hoogstraten (105.4) etc.

Uit Chaam horen wij geregeld De Witte Valk op 104.5 en uit Waalwijk Radio Maasland op 95.5 MHz.

Groeten van OLIJFJE, p/a POSTBUS 708, 5000 AS TILBURG.



'Henrico' Klomp en technicus Wil in studio Metropool

RADIO ORION



POST BUS. 4689 Post CODE 5953 KB

REUVER



Hier in Limburg is het op vrije radio gebied nog rustig. In mijn lokatie Reuver zijn er nog maar twee echte stations en dat zijn Radio Bimbo en ikzelf, Radio Orion, dus. Radio Orion is het enige station met jingles en een eigen top 10. Die top 10 wordt elke week weer uitgebreid met de nieuwste platen. Bijgaand ook een foto van mijn studio. Deze studio is heus niets bijzonders. Hij bestaat uit:

- 2 Technics draaitafels
- 3 Cassette decks
- 2 Mengpanelen
- 1 Tape recorder
- 1 Versterker
- 1 Mikrofoon

De uitzendtijden zijn zeer verschillend. Meestal op vrijdag of op zaterdag. De jingles worden zelf gemaakt of door 'Rubberen Robbie' van de V.R.O.H. De presentatie geschiedt vlot en komt bij de luisteraars prettig over. Om het uur is er het tijdslein en de 'spreekuurtip'. De zender is niet zo sterk: hij bestaat uit een MRF238 en een BLY87.

Verder hebben we in Reuver nog Radio Bimbo met gezellige muziek en een leuke presentatie in het dialect. Ze hebben meestal een nonstop- of verzoek programma.

Zo, nu weet men, hoe het hier allemaal reilt en zeilt in Reuver. Ik lees iedere maand het FRM en wat mij wel interesseert zijn de reportages over de Belgische stations en de DX rapporten.

FRED VERBERNE - WOORDVOERDER RADIO ORION.

VR IJE RADIO SHOP

FEBRUARI AANBIEDING

<u>RADIO CAROLINE</u> IN DE JAREN 60 (2)	
6 uur	f 30,-
<u>RADIO 270</u> - 6 uur	f 30,-
<u>RADIO LONDON</u> 12 uur	f 60,-
<u>R.N.I.</u> 31-08-1974. 12 uur...	f 60,-
<u>VERONICA</u> 27-08-1974 8 uur..	f 42,-
<u>RADIO NORD</u>	4 uur..f 22,-
<u>LASER</u> 558 18-08-1984.8 uur.f	40,-
<u>ATLANTIS</u> ...31-08-1974.7 uur	f35,-

Bestellingen via giro 3423249 tnv
J.Leijgraaff te Nieuwegein.
Voor inlichtingen: Postbus 19037
3501 DA Utrecht

INTERMEDIAR VOOR SHOWPROGRAMMA'S



INTERSHOW B.V.,
Oude Enghweg 26
1217 JD HILVERSUM
Tel: 035 - 234 847

BIJ ONS EXCLUSIEF UW HAPPY DISCOSHOW:



Excl. BTW t. 1.600,00

KORTE GOLF

Het nieuwe jaar is een maandje oud en er zijn alweer aardige dingen gebeurd. Niet alleen in de banden, maar ook daarbuiten. Twee bladen opgeheven en dan was er natuurlijk ook de uitslag van de poll. Die was voor deze rubriek natuurlijk teleurstellend. Dat is vreemd, want ik vraag me af of de mensen, die mij na het lezen van de poll een briefje schreven allemaal wel een formulier ingezonden hebben.

Dan nu het nieuws: het piratenblad KDKC uit Duitsland is met ingang van 31-12-1985 opgeheven. Na jarenlange strijd, mogen we wel zeggen. En om even in Duitsland te blijven: ook Radio Telex heeft de pijp aan Maarten gegeven. Velen weten, dat veel stations gebruik maken van het Telex-adres in Bremen. Maar dat adres wordt niet gesloten.

NIEUWE STATIONS

Elke maand schijnt het tegenwoordig raak te zijn. Uit Nederland ontvingen we het bericht, dat er een test gedaan zou worden door Radio Wireless. Vermoedelijk hebben we het station op 1/1 gehoord, maar helemaal zeker zijn we nog niet. Op 12/1 hoorden we Radio Twenty Two, die Postbus 725, Arnhem als adres opgaf. Er werd uitgezonden via Radio Falcon uit Engeland op 6200 kHz. Radio Privat is een nieuw station uit Duitsland. Zij zenden uit via Delmare op 6207 kHz en geven Turmstr.26, 6500 Mainz in Duitsland. Nog een uit Duitsland is Radio Universum en dit station wil niet alleen maar uitzenden via anderen. Men heeft een eigen zender en die staat ongeveer afgesteld op 6295 kHz. Adres: Postfach 750925, 2820 Bremen 70 in Duitsland.

ENGELAND

Vooraf de stations uit Engeland hebben zich de afgelopen weken onderscheiden. Zij waren erg vaak in de lucht, alsof er helemaal geen DTI bestaat. De Spy zat vast op zee of zoals de stations die nog nooit kennis hebben gemaakt met de DTI allemaal zeggen: "Wat je niet kent, boezemt je geen angst in". Radio Atlantis is een gigant, die op verschillende frequenties in diverse banden te beluisteren is. Adres: P.O.Box 5, Hunstanton, UK.

Britain Radio Int. was ook te horen, maar dit station zit duidelijk in dezelfde hoek, waar we ook FRS-H aantreffen. Er komen maar weinig rapporten binnen voor BRI en de medewerkers hopen, dat 1986 een beter jaar wordt. BRI is te bereiken via Postbus 19074, 3501 DB Utrecht.

Lady Di for the Spy of the DTI is ook een aardige stationsnaam. Een adres hebben we niet. Er werd op 22/12 uitgezonden via 6350 kHz met voornamelijk soulplaten. Starboard Sound was er ook weer aan het einde van het jaar. Er werd uitgezonden via 6306 kHz op 15/12. Adres: P.O.Box 5, Hunstanton, UK.

FREE MEDWAY TOWN RADIO

Dan gaan we over op de iets opvallender stations en FMTR valt daar zeker onder. Het station is bijzonder regelmatig te beluisteren. Men heeft de oude zender van Radio Stella uit Schotland. Die zender leverde 15 Watt, maar inmiddels heeft men dat verhoogd met 5 Watt. FMTR leek een vaste plek gevonden op 6275 kHz gevonden te hebben, maar half december ging men andere frequenties testen. Zo was men op 6300 en 6306 kHz te beluisteren. Later dook men op via 6340 kHz, waar het station de afgelopen weken uitgezonden heeft. In de nabije toekomst wil FMTR ook de programma's van Canzoni Radio uit Duitsland gaan uitzenden. Het adres baart enig opzien, maar het is toch goed als de post naar P.O.Box SH9, Sherness, Medway ME12 1AQ in Engeland wordt gezonden.

RADIO PAMELA

Heeft via vele stations uitgezonden. Via Delmare kwamen er ruim 50 brieven binnen, wat natuurlijk erg goed is. Maar Pamela komt zeer binnenkort met een eigen zender in de ether. Men schijnt een compleet nieuwe 25 Watt zender te hebben en de frequenties waar uitgeluisterd kan worden zijn 6200, 6298, 9111, 11063, 11088 kHz en verder heeft men nog de mogelijkheid om ook op 6741 kHz uit te zenden. Adres: 82a Delce Road, Rochester, Kent ME1 2DH in de UK.

FALCON RADIO

Oorlog! Falcon heeft gekozen voor 6200 kHz en is daar vaak op te horen. In Ierland zit een station, dat luistert naar de naam ABC Waterford en dit zendt via dezelfde frequentie uit. Beide stations willen niet wijken, dus is het oorlog en soms niet om aan te horen voor de luisteraar. De uitzendingen van Falcon komen echter veel regelmatig voor, zodat dit station de overhand zal krijgen. Maar de Falcon medewerkers hebben te kennen gegeven stevig te balen van die Ieren en hebben beloofd het vermogen desnoods zodanig op te draaien, dat ABC niet eens meer in zijn eigen achtertuin gehoord kan worden. Naast eigen uitzendingen ook programma's van Rebel Radio via Falcon en bovendien gaat Falcon ook starten met een aantal programma's in de Duitse taal.

RADIO APOLLO INT.

Na erg veel problemen terug in de ether. Dat gebeurde op 26/12 en 27/12/'85. Twee dagen later was het station er weer. Op 26/12 werd eerst getest op 6306 kHz. Rond 12.00 uur werd ingeschakeld voor een korte test, die in de UK niet te beluisteren was. De skip was erg lang, maar op het kontinent was Apollo redelijk tot zeer goed te beluisteren. Er werd getest met een speciaal kerstprogramma. Jammer alleen, dat het een oud programma was met vermelding van kerst 1984. Dave Scott gaf als excuus dat het station wat organisatie betreft enkele maanden achter liep. Na de Apollotest werd er proefgedraaid met een programma van Radio Enterprise. Een dag later weer Apollo met een kort internationaal programma met o.a. een Nederlandse bijdrage en de aankondiging, dat Apollo op 29/12 zou terugkeren. In de DX-show van die 29e vertelde men van de dood van Buster Pearson. Apollo zal de komende maanden regelmatig terugkeren in de ether. Er zal o.a. samen met Radio 48 Int. uitgezonden worden. Dan even iets over de adressen: de afgelopen weken kwam er nogal wat post binnen via P.O.Box 5 in Hunstanton, maar ook Postfach 750925, 2820 Bremen, Duitsland blijft gewoon bruikbaar. Er werd uitgezonden via 6264 en 6306 kHz.

IERLAND

Ierland lijkt langzamerhand vergeven van de vrije radiostations. Er is derhalve bijna dagelijks nieuws te melden. Riverside Radio is een nieuw station, dat met laag vermogen een beetje de hobby gaat uitoefenen. Dit station heeft enkele kennissen bij ABC Waterford en dit station is dan ook behulpzaam geweest bij de uitzendingen. Daar zal Falcon Radio blij mee zijn. Riverside is al in de lucht geweest en het beste rapport, dat binnenkwam, kwam van de Channel Islands, dus een geweldig succes was dat niet. Natuurlijk werd er ook een waarschuwende vinger opgestoken tegen Falcon. Riverside wil in 1986 meerdere keren uitzenden via verschillende frequenties in de 48 en 41 meter banden. De zender levert op het moment een vermogen van 5 Watt, dus daar hoeft Falcon niet bang voor te zijn.

ABC RADIO WATERFORD

We vatten de koe bij de horens. Joe Cashin beantwoordt daar tegenwoordig de post. De samenwerking met Riverside werd dus een felt, nadat Joe Cashin had aangeboden om alle post van ABC Radio te beantwoorden. Riverside Radio maakt dus gebruik van een afgedankte zender van ABC Waterford. Dit station heeft al verteld, dat men zich op geen enkele manier iets zal aantrekken van het gegil van Falcon Radio. Er zal best wel

een oplossing zijn, maar die is niet te versieren met een heleboel dreigementen. De sterkste zal dus wel overwinnen op 6200 kHz.

RAINBOW RADIO

Ierland heeft er een kei van een station bij. Rainbow is bijna iedere week te horen via 6240 kHz in de 48 mb, maar daarnaast zal het station ook binnenkort via de MG in de ether komen. Men hield zich aan het eind van 1985 rustig; immers, er was een ander station, dat de Rainbow programma's zou uitzenden en daar wilde men naar luisteren. Weekend Music Radio was dit relay station. De nieuwe ID voor Rainbow is 'From the East coast of Ireland'. Ian Murray zal programma's gaan maken voor Rainbow. Hij gaat de FRC Ireland Show doen. Inmiddels heeft het station een waanzinnig goed DX-programma. Naast eigen programma's zal Rainbow ook programma's gaan uitzenden van het Four Freedoms Radio Network uit de USA. Het adres van Rainbow is: 151 Moneymore, Drogheda, Co. Louth in Ierland.

RADIO IRELAND INT.

Ook dit station is enkele maanden geleden begonnen met internationale programma's via 6310 kHz. Het station zendt een Nederlands programma uit en hiervoor heeft men nu een adres in Nederland: Postbus 65027, 3002 DA Rotterdam. Van hieruit worden de rapporten dan ook beantwoord. Naast deze Nederlandse bijdrage zijn er natuurlijk ook de gebruikelijke programma's in het Engels en tevens is er nog een duitstalig programma. Het adres in Ierland luidt: 442 Hartstown, Clonsilla, Dublin 15, Ierland.

STARFLEET RADIO

Er werd inmiddels via verschillende stations uitgezonden, maar het grote succes bleef uit. Uiteindelijk schijnt men toen maar een afscheidsshow in elkaar gedraaid te hebben. De post, die daarop kwam, moet men waarschijnlijk nu nog aan het beantwoorden zijn. Eindelijk succes, maar wie weet kwam het te laat. Opvallend is wel, dat men voor eerdere uitzendingen hoofdzakelijk post kreeg uit Duitsland, maar met de laatste uitzending veel landen in Europa raakte. Een reden om van mening te veranderen? Postbus 19074, 3501 DB Utrecht is het adres.

Mijn dank gaat deze keer uit naar Otto van der Laan, Chris Latiers, Dave Scott en de medewerkers van diverse stations in Ierland. Groetjes, JOS

FRM FOR AFRICA

Technici en technische adviezen gevraagd voor Derde Wereld zender

I am a concerned person about a radio stations which belong to the Eritrean People's Liberation Movement (EPLF) inside Eritrea.

This stations transmitt news, music, educantional and political programmes in five languages namely; tigringa, arabic, tigre, afhar and amharic. The programmes are transmitted three times a day on the following Meterbands;

80 Mb	on	3,7	Mhz.	42 Mb	on	7,02	Mhz.
75 Mb	on	3,95	Mhz.	41 Mb	on	7,35	Mhz.
60 Mb	on	5	Mhz.	31 Mb	on	9,95	Mhz.
49 Mb	on	6,285	Mhz.	19 Mb	on	14,34	Mhz.

Most of the educational programmes are specially addressed to youth trying to maintain and improve their cultural identity and main amphases is given on traditional music plus information concerning present development on the fields of education and technical training.

Women deserve special attention since most of them were before, under the Ethiopian regime, not allowed to develop and improve their situation. EPLF has developed special women's programmes since they fill important positions on educational health and military bases.

Concerning politacal programmes, EPLF has clearly stated that the movement is an independent non-aligned movement which makes strong emphasis on people's participation and self reliances.

Now to come to the point, this radio stations have many technical problems; having poor reception, full of mushes, unstable frequency and most of the time jamming by stronger stations and above all maintenance problems because of luck of spare parts.

Since EPLF is an independent liberation movement, it doesn't have any chance of having technical advisers or equipment being provided by sympathetic slates. That's why we choose to write to your magazine "Free Radio Magazine" because we believe that among your members will be people who could be interested to provide this information.

We expect that many young independent and well acquainted with different radio transmitters could be interested to help and support some "collegues" on the other side of the world. Since these "collegues" have less chance to travel to Europe we would like to do it the other way round, that's to send from here plenty of technical information and, if possible, spare parts.

So I would be very glad if interested individual radio technicians or radio amateur clubs could give their technical advice as well as material assistance to this radio station.

For futher information you can write to the following adress;

T.G.R./Andrade
Reviusrondeel 360
2902 EK Capelle a/d Yssel

IN MEMORIAM

ROLAND 'BUSTER' PEARSON

Zoals een aantal lezers misschien al weet, heeft de vrije radio wereld een groot vriend verloren in de persoon van Roland 'Buster' Pearson. Roland was een 57-jarige vrijgezel, die bij alle vrije radio enthousiasten bekend was als 'Buster'. Het meest bekend was hij door zijn uitstekende uitgave 'Monitor', dat zich uitgebreid bezig houdt met de gebeurtenissen op de Noordzee en de Middellandse Zee.

Buster stierf op 23 december 1985 om 02.30 uur in het ziekenhuis, na een hartaanval. De begrafenis vond onder grote belangstelling plaats op 3 januari in het crematorium van Southend.

Buster leed aan bloederziekte, zodat hij een groot deel van zijn leven in bed of in een rolstoel moest doorbrengen. Als gevolg van zijn lichamelijke conditie werd de radio Buster's favoriete gezelschap en in het begin schreef hij vaak naar de AFN voor verzoekjes e.d. De tijd verstreek en de zeezenders kwamen. Hierop stemde Buster natuurlijk onmiddellijk af en CNBC kon bij hem thuis veelvuldig gehoord worden. Naar aanleiding van een kleine advertentie in de plaatselijke krant over de start van een station, genaamd 'Radio Caroline', zocht Buster de middengolfband af en was waarschijnlijk een van de eerste luisteraars van de 'Lady'.

Na de afkondiging van de M.O.A. in 1967 raakte hij persoonlijk betrokken bij de zeezenders en een van de eerste mensen, die hij ontmoette van de schepen, was niemand minder dan Andy Archer. Toendertijd ontving The Free Radio Campaign, geleid door Alex McKenna, veel telefoontjes van Buster and via Alex werd een lokaal filiaal geopend, waar drie meisjes werkten. Er werd een nieuwsbrief uitgebracht en een van de meisjes vertrok. Buster nam haar taak over en bracht samen met Andy Archer een 5 pagina's tellende nieuwsbrief uit, die geleidelijk aan bekend werd als 'Monitor'. Een klein gedeelte van deze allereerste editie, waarin deze wijziging wordt aangekondigd, is hierbij afgedrukt.

Buster's andere hobby was de vliegerij en hij was vaak bij vliegshows te zien. Ook was hij actief lid van de Andrewsfield Rebel Air Museum Club en schreef hij menig artikel voor hun tijdschrift. Verder was hij nog radio amateur met call G4OWP, waarbij het 'OWP' vaak vertaald werd als 'Offshore Wireless Person' (en wij vinden dat de 'G' voor 'Great' staat).

MONITOR

JOURNAL OF SOUTHEAST & DISTRICT
FREE RADIO CAMPAIGN

SPRING 1972.

RADIO CITY SOUVENIR EDITION

Editorial Office:

31 Avondale Road,
Benfleet,
Essex.

Branch HQ:

123 High Road,
Benfleet,
Essex.

Editor: Roland C. Pearson - Sub-Editor: Pam. J. Bird - European Reporter & Feature
Writer: Andy Archer.
Secretary: Lynn Strang - Treasurer: Jackie Fright

Price 5p

EDITORIAL Welcome to Monitor. We have decided to change our name from 'Info-sheet' as we are really more of a magazine now. In this issue we take a nostalgic look at the Radio City era. Our thanks go to all the wonderful people who have helped compile this souvenir, especially Mrs. Calvert, Alan Clark and Phil Perkins. Our feature writer, Andy A. is on business in the Midlands, so he has been unable to contribute to this issue. While talking about feature writers - we welcome Auntie Habel of Radio City fame to our happy team. We hope you will like this new style Free Radio magazine, and we welcome your opinions. So now, cast your mind back to 1964 - to the beginning of the Radio City Saga...

Onze eerste ontmoeting met Buster was in 1978 aan boord van de 'Waverley' tijdens een trip naar de 'Mi Amigo', ofschoon we al jaren korrespondeerden. "Wie is die dappere man in die rolstoel, die op de Southend Pier afgaat?" hoorden we iemand opmerken. De rolstoel werd geduwd door vrienden, die hem in een mum van tijd aan boord hadden, waarna Buster kletste honderduit met alle fans, die reeds aanwezig waren. Ook wij hadden een gesprek met hem en de kontakten werden na die dag aangehouden. Toen 'Anoraks U.K.' werd opgericht, was Buster een enorme steun voor ons door al zijn kennis. Sinds die tijd hebben we nauw samengewerkt, ondanks het feit dat we beiden twee zeer verschillende informatiebladen uitbrachten. Buster was een unieke persoonlijkheid; iedereen zal het daarover eens zijn en om met de woorden van een van zijn andere vrienden, Tony Allan, te spreken tijdens het nieuws op Radio Nova: "Buster, you will be missed."

Zoals Buster het wilde, zal 'Monitor' worden voortgezet, met zijn vriendin/partner Penelope Page aan het hoofd. Wij van 'Anoraks U.K.' zullen haar alle mogelijke steun geven en we hopen dat iedereen ons voorbeeld zal volgen.

BARRIE JOHNSTON - ANORAKS U.K.

Aansluitend op het stuk van Barrie wil ik ook nog even terugkomen op het tragische bericht van Buster's dood. Wij leerden Buster kennen tijdens 'Flashback '67' in Londen in 1977, waar hij -samen met enkele medewerkers van Offshore Echoes France- zijn grote idool en vriend Ronan O'Rahilly interviewde. Nadien hebben we nog vele malen telefonisch contact gehad, waarbij Buster altijd even behulpzaam was en je, vooral als er iets met Caroline aan de hand was, altijd meteen op de hoogte kon stellen. Hij had alle banden altijd ontvangstbereid staan. Ook wij zullen hem missen.

JOSE HERPS - UITGEEFSTER F.R.M.

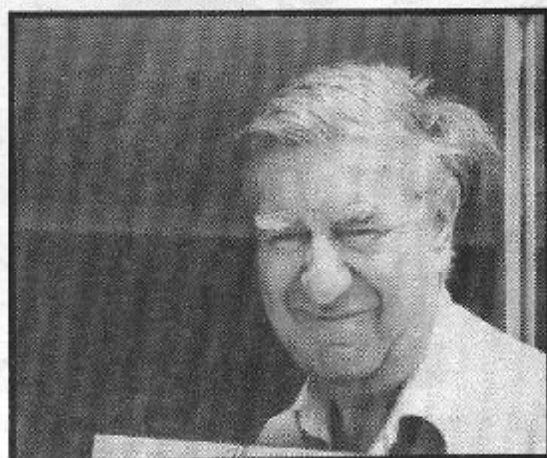

De religie op Caroline

ADRESSEN, UITZENDTIJDEN VAN EN TOELICHTING BIJ DE RELIGIEUZE PROGRAMMA'S OP DE 319m (963 kHz).

- 1) STICHTING RADIOGEMEENTE
(DS. A.H.VAN GENT)
VIJVERWEG 8,
2061 GW BLOEMENDAAL.
TEL. 073-564670 (MA. 10-11)
POSTGIRO: 588948

UITZENDING: 09.00 - 10.00 UUR ZONDAG

- 2) JOHAN MAASBACH
POSTBUS 44
2501 CA DEN HAAG
TEL. 070-635929
POSTGIRO: 4420
BLAD 'NIEUW LEVEN': 12 X PER JAAR
VOOR FL. 15,--

UITZENDINGEN:

06.30-07.00 MAANDAG T/M ZATERDAG (NED)
08.00-09.00 ZONDAG (NED)
19.00-19.15 MAANDAG T/M ZATERDAG (ENG)

- 3) FOUNDATION OF HUMAN UNDERSTANDING
(ROY MASTERS)
P.O.BOX 34036
LOS ANGELES (CALIFORNIA) 90034
U.S.A.

UITZENDING:

20.00-21.00 MAANDAG T/M VRIJDAG

- 4) FAITHWAY BAPTIST HOUR (JAMES BRUNE)
ROAD 3 BOX 106 L
FRANKLINTON (LOUISIANA) 70438
U.S.A.

UITZENDING: 20.45-21.00 ZONDAG

- 5) JEWISH VOICE BROADCAST
(LOUIS KAPLIN AND HIS WIFE CARA)
P.O.BOX 6
PHOENIX (ARIZONA) 85001
U.S.A.

UITZENDING: 21.00-21.15 ZONDAG

- 6) MISS VELMA JAGGERS (FREE OF LIFE)
P.O.BOX 2617
LOS ANGELES (CALIFORNIA) 90051
U.S.A.

UITZENDING: 21.15-21.45 ZONDAG

7) CHRISTIAN MESSIANIC FELLOWSHIP
(ALBERT BONK)
P.O. BOX 72 / STATION A
VANCOUVER B.C.
CANADA

UITZENDING: 21.45-22.00 ZONDAG

8) ERNEST O'NEILL
CAMPUS RADIO/CAMPUS CHURCH
MINNESOTA 55412
U.S.A.

UITZENDING:
19.45-20.00 MAANDAG T/M VRIJDAG

De buitenlandse adressen kunnen ook (onder vermelding van de naam van het programma) worden aangeschreven via:
BCM BOX 66
LONDON WC1
GREAT BRITAIN

TOELICHTING:

Ad 1) De Radiogemeente is en wil niet anders zijn dan een gemeenschap met open grenzen, waarbinnen iedereen welkom is, die gelooft dat Christus zijn Heiland is en die inziet dat de boodschap van de Heer bestemd is voor alle mensen. Zij wil met name via de radio het Evangelie brengen aan onze noodlijdende wereld. Zij verzorgt allerlei activiteiten, o.a. Bijbelstudie avonden, ziekenbezoek, kerkdiensten in het gehele land, Bijbelschool. Zes maal per jaar verschijnt het gratis blad "Contact met onze luisteraars" bij opgave als abonnee.

Ad 3) Roy Masters geeft d.m.v. een telefoonshow aan hoe de mensen hun (emotionele) problemen kunnen oplossen. De oorzaak van deze problemen (relatie, werk, verslaving) is de zonde, het tegen Gods wil ingaan. Boeken, cassettes en tijdschrift zijn verkrijgbaar voor een bedrag in Engelse ponden.

Ad 5) In een interview vertelt iemand hoe hij/zij tot het geloof gekomen is, dat Jezus Christus de Messias is.

Ad 6) Boek aan te vragen bij de genoemde adressen.

RUDI KOOT, BERGSELAAN 149B, 3037 BH ROTTERDAM.

RADIO EXPO 86

Zaterdag 22 februari a.s. is Noordwijk het middelpunt van de vrije radio. Dan wordt voor het eerst de beurs RADIO EXPO georganiseerd, een jaarlijks terugkerende beurs voor vrije radio, zeezenders en disk-jockies.

Gehouden wordt het evenement in het grote LIDO complex in Noordwijk aan Zee, vlakbij de boulevard. Vanaf 12.00 uur is de zaal open. Voor 10 gulden (200 Bfrs) krijgt men tevens een beursgids en een consumptiebon.

Wat valt er te beleven op deze dag? In een groot aantal marktkramen vertellen bedrijven, clubs en instellingen, die te maken hebben met vrije radio alles over zichzelf en verkopen interessante aanbiedingen. Eindelijk kunnen vrije radio luisteraars en disk-jockies rechtstreeks met elkaar in contact treden.

In het verleden zijn er vaak z.g. 'PIRATO'S' georganiseerd in Hilversum, Noordwijk en Scheveningen. RADIO EXPO 86 kan hiermee niet worden vergeleken. De opzet is veel groter.

Op een supergroot bioscoopdoek van 6 bij 3 meter worden videofilms vertoond. Tevens zal er op deze unieke dag tweemaal een diavertoning worden gegeven over alle zeezenders. De MPM-Info Show is een syndicated radio programma, dat wekelijks wordt gepresenteerd door o.a. Peter Teekamp of Leo van der Goot. In de MPM



Paul Raven

stand kunt u alles te weten komen over deze service. Tevens zijn de programma's te beluisteren.

Ook is er een stand aanwezig van M.M.I. : u weet wel, zij maken die cassettebandjes van Tony Berk en Joost den Draayer.

FRP uit Goes verkoopt honderden radio opnames. In de stands van de Stichting Media Communicatie en de FRC Holland is werkelijk alles op het gebied van zeezenders te krijgen. Fastnetcards drukt zeer voordelige stickers of luciferdoosjes voor radiostations en de Monique Radio Club verkoopt Monique T-shirts (met daaraan vastgekoppeld een te winnen bootreis naar de Ross Revenge). Radio View Magazine is een nieuw vrij radio blad; op de RADIO EXPO kunt u hiermee kennis maken. De vrije radio fanclub verkoopt boeken, stickers en een enorme hoeveelheid grammofonplaten. In een aantal stands van elektronika zaken is alles op dat gebied te krijgen en een jingle producent vertelt alle geïnteresseerden over hun service voor radiostations en DJ's.

Dit is nog maar een kleine greep van wat er allemaal gaat gebeuren op RADIO EXPO 86. Dat het een onvergetelijke dag wordt, is zeker! Er zullen ook zeker enkele bekende radio personen aanwezig zijn.

Om 17.30 uur loopt de eerste RADIO EXPO ten einde. Maar.... 's avonds om 19.30 uur gaat het spektakel verder (en hebben de bezoekers van overdag VRIJ ENTREE) in de discotheek onder het LIDO theater met een gigantische video disco show met een DJ van RADIO MONIQUE! Op deze avond in de oergezellige LIDO Dancing (3 bars en een restauratie) treedt ook een groot aantal artiesten op, waaronder Robert Fieldcorner (de sensatie uit de discotheek st-Trop/ Spaanse Costa Brava), Paul Raven (de Nederlandse Frank Sinatra met zijn overbekende meezingers 'New York, New York', 'My Way' enz.) en de Dutch PRINCE (sound mix). Tevens op deze avond een optreden van bandparodist MAD FRED. In een stand worden ook T-shirts verkocht van Radio Monique.

Kaarten voor RADIO EXPO 86 zijn ook per giro te bestellen voor fl. 8,- per persoon (inclusief beursgids, consumptie en vrij entree 's avonds). Stort ABSOLUUT voor 10 februari a.s. het bedrag op postgiro 43.22.034 t.n.v. L.Bedijs te Noordwijk en je ontvangt een entreebewijs en beursgids thuis per post. Er is nog een zeer klein aantal stands (marktkramen) te huur. Bel voor standverhuur: 01719-14708 (na 18.00 uur).

Het belooft overdag en 's avonds in de disco oergezellig te worden. KOM OOK NAAR NOORDWIJK, 22 februari a.s. en maak er ook een leuke dag van!

Robert
Field-
corner

22/2/'86

LIVE!



Radio Monique enquête

Wat Brinkman, Wooldrik, Margaret Thatcher, de DTI en anderen niet verhinderen konden, gebeurde op 14 december j.l.:
Radio Monique bestond toen 1 jaar.

Laatst kregen we een briefje van een DJ toegestuurd met het verzoek eens een onderzoekje te plegen naar de populariteit van dit station. SMC geeft hieraan graag gevolg en publiceert hieronder de vragen:

1) Luistert u naar Monique? Zo ja, hoeveel uren per dag?

Ja/Nee

Aantal uren: _____

2) Welke programma's vindt u goed, welke slecht?
Gaarne met redenen omkleeden:

3) Moeten er meer of minder Nederlandse platen gedraaid worden?
Meer/Minder

4) Naar welk station luistert u het liefst?

Monique/Caroline

5) Luisteren in uw familie of kennissenkring ook mensen, ouder dan 35 jaar naar Monique?

Ja/Nee

6) Welke programma's, evt. genre muziek mist u op Monique?

7) Welke is Monique's beste DJ: _____

Welke vindt u de slechtste? _____

Naam: _____

Adres: _____

Postcode: _____

Woonplaats: _____

Leeftijd: _____

Inzendingen sturen aan:

STICHTING MEDIA COMMUNICATIE,

POSTBUS 53121,

1007 RC AMSTERDAM.

Onder de inzenders worden Monique T-shirts, stickers en ander promotiemateriaal verloot. Doe dus allemaal mee!

VAAR MEE MET S.M.C.

Eerlijk gezegd beginnen we eraan te twifelen of dit wel het juiste kopje is: regelmatig worden we gebeld door mensen, die -terwijl buiten de wind met kracht 7 of 8 blaastvragen of er nog gevaren wordt. Heel geduldig leggen we dan uit, dat het beslist onmogelijk is om met zo'n weer te varen. Heeft de tegenpartij erg veel gevoel voor humor, dan vertellen we nog even het verhaal van die Belg (jaren geleden echt gebeurd) die met een touw aan de vlaggemast werd vastgebonden, omdat de jongen suïcidale neigingen begon te vertonen.

Op zaterdag 14 december troffen we nog een paar mensen uit Leiden aan, die bekenden dat -alhoewel de reisleader hen enige keren verzocht had een reisdatum op te geven- ze zich in december enigszins verontrust afvroegen, waarom in november en begin december niet gevaren werd. Dus nog een keer: we varen tot windkracht 6 en liefst niet met een noordoosten wind, omdat het dan in de Theemsmonding kotsen geblazen is. Mocht u dus na enige tijd niets horen, bel dan gerust op, maar houdt altijd in de gaten, dat de schipper verantwoordelijk is voor passagiers, bemanning en schip. We mijden dus elk risico.

MONIQUE

Sinterklaas uit Spanje had zijn broer opdracht gegeven om nog wat olie bij Monique af te leveren en voorts werd een nieuwe ploeg aan boord gebracht. Jan Veldkamp, Walter Simons en Maarten de Jong. Overigens, ons past nog wel een excuus aan het adres van Walter Simons. Wij schreven namelijk in een der vorige FRM's: "tot zover de nieuwtjes die tot ons kwamen dankzij chieft anorak Walter Simons". Het zal een ieder duidelijk wezen, dat een trouw employe als Walter geen kritische geluiden over



Monique naar buiten zal brengen. Deze kwamen via een ander kanaal tot ons en niet via Walter. Onze excuses dus, Walter.

We vernamen dat Frits Koning waarschijnlijk terugkeert bij Monique. Ons inziens een goed idee, want Frits is een uitstekend nieuwslezer. Jammer genoeg kampte Frits met een slecht gebit, zodat hij al zijn tanden moest laten trekken. Sterkte Frits!

Onze dreumes wordt al een groot meisje: Radio Monique heeft haar eerste verjaardag op een sobere wijze gevierd; geheel zonder veel feestgedruis. Achter de schermen werd hard gewerkt om alle kinderziektes te boven te komen. Onze felicitaties aan de directie en het personeel van Monique; weliswaar een beetje laat, maar dit gedeelte

van het artikel had ook eigenlijk in het januarinummer moeten staan. We spreken namens miljoenen, als we stellen dat Monique haar bestaansrecht bewezen heeft. Volgens het laatste luister onderzoek zou ruim 14% van de bevolking Monique min of meer regelmatig aan hebben staan. Op zaterdagen en zondagen en de uren, dat de E.O. op Radio 3 uitzendt, verdubbelt het aantal nog. Nogal logisch, dat concerns als V&D en Buehrmann- Tetterode dan gaan adverteren. We vernamen, dat binnenkort ook Renault op de zender zal zitten. Overigens, we worden niet betaald door Monique om het station de hemel in te prijzen. Integendeel... zo vinden wij -evenals de mensen die ons regelmatig bellen- dat het programma 'Meidenwerk' in de prullemand thuishoort.



Eddy Ouwens kan beter weer platen over Elvis gaan zingen dan programma's presenteren, want dat kan hij niet. Waarom 's avonds (prime time) geen Joost den Draayer op Monique en wel in zijn vertrouwde uurtje van zes tot zeven? En waar blijven de discoshows, Monique?

Nog steeds wordt er aan het format gesleuteld. Tijdens de zeezender dag van vorig jaar december vertelde een insider ons, dat men tevreden is over het aantal luisteraars, doch dat het opvallend is, dat Monique zo weinig toegewijde fans kent. "Als je dat vergelijkt met Mi Amigo vroeger in België, dan zijn wij nergens", aldus een deejay. "Natuurlijk worden er wel posters, T-shirts en stickers verkocht, maar we ontvangen bijvoorbeeld niet zoveel brieven van luisteraars, die vragen of we met onze roadshow wel optreden. We geloven, dat daar een aantal redenen voor op te geven is; ten eerste spreken we niet meer zo tot de verbeelding als Mi Amigo destijds, omdat onze bazen keurig nette zakenlui zijn en geen wilde, op de vlucht zijnde wafelbakkers. Geen verhalen over oplichterijen zoals vroeger, geen tekort aan eten en drinken aan boord. Kortom, Monique is een dame. Bovendien werden er de afgelopen maanden wel en niet spots gedraaid over de discoshows. Nu is de kogel door de kerk en Monique gaat nu EINDELIJK eens wat meer aan de weg timmeren."

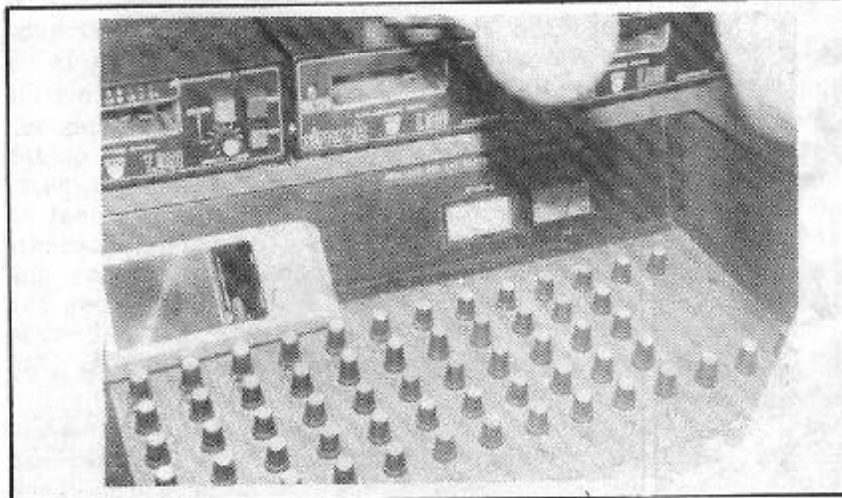

Nog even een goed berichtje: degenen die de enquête insturen maken kans op gratis stickers, posters en T-shirts. Er zijn 10 prijzen beschikbaar gesteld.

Bovendien: met ingang van februari tot en met 31 maart zullen wij bij elk pakket een nummertje meezenden. Voor elk artikel 1 nummertje, echter met een minimum van 1 lot per fl. 5,--. Dus bij besteding van bijvoorbeeld veertig gulden ontvangt u 8 bonnetjes. Bewaar deze goed, want de gelukkige maakt een gratis boottocht mee dit voorjaar. In het FRM van april/mei a.s. zullen wij het getal mededelen.

CAROLINE

Iedereen, die de 558 aan heeft staan, is het erover eens: een perfecte golflengte. Jammer genoeg nog niet sterk genoeg om in het hoge noorden ontvangen te worden. Hans Knot en de zijnen zullen het moeten doen met de korte golf uitzendingen. Deze korte tests in de 49 meter band zijn -aldus onze vriend Johnny Lewis- van tijdelijke aard geweest, een grapje zozegd. Johnny heeft een korte vakantie in Nederland achter de rug om weer even bij te komen. Ook Fergie McNeil kwam over voor een korte vakantie en sloeg meteen twee vliegen in 1 klap: een vriendelijk meisje uit Hoek van Holland zorgt voor zijn onderdak.

LASER

Hoe gaat het nu met Laser? Hierover zijn de meningen verdeeld. Aan boord van de Ross weet men vaak nog minder dan aan land. Laten we feiten en hypothesen even scheiden. Feit is, dat het schip zo goed als opgeknapt schijnt te zijn. Waarom dan niet gevaren, vraagt u? Wel, de aanwezigheid van de onwillige kapitein Pat Paternoster EN de aanwezigheid van Mr. Rick's van de D.T.I. beletten dit. Behalve de ex-disc jockeys is Paul Alexander Rusling de enige met een claim van zeven duizend pond. Zelfs de vermeende eis van de Gardline Company bleek niet te kloppen. Zijn de kansen voor een terugkeer van Laser hiermee vergroot? Ook hier zijn de 'deskundigen' het niet over eens. Er wordt gesproken over een nieuwe Amerikaanse organisatie, die Laser weer terug op zee wil brengen. Een tweede mogelijkheid is een Nederlands / Belgische organisatie, die pogingen doet het schip te kopen. De derde mogelijkheid is de meest ongeloofwaardige: Ronan wil het schip kopen om het voor de kust van het eiland Man te leggen. Overigens, volgens de Guardian, een zeer respectabele krant, schijnt de DTI gestopt te zijn met spioneren en de eigenaar van Laser, Mr. Smyth uit Dublin schijnt spoorloos verdwenen te zijn. Het schip is trouwens niet geveild, zoals de Caroline Movement uit Londen meldde. Hoe vinden jullie de stem van John Ford op Caroline? Je hebt weer even het gevoel, dat je naar Laser luistert. Houden, die knaap.

RUSLING

Op de tam tam van de zeezender redacteuren in den lande kwam het bericht: Paul Alexander Rusling is in Nederland en niet om zijn grootmoeder te bezoeken of om

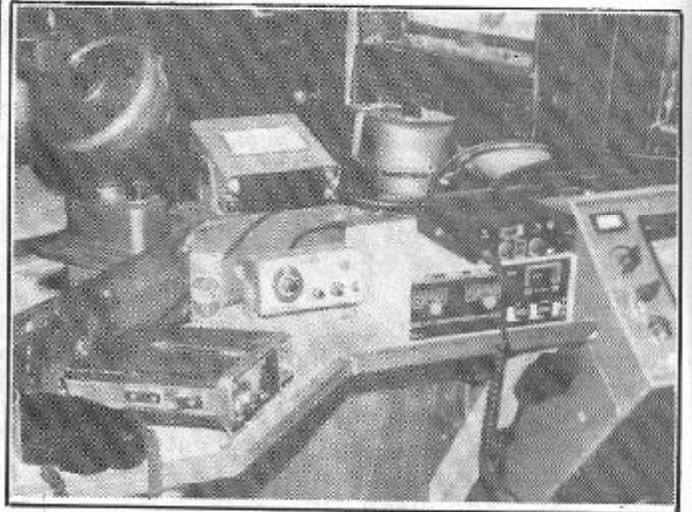
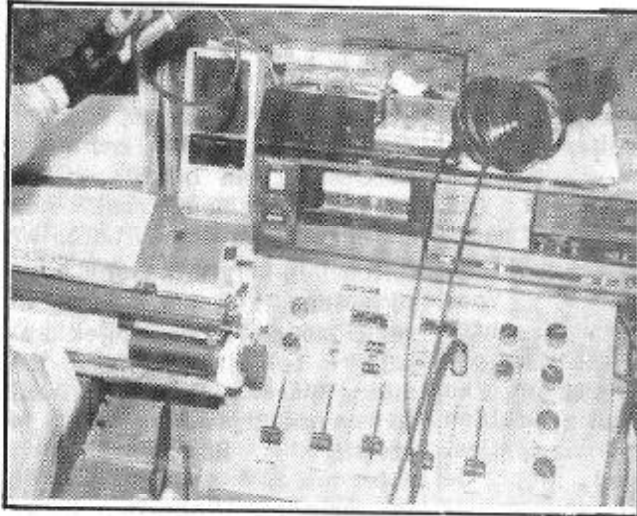

de bloembollen cultuur te bewonderen. Nee, hij is hier vanwege zijn nieuwe project: een nieuw soort Laser?

Laten we even terugduiken in de geschiedenis. Paul was betrokken bij Laser eind '83. Na enige floppen met ballonnen wordt hij door de organisatie ontslagen. Paul broedt op wraak en deze komt in de vorm van een boek: 'The Lid off Laser', dat helaas niet meer leverbaar is. Vervolgens schakelt hij Eddie Blackwell in van Radio Essex. Eddie is een ex-piraat, die (nu hij directeur is bij dit regionale station) even vergeet uit welk nest hij komt en -opgestoot door Paul- pogingen doet om het Laser schip te kapen. Lukt niet. Vervolgens wordt de DT1 opgewonden gemaakt met het bekende gevolg. Margaret Thatcher's zakgeld is begin december 1985 opgemaakt en de DT1 gaat weer naar huis, nadat zij Laser naar zijn voorlopige rustplaats in

Harwich hebben gebracht. Nu verschillen vanaf dit moment de meningen:

1) Volgens sommigen is de Communicator nu geveild en opgekocht door Amerikanen, die er NIET mee gaan vissen. Volgens deze zegslieden zou men het schip naar Spanje varen, goed gaan ballasten (de kok hoefde er niet te koken bij windkracht 6), een nieuwe mast opzetten en weer terugvaren naar Engeland.

2) Volgens anderen zou:
 a. P.A.Rusling het schip willen kopen of uitsluitend de apparatuur willen kopen en overzetten in een nieuw schip
 b. Enige Amerikanen, al dan niet gesteund door Europeanen zouden belangstelling hebben voor de apparatuur en de Communicator zou in Harwich ontmanteld worden.

Kortom, er is nog ruimte genoeg voor speculatie. Elke week horen we opgewonden verhalen, maar al met al is er

nog weinig gebeurd.

Het zou verstandig zijn als potentiële kopers zich eerst eens zouden bezinnen over het rendement van zo'n onderneming en de geschiedenis van Laser eens goed op zich zouden laten inwerken. Want het is toch te dol: ballonnen op de Noordzee, een klein rotbootje, een kantoor in New York in plaats van op het vasteland van Europa. Dat vraagt toch om een flop? Als Amerikanen een space shuttle in de ruimte kunnen brengen, kunnen ze toch ook wel een zeezender project goed opzetten?

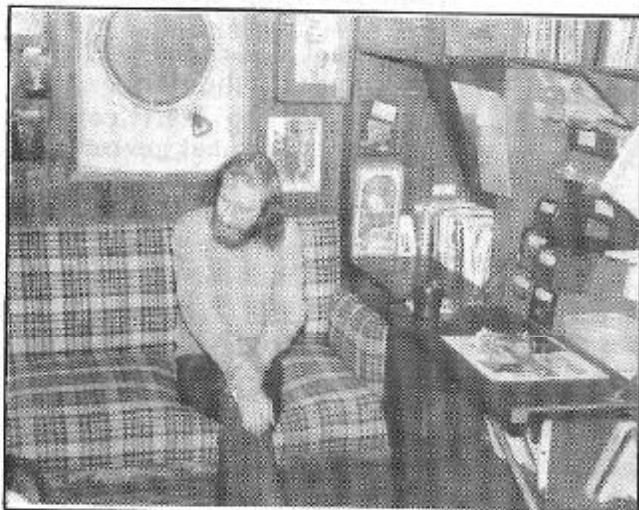

RADIO RUSLING 531 STEREO?

door John Wendale

Direct nadat Johnny Walker in 1981 was gevraagd om programmaleider van Radio Caroline te worden, had hij in een interview gezegd, dat Caroline met AM-stereo zou gaan uitzenden. Hij werd toen door iedereen uitgelachen, omdat hier in Europa bijna niemand nog wist, dat in Amerika al enige jaren werd geëxperimenteerd met middengolf stereo.

Een paar jaar geleden schreef ik in het FRM een verhaal over Amerikaanse radio in een serie en een groot gedeelte daarvan was gewijd aan AM stereo. Maar zelfs op dit moment, nu we stereo TV hebben, is AM stereo in de USA nog geen eclatant succes. Het begint echter van de grond te komen.

Caroline zou weliswaar nooit met AM stereo starten, maar met een gewone acht jaar oude RCD 50 kW zender van het amplifase systeem, dat zonder dure aanpassingen niet geschikt is voor toepassing op een schip. Sinds augustus 1983 is er dan ook nooit meer dan ca. 25 kW uit de zendmast van de Ross gekomen. Het was Robby Day (ex Laser 558) die de AM stereo weer van stal haalde en -direct nadat de Communicator door 'kaperkapitein' Patric Paternoster de haven van Harwich was binnengevaren-aankondigde met Amerikaanse adverteerders en financiers vanaf de Ross met een nieuw station in de ether te komen. Het zou WHYT moeten worden, dat op 963 kHz na Monique om 19.00 uur (Nederlandse tijd) de lucht in moest gaan.... in stereo....!

Het verhaal van Robby Day had geen lang leven. Het werd bovendien de kop ingedrukt door de reactie van Ronan O'Rahilly, die helemaal niets verwachtte van WHYT. "Laat hem eerst maar met geld op de proppen komen..."

Ik kan me nog herinneren, toen ik vroeger honkbal speelde en ik sloeg mis, werd er hard "wijf!" geroepen. Na Johnny Walker en Robby Day is het nu de beurt aan P.A.R. te H.B., oftewel Paul Rusling. In het vorige FRM was hierover al iets te lezen, maar zoals bleek uit de schrijftrant was het geschrevene een overzicht van alle roddels en geruchten.

Wat nu volgt is een overzicht van gebeurtenissen sinds de publicatie op 1 januari.

LUNDBERG

Vlak voor kerstmis had ik een telefoongesprek met John Lundberg uit Denemarken. Lundberg werd in het begin van het vorig jaar door Rusling gevraagd of hij voor 'Radio Rusling' commerciële activiteiten wilde gaan ontplooiën. En zo geschiedde. Maar nadat John enige maanden (naast zijn eigen drukke business - zo zei hij) in de weer was geweest, merkte hij dat Rusling er 'een merkwaardige manier van zakendoen op na hield'. In augustus 1985 besloot Lundberg zijn activiteiten te staken. John wist te vertellen dat Rusling begin 1985 bezig was geweest met een trawler uit Barlongue. Het was de Saint Martin, een schip van 778 ton en 60 meter lang. Lundberg dacht niet, dat dit nog het schip was, waar Rusling mee in de weer was, omdat hij gehoord had, dat het nu een legschip voor kabels zou zijn. Hij wist dat nog maar weinig mensen vertrouwen hadden in Rusling en dat de mensen, met wie hij nu werkte wel tot dezelfde conclusie zouden komen.

Johnny Lewis zou ook betrokken zijn bij Radio Rusling. Maar toen ik Lewis op de zeezender conventie op 15 december in Scheveningen sprak, zei hij niet voor

Rusling te gaan werken. Hij vond hem een 'nut case'. Johnny zei wel op het schip geweest te zijn. Hij beweerde dat het om een kabellegger ging van zo'n 1980 ton. "De frequentie zal wel 531 kHz worden", wilde hij ook nog kwijt. Lewis dacht dat het projekt snel zou starten.

Het schip de Saint Martin heb ik voor alle zekerheid even gecheckt. Het is vorig voorjaar door de visserij in Barlongue 'Pecherie de la Morinie' verkocht aan een Griek, zo vertelde mij directeur Mrs. Deting. De firma is gevestigd op Malta en heet Cyclops Shipping Co. Ltd. Deting zei dat de Griek het schip naar Nederland zou brengen voor 'big work'. Toen ik vroeg, wat dit grote werk dan wel was, zei hij "er zouden drie masten op worden gezet". Hij dacht dat het voor grote zeilen zou zijn, zodat er economisch met het schip gevist zou kunnen worden, maar deskundigen op dit gebied hebben mij verzekerd, dat dit 'rubbish' is. Op een trawler van 778 ton zet je geen zeilen.....

De Saint Martin bleek (volgens Deting) in Malta te zijn geregistreerd. Het consulaat van Malta in Rotterdam bevestigde dit en kwam met dezelfde firma boven water: Cyclops. Maar toen ik hen vroeg of zij in het handelsregister de gegevens konden opzoeken plus telefoonnummer, zei de vriendelijke juffrouw na enig zoekwerk: "He, wat vreemd. De firma is niet officieel geregistreerd en zij staan ook niet in het telefoonboek." Wel wist zij te vertellen, dat de Saint Martin tijdelijk stond geregistreerd op een agent van Cyclops in Rotterdam en noemde mij de naam van een werf in de havenstad. Een telefoontje naar die werf leerde mij, dat de SM daar

inderdaad lag. Maar de man aan de telefoon had nog nooit van Cyclops gehoord en zei ook geen agent te zijn van die firma. "We hebben de schroef gerepareerd en het schip opnieuw geteerd. Er wordt nu aan de hoofdmotor en de generator gewerkt", zo vertelde hij. Het moest een geologisch onderzoek schip worden voor de wateren tussen Malta en Afrika. In het volgende FRM meer over de Saint Martin, want dan heb ik een bezoekje aan boord gebracht. Niet omdat ik denk, dat het een zendschip zal worden, maar meer uit curiositeit.

De trawler werd overigens in 1967 in Polen gebouwd. Het werd aan de Griek verkocht voor 600.000 Franse francs.

Ook vlak voor kerstmis sprak ik met John Catlett, die toen weinig nieuws te vertellen had over Laser 558: "We hopen dat we het schip voor hetzelfde doel kunnen verkopen en dat ik voor de nieuwe eigenaar weer als manager van het station kan gaan werken." Over Rusling zei Catlett, dat hij gehoord had over een schip in Southampton met 4 x het tonnage van de Communicator en dat er zenders op zouden staan met een redelijk vermogen. Niet al te zwaar dus. Volgens Catlett kampte Rusling met financiële problemen om het projekt af te maken.

MAST

Al in het begin van 1985 had Rusling mij naar het telefoonnummer van de bouwer van de Carolinemast gevraagd. Nadat ik hem dat had gegeven, maakte Rusling een afspraak met deze bouwer. Maar op de bewuste dag verscheen Rusling niet. Begin december 1985 nam hij opnieuw contact op met de mastenbouwer. Of hij een prijs kon krijgen voor net zo'n mast als op de Ross stond. Hij kreeg zijn prijs, maar vroeg of hij alvast de werktekeningen kon krijgen. Die kreeg hij natuurlijk niet. En volgens de

mastenbouwer was Rusling geschrokken van de prijs. Bovendien had Rusling gevraagd of de mast op zee op het schip gezet kon worden. "Dat kun je wel vergeten", was toen het antwoord geweest. "Breng de boot maar naar Spanje, daar zet ik de mast er in een week op, als het moet. Maar neem vooraf wel eerst even geld mee...." Tot nu toe heeft Rusling niets meer van zich laten horen.

Op een van de laatste dagen van '85 leek het me tijd worden Rusling zelf maar eens te bellen en hem te vragen naar zijn laatste avontuur. De telefoon beantwoorder vertelde mij met Rusling's stem, dat ik zou worden teruggebeld als ik mijn nummer achterliet, want hij zou het wel eens verloren kunnen hebben.

En dan, op 6 januari, belde Paul Rusling terug. Eerst begon hij met wat kritiek op mijn stukje betreffende zijn projekt in het decembernummer van het F.R.M. "Je hebt het de mensen wel moeilijk gemaakt dit keer, Paul", zei ik hem. Omdat hij bij de start van Laser nogal loslippig was en nu niet. Paul vertelde: "Dit keer heb ik tegen niemand iets gezegd, omdat de DTI ons het leven moeilijk zou kunnen maken. De Britse autoriteiten zouden ons kunnen stoppen, voordat we zijn gestart. (Dan ligt de schuit nog in Engeland. J.W.) Kortgeleden hebben ze dat nog geprobeerd." Hij zei niets af te weten van de Saint Martin en nooit in Boulongue te zijn geweest. "We hebben aanvankelijk wel iemand een trawler laten kopen, maar die was 1200 ton. We hebben er wat op gewerkt, maar zo'n zes maanden geleden hebben we het afgesloten en voor zover ik weet ligt het schip nog steeds in Nieuwpoort in België. (Mighty) Joe Young en Blake Williams zijn mijn engineers; de namen van de twee Britse technici zal ik maar niet noemen", zo vertelde Rusling verder. "Het gerucht ging,

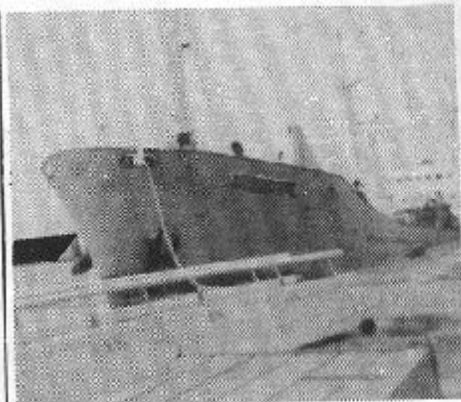

dat we al in positie op zee lagen, maar dat is niet waar. Ons schip ligt in een haven in Europa. We zullen niet in het Knock Deep gaan liggen, maar in de buurt van de kust van Kent. (Lekker dicht bij huis voor Paul). Als we willen kunnen we binnen 24 uur starten." (Dan moet er wel eerst een mast op het schip en zoiets doe je niet in 24 uur, J.W.)

"Maar misschien duurt het wel een week. Naast Joe en Blake zijn er geen Laser deejays bij mijn projekt betrokken. De deejays zijn een mix van Amerikanen en Britten. Er zijn ook een paar Nederlanders betrokken bij het projekt, maar die zijn voor de 'logistics' (bevoorrading)". Paul zei mij tijdig voor de start te zullen informeren. Zelfs nog voor mijn deadline van dit FRM (17/1). "Waarom kom je vanavond niet naar het Hilton Hotel in Rotterdam en ontmoet ons daar. We zijn met z'n zevenen en er zijn een paar bekende gezichten bij. Ik kan je alvast informatie geven, die je nog voor jezelf moet houden, maar wel op 1 februari in het FRM zou kunnen staan. We zijn lang voor die tijd gestart", aldus Rusling. We zitten aan de bar in het Hilton Hotel op het Europaplein. Ik gaf Paul te kennen niet zeker te weten of ik kon komen. "Als je vanavond niet kunt komen, bel me dan in het Hilton. Dan maken we een afspraak voor morgen. Dan ben ik in Scheveningen om twee mensen te spreken."

Vanwege zijn reputatie vanwege o.a. het niet nakomen van afspraken, leek het mij raadzamer eerst het Hilton te

bellen. Bovendien kreeg ik argwaan, toen Rusling zei, dat het Hilton aan het Europaplein was. Ik wist namelijk heel goed, dat dit niet het geval was. Het Hilton ligt aan het Hofplein....

Om op zeker te gaan belde ik met het Hilton en liet Rusling omroepen. Niemand meldde zich om 21.00 uur. Een goede bekende van mij woont om de hoek van het Hilton en ik vroeg hem poolshoogte te nemen aan de bar ter plekke. Vanuit het Hilton meldde hij mij per telefoon dat er aan de bar niemand met die naam rondhing en dat er ook geen 'clubje piraten' te vinden was. Alleen maar een paar zakenmensen van middelbare leeftijd. Om 22.00 uur telefoneerde ik en om 23.00 uur nogmaals, maar geen Rusling.

Dus dan maar weer vrouw Rusling gebeld in Herne Bay, die zei dat haar echtgenoot in Holland in een hotel zat, maar ze wist niet waar (?). Ik vroeg haar om Paul te verzoeken mij terug te bellen. Op 9 januari was hij aan de telefoon.

Toen ik hem vroeg welk spelletje hij dacht te spelen, deed hij alsof hij van niets wist. "Ik was de gehele avond aan de bar van het Hilton in Rotterdam", zei hij en beweerde zijn naam niet drie keer door de omroep installatie te hebben gehoord. Toen ik hem vertelde, dat een 'spion' naar hem had gezocht, had hij de mooiste smoes aller tijden. "Maar die wist niet, hoe ik er nu uitzie. Ik heb mijn snor al een paar weken geleden afgeschoren, ik draag geen bril meer en mijn Beatle kapsel is geknipt en mijn haar is geverfd." (Paul, dat was echt geen Beatle kapsel, maar een page hoofdje! J.W.)

Hoe dan ook, Paul Rusling was beslist niet aan de bar van het Hilton. Enige navraag in de offshore scene leerde mij dat hij wellicht in Nederland was geweest, maar niet in Rotterdam. Een persoon wist zelfs te vertellen, dat Rusling op zoek was naar Nederlandse partners en dat hij in

Scheveningen kontakten wilde leggen voor tenderwerk.

Paul zei mij over enkele weken terug te zullen bellen met meer informatie. De trip naar Holland heeft wellicht niet datgene opgeleverd wat hij had verwacht. Zijn '24 uren start' is nu 'over een paar weken start' geworden.

WEST

Aanvankelijk had ook Alan West te kennen gegeven wel met Rusling in zee te willen. Maar onlangs had hij verteld niets in het projekt te zien. Wel deed hij nog aan het spelletje mee dat Rusling, John Burch en consorten spelen om mij een loer te draaien met valse informatie en nepafspraken. Alan hoopt nog steeds op de mv 'Maagd' Maria in het paradijs te komen. Ik hoop het ook, want Alan verdient een goed radiostation. Daar is hij nog steeds een prima deejay voor. Collega van West, Lewis die aanvankelijk over Ruslings boot had gesproken als zou het een kabel legger zijn van 1980 ton, vertelde onlangs iemand in Engeland, dat het een oude roestbak van een vissersschip van onder de 1000 ton is.... De Britse pers echter schrijft dat Amerikanen 4 miljoen pond (wat een onzin! J.W.) in een nieuw offshore projekt stopten. Het station, dat 'Stereo 531' ging heten had een schip klaar liggen in de haven van Southampton. Het zou de 'Burmah Endeavour' zijn. Dit schip ligt er wel, maar volgens de eigenaren Burmah Oil is het nog steeds van hen, al wordt het al een paar jaar niet meer gebruikt. Bovendien is de Endeavour kennelijk 400.000 ton, dus een super tanker.

FREQUENTIE

Rusling wilde -in tegenstelling tot zijn belofte om in het Hilton Hotel ineens loslippig te worden- aan de telefoon geen commentaar geven op de naam van het station en de frequentie 531 kHz. Zou hij op 531 gaan uitzenden, dan is dat niet zo bijdehand. Niet alleen

Sunshine Radio van Robby Dale (niet te verwarren met Robby Day) zendt op die frequentie uit, maar ook Zwitserland met duitstalige programma's. Bovendien is het pal op de BRT een kanaal verder (540 kHz). Dus dat is om moeilijkheden vragen.

ONTKNOPING

Rusling had zich alle moeite kunnen besparen om mij een loer te willen draaien, want precies op 1 januari al werd ik door een van mijn Britse 'spionnen' op de hoogte gebracht van de situatie rond Rusling's boot. De situatie rond het projekt schijnt weer zo amateuristisch te zijn (Alan West liet het al eerder afweten) dat nu kennelijk ook John Lewis van verdere medewerking afziet. Bovendien schijnen Rusling en Lewis een fikse ruzie te hebben gehad. Een andere trouwe aanhanger van Paul is de Caroline Movement hopman John Burch. Burch was geheel op de hoogte van Rusling's projekt. Maar door Ronan O'Rahilly hierover volledig te informeren, is hij een vriend minder rijk geworden.

Wat nu volgt zijn de belangrijkste gegevens over en rond het schip. Om het Paul niet helemaal moeilijk te maken, zal ik enige zaken weg moeten laten.

Het schip -zoals al eerder is gemeld- ligt inderdaad in een haven in Engeland. Voorheen heette het de mv M.... B.... en was geregistreerd in Bilbao in Spanje. De naam, die Rusling er nu aan gegeven heeft, is de mv N.....L. Onder de grijze roestige verflaag is nog met gemak de vorige naam te lezen. Het zendschip is geregistreerd in Puerto Cortez in Honduras, zoals dat in de jaren zestig ook het geval was met de 'Laissez Faire' van Britain Radio en Swinging Radio England.

Op de kade naast het schip staat een grote generator onder een zeil. De tot nu toe geconstateerde bedrading is

'Mickey Mouse'. Nog steeds is Rusling van plan om op zee een mast te plaatsen met een hoogte van 200 feet, d.w.z. ca. 65 meter. Dit houdt in, dat er een frequentie uit komt rollen rond de 250 meter (1250 kHz) of rond de 500 meter (600 kHz). Dat het projekt geen financiële vetpot is, mag blijken uit de keuze van de havenplaats en het feit, dat de mast bijvoorbeeld niet in Spanje, maar op zee moet worden gemonteerd. In 1982 was het schip volgens LLOYD's nog eigendom van een firma in Sittingbourni in Kent en voer toen onder de naam D.... K.... als een 'General Cargo Ship', geregistreerd op Cyprus. De boot is in 1956 in Spanje gebouwd.

De lengte is 75 meter, breedte 11 meter en de hoogte 5 meter. Het weegt iets onder de 1200 ton. Via een direct drive op 1 schroef zou de motor 1230 pk moeten kunnen leveren.

Volgens Lloyd's werd al in mei 1985 gesignaleerd, dat het schip met de naam de N.....L voer. Het Consulaat van Honduras kon bij het ter perse gaan van dit nummer nog geen eigenaar noemen van het schip. Dat zou nog enkele dagen duren. Het staat vrijwel vast, dat de eigenaar staat geregistreerd als 'Northern Media Development Corporation' in Panama, een firma, waarbij Rusling is betrokken.

Over de zenders op het schip nog geen keiharde bewijzen. Maar insiders zeggen een 10 kW Continental Electronics en een 50 kW RCA Amplifase, beiden A.M.

Tot volgende maand,

JOHN WENDALE.

EXCLUSIEF INTERVIEW DOOR HANS KNOT MET

JOHN LEWIS Kapitein van de Ross Revenge

Tijdens de zeezenderbijeenkomst in het mooie Scheveningen was onder de aanwezigen John Lewis, alwaar wij hem toen voor het Free Radio Magazine, Freewave en Monitor Magazine exclusief interviewden.

Hans: "Wel John welkom, of moet ik zeggen welkom aan boord kapitein?"

John: "Ja, lach lach lach. Misschien zoiets."

H: "Waarom ben jij de kapitein op de Ross Revenge?"

J: "Omdat ik de nodige zee ervaring achter de rug had. Ik werkte op de Mi Amigo, het vredesschip, op sleepboten en ander varend materieel en ben gediplomeerd zeeman, m.a.w. ben ik een legale kapitein voor de Caroline organisatie."

H: "Wat zijn je taken als kapitein?"

J: "In de allereerste plaats er op toezien, dat het schip op haar juiste positie blijft liggen, dat de ankerketting niet breekt, de radiokamer in de gaten houden, de navigatie apparatuur -die ons iedere 20 seconden de juiste positie geeft en als we op drift raken gaat automatisch het alarm- en dat is het mijn taak om tezamen met de hoofdtechnicus Mike Barrington de motoren zo snel mogelijk te starten en zorg te dragen, dat het schip meteen weer in haar originele positie terugkeert. Dus op de snelste wijze het reserve anker uitgooien en dan verder vlug reageren. Mijn hoofdtaak is het te zorgen dat iedereen aan boord in veiligheid is en zich dan ook veilig voelt."

H: "Hoe is de stemming tussen de bemanningsleden en de deejayteams?"

J: "Erg goed, echt er is in totaal geen onderling probleem. In sommige kranten en bladen wordt dit wel eens gesuggereerd, maar er is totaal geen probleem. Toen de DTI kwam, was het de eerste maand erg leuk. Een paar mensen, waaronder ikzelf, raakten geërgerd en op een avond besloten we erover te praten, waarbij bleek, dat iedereen zich wel ergerde en probeerde dit voor de anderen aan boord te verbergen. Dus constateerden we, dat de DTI voor ons allemaal inderdaad een bron van ergernis was en dat we dit niet langer voor elkaar moesten verbergen. Hiermee bedoel ik niet, dat de DTI moeilijkheden veroorzaakte met de bevoorrading. Het meest frustrerende -zo bleek- was het feit, dat iedereen wel nieuwe gezichten zag aan boord van de Dioptric Surveyor, maar dat er in totaal geen direkt contact mogelijk was."

H: "Hebben jullie ook een regelmatig een vergadering met de komplette staf aan boord?"

J: "Iedere dag dineren we met elkaar, voor de rest van de dag zorgt iedereen voor zijn eigen eten en tijdens het diner praten we de mogelijke problemen uit."

H: "Praat je ook apart met ieder lid van de bemanning?"

J: "Ja, dat gaat als volgt: we hebben 2 televisie toestellen aan boord, 1 in de messroom en 1 bij mij op de brug en ik zit meestal op de brug om de apparatuur in

MUSIC MEDIA NEDERLAND PRESENTEERT: SYNDICATED RADIO

DE UITKOMST VOOR UW STATION. RADIOPROGRAMMA'S VAN ZEER HOGE KWALITEIT VOOR EEN EXTREEM LAGE PRIJS. WAT DACHT JE VAN EEN PROGRAMMA VAN JOOST DEN DRAAYER VAN TWEE UUR VOOR SLECHTS FL. 15,-- (OF 270 BFR.).

SYNDICATED RADIO BETEKENT DAT U VAN ONS KRIJGT AANGELEVERD EEN PROGRAMMA ZONDER NAAM VAN HET STATION, MAAR MET BREAKS, WAARIN U UW EIGEN STATIONSNAAM KUNT INVULLEN EN EVENTUEEL UW EIGEN REKLAMES KUNT DRAAIEN.

VOORWAARDEN VAN LEVERING ZIJN:

1. DE BANDEN MOGEN ALLEEN VOOR LEGAAL GEBRUIK GEBRUIKT WORDEN.
2. DE IN DE BANDEN VERWERKTE REKLAMES MOETEN GEDRAAID WORDEN.
3. DE BANDEN MOGEN NIET DOORVERKOCHT WORDEN.
4. DE BANDEN ZIJN EXCLUSIEF AUTEURSRECHTEN, VOOR UITZENDING DIENT MEN ZELF DE AUTEURSRECHTEN TE VOLDOEN.

ONZE PROGRAMMERING ZIET ER ALS VOLGT UIT:

ZATERDAG:

10.00 - 12.00 UUR: EDDY OUWENS

MAANDAG T/M VRIJDAG:

10.00 - 12.00 UUR: JOOST DEN DRAAYER

12.00 - 14.00 UUR: TONY BERK

18.00 - 19.00 UUR: VAN DER MEYDEN WERK

ZONDAG:

10.00 - 12.00 UUR: VADER ABRAHAM

INTERESSE? STUUR DAN EEN BRIEFJE NAAR:
MUSIC MEDIA INTERNATIONAL NEDERLAND,
POSTBUS 82314,
2508 EH 's GRAVENHAGE.

BIJ VOLDOENDE INTERESSE KUNNEN WIJ U
DE ENGELSE TOP 40
AANBIEDEN, GEPRESENTEERD DOOR SIMON BARRETT.

ALS U FL. 15,-- OF 270 BFR. OVERMAAKT OP POSTGIRO 4915722 OF RABOBANK REK.NR. 35.76.33.164 t.n.v. M.M.I. 's GRAVENHAGE ONDER VERMELDING VAN 'SYNDICATED RADIO', DAN ONTVANGT U EEN PROEFTAPE VAN DE DJ NAAR UW KEUZE.

de gaten te houden en om te kijken of er ook boten zijn, die ons benaderen. Als iemand problemen heeft, komt deze vanzelf naar de brug en dat wordt er gepoogd een oplossing te vinden. Hoewel, er komen bijna geen problemen voor."

H: "Hoeveel echte zeelui zijn er aan boord en wat zijn hun taken?"

J: "Wel, Mike en ik en zo nu en dan een aantal timmerlui en schilders om het schip goed te onderhouden en te zorgen dat het er perfect uitziet. We zorgen tevens voor het onderhoud van de motoren."

H: "Is het voor jou niet moeilijk om als origineel lid van het Caroline DJ-team als kapitein op te treden en dan te staan tussen bemanning en de deejays?"

J: "Soms is het heel moeilijk. Ik krijg altijd de taak om zeelieden, die bij ons komen werken uit te leggen, wat het verschil is tussen werken op bijvoorbeeld een trawler en een radioschip. Maar voor de rest valt het echt wel mee. Als radiostation hebben de deejays de plicht eerst te zorgen voor een goed radio programma en daarnaast heeft iedereen zijn scheepstaken. Dus eerst het radiostation en dan de andere taken. Als het schip in een noodsituatie komt te verkeren, dan worden deze taken omgedraaid en komen eerst de scheepstaken voor de deejays. Iedereen moet dan verplicht deze taken uitvoeren, of ze nu wel of niet willen."

H: "Het is bekend, dat in de loop der jaren de deejays op de diverse offshore radio stations de meest gekke grappen hebben uitgehaald. De laatste tijd nog iets gebeurd?"

J: "Tja, we halen bijvoorbeeld de deuren uit iemands hut en onlangs toen Walter Simons van Monique 's nachts produktiewerk aan het doen was in de studio, gingen we naar zijn hut en haalden het geheel leeg tot en met de planken uit zijn bed. Hij heeft wel twee dagen lopen zoeken, voordat hij al z'n spullen weer terug had. We halen trapjes bij deuren weg, zodat als iemand een deur opendoet en de trap afwil, hij meteen plat ligt. Ja, iedereen wordt voor de gek gehouden. Soms niet zo leuk, moet ik zeggen."

H: "Wat bijvoorbeeld?"

J: "Toen een aantal van ons zogenaamd van de trappen was gevallen en simuleerde dood te bloeden, gingen sommigen van de anderen totaal uit de bol en werden achteraf erg kwaad. Nee, dat was geen leuke grap. Het was zelfs zo goed gespeeld, dat ze al op het punt stonden om een reddingsboot op te roepen voor assistentie."

H: "Is het voor jou en de Caroline organisatie een probleem, dat er nog steeds een 'spion' in de vorm van een DTI boot vlak bij de Ross ligt?" (Red. Deze is inmiddels verdwenen.)

J: "Natuurlijk is dit een probleem. Niet zozeer om de Ross te bevoorraden, maar bijvoorbeeld wanneer er een sight seeing boot voorbij komt, durven veel schippers niet langszij te komen.

Vaak zitten er op de schepen vriendinnen van de bemanning of deejays om een paar uur aan boord door te brengen voor enkele lekkere zoenen etc. etc. etc. en dan is de aanwezigheid van zo'n spion heel frustrerend."

H: "Kun je me iets vertellen over hoe de tendering heden ten dage in zijn werk gaat? Tot eind oktober kwamen de Caroline deejays bijna altijd vanuit Engeland en er wordt gezegd dat er nu een overeenkomst is gesloten tussen Caroline en Monique voor tendering vanuit ondermeer Spanje."

J: "Deels ja, maar niet alle tenders komen vanuit Spanje. Ik kan helaas niet zeggen waar vandaan. Door de DTI waren we wel verplicht om een andere vorm van tendering te zoeken."

H: "Zijn er sinds de komst van de spionnen nog Caroline tenders gepakt?"

J: "Nee, geen een. Er was wel een rechtzaak in september, waarbij enkele personen veroordeeld werden, maar wat de kranten vergaten te vermelden, was dat deze heel lang voor de komst van de spionnen waren aangehouden."

H: "Heb je weleens contact gehad met de mensen van de Dioptric?"

J: "Ja, met de radioman van het schip. Hij zei niet veel. Een doodgewoon menselijk contact, zoals dat met andere schepen ook gebeurt."

H: "Er zijn veel geruchten over de veiligheidspapieren van de Ross Revenge. Wat is de waarheid hierover?"

J: "Ja, ik heb het gehoord. De naam van het schip en de naam van Panama zijn geverfd op de achterkant van de Ross en tevens wappert sinds de komst van de DTI ook de Panamese vlag, die trouwens altijd aan boord is geweest. Ik denk niet, dat de Panamese regering zo gek is die vlag in te trekken. Toen de Communicator binnenkwam was er al een consul van Panama op het schip om de mensen van de DTI te vertellen, dat er geen enkele aanleiding was om dit Panamese schip in beslag te nemen, hetgeen ook niet is gebeurd. Begrijp je? Trouwens, als je verankerd bent in internationale wateren, hoef je helemaal geen vlag te voeren."

H: "Deze zomer ben ik zelf niet naar zee geweest, maar ik hoorde dat de naam Panama van de achterkant van de Ross is verdwenen."

J: "Echt niet waar. Misschien is het zo dat het bijna onleesbaar was en daarom hebben we de naam ook enigzins opgeverfd."

H: "Ronan vertelde ons, dat het door 3 DTI-ers was gedaan tijdens een nachtelijk uur."

J: "Ha ha ha."

H: "Zoals altijd dus hetzelfde met Ronan"

J: "Totaal verbaasd ja. Echt. Ha ha."

H: "Waarom country in het format in plaats van reggae?"

J: "Caroline en muziekformats wijzigen met de wind en persoonlijk vond ik het format ook niet goed. We kregen er veel klachten over. Het nieuwe format is vaak besproken, misschien wel al in 1984. Nee, ik denk dat dit een goede zaak is. Ik hoop dat het een tijdje zo blijft."

H: "Is Tom Anderson nog steeds bij het station?"

J: "Ja, binnenkort komt hij beslist terug aan boord. (Red. Is inmiddels gebeurd) Hij heeft meer dan een jaar gedreigd om terug te keren, maar hij had het veel te druk met de organisatorische kant op het land."

H: "Ik denk dat het bekend is bij de autoriteiten dat Caroline een kantoor heeft in Londen?"

J: "Het is geen kantoor, meer een aantal contactpersonen."

H: "Denk je dat er actie tegen deze mensen zal worden ondernomen?"

J: "Nee, ik denk dat ze veel meer te weten komen door de telefoon van deze mensen af te tappen."

H: "Zal Caroline, indien Laser eventueel terugkeert, teruggaan naar de 576 kHz?"

J: "Nee, daar Laser bij een terugkeer zal gaan uitzenden via de 531 kHz. Ik hoop trouwens, dat ze snel weer terugzijn. Het is leuk voor de concurrentie om 2 stations te hebben en tevens is het voor de gezelligheid onderling erg goed. Ik luisterde veel naar Laser, omdat ik Laser beter vond dan Caroline."

H: "Je hebt aan boord van de Communicator gewerkt met ondermeer de presentatie van de goede testuitzendingen met Blake. Waar is Blake momenteel, nog steeds in Phoenix?"

J: "Nee, als het goed is komt hij morgen (15 december) per vliegtuig uit Amerika in Londen aan. Hij heeft een brief van een bepaald persoon gekregen en komt tezamen met Ben Voigts en Mighty Joe Young naar Engeland."

H: "Dus jij denkt dat ze voor het nieuwe project van Paul Alexander Rusling gaan werken?"

J: "Als het project rond komt, ja."

H: "Is er wel een schip?"

H: "Jazeker. Ik ben er afgelopen week nog geweest. Men heeft een 50 kW RCA en een 10 kW Continental zender en ik ging erheen om te kijken naar de generatoren. Ik heb hen geadviseerd ze snel te verkopen en anderen in te kopen. Als het station er zal komen, zal het een soort Laserformat gaan hanteren. Het zal niet, zoals zo vaak is gezegd voor Skandinavie gaan liggen, maar in de Knock Deep."

H: "Is het een groot schip?"

J: "Ja, 1988 ton. Maar het ligt in een Engelse haven en dat is het domste, wat er al gedaan is. Het betreft een kabelleg schip. Echt, het is een mooi schip, maar er moet nog veel aan gebeuren. Het idee is leuk, maar persoonlijk zie ik het niet lukken."

H: "Hoe is de samenwerking met Monique?"

J: "Erg goed. Tja, in het begin was het wel een probleem, dat we de 50 kWatter kwijt waren, maar als je dan ziet dat er zeer goed bevoorrad wordt, dan maakt dat ook weer een heleboel goed. We hebben geen honger meer, zoals dat vroeger nog wel eens voorkwam."

H: "Er waren testen via de korte golf en Ronan vertelde ons, dat er een aspirant huurder was voor de korte golf. Vertel ons eens de echte waarheid, John."

J: "De zender, die we gebruikten, was een oude ship-to-shore zender, die een maximaal vermogen heeft van 500 Watt. Om te testen gebruikten we een dummy-load. Vervolgens verbonden we de zender met een aantal gloeilampen om het vermogen naar beneden te brengen.

Echt, alleen maar een test, meer niet. Ik zie geen toekomst in korte golf uitzendingen, werkelijk niet. Veel beter is het om op FM te gaan uitzenden; dat zou succesvol kunnen zijn. Want kijk maar naar Israel: tot diep in het land is de Voice of Peace goed te ontvangen via de FM en zelfs in stereo."

H: "Wat is de toekomst voor John Lewis?"

J: "Ik weet het echt niet. Aan de ene kant zou ik nog een keer naar Caroline terugkeren. Ik heb met liefde voor Caroline gewerkt op de Mi Amigo en werd ervoor betaald. Nu heb ik weer met veel liefde voor de organisatie gewerkt en enig geld gekregen, maar er komt een tijd dat de liefde moet stoppen om plaats te maken voor de realiteit en ik zie mijn toekomst in Ierland liggen, waar ik al eerder werkte. Mijn favoriete station is ABC Waterford. Maar misschien ga ik nog een keer terug naar het schip en daarna is het afgelopen. Tot slot wens ik vanaf deze pagina iedere lezer en luisteraar te bedanken voor de enorme support, die ik tijdens mijn Caroline periode heb gekregen. Helaas moet er eens een einde aan komen, hetgeen ik niet hoop voor Caroline. Ik denk dat het tijd wordt om ruimte te maken voor jonger talent om te proberen door te breken."

K
W
A
R
T
E
T

Met **KWARTET** wordt jouw radiostation een winnaar !

Jouw radiostation moet als de beste klinken

Jouw radiostation heeft geen behoefte aan: ongeïnteresseerde, nietszeggende programmavulling vol met verplicht te draaien commercials, die net als de 'ingeblikte' deejay's niet op jouw radiostation thuishoren

Jouw radiostation heeft behoefte aan: **KWARTET**

KWARTET = een uniek syndicated radioprogramma
KWARTET = 4 uur- 4 deejay's- 5 dagen per week
KWARTET = afgestemd op een breed luisterpubliek
KWARTET = een compleet programma met eigen jingles en bijgeleverde promo's

Wordt ook een winnaar !
Maak kennis met **KWARTET** en haar enorme voordelen via onze demo-cassette.

Bel 24 uur per dag met



Syndicated Radio Service Ursula

Ocarinalaan 140
2287 RD Rijswijk (ZH)
Telefoon (070) 46 65 70
Telex 33512 toeta

KWARTET programma indicatie

Datum 6-4-86

Uur 1	Uur 2	Tijdstip 20u -> 24u
Car	mba	Uur 3 Uur 4
onderdeling	inleiding	Herman
nieuwe remix	deejays	Jan
grap verhalen	gesprek	top drie
verspreiden		concertagenda
U.S.B. rubriek	U.K. rubriek	
	overzicht	aandacht voor
	nieuwe photos	hitparades
	kerstegroep	extra las



radio HORIZON

WESTKUST

NIEUWPOORT

Huidig voorzitter Luc Boprez startte, met een man of zes, met Radio Horizon op 28 februari 1981. Zoals veel van de toen beginnende radiostations zond Horizon alleen in het weekend en op woensdagnamiddag uit. In die beginperiode werd er uitgezonden vanuit Nieuwpoort-Bad via 103 MHz. Na enkele maanden werd de zendtijd echter gevoelig uitgebreid, toen men dagelijks van 07.00 uur tot middernacht ging uitzenden. Er werd ook verhuisd, van Nieuwpoort-Bad ging men naar Mannekesvere en van 103 MHz naar 103.6 MHz. Die lokatie in Mannekesvere was echter slechts tijdelijk. Men keerde terug naar Nieuwpoort-Bad, waar men nu bijna 3 jaar in een huis aan de Astridlaan gehuisvest is. Na 2 jaar werd ook een laatste zendtijduitbreiding doorgevoerd, toen men 24 uur per dag ging uitzenden.

Horizon is 1 keer in beslag genomen, maar dan wel op een manier, die heel wat stof deed opwaaien.

In de Horizon programmatie is er ook ruimte gemaakt voor een filmrubriek, die in mei '83, naar aanleiding van het verschijnen

van de film 'The Day After', besloot een luisterspel te maken, waarin een atoomaanval op België werd gesimuleerd. Dit luisterspel werd echter op voorhand duidelijk aangekondigd, een reporter van de krant 'Het Volk' publiceerde het luisterspel en de volgende dag maakte men bij 'het overzicht van de binnenlandse pers' bij de BRT melding, dat Horizon een atoomaanval nagebootst had. Dat was blijkbaar voldoende voor de Rijkswacht om te bewijzen, dat ze nog wel wat anders kunnen dan bekeuringen geven en gangsters te laten vrijlopen en men kwam letterlijk de studio's leegroven. De gehele installatie en het platenarchief werden meegenomen. Het proces rond deze zaak wordt nog steeds uitgesteld, maar Horizon hoopt in mei van dit jaar het in beslag genomen materiaal terug te krijgen, omdat de zaak dan verjaart.

MOMENTEEL.....

Bestaat het Horizon team uit een 60-tal medewerkers die ervoor zorgen dat het station probleemloos 24 uur per dag in de lucht blijft. Het studiogebouw aan de

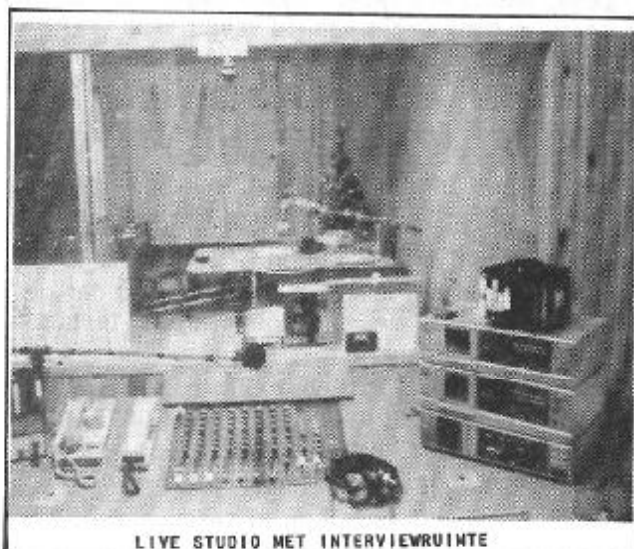

LIVE STUDIO MET INTERVIEWRUIMTE

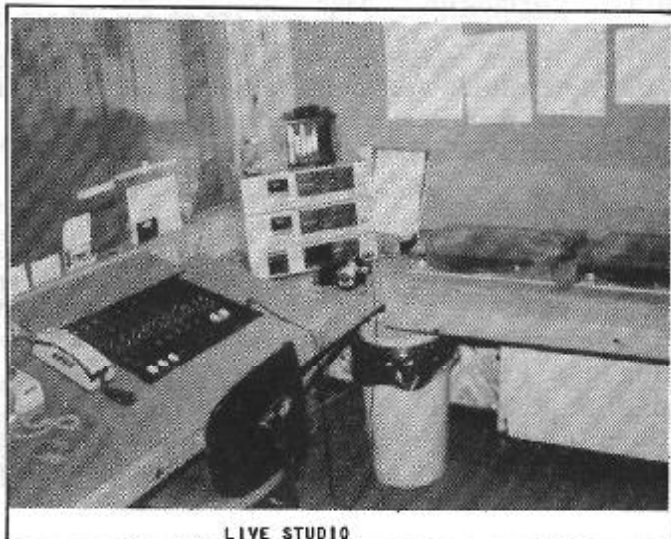

LIVE STUDIO

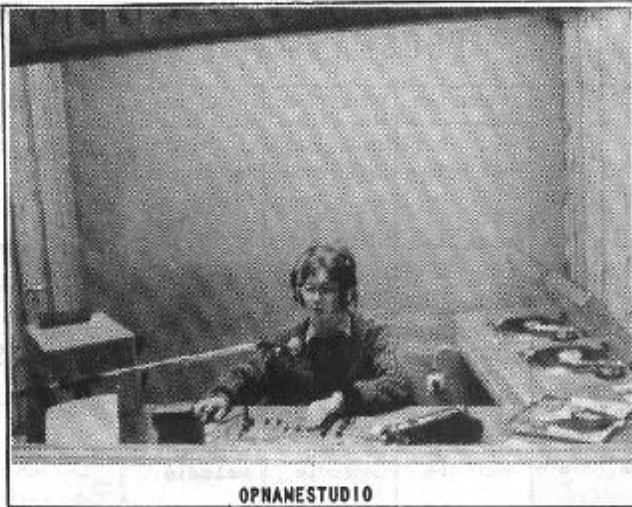

OPNAMESTUDIO

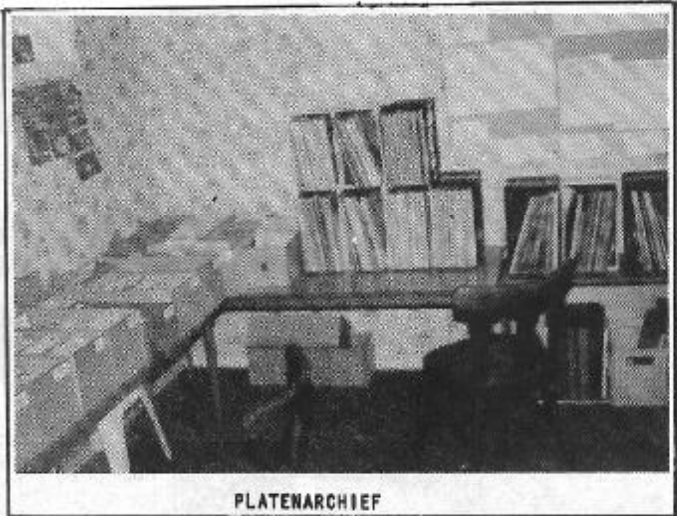

PLATENARCHIEF

Astridlaan 124 is ideaal ingericht om als uitzendruimte te fungeren. Beneden bevindt zich een cafe, waar medewerkers en luisteraars gezellig een glaasje (of meer) kunnen drinken en een babbel slaan. Op de eerste verdieping bevinden zich de live studio, de presentatie / interview ruimte en de opname studio plus het platenarchief. Daarboven vinden we het sekretariaat en een keukentje. Achter in de tuin staat een 30 meter hoge mast met bovenin 4 antennes.

De programmatie is op een volwassen publiek afgestemd. Overdag speelt men een breed spectrum aan muziekgenres, terwijl er 's avonds meer gericht gedraaid wordt. Onder normale omstandigheden wordt 07.00 tot 23.00 uur live verzorgd, terwijl er 's nachts nonstop bandmuziek te horen is.

Horizon werkt hard aan het naar buiten treden van het station. Zo is er een speciaal ingerichte bestelwagen voor het verzorgen van uitzendingen op diverse manifestaties, zijn er regelmatig prijsvragen etc.

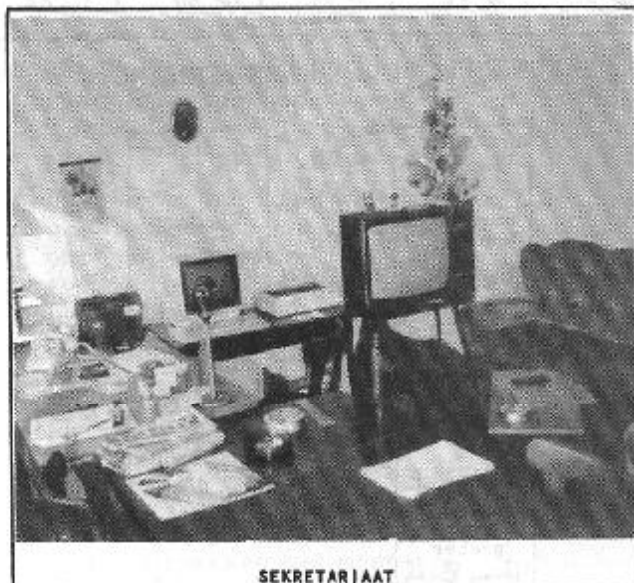

SEKRETARIAAT

Sedert begin 1985 zendt men officieel reclame uit; voor die tijd maakte men ook wel reclame, maar op allerlei verborgen manieren. Er is een redelijk aantal adverteerders, die voor hun reclame 10 Bfrs. per seconde betalen. Tijdens de zomermaanden vraagt men wel 15 Bfrs. per seconde, omdat door het grote aantal toeristen het aantal luisteraars ook stijgt. De adverteerder betaalt ook 300 Bfrs. aan produktiekosten, wat eigenlijk heel goedkoop is. Voor de regionale reclame zorgt Horizon zelf, maar voor de nationale reclame zorgt de VUM, die tevens het nieuws levert. Nieuwsuitzendingen zijn er (kort) om 8h, 9h, 11h, 13h en (uitgebreid) om 7h30 en 19h.

Radio Horizon heeft twee mensen part-time in dienst; voor de rest werkt men met vrijwilligers. Het uitkijken is nu naar de uiteindelijke, definitieve legalisatie. In ieder geval is alles in orde; men zendt uit met een aangekochte, gekeurde zender via de toegewezen frequentie, 107.2 MHz.

RADIO HORIZON,
ASTRIDLAAN 124,
B-8450 NIEUWPOORT,
TEL. (058) 237248.



R.J.L.

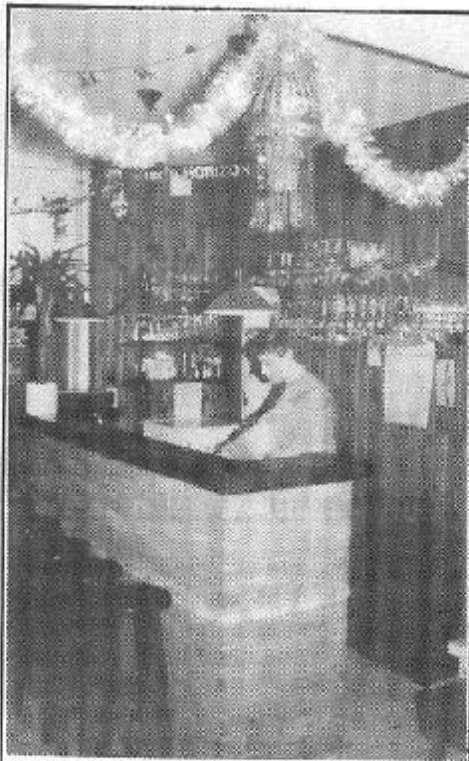

JAN DROOGENBOOM IN HET HORIZONCAFE

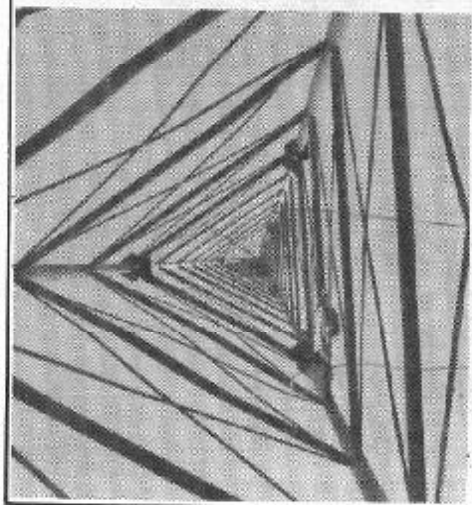

**radio
HORIZON**

PROGRAMMATIE

MAANDAG	DINSDAG	WOENSDAG	DONDERDAG	VRIJDAG	ZATERDAG
7	café crème	café crème	café crème	café crème	café crème
8	Emma Flou	Emma Flou	Emma Flou	Emma Flou	Wim Peters
9					advertenti bus
10			het geschrift Emma Flou		Nick Denis
11	middag melodie	middag melodie	middag melodie	middag melodie	pop-shop
12	Joris Drogenboom	Joris Drogenboom	Joris Drogenboom	Joris Drogenboom	Diana Bogaart
13					muziek revue Luc Vanhe
14			non-stop		koffie zonder zorgen
15	non-stop	non-stop	Luc De Draaier	non-stop	non-stop
16	Eddy	Mark Van Vlaanderen	hit-mix	Luc De Brablander	Patrick De Jong
17	voetnoot Johan Viner	voetnoot Johan Viner	Jachy Van Etterbeek	horizolder Beans Van Der Meulen	Hollywood Thomas Max
18	platenshop Tonny Van Beveren	platenshop Tonny Van Beveren	platenshop Tonny Van Beveren	platenshop Tonny Van Beveren	platenshop Tonny Van Beveren
19	belgengroep	funktion	retro-rock Tony Berk	vloedgolf	sunsplash
20	Bart Van Zweyghem	Bart Van Der Zee	retro-vijs Tim De Groot	Marc De Graaf	Wim Debneght
21	carré 80	Felix		trisa prime	toaster
22	Jan Joris		Patrick Huyghe	Filip Delnee	Remberst Van Hie
23	non-stop Robly	non-stop Robly	non-stop Robly	non-stop Robly	non-stop Robly
24					

TEKST EN FOTO'S: FRANK VERMANG.

ZONDAG
7
8
9
10
11
12
13
14
15
16
17
18
19
20
21
22
23
24

13	hitmuseum Johnny Maarkens
14	Horizon top 30
15	Steven Paarkeman
16	sport op zondag
17	Marc De Graaf
18	noten prater Tony Berk

17	avondtuur
20	Jachy Van Etterbeek
21	
22	Luc De Brablander
23	non-stop Robly
24	

REFLEX NEW LOOK

In Mechelen doet Reflex weer van zich spreken. Het station heeft zopas de complete weekprogrammatie overboord gegooid en startte op 6 januari met een volledig herwerkt radioconcept. Het wordt niet met zoveel woorden gezegd door de verantwoordelijken van Reflex, maar het geheel lijkt een combinatie te zijn van de beste elementen, die al eerder te vinden waren bij Laser 558 en Studio Brussel: veelvuldig hits, intense promotie van goede nieuwe platen, meer maar korter nieuws, deejaywisselingen op halve uren en meer van dat fraais.

Toch blijft Reflex Reflex: er wordt nog ruimschoots -zoniet meer dan voorheen- aandacht besteed aan de lokale en regionale berichtgeving, zij het dan dat die informatie nu korter, vlotter en spitser gebracht wordt. De 'totale' Reflex wordt gepresenteerd door de vertrouwde stemmen van voorheen. Maar wel in een horizontale bezetting. Verder werd de hele zaak aangekleed met een nieuwe set jingles. Reflex zendt uit op 107.3 MHz FM en is gevestigd in het Euroshopping complex, Leermarkt 5 te 2800 Mechelen.

TELEVISIE

World Public News (WPN), het internationale satelliet nieuwsstation wordt nu reeds door verschillende kabelmaatschappijen aan hun abonnees aangeboden. *** In Antwerpen is Integan als eerste kabelmaatschappij begonnen met het doorgeven van betaal TV, het gaat hier om het Nederlandse 'Filmnet'. *** By the way: reacties op de uitzendingen van WPN kan je sturen naar: WPN, P.O.Box 10, 1041 Brussels 40, Belgium. *** In gedeelten van België is ook Sky Channel en/of RAI1 (Italie) te zien. *** Er wordt verwacht dat alle distributie maatschappijen binnenkort zullen uitpakken met meerdere



satelliet programma's en betaal-TV. *** Nu zijn er hier (Oostende) reeds 17 stations te ontvangen. *** Binnenkort wordt het hier dus net zo leuk als in 'The States' en dan hebben we het nog niet eens over eventuele lokale TV *** Bij aankoop van een nieuw TV toestel neem je er dus het best een met minimaal 25 preselekties.*

FOTO'S: WPN (FRANK VERMANG).

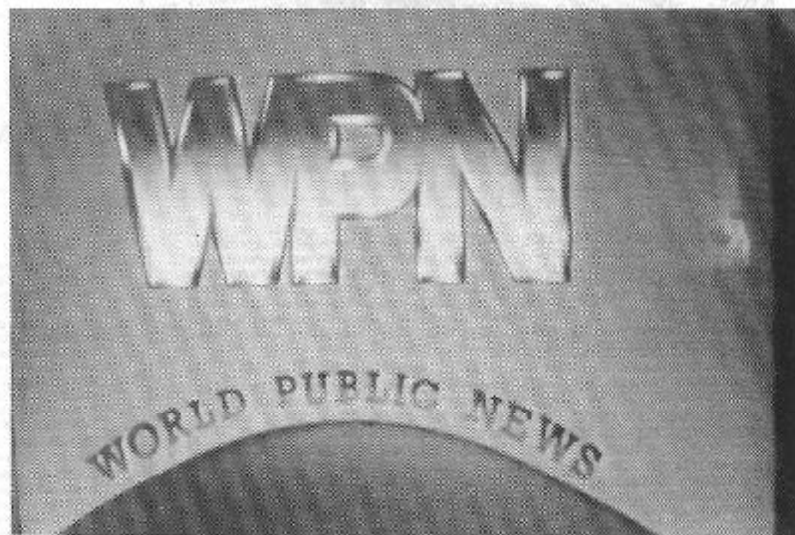

Het vertrouwen steeg terug want het bleek dat we de strijd met onze stoorders toch gewonnen hadden, en we terug storigavrij te ontvangen waren. We besloten de sterke zender te laten staan. Alweer werd er wat georganiseerd voor onze luisteraars, want nog steeds vonden we het contact met onze luisteraars heel belangrijk. Op 5 december kwam St. Nikolaas en z'n twee zwarte Pieten voor het eerst naar R.A. en dat wel in de "Sint-Niklaas". Voor de aanwezigen waren er mooie prijzen en tevens lootte de Sint de winnaars van de enquête die we onder onze luisteraars hielden met als hoofdprijs een "video recorder". Tijdens de feestdagen en met Kerst en Nieuwjaar werden traditiegetrouw de nodige prijzen via de radio weggegeven, en misschien deed jij toen ook wel mee.

22 januari 1983 organiseerden we voor de eerste maal ook de finale van Prijsbewust in het Alpheusdal met +/- 700 aanwezigen en een paar honderd dutzend frank aan prijzen, en op 1 april werd er zagegeld voor het half jarig bestaan van prijsbewust een auto weggegeven. Maar jaweer genoeg zal dit bij een 1 aprilgrap blijven. Die maand werden ook de lokalen op de 6de verdieping volledig vernieuwd en gedeceerd door "Housse dees".

Op donderdag 9 juni was het pilotatting onrustig in Antwerpen. Radio Antwerpen en Radio Antwerp City werden door de rijkswacht en R.I.F. opgepakt, reden onbekend. R.A. werd gelukkig gespaard, tot nu toe. Op 24 juni 1983 is het alweer feest bij Antigoon, twee d.j.'s vieren hun drie-jarig bestaan op de "vrije Radio": Piet Keizer en B.D.G.O. Een grandioze fuif in de "New Kilt Club" met meer dan 500 aanwezigen. Deze gebeurtenis bracht de eigenaar die avond niet alleen in paniek maar ook op het idee om er later de "Antigoon Club" te vestigen.

Op 26 juni toch een programma onderbreking door blikseminslag op onze antenne. Met een reserve zender kunnen de programma's een paar uur later hervat worden. Ook deze zomer zetten we de zomerprogramma's in met een nieuw jingle pakket. De tijd vliegt vooruit zonder enige spectaculaire gebeurtenissen. Radio Antigoon blijft feesten organiseren en is wekelijks op pad met de drive-in show. 28 augustus opent R.A. zijn eigen club dewelke elke vrijdag en zaterdag geopend is.

Dinsdag 29 mei de uitslag van het R.A. proces, iedereen wordt veroordeeld tot een fikse geldboete (in het totaal 320.000 frs.) Radio Antigoon ging tegen dit vonnis evenwel in beroep en we dienen nog af te wachten wat de uitspraak nu zal zijn.

1 juli wordt er gestart met de nieuwe zomerprogrammering en met alweer het 3de jinglepakket, om de variëteit en kwaliteit voor de luisteraars nog groter te maken. Met deze programmering is R.A. 24 op 24 live in de lucht. In de plaats van Prijsbewust spelen we nu tussen 12 en 14 uur het zomer telefoonspelletje "Is het waar of niet waar" in tegenstelling met het weer was alles met Radio Antigoon DK deze zomer.

Miss Radio Antigoon werd dit jaar "Angelique Dardenne", die verkozen werd in dancing "pogking". Oktober, de winterprogrammering wordt ingevoerd, met enkele kleine veranderingen om de luisteraars nog meer luisterplezier te geven. Tussen 12 en 14u komt er alweer een nieuw telefoonspel, "één tegen allen", de definitieve vervanger voor "prijsbewust". Ook deze maand werd er nog een "breakdance contest" gehouden in dancing "palace". Onderfussen is het 15 november 1984 geworden, de vierde verjaardag van Radio Antigoon, jouw vriend.

Op woensdag 5 december wandelde Sint-Niklaas te paard, vergezeld door 7 zwarte pieten en het R.A. team over de Keyserlei, Meir en Groensplaats.

's Avonds onstreeks 17u30 brachten zij een bezoek aan de Radio Antigoon studio's, waar de brave Sint de prijzen uitdeelde van de grote R.A. telefontijd.

27 december kreeg R.A. het gewicht van hun zwaartse dj n.l. Lou van Put in Johnny Walker Wlaky aangeboden omdat wij het meeste aantal inzendingen van heel Vlaanderen hadden op de Johnny Walker prijsvraag van vorige zomer.

1986 ... een nieuw jaar en grote verwachtingen vanwege het hele Radio Antigoon team i.v.m. de legalisatie. met z'n allen zullen we hard blijven werken aan de toekomst.

Van jullie verwachten we alleen dat je blijft luisteren want dat vinden we heel belangrijk. Wil je nog een lid aanbrengen dan sien we het nog liever!

Iemand die het allemaal heeft meegemaakt, 5 jaar lang.



JOE WELCH IN LIVE STUDIO 2 BIJ ANTIGOON RADIO TIJDENS OUD EN NIEUW 1983.

PIET KEIZER
en **B. D. G. O.**
(Bert De Grote Onbekende)
3 JAAR
OP DE VRIJE RADIO
we gepresenteerd worden
in er een leuke party is
THE NEW KILT CLUB
Frankrijkdal 23

ANTWERPEN
VRIJDAG 24 JUNI 1983
met medewerking van
GROTE RADIO ANTIGOON collega's
+
premisse van de "ANTIGOON BOUTE"
Lidmaat: Leden: GRATIS Niet-leden: 40 Fr.
Aankomst 20:00 uur
RADIO ANTIGOON
POSTBUS 40 - 2510 MORTSEL
100,4 FM

FRM ABONNEMENTEN BELGIE:

HET ABONNEMENTSGELD VOOR BELGISCHE ABONNEES BEDRAAGT MOMENTEEL BFRS. 680,-- VOOR 8 NUMMERS VAN HET FRM VAN MAART 1986 T/M DECEMBER 1986. U KUNT DIT BEDRAG OVERMAKEN OP BANKREKENING 235-0430464-87 BIJ DE GENERALE BANKMAATSCHAPPIJ TE HASSELT T.N.V. JOSE HERPS/FRM, POSTBUS 10252 TE AMSTERDAM. OOK LOSSE NUMMERS EN BEWAARBANDEN (NOG ZEER BEPERKT LEVERBAAR!) KUNNEN VIA DEZE REKENING BESTELD WORDEN.

paspoort -dj's paspoort -dj's

D.J. Naam: KRIS DE LEYER
Geboortedatum: 03/8/1964
Geboorteplaats: Schoten
Jaren ervaring in de radiowereld: 2 jaar en 8 maanden
Sinds wanneer bij Antigoon: 8 oktober 1984
Kleur van haar: bruin
Lengte: geen idee +- in 84
Hobby's: Antigoon, lief, lezen
Sporten: geen
Favoriet menu: spaghetti
Favoriete muziek: Top 50 muziek
Beste plaat aller tijden: christmas was a friend of mine - Fay Lovsky
Naam van het programma: ontbijtshow
Uitzenduren: 4-8u op werkdagen
Gehuwd sinds: nee
Kinderen: geen

D.J. Naam: GUY VAN AS
Geboortedatum: 24/3/50
Geboorteplaats: Antwerpen
Jaren ervaring in de radiowereld: geen
Sinds wanneer bij Antigoon: sept 1983
Kleur van haar: donker blond
Lengte: 1m 65
Hobby's: zwemmen, plaatjes draisien, vrouwen pakken
Sporten: tafeltennis, voetbal, badminton
Favoriet menu: frit + stoofvlees
Favoriete muziek: reggae + oldies
Beste plaat aller tijden: moet nog uitgebracht worden door mij
Naam van het programma: Muziek na de lunch
Uitzenduren: 14 - 15u
Gehuwd sinds: niet
Kinderen: geen

D.J. Naam: PIET KEYSER
Geboortedatum: heel lang geleden: 29/12/1954
Geboorteplaats: Berchem
Jaren ervaring in de radiowereld: -- 8 jaar
Sinds wanneer bij Antigoon: eerste seconde
Kleur van haar: toen ik er nog had was dat donker bruin
Lengte: vind ik te persoonlijke vraag
Hobby's: vrouwen, mensen ambetenen, in de gaset staan, processen voeren, en vervoerdeld worden
Sporten: praten met vrouwen, diepgaande gesprekken voeren, en paardje rijden
Favoriet menu: hetgeen mij gratis aangeboden wordt
Favoriete muziek: al het geen je hoort bij Antigoon en elders niet
Beste plaat aller tijden: 7 mannen van de BTT
Naam van het programma: Hiddagpauze
Uitzenduren: 12-14u als het niet anders kan
Gehuwd sinds: error, vraag niet goed begrepen
Kinderen: mij voorlopig nog niet bekend

D.J. Naam: RUUD PARKER
Geboortedatum: 14/10/1959
Geboorteplaats: Nerkess
Jaren ervaring in de radiowereld: 1 jaar
Sinds wanneer bij Antigoon: 6/12/84
Kleur van haar: donkerbruin
Lengte: 1 m 74
Hobby's: sport, muziek beluisteren
Sporten: voetbal, tennis, volleybal
Favoriet menu: Vongerper, garnalenrooktail, Soep raspergeordmescep, Hoofdgere: rietek archidus, fritten, saladeje, Magerecht: pannekoken met ijs
Favoriete muziek: soul - funk - disco
Beste plaat aller tijden: ABBA the winner takes it all
Naam van het programma: non-stop
Uitzenduren: zondagavond 21 - 24 uur.
Gehuwd sinds: -
Kinderen: -

D.J. Naam: HUGO VAN ANWERPEN
Geboortedatum: 17/12/1961
Geboorteplaats: Antwerpen
Jaren ervaring in radiowereld: 2 maanden
Sinds wanneer bij Antigoon: december '84
Kleur van haar: bruin
Lengte: 1 m 72
Hobby's: muziek en sport
Sporten: windsurfen, karate
Favoriet menu: kip, aardappelen en appelspijs
Favoriete muziek: disco
Beste plaat aller tijden: la freak - Chic
Naam van het programma: non-stop
Uitzenduren: ma-woe-vrijdag van 22 tot 24 uur.
Gehuwd sinds: -
Kinderen: -

D.J. Naam: LOU VAN PUT
Geboortedatum: 16/12/1960
Geboorteplaats: Antwerpen
Jaren ervaring in radiowereld: vanaf 1981
Sinds wanneer bij Antigoon: februari 1984
Kleur van haar: kastanjebruin
Lengte: 1 m 90
Hobby's: muziek en een beetje sport
Sporten: lopen en fietsen
Favoriet menu: alles met look of ajuin
Favoriete muziek: van licht-klassiek tot hard-rock
Beste plaat aller tijden: Samba pati - Santana
Child in time - Deep Purple
Naam van het programma: de hut van "Van Put"
Uitzenduren: -
Gehuwd sinds: -
Kinderen: -

D.J. Naam: PATRICK VERBIECKEN
Geboortedatum: 13/02/1962
Geboorteplaats: Dourne
Jaren ervaring in radiowereld: 3,5 jaar
Sinds wanneer bij Antigoon: 28/02/83
Kleur van haar: donker bruin
Lengte: 1 m 84
Hobby's: muziek, alles van radio, anellie wagens, uitgaan, film, met meisjes die lief zijn ogeen, ratten
Sporten: tennis, autorijden, skiën
Favoriet menu: sole normande met puree, diplomat
Favoriete muziek: soft disco en soul
Beste plaat aller tijden: lost in music - sister sledge
Naam van het programma: popcake
Uitzenduren: 18 - 19u op werkdagen
Gehuwd sinds: niet
Kinderen: geen

D.J. Naam: BERT DE GROTE ONBEKENDE (B.D.G.O.)
Geboortedatum: 16/6/1954
Geboorteplaats: Wilrijk
Jaren ervaring in radiowereld: 4,5 jaar
Sinds wanneer bij Antigoon: 26 september 1982
Kleur van haar: zwart
Lengte: 1 m 77
Hobby's: muziek, vrije radio
Sporten: -
Favoriet menu: vleesfondus
Favoriete muziek: geen bepaalde muziekkeuze
Beste plaat aller tijden: Maid of Orleans - O.M.D.
Naam van het programma: de weer muziek show
Uitzenduren: van maandag t/m vrijdag tussen 19 en 20 u.
Gehuwd sinds: -
Kinderen: -

D.J. Naam : ERIC DE LAET
Geboortedatum : 17/3/1961
Geboorteplaats : Berchem
Jaren ervaring in radiowereld : 3,5 jaar
Sinds wanneer bij Antigoon : oktober 1981
Kleur van haar : bruin
Lengte : 1 m 79
Hobby's : plezier maken en radio maken
Sporten : voetbal, tennis, waterski, power training
Favoriet menu : Noorse vis met tomatensaus en Chateaubriand
Favoriete muziek : algemeen Antigoon muziek
Beste plaat aller tijden : ABBA dancing Queen
Naam van het programma : tussen acht en tien ben je steeds gesien
Uitzenduren : dinsdag en donderdag van 20 tot 22 uur
Gehuwd sinds : 2 februari 1985
Kinderen : -

D.J. Naam: NICH DE RIDDER
Geboortedatum: 31/01/1951
Geboorteplaats: Wilrijk
Jaren ervaring in radiowereld: 2,5 jaar
Sinds wanneer bij Antigoon: 1982
Kleur van haar: zwart
Lengte: 1m80
Hobby's: muziek, schaken
Sporten: volleybal, tafeltennis
Favoriet menu: pepersteak
Favoriete muziek: disco, softsoul
Beste plaat alle tijden: satisfaction - rolling stones
Naam van het programma: geen
Uitzenduren: 22 - 24u dinsdag, donderdag
Gehuwd sinds: 1975
Kinderen: geen

D.J. Naam: JAN DE SCHUTTER
Geboortedatum: 01.10.1957
Geboorteplaats: Antwerpen
Jaren ervaring in radiowereld: 3 jaar
Sinds wanneer bij Antigoon: 1981
Lengte: 1m76
Kleur van haar: blond
Hobby's: korfbal
Sporten: korfbal
Favoriet menu: boontjes in tomatensaus
Favoriete muziek: allerlei
Beste plaat aller tijden: que sera ma vida - gibson bros.
Naam van het programma: gezellig ontbijtprogramma met jan..
Uitzenduren: 08 - 10 weekend
Gehuwd sinds: niet
Kinderen: kinderen

D.J. Naam : CHRIS DEN DRAAIER
Geboortedatum : 13/6/1964
Geboorteplaats : Wilrijk
Jaren ervaring in radiowereld : 3,5 jaar
Sinds wanneer bij Antigoon : mei 1980
juni '81 - mei '83
Kleur van haar : zwart/grijs
Lengte : 1 m 63
Hobby's : muziek, film, modelspoorweg, radio maken
Sporten : paardrijden
Favoriet menu : eet alles graag
Favoriete muziek : pop
Beste plaat aller tijden : seven horses in the sky - The Pebbles
Naam van het programma : Radio zonder flauwekul
Uitzenduren : ma-woe-vrij : 20 - 22 uur.
Gehuwd sinds : -
Kinderen : -

paspoort - dj's

D.J. Naam : DANT VAN HINBECK
Geboortedatum : 6/6/1967
Geboorteplaats : Antwerpen
Jaren ervaring in radiowereld : 1 jaar
Sinds wanneer bij Antigoon : 26 december '84
Kleur van haar : bruin
Lengte : 1 m 89
Hobby's : muziek, vrije radio
Sporten : -
Favoriet menu : foedoes
Favoriete muziek : funk, jazz
Beste plaat aller tijden : Madonna : Holiday
Naam van het programma : Tussendoor
Uitzenduren : van ma tot vr. : 8 - 10 's morgens
Gehuwd sinds : -
Kinderen : -

D.J. Naam: TOM VAN DIJCK
Geboortedatum: 21/10/1958
Geboorteplaats: Wilrijk
Jaren ervaring in radiowereld: 3 jaar
Sinds wanneer bij Antigoon: april 1982
Kleur van haar: donkerblond
Lengte: 1m85
Hobby's: radio, voetbal
Sporten: volleybal, beetje tennis
Favoriet menu: te veel om op te noemen
Favoriete muziek: alles wat mooi is, bv. George Benson
Beste plaat aller tijden: is te moeilijk om te kiezen
Naam van het programma: muziekwinkel
Uitzenduren: 17 - 18u werkdagen
Gehuwd sinds: samenwonend sinds januari 1981
Kinderen: geen

D.J. Naam: BRUNO BEER
Geboortedatum: 05/12/1963
Geboorteplaats: Berchem
Jaren ervaring in radiowereld: 3 jaar
Sinds wanneer bij Antigoon: februari 1984
Kleur van haar: Licht bruin
Lengte: 1m73
Hobby's: wetenschappelijke boeken lezen, vrije radio
Sporten: atletiek
Favoriet menu: frieten met biefstuk met ketchup
Favoriete muziek: disco, new-wave, elektronische muziek
Beste plaat aller tijden: enolagay - ond
Naam van het programma: stadewacht
Uitzenduren: 24 - 02 u
Gehuwd sinds: niet
Kinderen: geen

D.J. Naam: LUK VAN VELDE
Geboortedatum: 12/2/1961
Geboorteplaats: Mortsel
Jaren ervaring in radiowereld: 4
Sinds wanneer bij Antigoon: 1980
Kleur van haar: bruin
Lengte: 1m75
Hobby's: platen
Sporten: ijs hockey
Favoriete muziek: pop
Beste plaat aller tijden: block party - anthony white
Naam van het programma: vervangprogramma's
Uitzenduren: -
Gehuwd eind: 7.7.84
Kinderen: geen

3 VOEDINGEN

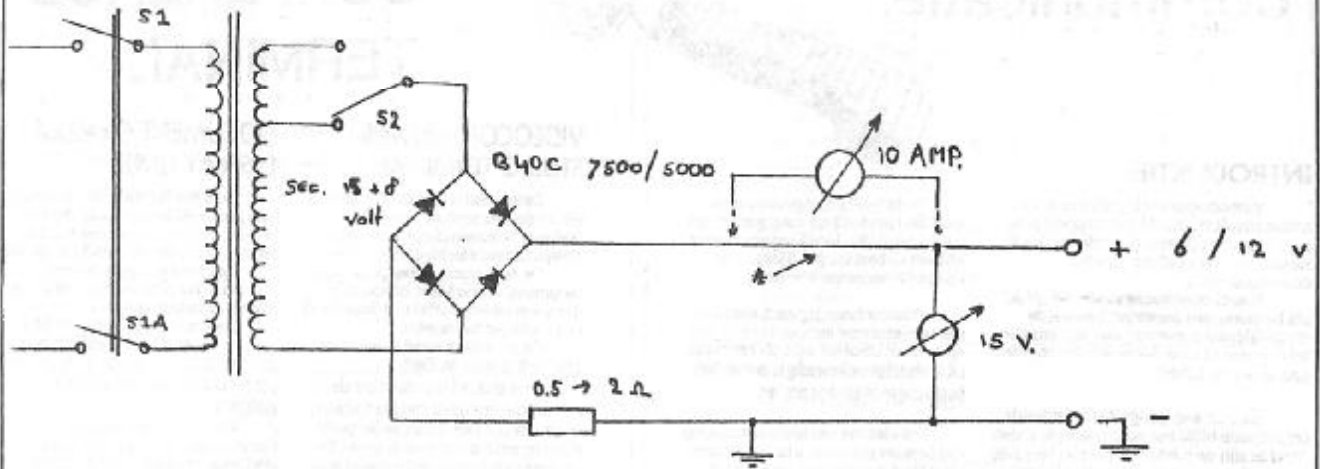

EENVOUDIGE LAAGSPANNINGSVOEDING

* INDIEN AMP.METER WORDT TOEGEPAST, VERBINDING LATEN VERVALLEN.

Beveiligde laagspanningsvoeding

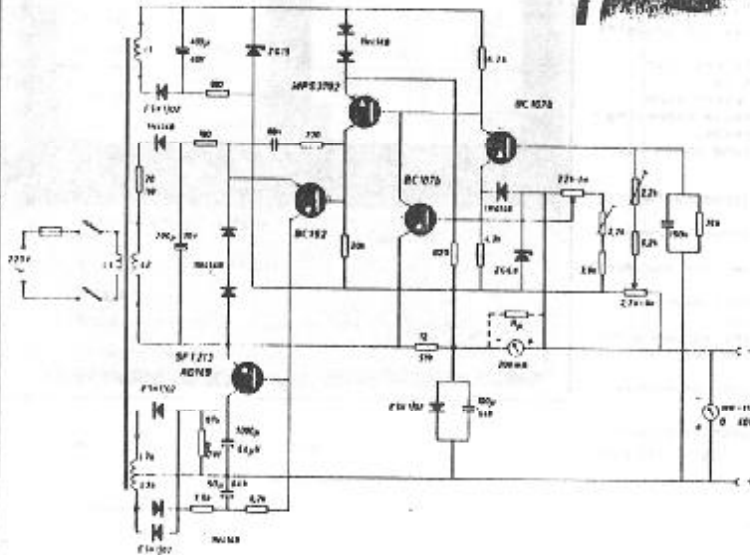
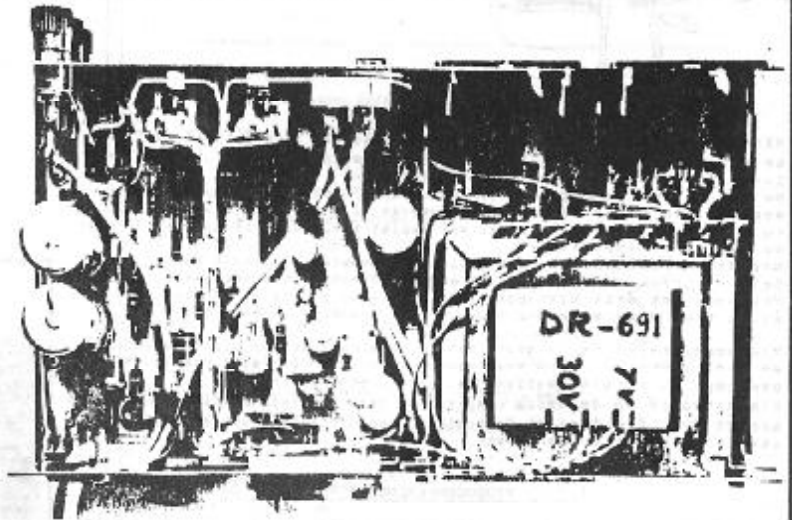

ASSH

postbus 360

1700 AJ HEERHUGOWAARD

Dit apparaat is ontwikkeld voor werkplaats- en laboratoriumgebruik en is daarom kortsluitvast en voorzien van een continu regelbare stroombegrenzing terwijl ook de uitgangsspanning op elke gewenste waarde kan worden ingesteld.

Afb. 11 van het vorige hoofdstuk toont de buitenkant van een exemplaar dat reeds meer dan een jaar dagelijks gebruikt wordt. Een indruk van de binnenzijde kan worden verkregen uit afb. 11; evenals bij de eerder beschreven toon- en functiegenerator is als behuizing een kastje uit de serie "Kleingehäuse" van het fabriekat Breitenstein gekozen. Technische specificaties:

- uitgangsspanning 0...36 V bij een inwendige weerstand van 250 m Ω ;
- uitgangsstroom maximaal 175 mA; begrenzing op elke waarde vanaf 7 mA instelbaar;
- netspanningsrimpel 650 μ V; stabiliteit bij $\pm 10\%$ netspanningsvariaties beter dan 1,7 mV/V uitgangsspanning.

De constructie van het apparaat geeft geen bijzondere problemen, behalve op één punt: de voedingstransformator is niet kant en klaar te koop en zal dus zelf gemaakt moeten worden. Een bijna ideale oplossing is hiervoor de transformator-bouwdoois P 25 U van Amroh, welke bestaat uit een spoelkoker met reeds aangebrachte primaire wikkeling voor 220 V, eenvoudig samen te stellen ijzerkern, isolatie- en bevestigingsmateriaal en een uitvoerige gebruiksaanwijzing. Met de verstrekte gegevens kan snel berekend worden hoeveel windingen voor elke wikkeling nodig zijn.

L₁ is 30 V en L₂ is 7 V, beide met 0,15 mm geëmailleerd koperdraad gewikkeld. L₃ is gesplitst in twee wikkelingen van 40 V en wordt met 0,3 mm geëmailleerd koperdraad gewikkeld.

De TO-3 serietransistor dient van een koellichaam van tenminste 150 x 100 x 2 mm te worden voorzien. Natuurlijk kan ook het chassis van de kast (zoals in het prototype) hiervoor gebruikt worden. Wanneer de MPS 3702 (\approx 2N 3702) en BC 192 onverhoopt niet verkrijgbaar zijn in sommige streken, dan kan men in plaats hiervan identieke typen nemen mits deze een lage V_{CE(sat)} of "knie-spanning" hebben.

Voor beide meters werd een type MR-15 A van Hansen gebruikt omdat de schaal gehandhaafd kon blijven. Alleen de stroommeter moest geschunt worden met R_p omdat 200 mA niet verkrijgbaar was. Uitgegaan werd daarom van een 100 mA type met op de schaal aangebracht de toevoeging "x 2".

De potentiometer aan de zenerdiode ZG 6,8 is voor continue instelling van de stroombegrenzing en die met de 6,2 k Ω weerstand aan de looper is voor spanningsinstelling. De instelpotmeters in serie met beide worden ingesteld (met de potmeters voor continu-regeling in maximale stand) op resp. 175 mA en 36 V als maximale uitgangswaarden.

Werkt het apparaat eenmaal goed dan kan zelfs een urenlange kortsluiting van de uitgangsklemmen geen nadelige gevolgen hebben. De in de primaire opgenomen zekering (ca. 250 mA) dient alleen voor defecten in de inwendige schakeling t.g.v. slechte onderdelen ontstaan.

Dat zeer vele toepassingen gevonden kunnen worden behoeft geen betoog, vooral door de stroombegrenzing die er voor zorgt dat boven een ingestelde waarde de stroomsterkte constant blijft en de uitgangsspanning daalt tot nul. Hierdoor kunnen alle mogelijke zenerdiodes tot 36 V onderzocht worden, om maar eens een voorbeeld te noemen.

AMATEUR SCHEMA SERVICE

De lijsten van voorhanden zijnde schema's zijn aan te vragen via POSTBUS 360, 1700 AJ HEERHUGONAARD en betreffen de volgende categorieën:

ZENDERS

ONTVANGERS

AF-VERSTERKERS (beperkt)

MEETAPPARATUUR

VOEDINGSAPPARATUUR: Voor deze categorie geldt, dat er een nieuwe lijst voorhanden is, dus GEEN BESTELLINGEN MEER UIT DE OUDE LIJST DOEN, WANT DE BESTELNUMMERS KLOPPEN NIET MEER! Voor de aanvraag van de lijsten niet vergeten 'n gefrankeerde en aan jezelf geadresseerde antwoordenvolp bij te sluiten. De tijd tussen ontvangst en antwoord ligt in de huidige situatie op ongeveer 5 weken.

Voor het doen van eventuele bestellingen: lees de bijsluiter die altijd wordt meegezonden met aangevraagde lijsten. Bestellingen beneden de fl. 15,- niet franco thuis. Dan graag gefrankeerde antwoordenvolp bijsluiten.

Beveiligde voeding voor 0...3,5V/1,5 A

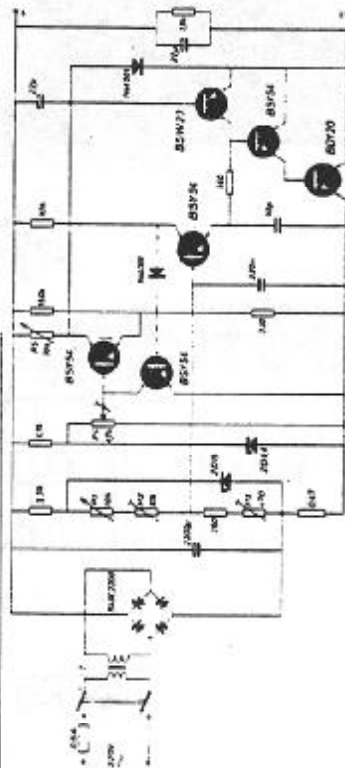

Dit ontwerp heeft ongeveer dezelfde eigenschappen als de hiervoor beschreven schakeling van fig. 11, zij het dan dat hier de maximale stroomsterkte (bij voldoende koeling van de serietransistor) 1,5 A mag bedragen. De spanning is met P5 regelbaar tussen 0 en 35 V.

en de maximale stroom tussen praktisch 0 en 1,5 A met P1. Als transformator is een type met een secundaire spanning van 30 V toegepast; de transistoren zijn - met uitzondering van de BSW 23, waarvoor eventueel een type als de 2N 2905 gebruikt kan worden - in het algemeen redelijk verkrijgbaar. Eventueel kunnen andere, identieke, type gekozen worden.

Men kan de gehele schakeling van fig. 12 - met uitzondering van de transformator, afwinkelen, potmeters P1 en P5 en de serietransistor - op een print van ca. 10 x 12 cm onderbrengen. Het afregelen is eenvoudig; met P5 in de maximale stand wordt P4 zo ingesteld dat aan de uitgang precies 35 V gemeten wordt. Vervolgens worden P1 en P5 in de maximale stand gebracht en de uitgang belast met een draadgewonden potentiometer van ca. 30 Ω . Deze belasting dient zo ingesteld te worden dat er 1,5 A vloeit en met P2 wordt dan op deze waarde de begrenzing ingesteld.

Eventueel kunnen de assen van P1 en P5 van een pijlknop worden voorzien om een zelf geijkte schaal op de frontplaat van de behuizing aan te brengen, men kan ook eenvoudig een stroom- en spanningsmeter in het uitgangscircuit opnemen.

50 WATT LINEAIR

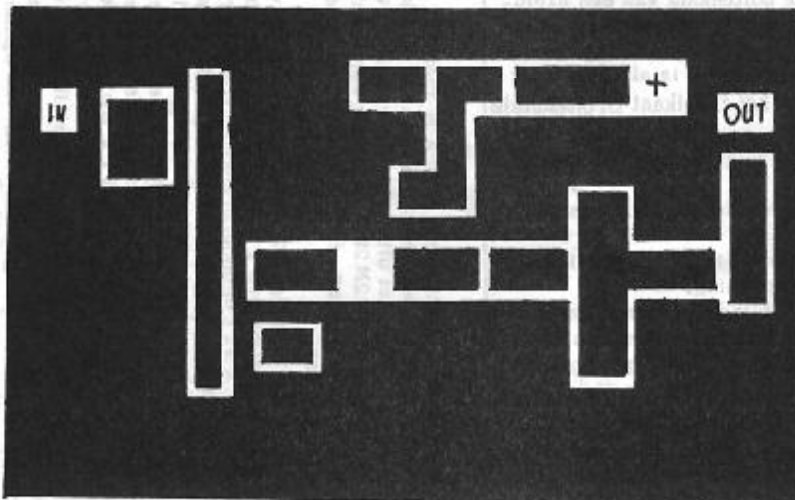

BENODIGDE ONDERDELEN

- C1,4= 65pF
- C2,9,15,16,20,21=10pF
- C3,19=33pF
- C5,6,7,8=100pF
- C10=470pF
- C11=100nF
- C12=47uF
- C13,14=1nF
- C22,23,24=10pF
- C17,18=65pF ARCO

R1,2=100hm ½Watt

RFC=6 gats feriet kra-
len 5x doorhalen

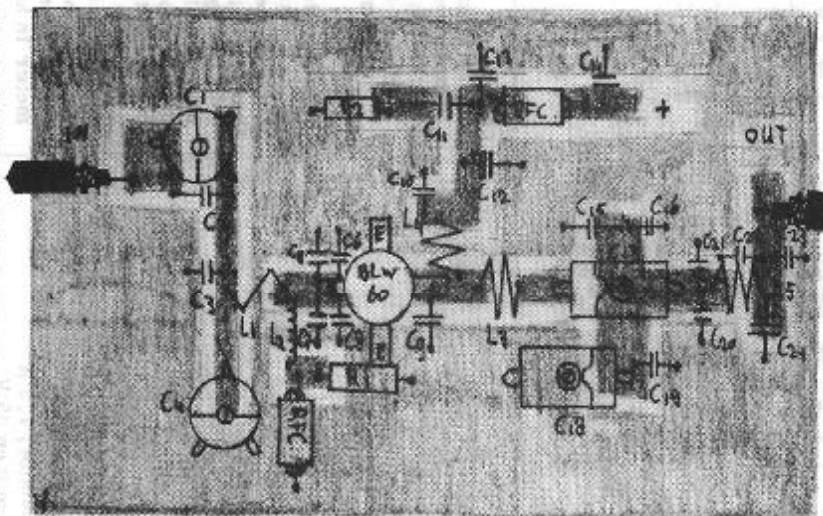

- L1=1WDG ϕ 10mm
draad 1,5mm
- L2=7WDG ϕ 3mm strak
gewonden draad 0,5mm
- L3=4WDG ϕ 8mm
draad 1mm
- L4=4WDG ϕ 7mm
draad 1mm
- L5=4WDG ϕ 9mm
draad 1mm
- Spatie bij L1,3,4,5
2mm

T=BLW 60

Ingezonden door
Music Sound Oss

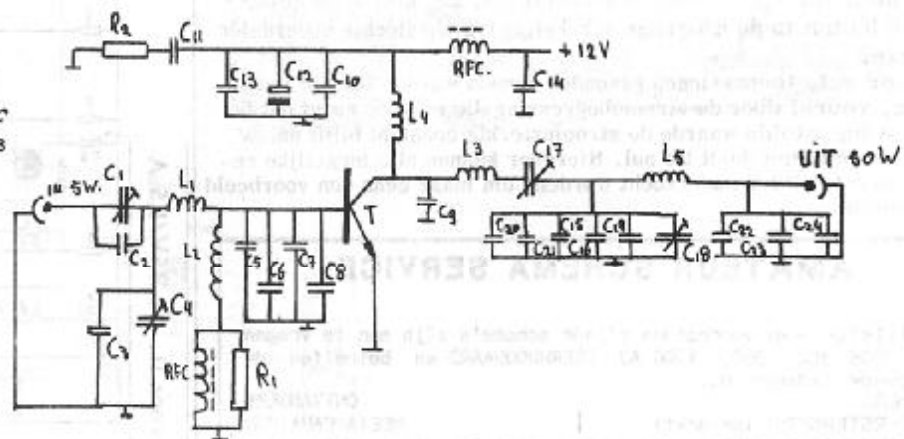

ZORG VOOR VOLDOENDE

KOELING

De Communicator, legendarische Franse (Foto: John Wenzel)

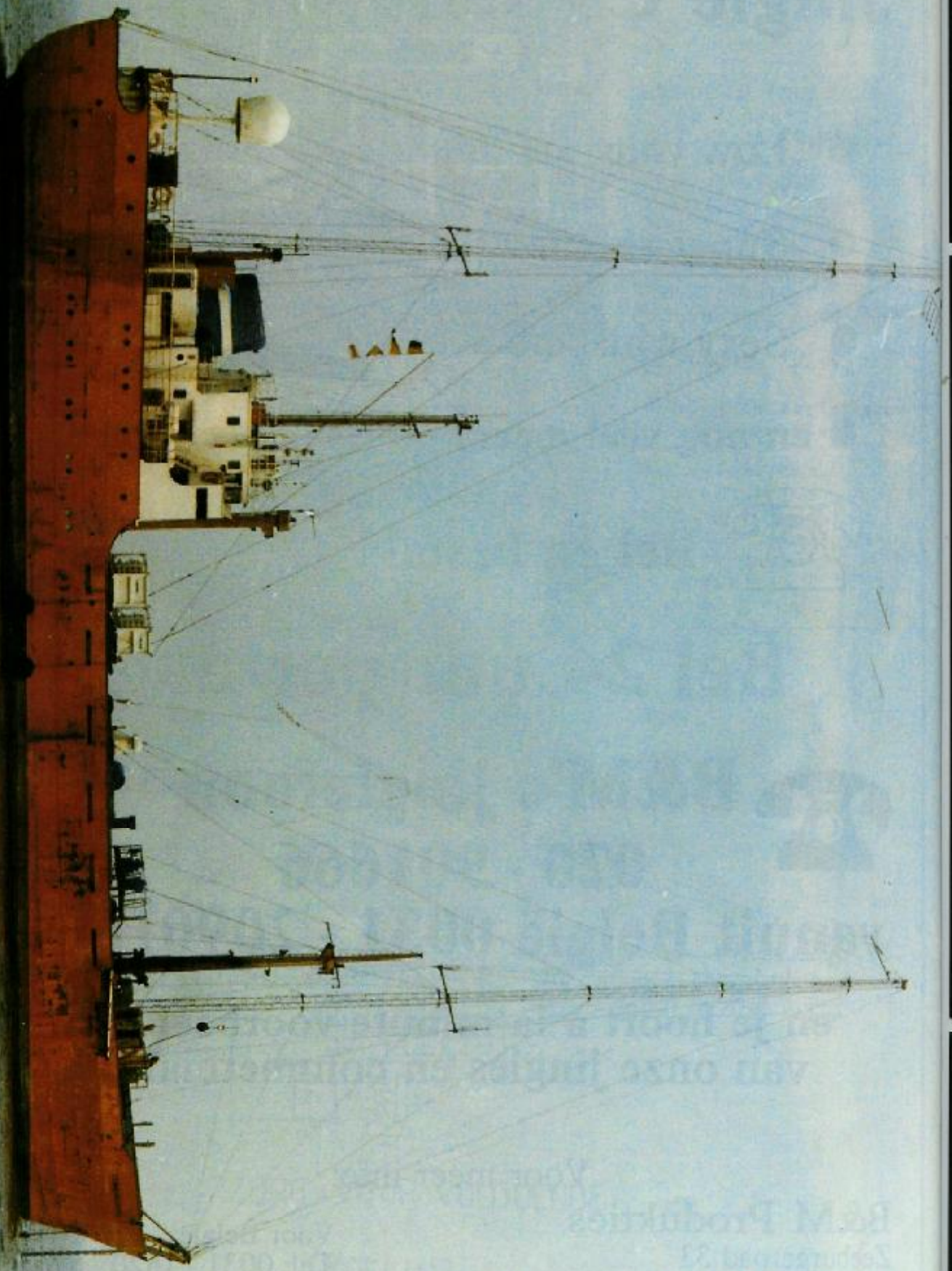

B&M Producties
Lepougestraat 31
1019 AA Amsterdam
Tel. 020-628251*